

# Panasonic®

## Manuel d'utilisation Fonctions avancées

Appareil photo numérique

Modèle **DC-G97**



# LUMIX

Veuillez lire attentivement les présentes instructions avant d'utiliser ce produit, et conserver ce manuel pour utilisation ultérieure.

**Affichage des messages** P297

**En cas de problème** P299

**Pour trouver l'information dont vous avez besoin** P2

**Table des matières** P4

**Contenus par fonctions** P10

**Guide menus** P190

DVQP3212ZA

F0125MZ0



## À propos de ce mode d'emploi

Ce document, "Manuel d'utilisation Fonctions avancées", comprend les explications détaillées de toutes les fonctions et commandes de l'appareil photo.

- La conception et les caractéristiques de ce produit, telles que présentées dans ce document, peuvent être différentes de celles du véritable produit.
- Les illustrations utilisées dans ce document peuvent être différentes du véritable produit et des véritables images affichées sur ce produit.
- Les images utilisées dans ce document sont des exemples de photo servant à expliquer les fonctions et les effets.

## Pour trouver l'information dont vous avez besoin

Dans ce "Manuel d'utilisation Fonctions avancées", vous pouvez trouver les informations dont vous avez besoin à partir des pages suivantes.

En cliquant sur le numéro de page, vous pouvez aller sur la page liée et trouver rapidement l'information.



2

### Recherche à partir du "Table des matières"

P4

Cliquez sur cette icône pour aller dans le "Table des matières".

### Recherche à partir de la liste des noms de fonction P10

### Recherche à partir de la liste des touches et molettes P17

### Recherche à partir de la liste des écrans et des icônes P290

### Recherche à partir des "Affichage des messages" P297



3

### Recherche à partir de "Guide menus"

P190

Cliquez sur cette icône pour aller dans "Guide menus".

### Recherche à partir des "En cas de problème" P299



1

Cliquez sur cette icône pour aller dans "À propos de ce mode d'emploi".



4

Cliquez sur cette icône pour aller sur la page affichée précédemment.

# Comment utiliser ce manuel d'utilisation

## À propos de l'indicateur du mode applicable

**Modes applicables :** 

Les icônes indiquent les modes disponibles pour une fonction.

- Icônes noires : Modes applicables
- Icônes grises : Modes indisponibles

**C** sera différent en fonction des Modes Enregistrement mémorisés dans les paramètres personnalisés.

## ■ À propos des symboles dans le texte

**MENU** : Indique que le menu peut être défini en appuyant sur la touche [MENU/SET].

 : Conseils pour une utilisation correcte et points d'enregistrement.

 : Conditions dans lesquelles une fonction particulière ne peut pas être utilisée.

- Cliquez sur une croix de référence dans le texte pour aller sur la page correspondante.

Les étapes pour configurer un élément du menu sont décrites à la suite.

Exemple : Dans le menu [Enr.], changez [Qualité] de [■■■] à [■■■]

**MENU** →  [Enr.] → [Qualité] → [■■■]

- Les descriptions dans ce manuel d'utilisation sont basées sur l'objectif interchangeable (H-FS12060).

# Table des matières

À propos de ce mode d'emploi .....	2
Pour trouver l'information dont vous avez besoin .....	2
Comment utiliser ce manuel d'utilisation.....	3
Contenus par fonctions .....	10

## 1. Avant utilisation

---

Précautions à prendre avec l'appareil photo .....	13
Accessoires standard .....	15
Noms et fonctions des composants .....	17
À propos de l'objectif.....	20

## 2. Prise en main/Commandes de base

---

Mise en place de la bandoulière .....	21
Charge de la batterie .....	22
• Mise en place de la batterie .....	22
• Insertion d'une batterie dans l'appareil photo pour la charger.....	24
Insertion de la carte (en option) .....	28
Information de la carte .....	30
• Formatage de la carte (initialisation) .....	30
Mise en place d'un objectif.....	31
Changement de la position de l'écran.....	34
Réglage de l'horloge (Lors de la première mise en route).....	35
Commandes de base .....	37
• Comment tenir l'appareil photo.....	37
• Utilisation du viseur .....	38
• Déclencheur (Prises de vues) .....	39
• Touche film (Enregistrement d'images animées) .....	40
• Molette de sélection de mode (Sélection d'un mode d'enregistrement).....	40
• Molette avant/Molette arrière.....	41
• Molette de contrôle .....	43
• Touches de curseur/Touche [MENU/SET].....	44
• Touche [DISP.] (Modification de l'affichage des informations).....	44
• Écran tactile (Commandes tactiles).....	48
• Prises de vues en utilisant la fonction tactile .....	49
Configuration des rubriques du menu .....	51
Menu rapide .....	54
• Personnalisation des paramètres du menu rapide .....	55
Touches Fn .....	56
Saisie d'un texte.....	60



### 3. Modes enregistrement

Enregistrement facile (Mode auto intelligent).....	61
• Menu [Auto intelligent].....	64
• Prises de vues avec des réglages personnalisés de la couleur, du contrôle de la perte de focalisation et de la luminosité .....	65
Mode du programme AE .....	67
Prises de vues en précisant l'ouverture/la vitesse d'obturation .....	68
• Mode AE avec priorité à l'ouverture .....	69
• Mode AE avec priorité à la vitesse d'obturation .....	69
• Mode réglage manuel de l'exposition .....	70
• Pose en un temps.....	71
• Enregistrement composite d'images en temps réel.....	72
• Mode de prévisualisation.....	74
• Commande EA .....	75
Mode personnalisé.....	76
• Mémorisation des paramètres personnalisés.....	76
• Utilisation du mode personnalisé .....	76
Mode de guide scène.....	77
Mode de Contrôle Créatif.....	80
• Types des effets de l'image .....	81

### 4. Réglages de la mise au point, de la luminosité (exposition) et de la tonalité chromatique

Utilisation de MPA.....	86
• Réglage du mode de mise au point (AFS/AFF/AFC) .....	88
• [Sensibilité AF (Photo)].....	89
Sélection du mode MPA.....	90
• Commande de déplacement de la zone MPA .....	95
• Spécification de la position de la zone MPA avec le pavé tactile .....	98
• Réglage de la mise au point et de la luminosité pour la position touchée.....	99
Enregistrement avec le mode de mise au point manuelle .....	100
Verrouillage de mise au point et de l'exposition (Verrouillage MPA/EA) .....	103
Compensation de l'exposition .....	104
Réglage de la sensibilité ISO .....	106
Réglage de la balance des blancs (WB).....	108
• Réglage fin de la balance des blancs.....	110

## 5. Paramètres Photo 4K et entraînement

Sélection du mode d'entraînement .....	111
Prises de vues en utilisant le mode rafale.....	112
Enregistrement de Photo 4K.....	115
• Remarques sur la fonction Photo 4K.....	118
Sélection de photos depuis un fichier rafale.....	121
• Commandes durant la sélection des photos .....	122
Enregistrement avec mise au point postérieure.....	126
• Sélection de la position de mise au point pour la photo à sauvegarder .....	128
• Empilement de mises au point .....	129
Prises de vues avec la fonction Intervallomètre/Animation image par image .....	131
• [Intervallomètre].....	131
• Enregistrement d'une animation image par image.....	133
• Vidéos avec fonctions Intervallomètre/Animation image par image .....	135
Enregistrement à l'aide du retardateur.....	136
Enregistrement avec bracketing.....	137
• Bracketing de l'exposition.....	138
• Bracketing de l'ouverture.....	139
• Bracketing de la mise au point .....	139
• Bracketing de la balance des blancs.....	140

## 6. Stabilisateur, zoom et flash

Stabilisateur d'image .....	141
• Réglages du stabilisateur de l'image.....	143
• Configuration de la longueur focale d'un objectif .....	144
Prises de vues avec zoom .....	146
• Zoom optique .....	146
• Augmentation de l'effet télescopique.....	147
• Utilisation du zoom avec les commandes tactiles (zoom tactile).....	151
Utilisation d'un flash .....	152
Réglage des fonctions du flash.....	155
• [Mode de déclenchement]/[Réglage flash manuel] .....	155
• [Mode de flash].....	156
• [Synchro flash].....	158
• Réglage de l'intensité du flash .....	159
• [Compens. expo. auto.] .....	159
Enregistrement à l'aide d'un flash sans fil.....	160
• Utilisation d'autres paramètres pour l'enregistrement avec un flash sans fil.....	162

## 7. Enregistrement d'images animées

Enregistrement d'images animées.....	163
• [Qualité enr.].....	165
• [AF continu].....	167
• [Régl. perso. AF(Vidéo)].....	168
• Enregistrement V-Log L.....	168
• Enregistrement d'images fixes pendant l'enregistrement d'un film.....	169
• [Clip vidéo instantané].....	170
• Affichage/Réglage du niveau d'enregistrement du son.....	173
Mode Films créatifs.....	174
• [Recadrage 4K Live].....	176
Mode Slow & Quick.....	178
• Menu Slow & Quick.....	179

## 8. Lecture et édition des images

Visualisation de photos.....	182
Photos avec piste sonore.....	183
• Extraction d'une photo.....	184
Changement du mode affichage.....	185
• Affichage agrandi.....	185
• Écran des vignettes.....	185
• Lecture calendrier.....	186
Images de groupe.....	187
Suppression d'images.....	189

## 9. Guide menus

Menus uniquement disponibles pour des modes d'enregistrement précis.....	190
Menu [Enr.].....	191
Menu [Image animée].....	207
Menu [Personnel].....	210
Menu [Config.].....	226
Menu [Menu Perso].....	236
Menu [Lect.].....	237

## 10. Wi-Fi/Bluetooth

Fonction Wi-Fi®/fonction Bluetooth® .....	254
Connexion à un téléphone intelligent .....	255
• Installation de "LUMIX Sync" .....	255
• Connexion à un téléphone intelligent (connexion Bluetooth) .....	256
• Connexion à un téléphone intelligent ([Connexion Wi-Fi]) .....	259
Pilotage de l'appareil photo à l'aide d'un téléphone intelligent .....	261
• [Prise de vue à distance] .....	262
• [Déclencheur à distance] .....	263
• [Importer des images] .....	265
• [Transfert automatique] .....	266
• [Journalisation du lieu] .....	267
• [Mise en marche à distance] .....	268
• [Réglage Horloge Auto.] .....	268
Envoi d'images vers un téléphone intelligent .....	269
• Envoi des images de l'appareil photo vers un téléphone intelligent avec des commandes simples .....	271
Connexions Wi-Fi .....	273
• Connexion au Wi-Fi avec les paramètres précédemment sauvegardés .....	273
• Touche Fn dotée de la fonction [Wi-Fi] .....	274
Paramètres d'envoi .....	275
• Paramètres d'envoi d'une image .....	275
Menu [Configuration Wi-Fi] .....	276

## 11. Connexion à d'autres dispositifs

Branchement .....	277
Visualisation d'images sur un téléviseur .....	278
• Enregistrement tout en surveillant les images de l'appareil photo .....	279
• Utilisation de VIERA Link (HDMI) .....	280
Importation des images sur un ordinateur .....	281
• Copie des images vers un ordinateur .....	281
• Installation d'un logiciel .....	283
Stockage sur un enregistreur .....	284

## 12. Matériaux

Accessoires de l'appareil photo numérique .....	285
Accessoires optionnels .....	286
Affichage écran/Affichage viseur.....	290
Affichage des messages .....	297
En cas de problème .....	299
Précautions à prendre.....	307
Nombre de photos pouvant être prises et durée d'enregistrement disponible avec la batterie.....	314
Nombre de photos pouvant être prises et durée d'enregistrement vidéo sur cartes .....	317
Liste des fonctions pouvant être sélectionnées dans chaque mode Enregistrement.....	319
Caractéristiques .....	323
Marques de commerce et licences .....	331

# Contenus par fonctions



## Enregistrement

### Enregistrement

Mode enregistrement .....	P40
[Aperçu] .....	P74
Pose en un temps .....	P71
[Composition en affichage réel] .....	P72
[Intervallomètre] .....	P131
[Anim image par image] .....	P133
Enregistrement bracketing .....	P137
[Mode discret] .....	P203
[Exposition multiple] .....	P206

### Photo 4K

Enregistrement de Photo 4K .....	P115
Enregistrement avec mise au point postérieure .....	P126

### Mise au point (MPA/MPM)

MPA .....	P86
[Mode de Focus] .....	P88
[Sensibilité AF (Photo)] .....	P89
[Mode AF] .....	P90
Réglage de la position de la zone	
MPA .....	P95
MPM .....	P100
[AF/AE] .....	P103

### Lecteur

[Mode d'entraînement] .....	P111
[Rafale] .....	P112
[Retardateur] .....	P136

### Qualité de l'image et teinte de la couleur

[Éq.blancs] .....	P108
[Format imag.] .....	P192
[Qualité] .....	P193
[Style photo] .....	P194
[Configuration de filtre] .....	P196
[Espace coul.] .....	P197
[Haut. lumières Ombres] .....	P198
[i.dynamique] .....	P199
[l. résolution] .....	P200
[Réd. brt obt. long] .....	P201
[Comp. ombre] .....	P202
[Compensation Diffraction] .....	P202
[HDR] .....	P205

### Exposition

[AE tactile] .....	P50
[Commande AE] .....	P75
[AF/AE] .....	P103
Compensation de l'exposition .....	P104
[Sensibilité] .....	P106
Bracketing de l'exposition .....	P138
[Mode mesure] .....	P198

### Stabilisateur

Double S.I. ....	P141
Stabilisateur d'image hybride sur 5 axes .....	P142

### Flash

[Mode de flash] .....	P156
[Synchro flash] .....	P158
[Réglage du flash] .....	P159
Paramètres du flash sans fil .....	P160



## Film

### Film

[Qualité enr.] .....	P165
Enregistrement journal (V-Log L) ....	P168
Enregistrement de photos pendant l'enregistrement d'images animées .....	P169
[Clip vidéo instantané] .....	P170
Mode Films créatifs .....	P174
[Recadrage 4K Live] .....	P176
Mode Slow & Quick .....	P178

### Audio

[Réglage niveau d'enreg. son] .....	P173
[Limiteur du niveau d'enreg. son] ....	P173
[Vent coupé] .....	P289
[Réduction bruit vent] .....	P208
[Bruit objectif coupé] .....	P208

### Contrôles

Sortie HDMI durant l'enregistrement .....	P279
[Sortie du son] .....	P209

### Paramètres de l'écran

[Affichage du niveau d'enreg. son] ....	P173
[Affich. réel monochr.] .....	P216
[Marqueur central] .....	P218
[Zebra Pattern] .....	P219



## Configuration/Personnalisation

### Paramètres de base

[Formater] .....	P30
[Régl.horl.] .....	P35
Ajustement dioptrique du viseur .....	P38
[Q.MENU] .....	P54
[Bip] .....	P228
[Mode économie d'énergie] .....	P229
[Restaurer] (initialisation) .....	P234
[Nettoy. capteur] .....	P235

### Personnalisation

Touches Fn .....	P56
Mode personnalisé .....	P76
Menu [Personnel] .....	P210



## Lecture

### Lecture

Visualisation de photo .....	P182
Lecture de film .....	P183
Zoom de lecture .....	P185
Écran vignette .....	P185
Suppression .....	P189
[Prév.auto] .....	P216
[Diaporama] .....	P238
[Tourner]/[Rotation aff] .....	P251, 252

### Édition

[Sauvegarder PHOTO 4K Brut] .....	P121
MP postérieure .....	P126
Empilement de mises au point.....	P129
[Édit. titre].....	P241
[Traitement des RAW] .....	P242
[Composition lumière] .....	P245
[Composition séquence photo] .....	P246
[Retouche effacement].....	P247
[Timbre car.].....	P248
[Redimen.] .....	P249
[Cadrage].....	P250

### Paramètres de l'image

[Protéger] .....	P240
[Évaluation] .....	P240



## Wi-Fi/Bluetooth

### Wi-Fi/Bluetooth

Connexion Bluetooth .....	P256
Connexion Wi-Fi.....	P259
[Configuration Wi-Fi].....	P276

### Application pour Smartphone

“LUMIX Sync” .....	P255
[Prise de vue à distance] .....	P262
Information de localisation .....	P267
Envoi des images (Smartphone).....	P265, 269



## Connexions avec d'autres dispositifs

### Ordinateur

“SILKYPIX Developer Studio” .....	P283
Pour transférer les images vers un ordinateur .....	P281

### Téléviseur

Visualisation de photos sur un écran de télévision .....	P278
[VIERA link] .....	P280

### Enregistreur

Duplication .....	P284
-------------------	------



## Précautions à prendre avec l'appareil photo

### ■ Micrologiciel de votre appareil photo/objectif

Des mises à jour du micrologiciel peuvent être offertes pour améliorer le potentiel de l'appareil photo ou pour ajouter des fonctionnalités. Pour enregistrer de façon plus fluide, nous vous conseillons de mettre à jour la version du micrologiciel de l'appareil photo/objectif.

- Pour connaître les plus récentes informations sur le micrologiciel ou pour le télécharger/mettre à jour, visitez le site d'assistance suivant :

<https://panasonic.jp/support/global/cs/dsc/download/index.html>

(En anglais uniquement)

- Pour vérifier la version du micrologiciel de l'appareil photo/objectif, installez l'objectif sur l'appareil photo.

### ■ Manipulation de l'appareil photo

**Ne soumettez pas l'appareil photo à de fortes vibrations, des chocs ou des pressions. Cela pourrait causer un dysfonctionnement ou des dommages.**

– Ne le laissez pas tomber et cogner contre des surfaces dures.

– N'appuyez pas trop fort sur la partie objectif ou écran.

**Si du sable, de la poussière ou du liquide se retrouvent sur l'écran, essuyez-le à l'aide d'un chiffon doux et sec.**

– Si l'écran est refermé alors que de tels corps étrangers sont présents, un dysfonctionnement pourrait en résulter.

– Le commandes tactiles pourraient être mal reconnues.

**Ne posez pas la main à l'intérieur de la monture de l'appareil photo.**

**Cela pourrait causer une panne ou des dommages car le capteur est un dispositif de précision.**

**Si vous secouez l'appareil photo alors qu'il est hors marche, un capteur peut s'activer ou un cliquetis peut être audible. Cela est causé par le mécanisme du stabilisateur de l'image dans le boîtier. Ce n'est pas un dysfonctionnement.**

### ■ Résistance aux éclaboussures

**La résistance aux éclaboussures est une expression utilisée pour décrire le niveau supplémentaire de protection qu'offre cet appareil photo contre l'exposition à une quantité minimale d'humidité, d'eau ou de poussière. Être résistant aux éclaboussures n'est pas une garantie que des dommages ne surviendront pas si cet appareil photo est soumis au contact direct de l'eau.**

**Afin de minimiser la possibilité de dommages, veuillez vous assurer que les précautions suivantes sont prises :**

– La caractéristique de résistance aux éclaboussures fonctionne conjointement avec les objectifs qui ont été spécialement conçus pour prendre en charge cette caractéristique.

– Fermez soigneusement les couvercles, les capuchons de prise, le couvercle des points de contact, le flash, etc.

– Lorsque l'objectif ou le capuchon est retiré ou bien lorsqu'un couvercle est ouvert, ne laissez pas du sable, de la poussière et de l'humidité pénétrer à l'intérieur.

– Si du liquide se retrouve sur l'appareil photo, essuyez-le à l'aide d'un chiffon doux et sec.

### ■ Condensation (Lorsque l'objectif, le viseur ou l'écran sont embués)

- La condensation se produit lorsqu'il y a des différences de température ou d'humidité. Faites attention car l'humidité peut créer des taches et de la moisissure sur l'objectif, le viseur et l'écran ou causer une panne.
- S'il se produit de la condensation, mettez l'appareil photo hors marche et laissez-le ainsi pendant environ 2 heures. La buée disparaît naturellement lorsque la température de l'appareil photo se rapproche de celle ambiante.

### ■ Faites des essais d'enregistrement au préalable

Effectuez des essais d'enregistrement avant un événement important (mariage, etc.) pour vérifier que l'enregistrement se déroule normalement.

### ■ Aucun dédommagement concernant l'enregistrement

Veillez noter qu'aucun dédommagement ne sera fourni dans le cas où un enregistrement n'a pas pu être effectué à cause d'un problème avec l'appareil photo ou une carte.

### ■ Attention aux droits d'auteur

Selon la loi sur le droit d'auteur, les images et le son enregistrés ne peuvent être utilisés à des fins autres que personnelles sans l'autorisation du titulaire des droits d'auteur. Soyez prudent car il y a des cas où les restrictions s'appliquent même à un enregistrement effectué à des fins personnelles.

### ■ De plus, consultez "Précautions à prendre" (P307)

## Accessoires standard

Vérifiez que tous les accessoires sont fournis avant d'utiliser l'appareil photo.

- Les accessoires et leur forme seront différents selon le pays ou la région où l'appareil photo a été acheté.

Pour plus de détails sur les accessoires, consultez le "Manuel d'utilisation <Guide de prise en main rapide>" (fourni).

- **Boîtier de l'appareil photo numérique**

(Ceci est appelé **boîtier de l'appareil photo** dans ce document.)

- **Bloc-batterie**

(Ceci est appelé **bloc-batterie** ou **batterie** dans ce document.)

- Chargez la batterie avant utilisation.

- **Bandoulière**

- **Capuchon de boîtier**\*1

- **Capuchon de griffe porte-accessoires**\*1

- **Couvercle pour connecteur de la prise d'alimentation**\*1

\*1 Il est fixé au boîtier de l'appareil photo au moment de l'achat.

### Éléments fournis avec le DC-G97M (Trousse d'objectif)

- **Objectif interchangeable :**  
**H-FS12060 "LUMIX G VARIO 12–60 mm/F3.5–5.6 ASPH./S.O.I. PUISSANT"**
  - L'objectif interchangeable est résistant à la poussière et aux éclaboussures.
- **Parasoleil**
- **Protège-objectif<sup>\*2</sup>**
- **Capuchon arrière d'objectif<sup>\*2</sup>**

### Éléments fournis avec le DC-G97H (Trousse d'objectif)

- **Objectif interchangeable :**  
**H-FSA14140 "LUMIX G VARIO 14–140 mm/F3.5–5.6 II ASPH./S.O.I. PUISSANT"**
  - L'objectif interchangeable est résistant à la poussière et aux éclaboussures.
- **Parasoleil**
- **Protège-objectif<sup>\*2</sup>**
- **Capuchon arrière d'objectif<sup>\*2</sup>**

\*2 Celui-ci est attaché à l'objectif au moment de l'achat.

- L'objectif interchangeable est appelé **objectif** dans ce document.
- La carte mémoire SD, la carte mémoire SDHC et la carte mémoire SDXC sont appelées **carte** dans ce document.
- **La carte est en option.**
- Consultez le revendeur ou Panasonic si vous perdez les accessoires fournis. (Vous pouvez acheter les accessoires séparément.)

# Noms et fonctions des composants

## ■ Boîtier de l'appareil photo

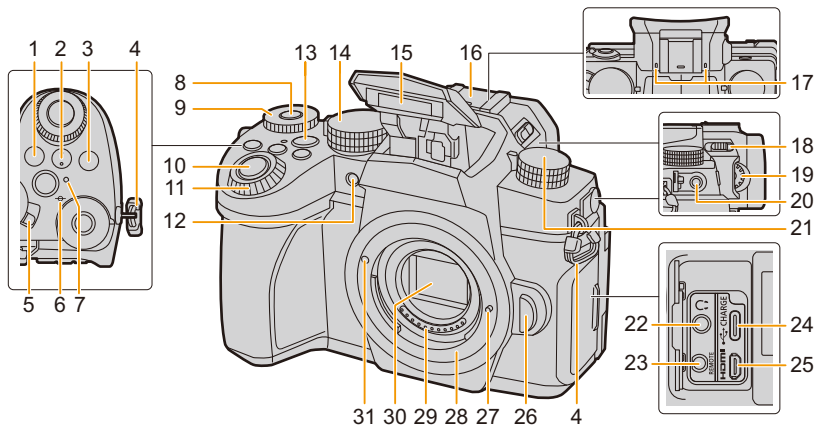

1	Touche [WB] (Balance des blancs) (P108)	17	Microphone stéréo (P173) • Faites attention à ne pas couvrir le microphone avec votre doigt. Cela pourrait rendre difficile l'enregistrement du son.
2	Touche [ISO] (Sensibilité ISO) (P106)	18	[⚡] (Levier d'ouverture du flash) (P152) • Le flash s'ouvre et l'enregistrement avec flash devient possible.
3	Touche [☑] (Compensation de l'exposition) (P104)	19	Molette de réglage dioptrique (P38)
4	Œillet de bandoulière (P21)	20	Prise [MIC] (P288)
5	Interrupteur MARCHÉ/ARRÊT de l'appareil photo (P35)	21	Molette du mode d'entraînement (P111)
6	[∞] (Marque de référence pour la distance de mise au point) (P102)	22	Prise casque (P209) • Une pression sonore excessive provenant des écouteurs ou du casque peut causer une perte de l'audition.
7	Témoin de charge (P25)/ Témoin de connexion SANS FIL (P254)	23	Prise [REMOTE] (P287)
8	Touche de commutation de commande de la molette (P42)/ Touche Fn (Fn1) (P56)	24	Prise [USB/CHARGE] (P24, 281, 284)
9	Molette arrière (P41)	25	Prise [HDMI] (P278)
10	Bouton du déclencheur (P39)	26	Touche de déverrouillage de l'objectif (P32)
11	Molette avant (P41)	27	Tige de verrouillage de l'objectif
12	Indicateur du retardateur (P136)/ Lampe d'assistance pour la mise au point automatique (P212)	28	Monture
13	Touche film (P163)	29	Points de contact
14	Molette de sélection du mode (P40)	30	Capteur
15	Flash (P152)	31	Repère pour la mise en place de l'objectif (P31)
16	Griffe porte-accessoires (Couvercle de la griffe porte-accessoires) (P153) • Conservez le capuchon de griffe porte-accessoires hors de portée des enfants pour éviter qu'ils puissent l'avaler.		

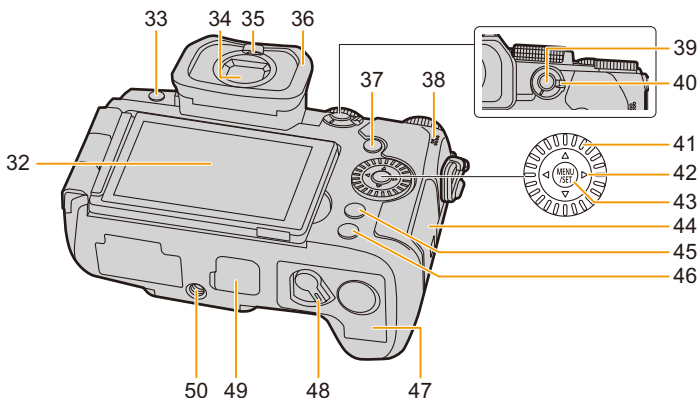

32 Écran tactile (P48)/Écran (P290)

33 Touche du viseur [LVF] (P38)/  
Touche [Fn3] (P56)

34 Viseur (P38, 308)

35 Détecteur oculaire (P38)

36 Oeilleton

37 Touche [▶] (Lecture) (P182)

38 Haut-parleur (P228)

39 Touche de verrouillage de mise au point automatique/réglage automatique de l'exposition [AF/AE LOCK] (P103)

40 Sélecteur de mode de mise au point (P86, 88, 100)

41 Molette de contrôle (P43)

Touches de curseur (P44)/  
▲ : Touche Fn (Fn9) (P56)  
▼ : Touche Fn (Fn11) (P56)/  
Touche Envoi vers le smartphone  
◀ : Touche [⏪] (Mode MPA) (P86)  
▶ : Touche Fn (Fn10) (P56)

43 Touche de menu/réglage [MENU/SET] (P44, 51)

44 Couverture du logement de la carte (P28)

Touche de menu rapide [Q.MENU] (P54)/  
Touche [Fn2] (P56)

45 Touche [⏴] (Effacement) (P189)/  
Touche [⏵] (Annulation) (P53)

46 Touche d'affichage [DISP.] (P44)

47 Couvercle du logement de la batterie (P22)

48 Levier de relâche (P22)

Couvercle pour connecteur de la prise d'alimentation (P286)

- Conservez le couvercle pour connecteur de la prise d'alimentation hors de portée des enfants pour éviter qu'ils puissent l'avaler.

Monture du trépied (P312)

- Il n'est pas possible d'installer et de fixer en toute sécurité l'appareil photo sur un trépied dont la longueur de la vis est de 5,5 mm (0,22" po) ou plus. Cela peut endommager l'appareil photo.

• **Les touches Fn ([Fn4] à [Fn8]) sont des icônes tactiles.**

Touchez l'onglet [Fn] sur l'écran d'enregistrement pour les afficher.

## ■ Objectif

### H-FS12060

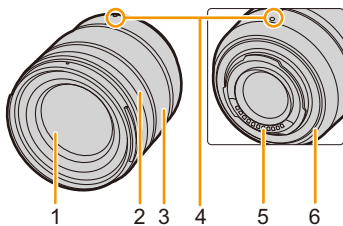

### H-FSA14140

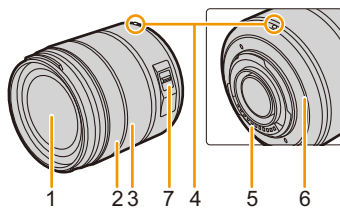

- |   |   |
|---|---|
| 1 | Surface de l'objectif   |
| 2 | Bague de mise au point (P100)                                   |
| 3 | Bague de zoom (P146)  |
| 4 | Repère d'insertion de l'objectif (P31)                          |
| 5 | Points de contact   |
| 6 | Garniture en caoutchouc de l'objectif (P309)                    |
| 7 | Commutateur de stabilisation optique de l'image [O.I.S.] (P141) |

## À propos de l'objectif

Cet appareil peut utiliser les objectifs dédiés compatibles avec le système de monture pour objectif Micro Four Thirds™ (monture Micro Quatre Tiers).



### ■ À propos de l'objectif et des fonctions

En fonction de l'objectif utilisé, certaines fonctions, comme la mise au point, le stabilisateur d'image, ainsi que les fonctions du zoom, peuvent être désactivées ou s'utiliser différemment.

- Consultez les catalogues/sites Web pour avoir des informations concernant les objectifs pris en charge.

**<https://panasonic.jp/support/global/cs/dsc/connect/index.html>**

(Ce site est uniquement en anglais.)

- Les longueurs focales marquées sur un objectif Micro Four Thirds sont équivalentes à deux fois celles d'une caméra 35 mm. (Les longueurs focales seront équivalentes à celles d'un objectif 100 mm en termes de 35 mm lorsqu'un objectif 50 mm est utilisé.)



## Mise en place de la bandoulière

Nous vous conseillons d'attacher la bandoulière lors de l'utilisation de l'appareil photo pour éviter qu'il tombe.

- 1 Passez la bandoulière dans l'œillet présent sur le boîtier de l'appareil photo.

(A) : Œillet de la bandoulière

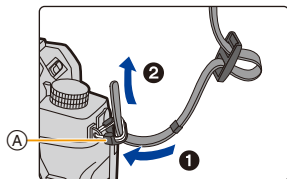

- 2 Passez l'extrémité de la bandoulière dans l'anneau en suivant le sens de la flèche puis passez-la à travers la butée.

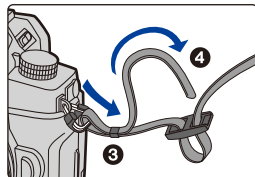

- 3 Passez l'extrémité de la bandoulière à travers le trou de l'autre côté de la butée.

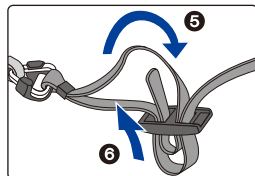

- 4 Tirez sur la bandoulière et vérifiez qu'elle tient bien.

- Effectuez les étapes 1 à 4, puis fixez l'autre extrémité de la bandoulière.

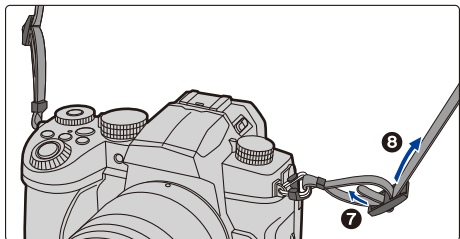

- Utilisez la bandoulière en la portant à votre épaule.
  - N'enroulez pas la bandoulière autour du cou. Cela pourrait causer des blessures ou un accident.
  - Ne laissez pas la bandoulière à la portée d'un enfant. Cela pourrait entraîner un accident s'il se la passait autour du cou.

# Charge de la batterie

Vous pouvez charger la batterie du boîtier de l'appareil photo.

Si l'appareil photo est mis en marche, il est également possible de l'alimenter par la prise secteur.

- Vous pouvez également charger avec un Chargeur de batterie (DMW-BTC12 : en option).
- **La batterie qui peut être utilisée avec cet appareil photo est le modèle DMW-BLC12. (A compter de janvier 2025)**
- **La batterie n'est pas chargée lors de l'achat de l'appareil photo. Chargez la batterie avant de l'utiliser.**

## Mise en place de la batterie

- Vérifiez que cet appareil est hors marche.

### 1 Ouvrez le couvercle du logement de la batterie.

- Faites glisser le levier de déverrouillage dans le sens de la flèche (vers le côté OPEN).
- **Assurez-vous de toujours utiliser une batterie de marque Panasonic originale (DMW-BLC12).**
- **Si vous utilisez d'autres batteries, nous ne pouvons pas garantir la qualité de ce produit.**

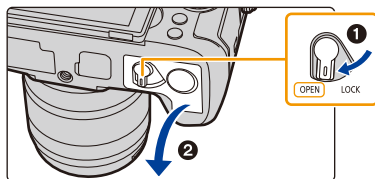

### 2 Insérez la batterie.

- Insérez l'extrémité comportant la borne de la batterie, puis poussez jusqu'à entendre un clic sonore.
- Vérifiez que le levier (A) tient la batterie en place.

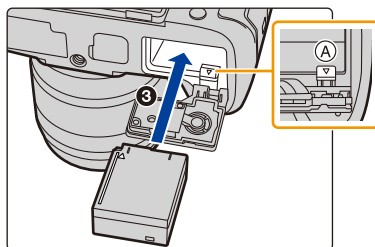

### 3 Fermez le couvercle du logement de la batterie.

- Fermez le couvercle du logement de la batterie, puis faites glisser le levier de déverrouillage sur la position [LOCK].

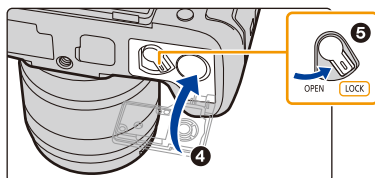

### ■ Retrait de la batterie

Poussez le levier (A) dans le sens de la flèche pour la retirer.

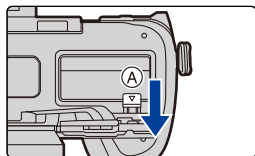

- Vérifiez qu'il n'y a aucun corps étranger collé à l'intérieur (joint en caoutchouc) du couvercle du logement de la batterie.
- Retirez la batterie après l'usage.  
(La batterie se déchargera si elle n'est pas utilisée pendant une période prolongée après sa charge.)
- **La batterie se réchauffe après son utilisation ainsi que pendant et après la charge. L'appareil photo se réchauffe lui aussi pendant l'utilisation. Cela ne constitue toutefois pas un mauvais fonctionnement.**
- Avant de retirer la batterie, mettez l'appareil hors marche et attendez que l'affichage "LUMIX" disparaisse de l'écran.  
(Autrement, cet appareil peut ne plus fonctionner normalement et la carte elle-même peut être endommagée ou les photos enregistrées perdues.)
- Faites attention en retirant la batterie car celle-ci peut sortir d'un coup.



MENU



## Insertion d'une batterie dans l'appareil photo pour la charger

- **Il est recommandé d'utiliser l'adaptateur secteur Panasonic (DMW-AC11 : en option) pour charger.**
- Vous pouvez également charger avec un Chargeur de batterie (DMW-BTC12 : en option).
- Vous pouvez charger avec le boîtier de l'appareil photo en utilisant un adaptateur secteur disponible dans le commerce et un câble de raccordement USB.
  - \* Spécifications recommandées pour un adaptateur secteur disponible dans le commerce
    - Prend en charge la sortie CC 5 V/3 A (15 W)
    - Port USB Type-C
  - \* Utilisez un câble de raccordement USB de 15 W ou plus de puissance pour charger.
- Vous pouvez également utiliser un adaptateur secteur de 5 V/500 mA ou plus pour charger. Cependant la durée de charge peut être plus longue qu'avec l'adaptateur secteur recommandé.
- Le fonctionnement n'est pas garanti avec tous les dispositifs disponibles dans le commerce.
- La batterie présente dans la prise d'alimentation (en option) ne peut pas être chargée.

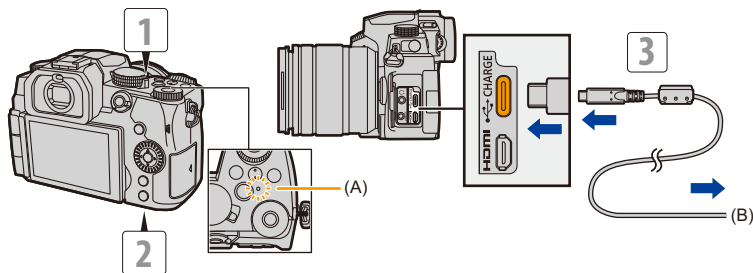

(A) Témoin de charge

(B) Vers l'adaptateur secteur

- 1 Mettez l'appareil hors marche.**
- 2 Insérez la batterie dans l'appareil photo.**
- 3 Branchez la prise [USB/CHARGE] de l'appareil photo et l'adaptateur secteur à l'aide du câble de raccordement USB.**
  - Vérifiez le sens de la prise et branchez/débranchez en tenant la fiche droite. (Insérer celles-ci de biais pourrait causer une déformation ou un dysfonctionnement.)
- 4 Branchez l'adaptateur secteur à une prise électrique.**
  - Le témoin de charge devient rouge et la charge commence.

- Après la charge, débranchez le raccordement à la source d'alimentation.
- L'appareil photo consomme une petite quantité d'électricité même une fois qu'il a été éteint en positionnant l'interrupteur marche/arrêt sur [OFF]. Si l'appareil photo ne doit plus être utilisé pendant un long moment, retirez la fiche d'alimentation de la prise électrique pour économiser de l'énergie.
- Vous pouvez également charger la batterie en branchant un dispositif USB (PC, etc.) et l'appareil photo à l'aide d'un câble de raccordement USB. Dans ce cas, la charge peut prendre un peu plus de temps.

### ■ À propos du témoin de charge

**Rouge fixe :** **Chargement.**

**Éteint :** **Le chargement est terminé.  
(Débranchez l'appareil photo de la prise secteur ou de l'ordinateur.)**

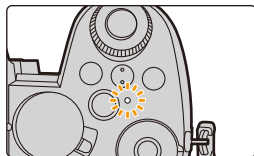

### • Lorsque le témoin de charge clignote

- Raccordez une nouvelle fois le câble de raccordement USB dans un endroit où la température ambiante (et la température de la batterie) se situe entre 10 °C et 30 °C (50 °F à 86 °F) et réessayez de charger.
- Si le dispositif USB (PC, etc.) n'est pas en mesure de fournir assez de courant, la charge est impossible.

**Durée de charge**

**Environ 180 min**

- En utilisant le boîtier de l'appareil photo et l'adaptateur secteur en option (DMW-AC11).
- Il s'agit de la durée de charge lorsque la batterie a été complètement déchargée. La durée de charge peut varier en fonction de la manière dont la batterie a été utilisée. La durée de charge d'une batterie dans un environnement chaud/froid ou d'une batterie qui n'a pas été utilisée pendant longtemps peut être plus longue que d'habitude.

## À propos de l'alimentation

Lorsque la batterie est introduite dans l'appareil photo pour la charger et que l'appareil photo est mis en marche, vous pouvez enregistrer pendant que l'appareil photo est fourni en électricité.

- **Il est recommandé d'utiliser l'adaptateur secteur Panasonic (DMW-AC11 : en option) pour fournir l'alimentation.**

- Vous pouvez fournir le courant au boîtier de l'appareil photo en utilisant un adaptateur secteur disponible dans le commerce et un câble de raccordement USB.

\*Spécifications recommandées pour un adaptateur secteur disponible dans le commerce

- Prend en charge la sortie CC 5 V/3 A (15 W)
- Port USB Type-C

\*Utilisez un câble de raccordement USB de 15 W ou plus de puissance pour fournir le courant.

- Le fonctionnement n'est pas garanti avec tous les dispositifs disponibles dans le commerce.
- [  ] s'affiche sur l'écran d'enregistrement pendant que l'électricité est fournie.

- **Dans certaines situations où l'appareil photo est utilisé, comme pendant un enregistrement, la batterie peut se décharger. L'appareil photo se mettra hors marche lorsque la batterie est totalement déchargée.**

- La batterie ne se charge pas pendant que l'électricité est fournie.
- Avant de brancher ou de débrancher l'adaptateur secteur, éteignez l'appareil photo.
- Le courant pourrait ne pas être fourni selon la capacité d'alimentation du dispositif USB (PC, etc.).
- Si la température ambiante est élevée, une fois que [  ] s'affiche, la fourniture du courant peut s'arrêter. Attendez que l'appareil photo refroidisse.

## Notifications à propos de la charge/alimentation

### ■ Indicateurs de l'alimentation

Indicateur sur l'écran

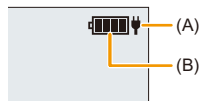

(A) Alimentation du câble de raccordement USB

(B) Indicateur de l'état de la batterie

Indicateur du niveau de la batterie

	75 % ou supérieure
	50 % à 74 %
	25 % à 49 %
	24 % ou inférieure
	Batterie faible • Rechargez la batterie ou remplacez-la par une batterie chargée.

• Le niveau de la batterie indiqué à l'écran est approximatif. Le niveau exact change en fonction de l'environnement et des conditions d'utilisation.

#### • Nous vous conseillons d'utiliser des batteries Panasonic originales.

**Il est possible que l'utilisation de batteries qui ne sont pas originales puisse causer des accidents ou des dysfonctionnements qui peuvent créer un incendie ou une explosion. Veuillez prendre connaissance du fait que nous ne sommes en aucun cas responsable des accidents ou des pannes pouvant résulter de l'utilisation de batteries non originales.**

- Ne laissez aucun élément métallique (comme des pinces) près des bornes de contact de la prise d'alimentation.  
Dans le cas contraire, un feu et/ou un choc électrique peuvent être causés par un court-circuit ou par la chaleur générée.
- N'utilisez pas de rallonge USB ou d'adaptateurs USB.
- La batterie peut être rechargée même si elle n'est pas complètement déchargée, mais il n'est pas conseillé de fréquemment la recharger si elle est entièrement chargée. (Un gonflement peut survenir.)
- S'il y a une coupure de courant ou un autre problème avec la prise secteur, alors la charge pourrait ne pas être complète.  
Rebranchez la fiche d'alimentation.
- Ne raccordez pas aux ports USB d'un clavier ou d'une imprimante, ni à des concentrateurs (hub) USB.
- Si l'ordinateur connecté se met en veille, alors la charge/alimentation pourrait s'arrêter.
- Si l'indicateur de l'état de la batterie ne devient pas [ ] même lorsque la charge est terminée, la batterie pourrait s'être détériorée.  
N'essayez plus d'utiliser cette batterie.

## Insertion de la carte (en option)

• Vérifiez que cet appareil est hors marche.

**1** Faites coulisser le couvercle du logement de la carte pour l'ouvrir.

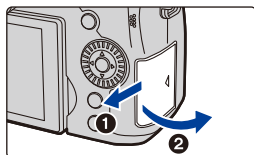

**2** Introduisez fermement la carte jusqu'à entendre un clic sonore.

• Vérifiez l'orientation de la carte.

Ⓐ : Ne touchez pas aux contacts de la carte.

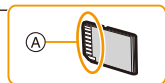
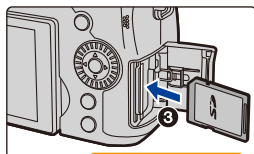

**3** Fermez le couvercle du logement de la carte et faites-le glisser dans le sens de la flèche jusqu'à entendre un clic sonore.

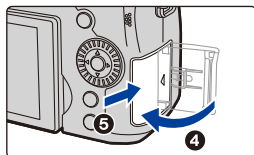

### ■ Retrait

Poussez la carte jusqu'à entendre un clic, puis retirez-la en la tenant droite.

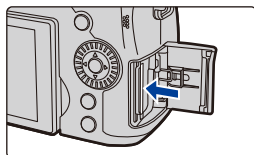

• Avant de retirer la carte, mettez l'appareil photo hors marche et attendez que l'indication "LUMIX" disparaisse de l'écran. (Dans le cas contraire, cet appareil pourrait ne plus fonctionner normalement et la carte elle-même pourrait avoir été endommagée ou bien les images pourraient être perdues.)



## ■ Indicateurs d'accès à la carte

### Indicateur d'accès

L'indicateur d'accès s'allume en rouge lorsque les photos sont en train d'être enregistrées sur la mémoire interne.



• **N'effectuez aucune des actions suivantes lorsque la carte est en cours d'accès (pendant que les données image sont en cours d'écriture ou de lecture ou de suppression ou pendant que le formatage est en cours, par exemple).**

**Ces actions pourraient endommager la carte ou les données enregistrées ou bien causer l'arrêt du bon fonctionnement de l'appareil photo.**

– Mettre l'appareil photo hors marche.

– Retrait de la batterie ou de la carte, ou bien débranchement de la fiche d'alimentation.

– Exposer l'appareil photo aux vibrations, aux chocs ou à l'électricité statique.

• **Si une action échoue à cause des vibrations, d'un choc ou de l'électricité statique, recommencez.**

## Information de la carte

Les cartes conformes à la norme SD suivantes peuvent être utilisées avec cet appareil. (Ces cartes sont appelées **carte** dans le texte.)

**Carte mémoire SD/Carte mémoire SDHC/Carte mémoire SDXC (Maximum 512 Go)**

- Cet appareil est compatible avec les cartes mémoire SDHC/SDXC à la norme UHS-I/UHS-II UHS de classe de vitesse 3.

### ■ Enregistrement d'images animées/photos 4K et normes de classes de vitesse

Utilisez une carte répondant aux classements suivants de la classe de vitesse SD ou de la classe de vitesse UHS suivants.

- La classe de vitesse SD et la classe de vitesse UHS sont les normes de vitesse concernant l'écriture en continue. Pour vérifier la classe, regardez le coté étiqueté, etc., de la carte.

[Qualité enr.]	Classe de vitesse	Exemple d'étiquette
FHD/HD	Classe 4 ou plus élevée	CLASS 4 4
4K	UHS de classe de vitesse 3	U3
<b>Fonction Photo 4K/Post focus</b>	UHS de classe de vitesse 3	U3

- Si vous mettez la languette de protection contre l'écriture (A) sur "LOCK", vous ne serez plus en mesure d'écrire, de supprimer ou de formater les données de la carte ou bien de les afficher par date d'enregistrement.
- Les données de la carte peuvent être endommagées ou perdues à cause des ondes électromagnétiques, de l'électricité statique, ou d'une panne de l'appareil photo ou de la carte. Nous vous recommandons de sauvegarder les données importantes sur un ordinateur, etc.
- Conservez la carte mémoire hors de portée des enfants pour qu'ils ne puissent pas l'avaler.

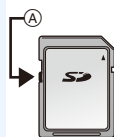

### Formatage de la carte (initialisation)

Formatez la carte avant de prendre une photo avec cet appareil.

**Puisque les données ne peuvent pas être récupérées après le formatage, veuillez à sauvegarder les données nécessaires à l'avance.**

**MENU** → [Config.] → [Formater]

- Ne mettez pas l'appareil photo hors tension et n'effectuez aucune action pendant le formatage.
- Veillez à ne pas mettre hors marche l'appareil photo lorsqu'un formatage est en cours.
- Si la carte a été formatée avec un ordinateur ou un autre dispositif, formatez-la une nouvelle fois avec l'appareil photo.

## Mise en place d'un objectif

- Vérifiez que l'appareil photo est hors marche.
- Changez les objectifs dans un endroit propre et sans poussière. Consultez [P308](#) s'il y a de la saleté ou de la poussière sur l'objectif.

- 1** Tournez le capuchon d'objectif arrière (A) et le capuchon du boîtier (B) dans le sens de la flèche pour les retirer.

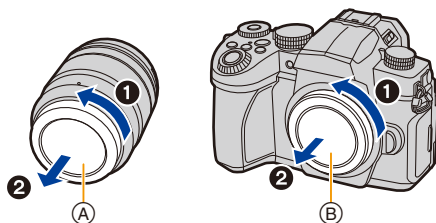

- 2** Alignez les repères de montage de l'objectif (C), puis tournez l'objectif dans le sens de la flèche jusqu'à ce qu'il clique.

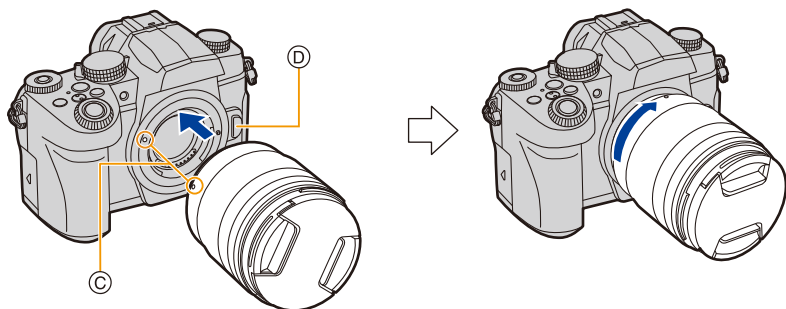

- **N'appuyez pas sur la touche de déverrouillage de l'objectif (D) lorsque vous installez un objectif.**
- **N'essayez pas de mettre en place l'objectif en le tenant penché par rapport au boîtier de l'appareil photo car cela pourrait rayer la monture de l'objectif.**

### ■ Retrait d'un objectif

- Fixez le capuchon d'objectif.

Tout en appuyant sur la touche de déverrouillage de l'objectif **(A)**, tournez l'objectif dans le sens de la flèche jusqu'à ce qu'il s'arrête, puis retirez-le.

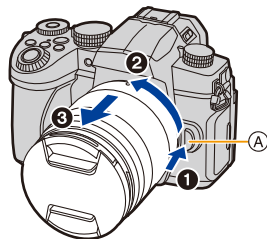

- Lorsque l'objectif est retiré de l'appareil photo, la poussière et autres particules pourraient s'y accumuler ou bien entrer dans l'appareil photo ou l'objectif. Veillez à mettre en place le capuchon du boîtier et le capuchon d'objectif arrière.

### ■ Mise en place du parasoleil

Lorsque vous enregistrez avec un fort contre-jour, un reflet irrégulier peut apparaître dans l'objectif. Le parasoleil réduit l'inclusion de la lumière non désirée sur les images enregistrées et diminue la chute du contraste. Le parasoleil empêche l'excès de lumière et améliore la qualité de l'image.

#### Pour installer le parasoleil (forme tulipe) allant avec l'objectif interchangeable (H-FS12060/H-FSA14140)

Tenez le parasoleil en plaçant vos doigts comme montré sur l'illustration.

- Ne tenez pas le parasoleil de manière qu'il puisse être tordu.



- 1 Aligned le repère du parasoleil **(A)** (●) sur celui situé à l'extrémité de l'objectif.

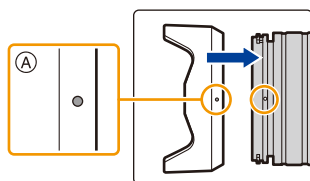

- 2 Faites tourner le parasoleil dans le sens de la flèche jusqu'à ce qu'il fasse entendre un clic, puis alignez le repère **(B)** (◻) sur le parasoleil sur le repère situé à l'extrémité de l'objectif.

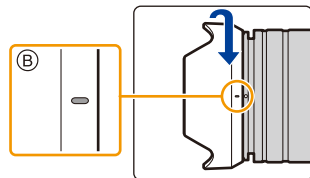

### ■ Retrait du parasoleil (H-FS12060)

Tournez le parasoleil dans le sens de la flèche pour le retirer.

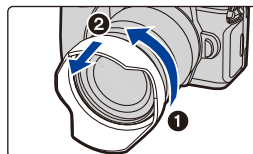

### 💡 Rangement temporaire du parasoleil

Exemple : H-FS12060

- 1 Retirez d'abord le parasoleil.
- 2 Alignez le repère du parasoleil © (○) sur celui situé sur l'extrémité de l'objectif.
- 3 Tournez le parasoleil dans le sens de la flèche jusqu'à ce qu'il s'enclenche.

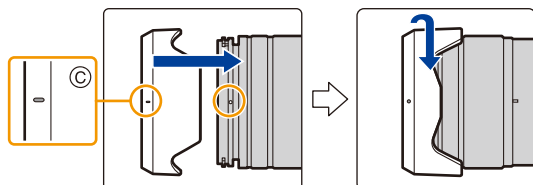

## Changement de la position de l'écran

Lors de l'achat de l'appareil, l'écran est rangé dans le boîtier. Sortez-le comme indiqué ci-dessous.

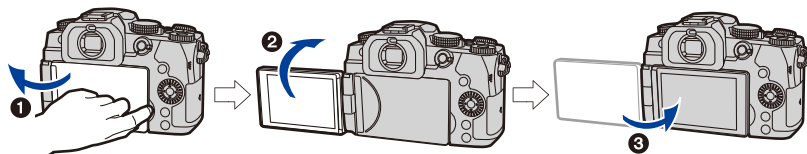

- 1 Ouvrez l'écran. (180° maximum.)
- 2 Il peut être tourné de 180° vers l'avant.
- 3 Remettez l'écran à sa position originale.

• Lorsque vous faites pivoter l'écran, veillez à ne pas trop le forcer. Cela pourrait causer des dommages.

### ■ Prises de vues libres

Il peut être tourné à 180° vers l'objectif et à 90° vers le bas.

#### Prises de vues en plongée

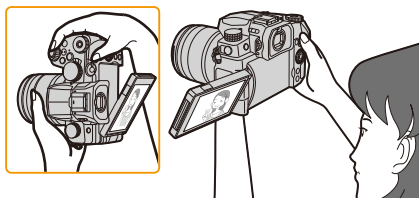

#### Prises de vues en contre-plongée

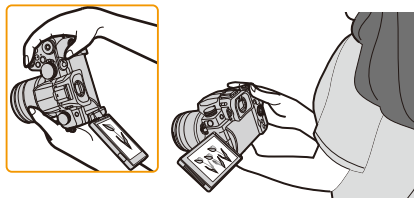

- Les angles de réglage ne sont que des indications.
- Ne forcez pas trop. Cela pourrait causer des dommages et un dysfonctionnement.
- Lorsque vous n'utilisez pas l'appareil photo, fermez l'écran face vers l'intérieur.

# Réglage de l'horloge (Lors de la première mise en route)

- L'horloge n'est pas configurée lors de l'achat de cet appareil photo.

## 1 Mettez l'appareil photo en marche.

- Si l'écran de sélection de la langue n'est pas affiché, poursuivez à l'étape 4.

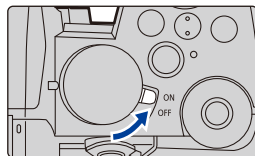

## 2 Appuyez sur [MENU/SET].

## 3 Appuyez sur ▲/▼ pour sélectionner la langue, puis appuyez sur [MENU/SET].

## 4 Lorsque [Veillez régler l'heure] apparaît, appuyez sur [MENU/SET].

## 5 Appuyez sur ◀/▶ pour sélectionner les éléments (année, mois, jour, heure, minute), puis appuyez sur ▲/▼ pour valider.

- (A) : Heure du lieu d'origine
- (B) : Heure du lieu de destination

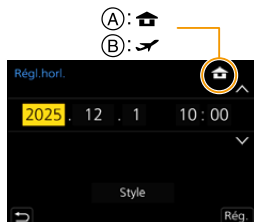

### Pour paramétrer l'ordre d'affichage et le format de l'affichage de l'horloge.

- Pour afficher l'écran de configuration pour l'ordre/heure, sélectionnez [Style], puis appuyez sur [MENU/SET].

## 6 Appuyez sur [MENU/SET] pour valider.



**7** Lorsque [Le réglage d'horloge est terminé.] est affiché, appuyez sur [MENU/SET].

**8** Lorsque [Régler la zone de départ] est affiché, appuyez sur [MENU/SET].

**9** Appuyez sur ◀/▶ pour sélectionner le lieu d'origine, puis appuyez sur [MENU/SET].

- Si vous utilisez l'heure d'été [▲☀️], appuyez sur ▲. (Le temps avancera de 1 heure.)  
Pour revenir sur l'heure normale, appuyez une nouvelle fois sur ▲.



### ■ Pour régler de nouveau l'horloge

**MENU** → ⚙️ [Config.] → [Régl.horl.]

- L'horloge peut être réinitialisée comme montré aux étapes **5** et **6** de la **P35**.
- Si l'appareil photo est utilisé avant le réglage de l'horloge, il sera réglé sur 0:00, janvier 1er 2025.
- La configuration de l'horloge est maintenue pendant 3 mois en utilisant la pile interne de l'horloge même sans la batterie.  
(Laissez la batterie chargée dans l'appareil pendant 24 heures pour charger la pile interne.)



# Commandes de base

## Comment tenir l'appareil photo

Tenez l'appareil photo délicatement entre vos deux mains, maintenez vos bras immobiles sur les côtés et tenez-vous debout, les pieds légèrement écartés.

- Ne couvrez ni le flash (A), ni la lampe d'assistance MPA (B), ni le microphone (C), ni le haut-parleur (D) avec vos doigts ou d'autres objets.
- Assurez-vous d'être stable sur vos pieds et qu'il n'y a aucun risque de collision avec une autre personne, un objet etc., se trouvant à proximité pendant la prise des photos.

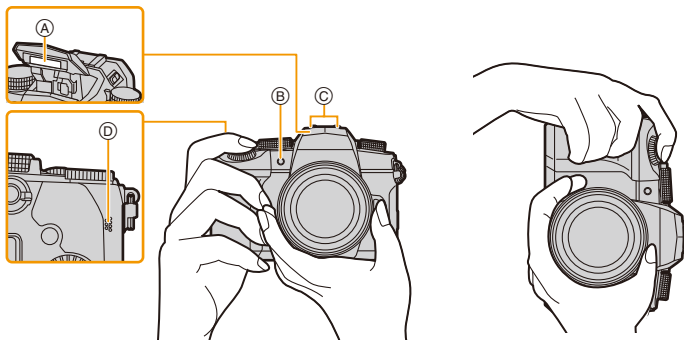

## ■ Détection de l'orientation de l'appareil photo (Fonction de détection de l'orientation)

Cette fonction détecte l'orientation verticale de l'appareil photo lorsque celui-ci est tenu à la verticale pendant un enregistrement.

Lors de la lecture de l'enregistrement, celui-ci s'affiche automatiquement à la verticale.

(Uniquement disponible lorsque [Rotation aff] est réglé sur [OUI].)

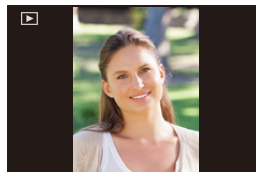

- Lorsque l'appareil est tenu à la verticale et très incliné vers le haut ou vers le bas pendant l'enregistrement, la fonction de détection de l'orientation peut ne pas fonctionner correctement.
- Vous pouvez déterminer si enregistrer ou pas les informations d'orientation verticale de l'appareil photo durant un enregistrement vidéo. (P222)

## Utilisation du viseur

### Ajustement dioptrique du viseur

Faites tourner la molette de réglage dioptrique jusqu'à ce que vous puissiez voir de façon nette l'image affichée dans le viseur.

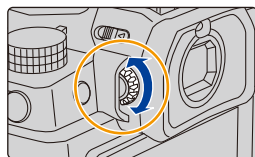

### Permutation écran/viseur

Appuyez sur [LVF].

- (A) Touche [LVF]
- (B) Détecteur oculaire

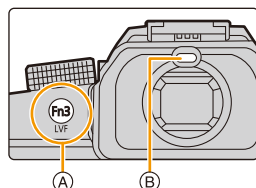

Permutation automatique  
viseur/écran

Affichage dans le viseur

Affichage à l'écran

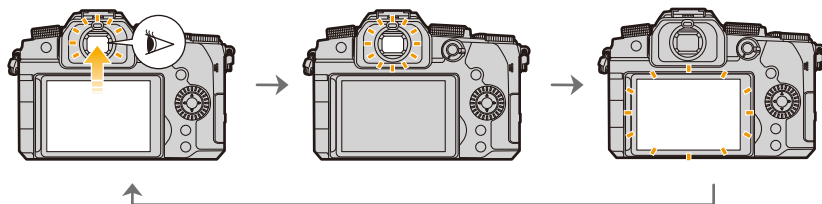

### ■ Notes sur la permutation automatique viseur/écran

Approchez votre œil ou un objet près du viseur pour basculer automatiquement sur l'affichage du viseur en utilisant le détecteur oculaire.

- Pour réduire la consommation de la batterie, réglez [Éco. Énergie si utilisation viseur] sous [Mode économie d'énergie] (P229).
- Le détecteur oculaire pourrait ne pas fonctionner correctement selon la forme de vos lunettes, la manière de tenir l'appareil photo ou de l'éclat de la lumière autour de l'oculaire.
- Le changement automatique viseur/écran est désactivé pendant la lecture des images animées et des diaporamas.
- Le détecteur oculaire ne marche pas en fonction de l'angle de l'écran.
- Si [Détecteur viseur AF] dans le menu [Personnel] ([MAP / Relâcher Déclencheur]) est réglé sur [OUI], l'appareil photo règle automatiquement la mise au point sur activation du détecteur oculaire. L'appareil photo n'émet aucun bip lorsque la mise au point est effectuée avec [Détecteur viseur AF].

## Déclencheur (Prises de vues)

Le déclencheur fonctionne en deux étapes.

**Appuyez sur le déclencheur à mi-course pour faire la mise au point.**

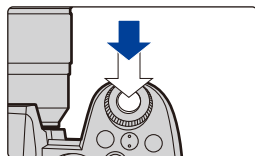

- La valeur d'ouverture et la vitesse d'obturation sont affichées. (Il clignotera en rouge si la correcte exposition n'est pas achevée, sauf s'il est réglé sur le flash.)
- Une fois que le sujet est mis au point, l'indicateur de mise au point s'affiche. (Si le sujet n'est pas mis au point, l'indicateur clignote.)

- (A) Vitesse d'obturation
- (B) Valeur de l'ouverture
- (C) Indicateur de mise au point

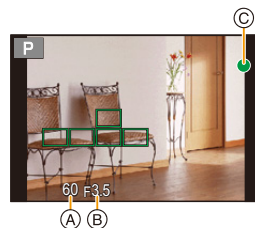

**Appuyez à fond sur le déclencheur (poussez-le plus loin), puis prenez la photo.**

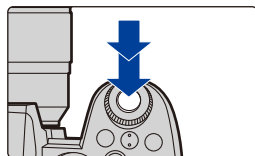

- **Assurez-vous que l'appareil photo ne bouge pas au moment de la pression sur le déclencheur.**
- **Les photos ne peuvent pas être prises avant que la mise au point ne soit effectuée lorsque [Priorité AF/Décl.] est réglé sur [FOCUS].**
- Même lors de l'utilisation du menu ou de la visualisation des images, si vous appuyez à mi-course sur le déclencheur, vous pouvez instantanément mettre l'appareil photo en mode d'enregistrement.

## Touche film (Enregistrement d'images animées)

Démarrez l'enregistrement en appuyant sur la touche film.

- Relâchez immédiatement la touche film.

Arrêtez l'enregistrement en appuyant de nouveau sur la touche film.

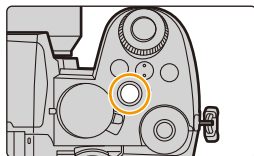



## Molette de sélection de mode (Sélection d'un mode d'enregistrement)

Faites tourner la molette de sélection de mode et sélectionnez le mode d'enregistrement.

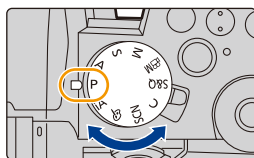
- Assurez-vous de positionner la molette de sélection de mode sur le mode désiré en la tournant lentement.



iA	Mode auto intelligent (P61)
	Mode Auto Intelligent Plus (P62)
P	Mode du programme AE (P67)
A	Mode AE avec priorité à l'ouverture (P69)
S	Mode AE avec priorité à la vitesse d'obturation (P69)
M	Mode réglage manuel de l'exposition (P70)
 M	Mode Films créatifs (P174)
S&Q	Mode Slow & Quick (P178)
C	Mode personnalisé (P76)
SCN	Mode de guide scène (P77)
	Mode de Contrôle Créatif (P80)



## Molette avant/Molette arrière

**Rotation :** Permet de sélectionner un élément ou une valeur numérique.

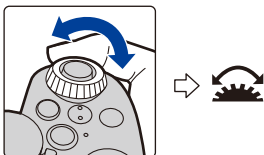
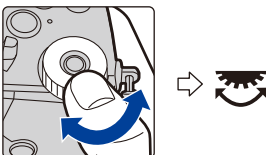
- Ce document décrit l'utilisation de la molette avant/molette arrière comme suit :

	
<p>ex. : Pour tourner la molette avant vers la gauche ou la droite</p>	<p>ex. : Pour tourner la molette arrière vers la gauche ou la droite</p>

Sert à définir l'ouverture, la vitesse d'obturation, et les autres paramètres pour les modes P/A/S/M.

Molette de sélection de mode	 Molette avant	 Molette arrière
P	Décalage de programme	Décalage de programme
A	Valeur d'ouverture	Valeur d'ouverture
S	Vitesse d'obturation	Vitesse d'obturation
M	Valeur d'ouverture	Vitesse d'obturation

### ■ Réglage des fonctions à attribuer aux molettes sur l'écran des paramètres de la sensibilité ISO

**MENU** →  [Personnel] →  [Opération] → [Réglage d'affichage ISO] → [Molettes avant/arrière]

[ISO/ISO]	[Sensibilité]/[Sensibilité]
[ISO LIMIT/ISO]	[Régl. Limite Sup. ISO Auto]/[Sensibilité]
[NON/ISO]	[NON]/[Sensibilité]
[ISO/ISO LIMIT]	[Sensibilité]/[Régl. Limite Sup. ISO Auto]
[ISO/NON]	[Sensibilité]/[NON]

## ■ Réglage des fonctions à attribuer à ▲/▼ et aux molettes sur l'écran de compensation de l'exposition

**MENU** → [Personnel] → [Opération] → [Param. affich. comp. expo.]

[Boutons directionnels (Haut/Bas)]		[Bracketing Exposition]
	[NON]	[NON]
[Molettes avant/arrière]		[Compensation expo]/[Compensation expo]
		[Réglage du flash]/[Compensation expo]
	[NON/ ]	[NON]/[Compensation expo]
		[Compensation expo]/[Réglage du flash]
	[NON]	[Compensation expo]/[NON]

### **Changement temporaire des éléments attribués aux molettes avant/arrière ([Config. Commut. Mol.]**

#### 1 Attribuez [Config. Commut. Mol.] à une touche Fn. (P56)

- Cette fonction est attribuée à une touche Fn (Fn1) au moment de l'achat.

#### 2 Appuyez sur la touche Fn.

- Un guide s'affichera pour montrer les éléments temporairement attribués aux molettes avant/arrière.
- Si aucune action n'est effectuée, le guide disparaît après quelques secondes.



#### 3 Tournez les molettes avant/arrière tandis que le guide est affiché.

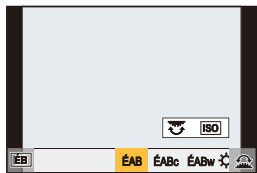

#### 4 Appuyez sur [MENU/SET], puis validez.

- Vous pouvez également achever cette étape en effectuant l'une des actions ci-dessous :
  - Appuyez à mi-course sur le déclencheur
  - Appuyez sur la touche Fn

- Il est possible de définir les paramètres suivants sous [Réglage molette] dans le menu [Personnel] ([Opération]). (P44)
  - Les méthodes de commande des molettes avant/arrière
  - Les méthode de commande de la molette de contrôle
  - Les éléments pouvant être attribués temporairement aux molettes avant/arrière sous [Config. Commut. Mol.]

## Molette de contrôle

**Rotation** : Permet de sélectionner un élément ou une valeur numérique.





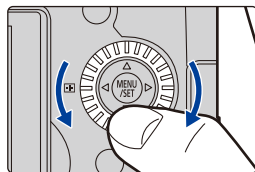













• Ce document indique cela comme suit :





- Rotation de la molette de contrôle vers la gauche ou la droite : 



### ■ Paramétrage des méthodes de commande de la molette

**MENU** →  [Personnel] →  [Opération] → [Réglage molette]

<p>[Assign. molette (F/SS)]</p>	<p>Permet de définir les commandes à attribuer aux molettes dans le mode réglage manuel de l'exposition.</p> <p><b>[ F  SS]</b> :            Assigne la valeur d'ouverture à la molette avant et la vitesse d'obturation à la molette arrière.</p> <p><b>[ SS  F]</b> :            Assigne la vitesse d'obturation à la molette avant et la valeur d'ouverture à la molette arrière.</p>
<p>[Rotation (F/SS)]</p>	<p>Change la direction de rotation des molettes pour régler la valeur d'ouverture et la vitesse d'obturation.</p> <p><b>[  ] / [  ]</b></p>
<p>[Réglage molette de contrôle]</p>	<p>Permet de définir la fonction à attribuer à la molette de contrôle dans l'écran d'enregistrement.</p> <p><b>[ ]</b> ([Volume du casque])/  <b>[ /  ]</b> ([Exposition / Ouverture])<sup>*1</sup>/  <b>[ ]</b> ([Compensation expo]) / <b>[ ]</b> ([Sensibilité])/  <b>[ ]</b> ([Taille cadre mise au point])<sup>*2</sup></p> <p>*1 Cela permet d'attribuer la commande de compensation de l'exposition en réglant la valeur d'ouverture dans le mode réglage manuel de l'exposition.</p> <p>*2 Cela permet d'attribuer les commandes suivantes :</p> <ul style="list-style-type: none"> <li>– Lorsque le mode AF est [ ], [ ], [ ] ou [ ] :            Modification de la taille de la zone MPA</li> <li>– Lorsque le mode MPA est [ ] ou le mode de mise au point est MPM :            Modification du grossissement de l'écran d'assistance</li> </ul>

<b>[Compensation expo]</b>	<p>Permet d'attribuer la commande de compensation de l'exposition à la molette avant/arrière (sauf dans le mode réglage manuel de l'exposition).</p> <p><b>[]</b> (Molette avant)/<b>[]</b> (Molette arrière)/<b>[NON]</b></p>												
<b>[Config.Commut.Op.Mol.]</b>	<p>Définit les éléments à attribuer temporairement aux molettes avant/arrière sur pression de la touche Fn à laquelle [Config. Commut. Mol.] est attribué.</p> <p><b>[]</b> ([Op. Molette Avant])/ <b>[]</b> ([Op. Molette Arrière])</p> <ul style="list-style-type: none"> <li>• Les éléments qui peuvent être définis sont les suivants.</li> </ul> <table border="0"> <tr> <td>- [Style photo]</td> <td>- [l. résolution]</td> </tr> <tr> <td>- [Effet de filtre]</td> <td>- [Mode de flash]</td> </tr> <tr> <td>- [Format]</td> <td>- [Réglage du flash]</td> </tr> <tr> <td>- [PHOTO 4K]</td> <td>- [Sensibilité]</td> </tr> <tr> <td>- [Haut. lumières Ombres]</td> <td>- [Éq.blancs]</td> </tr> <tr> <td>- [i.dynamique]</td> <td>- [Mode AF]</td> </tr> </table> <ul style="list-style-type: none"> <li>• [Haut. lumières Ombres] utilise les deux molettes.</li> </ul>	- [Style photo]	- [l. résolution]	- [Effet de filtre]	- [Mode de flash]	- [Format]	- [Réglage du flash]	- [PHOTO 4K]	- [Sensibilité]	- [Haut. lumières Ombres]	- [Éq.blancs]	- [i.dynamique]	- [Mode AF]
- [Style photo]	- [l. résolution]												
- [Effet de filtre]	- [Mode de flash]												
- [Format]	- [Réglage du flash]												
- [PHOTO 4K]	- [Sensibilité]												
- [Haut. lumières Ombres]	- [Éq.blancs]												
- [i.dynamique]	- [Mode AF]												

## Touches de curseur/Touche [MENU/SET]

### Pression sur la touche curseur :

La sélection des éléments ou le réglage des valeurs, etc., est effectuée.

- Ce document représente le haut, le bas, la gauche et la droite de la touche curseur ainsi ▲/▼/◀/▶.

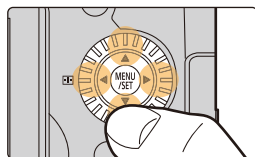

### Pression sur [MENU/SET] :

La confirmation de la configuration, etc., est effectuée.

- Permet d'afficher le menu durant l'enregistrement et la lecture.

## Touche [DISP.] (Modification de l'affichage des informations)

### Appuyez sur [DISP.]

- L'affichage des informations change.

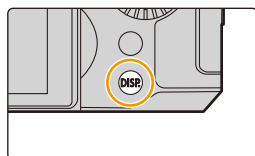





## En mode d'enregistrement

Il est possible de permuter entre la méthode d'affichage du viseur et de l'écran.

**MENU** →  [Personnel] →  [Écran / Affichage] → [Réglage aff. LVF/écran] → [Réglage affichage LVF]/[Réglage affichage écran]

 (style viseur)	Réduit légèrement la dimension des images pour que vous puissiez mieux revoir la composition des images.
 (style écran)	Adapte la dimension des images pour qu'elles remplissent complètement l'écran et que vous puissiez voir les détails qui les composent.

### • Style viseur (affichages du viseur montrés comme exemple)

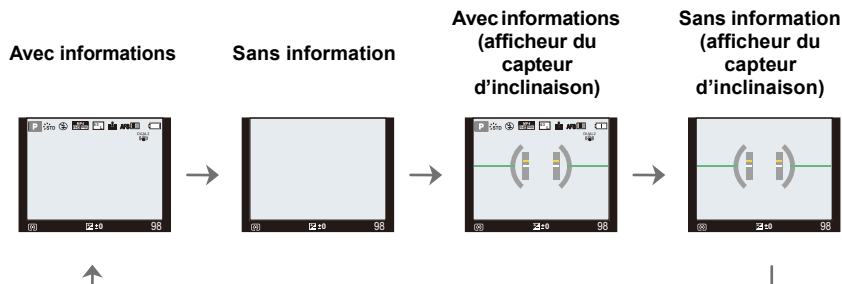

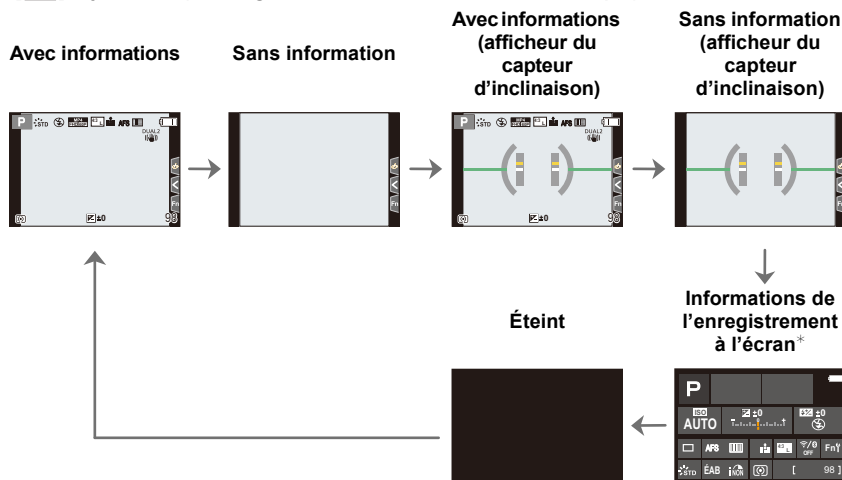

### • Style écran (affichages de l'écran montrés comme exemple)



\* Elles s'affichent lorsque [Aff. info. écran] sous [Personnel] ([Écran / Affichage]) est réglé sur [OUI]. Il est possible de toucher l'élément désiré et changer directement son réglage.

- Avec [Réglage touche Fn] dans le menu [Personnel] ([Opération]), il est possible d'attribuer [Style aff. LVF/écran] à une touche Fn.

Sur chaque pression de la touche Fn attribuée, le style d'affichage de l'écran ou du viseur ([]/[]), quel que soit le style en cours d'utilisation, change.

### ■ À propos de l'indicateur du capteur d'inclinaison

Lorsque le capteur d'inclinaison est affiché, il est facile de corriger l'inclinaison de l'appareil photo, etc.

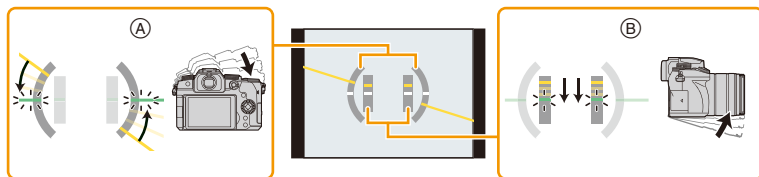

Ⓐ **Direction horizontale** : Correction de l'inclinaison vers la gauche

Ⓑ **Direction verticale** : Correction de l'inclinaison vers le bas

- Lorsque l'appareil photo est très peu ou pas du tout incliné, l'indicateur d'inclinaison devient vert.

- Même après la correction de l'inclinaison, il peut y avoir une erreur de  $\pm 1^\circ$ .
- Lorsque l'appareil est très incliné vers le haut ou le bas pour l'enregistrement, l'indicateur du capteur d'inclinaison pourrait ne pas être correct et la fonction de détection de l'orientation peut ne pas marcher correctement.

## En mode lecture

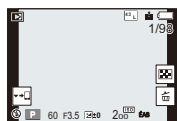
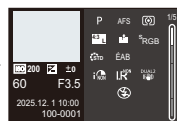
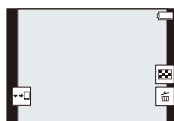
Avec  
informationsAffichage détaillé  
des  
informations\*1Sans information  
(Affichage  
surligné)\*2

Sans information

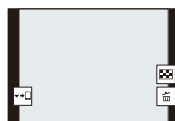

\*1 Appuyez sur ▲/▼ pour permuter entre les modes d'affichage suivants :

- Affichage détaillé des informations
- Affichage de l'histogramme
- Affichage de style photo, hautes lumières/ombre
- Affichage de la balance des blancs
- Affichage des informations sur l'objectif

\*2 Ceci s'affiche si [Haute lumière] dans le menu [Personnel] ([Écran / Affichage]) est sur [OUI].

## Écran tactile (Commandes tactiles)

### ■ Effleurement

Un bref toucher de l'écran tactile.

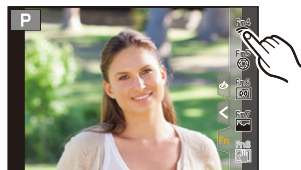

### ■ Glissement

Un mouvement sans relâcher la pression sur l'écran tactile.

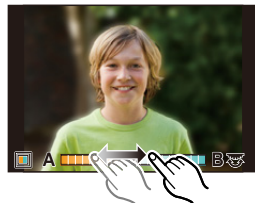

### ■ Pincement (écarter/pincer)

Sur l'écran tactile, écartez (éloignez) vos deux doigts pour faire un zoom avant et pincez-les (rapprochez-les) pour faire un zoom arrière.



- Touchez l'écran avec votre doigt propre et sec.
- Si vous utilisez un film de protection pour écran disponible dans le commerce, suivez les instructions qui accompagnent le film.  
(Certains films de protection pour écran peuvent empêcher la visibilité ou la fonctionnalité.)

### Non disponible dans les cas suivants :

- L'écran tactile peut ne pas fonctionner normalement dans les cas suivants.
  - Lorsqu'il est touché par une main gantée
  - Lorsque l'écran tactile est mouillé

## Prises de vues en utilisant la fonction tactile

### MPA tactile/déclencheur tactile

Modes applicables :   **P** **A** **S** **M**   



1 Touchez [].



2 Touchez une icône.

- L'icône change chaque fois que vous la touchez.



 (MPA tactile)	Fait la mise au point sur la position touchée.*
 (Déclencheur tactile)	Fait la mise au point sur la position touchée avant que l'enregistrement n'ait lieu.*
 (Désactivé)	Les réglages MPA tactile et déclencheur tactile sont désactivés.

- \* Lorsque [] dans [Régl.touche] du menu [Personnel] ([Opération]) est réglé sur [AF+AE], la mise au point et la luminosité sont optimisées pour la position touchée. (P99)

3 (Lorsque des réglages autres que Désactivé sont sélectionnés)

**Touchez le sujet.**

- Lorsque [] (MPA tactile) est sélectionné, consultez P95 pour des informations sur la manière de changer la taille et la position de la zone MPA.



- Si la prise de vues à l'aide du déclencheur tactile échoue, la zone MPA devient rouge et disparaît.

## EA tactile

Modes applicables :         

Il est possible de facilement optimiser la luminosité d'une position touchée. Si le visage du sujet est sombre, l'écran peut être éclairci en fonction de la luminosité du visage.

### 1 Touchez [].



### 2 Touchez [].

- L'écran de configuration de la position d'optimisation de la luminosité s'affiche.
- Le paramètre [Mode mesure] est réglé sur [], exclusivement utilisé pour la fonction EA tactile.

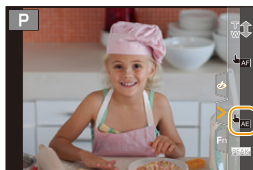

### 3 Touchez le sujet où vous désirez optimiser la luminosité.

- Touchez [Réinit.] pour ramener la position d'optimisation de la luminosité au centre.



### 4 Touchez [Rég.].

#### ■ Annulation de la fonction EA tactile

Touchez [].

#### Non disponible dans les cas suivants :

- Cette fonction n'est pas disponible dans les cas suivants :
  - Lorsque le zoom numérique est utilisé
  - Lorsque [Recadrage 4K Live] est sélectionné
  - Lorsque [AF tactile] sous [Régl.touche] dans le menu [Personnel] ([Opération]) a été réglé sur [AF+AE]

# Configuration des rubriques du menu

Il est possible de soit utiliser les touches, soit toucher l'écran pour régler les éléments du menu.

**1** Appuyez sur [MENU/SET] pour afficher le menu.

**2** Appuyez sur ◀.

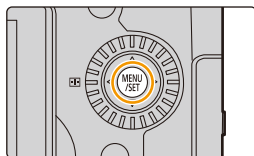

**3** Appuyez sur ▲/▼ pour sélectionner un menu, comme [📷].

- Vous pouvez également tourner la molette avant pour sélectionner un menu.



[Auto intelligent] (P64)	
[Films créatifs] (P174)	
[Slow & Quick] (P178)	
[Mode personnalisé] (P76)	
[Guide scène] (P77)	
[Commande créative] (P81)	
[Enr.] (P191)	Ce menu permet de définir les paramètres d'une photo.
[Image animée] (P207)	Ce menu permet de définir les paramètres d'une vidéo.
[Personnel] (P210)	Le fonctionnement de l'appareil, tel que l'affichage de l'écran et le fonctionnement des touches, peut être configuré selon les préférences.
[Config.] (P226)	Ce menu permet d'effectuer la configuration de l'horloge, de sélectionner les réglages du bip de fonctionnement et de régler d'autres configurations afin de rendre l'utilisation de l'appareil photo plus facile. Vous pouvez également configurer les paramètres des fonctions relatives au Wi-Fi/Bluetooth.
[Menu Perso] (P236)	Ce menu permet de mémoriser les menus fréquemment utilisés.
[Lect.] (P237)	Ce menu permet de définir les paramètres de lecture et d'édition des images.

- Le menu [Config.] contient certains paramètres importants relatifs à l'alimentation et à l'horloge de l'appareil photo.

Vérifiez les paramètres de ce menu avant de commencer à utiliser l'appareil photo.

## 4 Appuyez sur [MENU/SET].

Commande tactile

Touchez un menu, comme [O].

## 5 Appuyez sur ▲/▼ de la touche curseur pour sélectionner l'élément de menu, puis appuyez sur [MENU/SET].

- Vous pouvez également aller sur l'écran suivant en faisant tourner la molette arrière.



Commande tactile

Touchez l'élément du menu.

- Vous pouvez changer de page en touchant la barre (A) à droite de l'écran.

## 6 Appuyez sur ▲/▼ de la touche curseur pour sélectionner le paramètre, puis appuyez sur [MENU/SET].

- Selon l'élément du menu, son réglage peut ne pas apparaître ou bien il peut être affiché d'une manière différente.



Commande tactile

Touchez le paramètre à pour régler.

- Vous pouvez également faire tourner la molette de contrôle pour sélectionner un menu, un élément de menu ou un paramètre.



## ■ Fermeture du menu

Appuyez sur [↵] ou appuyez à mi-course sur le déclencheur.



### Commande tactile

Touchez [↵].



- Appuyez sur [DISP.] pour afficher la description du menu.
- Les éléments de menu indisponibles sont grisés. Lorsqu'un élément grisé est sélectionné, si vous appuyez sur [MENU/SET], un message s'affiche expliquant que l'élément ne peut pas être sélectionné dans certaines situations et pour quelle raison.



## Menu rapide

Ce menu permet de définir rapidement les fonctions fréquemment utilisées durant un enregistrement sans faire appel à l'écran de menu.

**1 Appuyez sur [Q.MENU] pour afficher le menu rapide.**

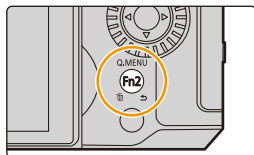

**2 Tournez la molette avant pour sélectionner l'élément du menu.**

- La configuration peut également être effectuée en tournant la molette de contrôle.

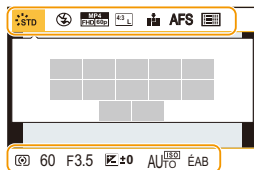

**3 Tournez la molette arrière pour sélectionner le paramètre.**

**4 Appuyez sur [Q.MENU] pour quitter le menu rapide une fois le réglage terminé.**

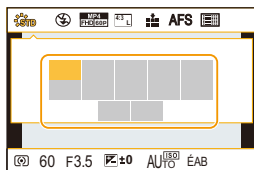

- Vous pouvez également sélectionner les éléments de menu et les paramètres en appuyant sur ▲/▼/◀/▶.
- Les caractéristiques qui peuvent être ajustées en utilisant le menu rapide sont déterminées par le mode ou par le style d'affichage de l'appareil photo.

### En utilisant l'écran d'information d'enregistrement à l'écran (P45)

Sélectionnez l'élément en appuyant sur la touche [Q.MENU] et en tournant la molette avant, puis sélectionnez le paramètre en tournant la molette arrière.

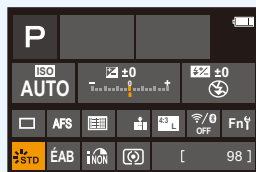

## Personnalisation des paramètres du menu rapide

Il est possible d'ajouter jusqu'à 15 paramètres préférés au menu rapide.

### 1 Sélectionnez le menu.

**MENU** → ☞ [Personnel] → ☞ [Opération] → [Q.MENU] → [CUSTOM]

### 2 Appuyez à mi-course sur le déclencheur pour fermer le menu.

### 3 Appuyez sur [Q.MENU] pour afficher le menu rapide.

### 4 Appuyez sur ▼ pour sélectionner [☞], puis appuyez sur [MENU/SET].

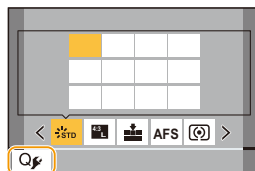

### 5 Appuyez sur ▲/▼/◀/▶ pour sélectionner l'élément de menu sur la ligne du haut, puis appuyez sur [MENU/SET].

- Les éléments déjà définis dans la rangée supérieure sont affichés en gris clair.

### 6 Appuyez sur ◀/▶ pour sélectionner l'espace vide dans la rangée inférieure, puis appuyez sur [MENU/SET].

- (A) Éléments qui peuvent être sélectionnés
- (B) Éléments réglés

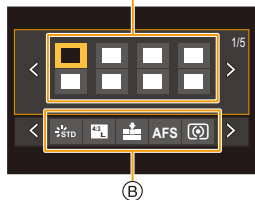

- Vous pouvez également effectuer la même action en faisant glisser l'élément de la rangée supérieure vers la ligne inférieure.
- En l'absence d'espace vide dans la rangée inférieure, vous pouvez remplacer un élément existant par un nouvel élément sélectionné en sélectionnant l'élément déjà existant.
- Vous pouvez suivre les étapes ci-dessous pour annuler le réglage.

① Appuyez sur ▼ pour déplacer vers la rangée inférieure.

② Appuyez sur ◀/▶ pour sélectionner l'élément à annuler, puis appuyez sur [MENU/SET].

### 7 Appuyez sur [↵].

- Retour sur l'écran de l'étape 4.

Appuyez sur [MENU/SET] pour passer à l'écran d'enregistrement.

# Touches Fn

Il est possible de mémoriser des fonctions sous les touches Fn (fonction). Des fonctions différentes peuvent être définies pour l'enregistrement et pour la lecture.

## 1 Sélectionnez le menu.

**MENU** →  [Personnel] →  [Opération] → [Réglage touche Fn] → [Réglage en mode ENR.]/[Réglage en mode LECTURE]

## 2 Appuyez sur ▲/▼ pour sélectionner la touche Fn à laquelle vous désirez attribuer une fonction, puis appuyez sur [MENU/SET].

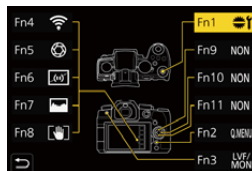

## 3 Appuyez sur ▲/▼ pour sélectionner la fonction que vous désirez attribuer, puis appuyez sur [MENU/SET].

- Pour plus de détails sur les fonctions qui peuvent être attribuées au [Réglage en mode ENR.], consultez [P57](#).
- Pour plus de détails sur les fonctions qui peuvent être attribuées au [Réglage en mode LECTURE], consultez [P59](#).
- Pour restaurer les paramètres par défaut de la touche Fn, sélectionnez [Rétablir valeurs par défaut].
- Pour ne pas attribuer de fonction à la touche Fn, sélectionnez [Non].

### ■ Réglage des touches de fonction à partir de l'écran des informations d'enregistrement à l'écran

L'écran présenté à l'étape **2** peut également être affiché en touchant [Fn] sur l'écran des informations d'enregistrement à l'écran ([P45](#)).

### ■ Attribution rapide des fonctions

L'écran présenté à l'étape **3** peut être rapidement affiché en maintenant enfoncée une touche de fonction ([Fn1] à [Fn3], [Fn9] à [Fn11]) pendant 2 secondes. (Cet écran, cependant, pourrait ne pas apparaître selon la fonction mémorisée ou l'écran affiché.)

- Certaines fonctions pourraient ne pas être disponibles selon le mode ou l'écran affiché.
- Certaines fonctions ne peuvent pas être attribuées selon la touche Fn.

## Utilisation des touches Fn pendant l'enregistrement

Il est possible d'utiliser les fonctions attribuées en appuyant sur les touches Fn correspondantes.

### ■ Utilisation des touches Fn à l'aide des commandes tactiles

- 1 Touchez [Fn].
- 2 Touchez [Fn4], [Fn5], [Fn6], [Fn7] ou [Fn8].



### ■ Fonctions pouvant être attribuées au [Réglage en mode ENR.]

<ul style="list-style-type: none"> <li>- [Wi-Fi] (P274)</li> <li>- [Q.MENU] (P54)</li> <li>- [Enregistrement vidéo] (P163)</li> <li>- [Chang LVF/écran] (P38)</li> <li>- [Style aff. LVF/écran] (P45)</li> <li>- [AF/AE LOCK] (P103)</li> <li>- [AF-ON] (P103)</li> <li>- [Aperçu] (P74)</li> <li>- [Commande AE] (P75)</li> <li>- [AE tactile] (P50)</li> <li>- [Jauge de niveau] (P46)</li> <li>- [Régler zone focus]</li> <li>- [Contrôle de zoom] (P148)</li> <li>- [1 "PHOTO 4K"]</li> <li>- [Verrouillage de l'opération]</li> <li>- [Verr. bague mise au pt] (P215)</li> <li>- [Config. Commut. Mol.] (P42)</li> <li>- [Style photo] (P194)</li> <li>- [Effet de filtre] (P80)</li> <li>- [Format] (P192)</li> <li>- [Format imag] (P192)</li> <li>- [Qualité] (P193)</li> <li>- [AFS/AFF] (P88)</li> <li>- [Mode mesure] (P198)</li> <li>- [Débit rafale] (P112)</li> </ul>	<ul style="list-style-type: none"> <li>- [PHOTO 4K] (P115)</li> <li>- [Retardateur] (P136)</li> <li>- [Composition en affichage réel] (P72)</li> <li>- [Bracketing] (P137)</li> <li>- [Haut. lumières Ombres] (P198)</li> <li>- [i.dynamique] (P199)</li> <li>- [l. résolution] (P200)</li> <li>- [Vit. obtu. mini.] (P201)</li> <li>- [HDR] (P205)</li> <li>- [Type d'obturateur] (P203)</li> <li>- [Mode de flash] (P156)</li> <li>- [Réglage du flash] (P159)</li> <li>- [Config. flash sans fil] (P160)</li> <li>- [Conv. télé ét.] (P147)</li> <li>- [Zoom num.] (P149)</li> <li>- [Stabilisat.] (P141)</li> <li>- [Stabilis. élec. (vidéo)] (P143)</li> <li>- [Verrouillage Stab. (vidéo)] (P144)</li> <li>- [Recadrage 4K Live] (P176)</li> <li>- [Clip vidéo instantané] (P170)</li> <li>- [Qualité d'enr. video] (P165)</li> <li>- [Mode d'image en enreg.] (P169)</li> </ul>	<ul style="list-style-type: none"> <li>- [Affichage du niveau d'enreg. son] (P173)</li> <li>- [Réglage niveau d'enreg. son] (P173)</li> <li>- [Régl. directiv. micro.] (P288)</li> <li>- [Mode discret] (P203)</li> <li>- [Focus Peaking] (P217)</li> <li>- [Histogramme] (P218)</li> <li>- [Grille de réf.] (P218)</li> <li>- [Zebra Pattern] (P219)</li> <li>- [Affich. réel monochr.] (P216)</li> <li>- [Aperçu constant] (P217)</li> <li>- [Visée directe boostée] (P217)</li> <li>- [Zone d'enr.] (P221)</li> <li>- [Zoom fixe] (P150)</li> <li>- [Vitesse zoom] (P150)</li> <li>- [Compensation expo] (P104)</li> <li>- [Sensibilité] (P106)</li> <li>- [Éq.blancs] (P108)</li> <li>- [Mode AF/MF] (P90)</li> <li>- [Effet S&amp;Q] (P180)</li> <li>- [Switch Enregistrement / Lecture]</li> <li>- [Rétablir valeurs par défaut]</li> </ul>
---	--	---

## • Paramètres des touches Fn au moment de l'achat

Fn1	[Config. Commut. Mol.]	Fn7	[Histogramme]
Fn2	[Q.MENU]	Fn8	[Verrouillage Stab. (vidéo)]
Fn3	[Chang LVF/écran]	Fn9	Aucune fonction réglée par défaut.
Fn4	[Wi-Fi]	Fn10	
Fn5	[Aperçu]	Fn11	
Fn6	[Jauge de niveau]		

- Avec [Enregistrement vidéo], il est possible de démarrer/arrêter l'enregistrement d'une vidéo de la même manière qu'avec la touche film.
- Avec [Régler zone focus], il est possible d'afficher l'écran de configuration de la position de la zone MPA ou de l'assistance MPM.
- Avec [1 "PHOTO 4K"], l'enregistrement est effectué une seule fois dans le mode Photo 4K indiqué. Une fois l'enregistrement terminé, l'appareil photo revient à son état normal.
- Avec [Verrouillage de l'opération], un certain type de commande est désactivé. Définissez le type de commande à désactiver sous [Param. Verr. Opération] dans le menu [Personnel] ([Opération]). (P215)
- Avec [Switch Enregistrement / Lecture], vous pouvez commuter entre les modes enregistrement et lecture.
- Si l'écran affiche **A** ou quelque chose de similaire, la commande affichée sera effectuée à la place de la fonction attribuée aux touches Fn par [Régler touche Fn].

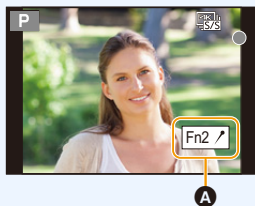

## Utilisation des touches Fn pendant la lecture

Il est possible d'utiliser une fonction attribuée en appuyant sur la touche Fn appropriée.

• Selon la fonction, vous pouvez l'utiliser directement pour l'image en cours de lecture.

Exemple : Lorsque [Fn1] est réglé sur [Évaluation★3]

- 1 Appuyez sur ◀/▶ pour sélectionner l'image.
- 2 Appuyez sur la touche Fn (Fn1) pour régler l'image comme [Évaluation★3].



## ■ Fonctions pouvant être attribuées à [Réglage en mode LECTURE]

• Les fonctions suivantes peuvent être attribuées à la touche Fn (Fn1)/[Fn3].

– [Wi-Fi] (P274)	– [Évaluation★2] (P240)
– [Chang LVF/écran] (P38)	– [Évaluation★3] (P240)
– [Switch Enregistrement / Lecture]	– [Évaluation★4] (P240)
– [Envoyer image (Smartphone)] (P271)	– [Évaluation★5] (P240)
– [Lect. PHOTO 4K]	– [Traitement des RAW] (P242)
– [Eff. vue par vue] (P189)	– [Sauvegarder PHOTO 4K Brut] (P121)
– [Protéger] (P240)	– [Rétablir valeurs par défaut]
– [Évaluation★1] (P240)	

• Paramètres des touches Fn au moment de l'achat

Fn1	[Wi-Fi]
Fn3	[Chang LVF/écran]

• Si vous attribuez [Lect. PHOTO 4K], un écran apparaîtra permettant de sélectionner les photos d'un fichier rafale 4K à extraire et à sauvegarder.

## Saisie d'un texte

Suivez les étapes suivantes lorsque l'écran de saisie textuelle s'affiche.

### 1 Appuyez sur ▲/▼/◀/▶ pour sélectionner le texte, puis appuyez sur [MENU/SET] pour valider.



- Pour saisir une nouvelle fois le même caractère, tournez la molette avant/arrière ou la molette de contrôle vers la droite pour déplacer la position de saisie.
- Actions lorsque les éléments ci-dessous sont sélectionnés
  - [A<sup>a</sup>1] : Permet de changer le style du texte entre [A] (majuscules), [a] (minuscules), [1] (numériques) et [&] (caractères spéciaux)\*
  - [ ] : Entre un espace
  - [Eff.] : Supprime un caractère
  - [ < ] : Déplace le curseur de la position de saisie vers la gauche
  - [ > ] : Déplace le curseur de la position de saisie vers la droite
- \* Vous pouvez également basculer entre les modes texte en appuyant sur [DISP.].
- Un maximum de 30 caractères peut être entré.  
(Un maximum de 9 caractères pour enregistrer les noms sous [Rec. visage])
- Un maximum de 15 caractères peut être saisi avec [ \ ], [ [ ], [ ] ], [ • ] et [ - ].  
(Un maximum de 6 caractères pour configurer des noms sous [Rec. visage])

### 2 Appuyez sur ▲/▼/◀/▶ pour déplacer le curseur vers [Rég.], puis appuyez sur [MENU/SET] pour terminer l'entrée de texte.



# 3.

## Modes enregistrement

### Enregistrement facile (Mode auto intelligent)

Mode enregistrement :  

Le mode [iA] (Mode Auto Intelligent) peut enregistrer des images à l'aide des paramètres automatiquement sélectionnés par l'appareil photo.

Dans ce mode, l'appareil photo effectue le meilleur réglage pour le sujet et la scène.

#### 1 Réglez la molette de sélection de mode sur [iA].

- Au moment de l'achat, le mode est réglé sur Mode Auto Plus Intelligent.

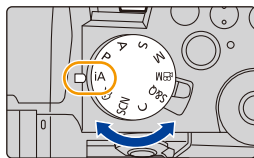

#### 2 Tenez l'appareil photo avec l'objectif faisant face au sujet.

- Lorsque l'appareil photo reconnaît une scène optimale, l'icône de la scène concernée change. (Détection automatique de scène)



## L'appareil photo détecte automatiquement les scènes (Détection de scène)

(📷 : En prenant des photos, 📹 : En enregistrant un film)

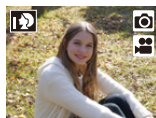

[i-Portrait]



[i-Paysage]

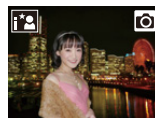

[i-Macro]

[i-Portrait noct.]\*<sup>1</sup>

[i-Paysage noct.]

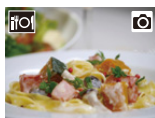
[Prise noct.manu.intell.]\*<sup>2</sup>

[i-Nourriture]

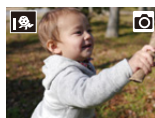
[i-Bébé]\*<sup>3</sup>

[i-Crépuscule]



[i-Lumière basse]



iA

\*1 Affiché lorsque un flash est utilisé.

\*2 S'affiche uniquement lorsque [Prise noct.manu.intell.] est réglé sur [OUI].

\*3 Affiché lorsque des personnes âgées de moins de 3 ans enregistrées dans l'appareil photo avec la fonction de reconnaissance des visages sont détectées.

• [iA] est sélectionné si aucune des scènes n'est applicable et les réglages standard sont sélectionnés.

• Lorsque l'enregistrement est effectué avec la fonction Photo 4K ou MP postérieure, la détection de scène fonctionne de la même manière que pour l'enregistrement des images animées.

### ■ Commutation entre le Mode Auto Plus Intelligent et le Mode Auto Intelligent

#### 1 Sélectionnez le menu.

MENU → iA iA+ [Auto intelligent] → [Mode Auto Intelligent]

#### 2 Appuyez sur ▲/▼ pour sélectionner [iA+] ou [iA], puis appuyez sur [MENU/SET].



Il est également possible d'afficher l'écran de sélection en touchant l'icône du mode d'enregistrement dans l'écran d'enregistrement.



Le mode Auto Intelligent Plus permet de régler les paramètres suivants tout en utilisant également le mode Auto Intelligent pour d'autres paramètres.

	iA+ Mode Auto Intelligent Plus	iA Mode auto intelligent
Configuration de la luminosité	○	—
Configuration de la tonalité de la couleur	○	—
Contrôle de la perte de focalisation	○	—
Menus pouvant être définis	Beaucoup	Peu

### ■ MPA, détection de visage/yeux et reconnaissance de visage

Le mode AF se règle automatiquement sur [☺]. Si vous touchez le sujet, la fonction Suivi AF s'active.

- La fonction Suivi MPA s'activera également si vous appuyez sur [☺] (◀), puis à mi-course sur le déclencheur.
- Si [Rec. visage] est réglé sur [OUI], et qu'un visage ressemblant à un visage enregistré est détecté, [R] s'affiche en haut à droite de [☺], [☺] et [☺].



### ■ À propos du flash

- **Ouvrez le flash si le flash doit être utilisé. (P152)**

Lors d'un enregistrement avec flash, l'appareil photo sélectionne automatiquement [☺<sup>A</sup>], [☺<sup>S</sup>] ou [☺<sup>S</sup>] en fonction du type et de la luminosité du sujet.

- La vitesse d'obturation ralentira durant [☺<sup>S</sup>] ou [☺<sup>S</sup>].
- Dans le mode Auto intelligent plus, vous pouvez régler [Mode de flash] sur [☺] (flash forcé non) dans [Flash] du menu [Enr.] même avec le flash ouvert.

### ■ Détection de scène

- Utilisez un trépied ou un support semblable lorsque la détection de scène a été identifiée comme [☺].  
Si l'appareil photo a jugé que les secousses étaient minimes, la vitesse d'obturation sera plus lente que la normale.  
Veillez à ne pas bouger l'appareil photo en prenant des photos.
- Selon les conditions d'enregistrement, divers types de scène peuvent être sélectionnés pour le même sujet.



### Compensation de contre-jour

Lorsqu'il y a un contre-jour, le sujet apparaît plus sombre et l'appareil photo essaiera automatiquement de le corriger en augmentant la luminosité de l'image.

La compensation de contre-jour fonctionne automatiquement dans le Mode Auto Plus Intelligent ou le Mode Auto Intelligent.

## Menu [Auto intelligent]

### Prises de vues nocturnes manuelles ([Prise noct.manu.intell.])

Lorsque [L] est détecté pendant des prises de vues nocturnes manuelles (sans trépied), les photos de paysage nocturne seront prises avec une vitesse de rafale élevée et composées en une seule photo.

**MENU** → **IA IA** [Auto intelligent] → [Prise noct.manu.intell.] → [OUI]/[NON]

- L'angle de vue sera légèrement plus étroit.
- Ne bougez pas l'appareil photo durant la prise de vues continue après la pression sur le déclencheur.
- Le flash est fixé sur [☺] (flash forcé non).

### Combinaison de plusieurs images en une seule avec une gradation riche ([iHDR])

Lorsqu'il y a, par exemple, un fort contraste entre l'arrière-plan et le sujet, plusieurs photos sont enregistrées avec des expositions différentes et combinées pour créer une seule photo riche en dégradé.

[iHDR] s'active automatiquement si nécessaire. S'il le fait, [HDR] s'affiche à l'écran.

**MENU** → **IA IA** [Auto intelligent] → [iHDR] → [OUI]/[NON]

- L'angle de vue sera légèrement plus étroit.
- Ne bougez pas l'appareil photo durant la prise de vues continue après la pression sur le déclencheur.
- Vous ne pouvez pas prendre d'autre photo avant la fin de la combinaison des photos.
- Un sujet en mouvement peut être enregistré avec un flou artificiel.

### Non disponible dans les cas suivants :

- [Prise noct.manu.intell.]/[iHDR] ne fonctionne pas avec les photos prises durant l'enregistrement d'une vidéo.
- [Prise noct.manu.intell.]/[iHDR] ne sont pas disponibles dans les cas suivants :
  - En enregistrant en mode rafale
  - Lorsque [Qualité] est réglée sur [RAW<sub>4K</sub>], [RAW<sub>5K</sub>] ou [RAW]
  - En enregistrant des photos 4K
  - Lorsque [Conv. télé.ét.] sous [Enr.] est sélectionné
  - En enregistrant avec la fonction de mise au point postérieure
  - En utilisant [Intervallomètre]
  - En enregistrant avec la fonction Bracketing
  - En utilisant [Anim image par image] (uniquement si [Prise de vue auto.] est sélectionné)
- [iHDR] n'est pas disponible dans les cas suivants :
  - Pour enregistrer en utilisant le flash

## Prises de vues avec des réglages personnalisés de la couleur, du contrôle de la perte de focalisation et de la luminosité

Mode enregistrement : 

### ■ Réglage de la couleur

1 Appuyez sur [WB].

2 Tournez la molette arrière pour régler la couleur.

- Pour revenir sur l'écran d'enregistrement, appuyez une nouvelle fois sur [WB].
- La configuration de la couleur repassera sur le niveau par défaut (point central) lorsque cet appareil est mis hors marche ou si l'appareil photo est passé sur un autre mode d'enregistrement.



### ■ Pour prendre une photo avec un arrière-plan flou (Contrôle de la perte de focalisation)

1 Appuyez sur [] pour afficher l'écran de réglage de la luminosité.

2 Appuyez sur la touche Fn (Fn1) pour afficher l'écran de configuration.

3 Définissez le flou en tournant la molette arrière.

- Pour revenir sur l'écran d'enregistrement, appuyez sur [MENU/SET].
- Pour annuler le paramètre, appuyez sur [Fn2] à l'écran de réglage du flou.
- Le mode AF est paramétré sur [].
- La position de la zone MPA peut être réglée en touchant l'écran. (Il est impossible de changer son format.)

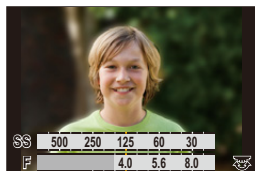

### ■ Configuration de la luminosité



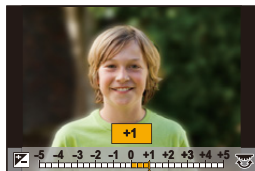

1 Appuyez sur [].

2 Tournez la molette arrière pour régler la luminosité.

- Dans le menu [Personnel] ([Opération]), [Param. affich. comp. expo.], vous pouvez changer les fonctions à définir sur l'écran de compensation de l'exposition. (P42)
- Pour revenir sur l'écran d'enregistrement, appuyez une nouvelle fois sur [].



### Changement des paramètres à l'aide de l'écran tactile

- 1 Touchez [  ].
- 2 Touchez l'élément que vous désirez valider.  
[  ] : Ton de la couleur  
[  ] : Niveau de flou  
[  ] : Luminosité
- 3 Faites glisser la barre coulissante pour paramétrer.
  - Pour revenir sur l'écran d'enregistrement, appuyez sur [MENU/SET].



- En fonction de l'objectif utilisé, un son provenant de celui-ci peut être émis durant l'utilisation du contrôle de la perte de focalisation. Il s'agit de l'action d'ouverture de l'objectif et non d'un dysfonctionnement.
- Selon l'objectif utilisé, le bruit de fonctionnement du contrôle de la perte de focalisation peut être enregistré pendant l'enregistrement d'un film si la fonction est utilisée.

# Mode du programme AE

Mode enregistrement : **[P]**

L'appareil photo règle automatiquement la vitesse d'obturation et la valeur de l'ouverture selon la luminosité du sujet.

Il est possible de prendre des photos avec une plus grande liberté en changeant les divers réglages du menu [Enr.].

**1 Réglez la molette de sélection de mode sur [P].**

**2 Appuyez à mi-course sur le déclencheur et affichez la valeur d'ouverture, ainsi que la valeur de la vitesse d'obturation à l'écran.**

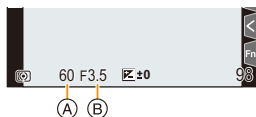

(A) Vitesse d'obturation

(B) Valeur d'ouverture

- Si l'exposition n'est pas adaptée, la valeur d'ouverture et la vitesse d'obturation deviennent rouges et clignotent.

## ■ Décalage de programme

Il est possible de changer la valeur d'ouverture et la vitesse d'obturation prédéfinies sans changer l'exposition. Cela est appelé Décalage de programme.

Il permet, par exemple, de rendre l'arrière-plan encore plus flou en diminuant la valeur d'ouverture ou de faire une capture plus dynamique d'un sujet qui se déplace en ralentissant la vitesse d'obturation.

- 1 Appuyez à mi-course sur le déclencheur et affichez la valeur d'ouverture, ainsi que la valeur de la vitesse d'obturation à l'écran.**
- 2 Pendant que les valeurs sont affichées (environ 10 secondes), effectuez le décalage de programme en tournant la molette arrière ou la molette avant.**

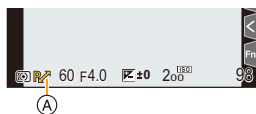

(A) Indicateur du décalage de programme

- Pour annuler le décalage de programme, effectuez l'une des actions suivantes :
  - Mettez l'appareil hors marche.
  - Tournez les molettes avant/arrière jusqu'à ce que l'indicateur du décalage de programme disparaisse.

## Non disponible dans les cas suivants :

- Le décalage de programme n'est pas disponible dans les cas suivants :
  - Pour enregistrer en utilisant le flash
  - En enregistrant des photos 4K
  - En enregistrant avec la fonction de mise au point postérieure
  - Lorsque la sensibilité ISO est réglé sur [ISO]

# Prises de vues en précisant l'ouverture/la vitesse d'obturation



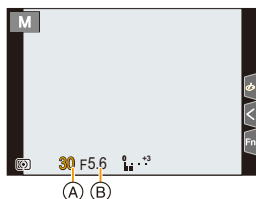

Mode enregistrement : **A S M**

(Exemple : En mode réglage manuel de l'exposition)



(A) Vitesse d'obturation

(B) Valeur d'ouverture

<p><b>Valeur d'ouverture</b></p>	 <p><b>Petite</b> Il devient plus facile de défocaliser l'arrière-plan.</p>	 <p><b>Grande</b> Il devient plus facile de maintenir la mise au point aussi loin que l'arrière-plan.</p>
<p><b>Vitesse d'obturation</b></p>	 <p><b>Lente</b> Il devient plus facile d'exprimer le mouvement.</p>	 <p><b>Rapide</b> Il devient plus facile de figer le mouvement.</p>

- Les effets de la valeur d'ouverture et de la vitesse d'obturation définies ne seront pas visibles sur l'écran d'enregistrement. Pour contrôler l'écran d'enregistrement, utilisez [Aperçu]. (P74)
- La luminosité de l'écran et des photos enregistrées peut être différente. Vérifiez les photos sur l'écran de lecture.
- Si l'exposition n'est pas appropriée, la valeur de diaphragme et la vitesse d'obturation passent au rouge et clignent quand le déclencheur est enfoncé à mi-course.



## Mode AE avec priorité à l'ouverture

Lorsque la valeur d'ouverture est définie, l'appareil photo optimise automatiquement la vitesse d'obturation qui convient à la luminosité du sujet.

- 1 Réglez la molette de sélection de mode sur [A].
- 2 Définissez la valeur d'ouverture en tournant la molette arrière ou la molette avant.

(A) Valeur d'ouverture

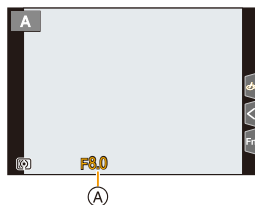

- Lors de l'utilisation d'un objectif possédant une bague d'ouverture, réglez la position de cette dernière sur autre chose que [A] pour utiliser la valeur d'ouverture de l'objectif.

## Mode AE avec priorité à la vitesse d'obturation

Lorsque la vitesse d'obturation est définie, l'appareil photo optimise automatiquement la valeur d'ouverture qui convient à la luminosité du sujet.

- 1 Réglez la molette de sélection de mode sur [S].
- 2 Définissez la vitesse d'obturation en tournant la molette arrière ou la molette avant.

(A) Vitesse d'obturation

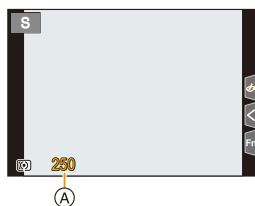

- Lorsque le flash est activé, la vitesse d'obturation la plus rapide qui peut être sélectionnée est de 1/200<sup>e</sup> de seconde. (P156)

## Mode réglage manuel de l'exposition

Sert à déterminer l'exposition en réglant manuellement la valeur d'ouverture et la vitesse d'obturation.

- 1 Réglez la molette de sélection de mode sur [M].
- 2 Tournez la molette arrière pour définir la vitesse d'obturation, puis tournez la molette avant pour définir la valeur d'ouverture.

- (A) Vitesse d'obturation
- (B) Valeur d'ouverture
- (C) Assistance d'exposition manuelle

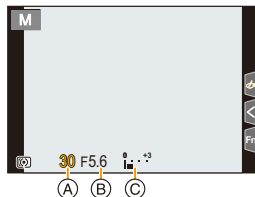

### Vitesse d'obturation disponible (en secondes)

<b>Avec l'obturateur mécanique</b>	[B] (pose en un temps), 60 à 1/4000
<b>Avec le rideau avant électronique</b>	[B] (pose en un temps), 60 à 1/2000
<b>Avec l'obturateur électronique</b>	1 à 1/16000



### Optimisation de la sensibilité ISO pour la vitesse d'obturation et la valeur d'ouverture

Lorsque la sensibilité ISO est réglée sur [AUTO], elle sera réglée en fonction de la vitesse d'obturation et de la valeur d'ouverture.

- En fonction des conditions d'enregistrement, l'exposition adaptée pourrait ne pas être définie ou bien la sensibilité ISO pourrait devenir plus élevée.



### Assistance d'exposition manuelle

Lorsque la sensibilité ISO est réglée sur autre chose que [AUTO], l'assistance d'exposition manuelle sera affichée sur l'écran d'enregistrement.

	L'exposition est adéquate.
	Choix d'une vitesse d'obturation plus rapide ou d'une valeur d'ouverture plus grande.
	Choix d'une vitesse d'obturation plus lente ou d'une valeur d'ouverture plus petite.

- L'assistance d'exposition manuelle est une approximation. Nous vous conseillons de vérifier les images sur l'écran de lecture.
- En utilisant un objectif avec une bague d'ouverture, réglez la position de la bague d'ouverture sur [A] pour activer les paramètres de la molette arrière/avant. Sur une position autre que [A], le paramètre de la bague aura la priorité.
- Lorsque le flash est activé, la vitesse d'obturation la plus rapide qui peut être sélectionnée est de 1/200<sup>e</sup> de seconde. (P156)

## Pose en un temps

### Mode enregistrement : **M**

Lorsque la vitesse d'obturation est réglée sur [B] (pose en un temps) en mode manuel, l'obturateur reste ouvert alors que le déclencheur est maintenu enfoncé (jusqu'à environ 30 minutes).

L'obturateur se ferme si le déclencheur est relâché.

Utilisez cette fonction pour maintenir l'obturateur ouvert pendant une longue durée afin de prendre des photos de feux d'artifice, d'une scène nocturne, etc.



- Nous vous conseillons d'utiliser un trépied ou le déclencheur à distance (DMW-RS2 : en option) lorsque vous prenez des photos avec la vitesse d'obturation réglée sur [B].
- Lorsque vous prenez des photos avec la vitesse d'obturation réglée sur [B], des parasites pourraient devenir visibles. Pour éviter les parasites sur l'image, nous vous conseillons de régler [Réd. brt obt. long] dans le menu [Enr.] sur [OUI] avant de prendre des photos.



### Non disponible dans les cas suivants :

- Cette fonction n'est pas disponible dans les cas suivants :
  - En enregistrant à l'aide du flash (uniquement lorsque [Synchro flash] est réglé sur [2E])
  - En enregistrant des photos 4K
  - En enregistrant avec la fonction de mise au point postérieure
  - En enregistrant avec la fonction Bracketing
  - Lorsque [Mode discret] est réglé sur [OUI]
  - En utilisant l'obturateur électronique
  - Lorsque [HDR] est réglé sur [OUI]
  - En utilisant [Intervallomètre]
  - En utilisant [Anim image par image] (uniquement si [Prise de vue auto.] est sélectionné)

## Enregistrement composite d'images en temps réel

**Mode enregistrement :** **[M]**

L'appareil photo enregistre des images avec une durée d'exposition définie et combine les parties ayant des changements de lumière vive pour sauvegarder le résultat en une seule photo.

Une image combinée s'affiche pour chaque intervalle de temps d'exposition et il est possible de continuer d'enregistrer tout en vérifiant les résultats.

Grâce à sa capacité à prendre des photos avec une luminosité globale réduite, cette fonction est utile pour capturer les traînées lumineuses des étoiles et des feux d'artifice avec un paysage nocturne lumineux en arrière-plan.



• Utilisez un trépied pour diminuer les secousses de l'appareil photo.

**1 Réglez la molette de sélection de mode sur [M].**

**2 Lancez l'enregistrement Live View Composite.**

**MENU** → **[Enr.]** → **[Composition en affichage réel]** → **[Démarrer]**



**3 Sélectionnez la durée d'exposition par photogramme (vitesse d'obturation) et la sensibilité ISO.**

- La vitesse d'obturation peut être réglée dans la plage située entre [1/2 S] et [60 S].
- Réglez la sensibilité ISO en appuyant sur [ISO] puis tournez les molettes avant/arrière ou la molette de contrôle.

**4 Appuyez à fond sur le déclencheur pour obtenir une image avec peu de bruit parasite.**

- Un compte à rebours s'affiche. Attendez la fin de cette étape.

**5 Appuyez à fond sur le déclencheur pour démarrer l'enregistrement.**

- Les images sont combinées chaque fois que la durée d'exposition définie à l'étape 3 s'est écoulée.

- (A) Affichage de l'histogramme
- (B) Durée d'exposition par image × Nombre de photos combinées
- (C) Durée écoulée
  - La durée est mise à jour à chaque augmentation du nombre de photos combinées.

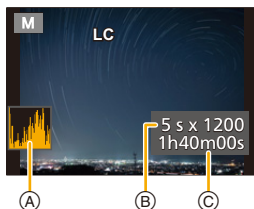

**6 Appuyez une nouvelle fois à fond sur le déclencheur pour arrêter l'enregistrement.**

- Cela réduira les bruits parasites et sauvegardera l'image.
- La fonction Live View Composite peut enregistrer jusqu'à 3 heures par enregistrement. (L'enregistrement s'arrête automatiquement lorsque la durée de celui-ci dépasse 3 heures.)

### ■ [Retard de l'obturateur]

Si vous désirez réduire la secousse qui se produit au début d'un enregistrement à cause de la pression sur le déclencheur, vous pouvez régler [Retard de l'obturateur] à l'étape **2**. Le déclenchement se produira lorsque la durée définie après avoir pressé le déclencheur se sera écoulée.

**Paramètres :** [8 S]/[4 S]/[2 S]/[1 S]/[NON]

### ■ Comment annuler un enregistrement Live View Composite

Sur l'écran d'enregistrement, appuyez sur [Fn2].

- [Réd. brt obt. long] est fixé sur [OUI].
- En enregistrant avec le flash, celui-ci se déclenche uniquement à la première image.
- Après avoir obtenu une image pour la réduction du bruit parasite, certains menus ne s'affichent pas.
- L'image pour la réduction du bruit parasite sera rejetée si les commandes suivantes sont effectuées. Suivez l'étape **4** une nouvelle fois.
  - Sélectionnez [Démarrer] avec [Composition en affichage réel].
  - Modification de la vitesse d'obturation
  - Modification de la sensibilité ISO
  - Passage au mode lecture
  - Lancement d'un enregistrement d'images animées
  - Changement du mode enregistrement
  - Changement du mode d'entraînement
- Lorsque le déclencheur est enfoncé à fond pour arrêter l'enregistrement, la dernière image n'est pas incluse dans l'image combinée.

### Non disponible dans les cas suivants :

- Cette fonction n'est pas disponible dans les cas suivants :
  - En enregistrant à l'aide du flash (uniquement lorsque [Synchro flash] est réglé sur [2E])
  - En enregistrant en mode rafale
  - En enregistrant des photos 4K
  - En enregistrant avec la fonction de mise au point postérieure
  - En enregistrant avec la fonction Bracketing
  - En utilisant [Configuration de filtre]
  - Lorsque [Mode discret] est réglé sur [OUI]
  - Lorsque [Type d'obturateur] est réglé sur [ESHTR]
  - Lorsque [HDR] est réglé sur [OUI]
  - En utilisant [Intervallomètre]
  - En utilisant [Anim image par image]
  - En utilisant [Exposition multiple]

## Mode de prévisualisation

Modes applicables : P A S M S&Q SCN

- **Vérification des effets d'ouverture** : Il est possible de contrôler la profondeur de champ (portée utile de la mise au point) avant de prendre une photo en refermant les lamelles du diaphragme sur la valeur d'ouverture définie.
- **Vérification des effets de la vitesse d'obturation** : Le mouvement peut être contrôlé en affichant l'image réelle qui sera prise avec cette vitesse d'obturation.

Touchez [Fn5] pour passer entre différents effets de l'écran de visualisation.

- [Aperçu] est attribué à [Fn5] par défaut. (P56)



Écran d'enregistrement normal



Écran de prévisualisation de l'effet d'ouverture  
Effet d'ouverture : Oui  
Effet de la vitesse d'obturation : Non



Écran de prévisualisation de l'effet de la vitesse d'obturation  
Effet d'ouverture : Oui  
Effet de la vitesse d'obturation : Oui



## Propriétés de la profondeur de champ

*1	Valeur d'ouverture	Petite	Grande
	Longueur de mise au point	Téléobjectif	Grand-angle
	Distance jusqu'au sujet	Proche	Éloignée
Profondeur de champ (plage de mise au point effective)		Peu profonde (Étroite)*2	Profonde (Large)*3

\*1 Conditions d'enregistrement

\*2 Exemple : Pour prendre une photo avec un arrière-plan flou, etc.

\*3 Exemple : Pour prendre une photo avec chaque chose mise au point y compris l'arrière-plan, etc.

• Il est possible d'enregistrer en mode prévisualisation.

• La plage de vérification de l'effet de vitesse d'obturation est de 8 secondes à 1/16000 de seconde.

**Non disponible dans les cas suivants :**

• Le mode prévisualisation n'est pas disponible en enregistrant avec [Pré-rafale 4K].

## Commande EA

Modes applicables :  P A S M S&Q SCN

Si le paramètre de l'exposition est trop lumineux ou trop sombre, la commande EA peut être utilisée pour effectuer une exposition adaptée.

### Comment savoir si l'exposition n'est pas adéquate

- Si les valeurs d'ouverture et la vitesse d'obturation clignotent en rouge lorsque le déclencheur est enfoncé à mi-course.
- Si l'assistance d'exposition manuelle (P70) est autre que  en mode de réglage manuel de l'exposition.

### 1 Attribuez [Commande AE] à une touche Fn. (P56)

### 2 (Lorsque l'exposition n'est pas adéquate)

Appuyez sur la touche Fn.



Clignote en rouge

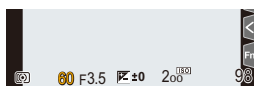

L'exposition est modifiée pour donner une exposition adaptée.

- L'ouverture et la vitesse d'obturation changent aux paramètres réglés pour l'exposition correcte.
- Dans les cas suivants, l'exposition adéquate ne peut pas être sélectionnée.
  - Lorsque le sujet est extrêmement sombre et qu'il n'est pas possible d'effectuer une exposition adéquate en changeant la valeur d'ouverture ou la vitesse d'obturation
  - Pour enregistrer en utilisant le flash
  - En mode prévisualisation
  - En utilisant un objectif qui comprend une bague d'ouverture

# Mode personnalisé

Mode enregistrement : **C**

## Mémorisation des paramètres personnalisés

Il est possible de mémoriser jusqu'à 3 jeux de configurations de l'appareil photo en cours en utilisant [Mém. rég. pers].

(**C1**, **C2**, **C3**)

La configuration initiale du mode de programme EA est enregistrée comme réglages personnalisés de début.

### Préparatifs :

Réglez les paramètres du mode enregistrement et du menu dans l'état où vous désirez les sauvegarder.

**MENU** →  [Config.] → [Mém. rég. pers] →

### Réglage personnalisé où vous désirez mémoriser les paramètres

- Les éléments de menu suivants ne sont pas enregistrés comme paramètres personnalisés.
  - [Menu Perso], menu [Config.], menu [Lect.]
  - Menu [Personnel] ([Guide menus], les données mémorisées dans [Rec. visage], les paramètres [Config. Profil])

## Utilisation du mode personnalisé

### Réglez la molette de sélection du mode sur [**C**].

- La dernière configuration personnalisée utilisée sera appelée.

### ■ Commutation du Mode Personnalisé

#### 1 Sélectionnez le menu.

**MENU** → **C** [Mode personnalisé]

#### 2 Appuyez sur ▲/▼ pour sélectionner [Rég1], [Rég2], ou [Rég3] puis appuyez sur [MENU/SET].

- Les paramètres passent sur ceux sélectionnés dans le réglage personnalisé.



Il est également possible d'afficher l'écran de sélection en touchant l'icône du mode d'enregistrement dans l'écran d'enregistrement.



### ■ Changement du contenu mémorisé

Le contenu enregistré ne changera pas si la configuration du menu est temporairement modifiée par la molette de sélection du mode réglée sur [**C**]. Pour changer les paramètres enregistrés, écrasez le contenu mémorisé en utilisant [Mém. rég. pers] dans le menu [Config.].



# Mode de guide scène

Mode enregistrement : 

Lors de la sélection d'une scène adaptée au sujet et aux conditions d'enregistrement correspondant aux exemples d'images, l'appareil photo définira l'exposition, la couleur et la mise au point optimales pour enregistrer la scène de manière appropriée.

**1 Réglez la molette de sélection du mode sur [SCN].**

**2 Appuyez sur ◀/▶ pour sélectionner la scène.**

- La scène peut également être sélectionnée en faisant glisser une image d'exemple ou la barre coulissante.

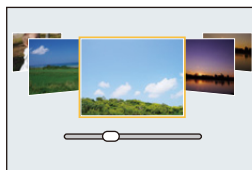

**3 Appuyez sur [MENU/SET].**



Il est également possible d'afficher l'écran de sélection en touchant l'icône du mode d'enregistrement dans l'écran d'enregistrement.



- Selon la scène, l'écran d'enregistrement peut donner l'impression qu'il manque des images.
- Pour changer le mode Guide scène, sélectionnez [Changement de scène] dans le Menu Guide scène. Cette action vous ramène à l'étape **2** ci-dessus.
- Certains éléments du menu [Enr.] ne sont pas disponibles dans le mode Guide scène car l'appareil photo effectue automatiquement l'optimisation des réglages.
- Même si la balance des blancs est fixée sur [ÉAB] pour certains types de scène, vous pouvez régler précisément la balance des blancs (**P110**) ou utiliser le bracketing de la balance des blancs (**P140**) en appuyant sur la touche [WB] sur l'écran d'enregistrement.

## Type de mode guide scène

**Affichage de la description de chaque scène et des conseils d'enregistrement**

Appuyez sur [DISP.] pendant que l'écran de sélection de scène est affiché.

- Lorsque l'affichage du guide est sélectionné, des explications et conseils détaillés pour chaque scène s'affichent.

## Affichage normal

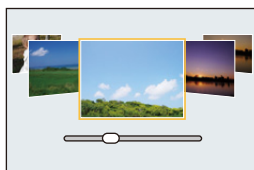

## Affichage du guide

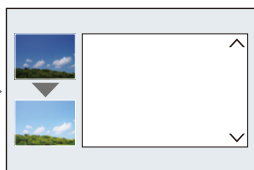

## Affichage de la liste

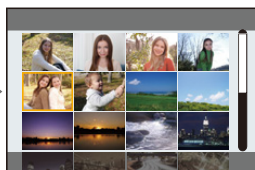
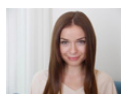
**[Portrait clair]****[Peau soyeuse]**

- L'effet de lissage est aussi bien appliqué à la partie qui a une tonalité similaire au teint du sujet.
- Ce mode peut ne pas être efficace sous un éclairage insuffisant.

**[Douceur rétroéclairée]****[Clair en rétroéclairage]****[Ton reposant]****[Visage d'enfant]****Touchez le visage.**

- Une photo est prise avec la mise au point et l'exposition définies pour l'endroit touché.

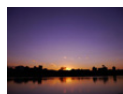
**[Paysage net]****[Ciel bleu clair]****[Lueur romantique du couchant]****[Vif éclat du couchant]**



### [Eau scintillante]

- Le filtre étoile utilisé dans ce mode peut créer des effets de scintillement sur des objets autres que la surface de l'eau.



### [Paysage nocturne clair]



### [Ciel nocturne froid]



### [Paysage nocturne chaud]



### [Paysage nocturne artistique]

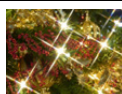

### [Illuminations scintillantes]



### [Prise noct. manu.]

- Ne bougez pas l'appareil durant la prise de vues continue après la pression sur le déclencheur.
- L'angle de vue sera légèrement plus étroit.



### [Portrait nuit claire]

- Nous vous conseillons l'utilisation d'un trépied et du retardateur.
- Lorsque [Portrait nuit claire] est sélectionné, assurez-vous que le sujet reste immobile pendant environ 1 seconde après avoir pris la photo.



### [Image douce d'une fleur]

- Pour enregistrer en gros plan, nous vous conseillons de ne pas utiliser le flash.



### [Nourriture appétissante]

- Pour enregistrer en gros plan, nous vous conseillons de ne pas utiliser le flash.



### [Beau dessert]

- Pour enregistrer en gros plan, nous vous conseillons de ne pas utiliser le flash.



### [Animal en mouvement]

- Le réglage par défaut de la lampe d'assistance MPA est [NON].



### [Photo de sport nette]



### [Monochrome]

# Mode de Contrôle Créatif

Mode enregistrement : 

Les effets à appliquer peuvent être définis en sélectionnant les exemples d'image et en les vérifiant sur l'écran.

**1 Réglez la molette de sélection de mode sur [  ].**

**2 Appuyez sur ▲/▼ pour sélectionner les effets de l'image (filtres).**

(A) Prévisualisation de l'affichage

- Vous pouvez également sélectionner les effets de l'image (filtres) en touchant les images d'exemple.

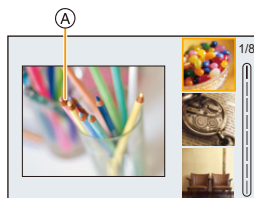

- Il est également possible d'afficher l'écran de sélection en touchant l'icône du mode d'enregistrement dans l'écran d'enregistrement.



**3 Appuyez sur [MENU/SET].**



**Affichage de la description de chaque effet de l'image**

Appuyez sur [DISP.] pendant que l'écran de sélection de l'effet de l'image est affiché.

- Lorsque l'affichage du guide est sélectionné, des explications sur chaque effet de l'image s'affichent.

**Affichage normal**

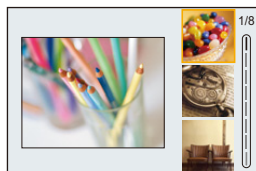

**Affichage du guide**

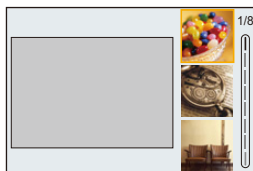

**Affichage de la liste**

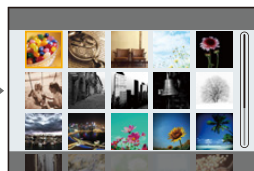

- La balance des blancs se fixera sur [ÉAB] et [Sensibilité] se fixera sur [AUTO].
- Selon l'effet de l'image, l'écran d'enregistrement peut donner l'impression qu'il manque des images.

## ■ Menu [Commande créative]

Les menus suivants sont disponibles en mode commande créative.

**MENU** →  [Commande créative]



[Effet de filtre]	Affiche l'écran de sélection de l'effet d'image (filtre).
[Enreg. simult. ss filtre]	Permet de définir si l'appareil photo doit prendre simultanément une photo avec et sans un effet d'image.

## Types des effets de l'image

 [Expressif]	 [Rétro]	 [Ancien temps]
 [Tons clairs]	 [Clair-obscur]	 [Sépia]
 [Monochrome]	 [Monochrome dynamique]	 [Monochrome brut]
 [Monochrome doux]	 [Impressionnisme]	 [Dynamique élevée]
 [Dévelop. Croisé]	 [Effet jouet]	 [Effet jouet vif]
 [Procédé sans blanchiment]	 [Effet miniature]	 [Focus doux]
 [Fantastique]	 [Filtre étoile]	 [Désatura. Partielle]
 [Rayon de soleil]		

### ■ Configuration du type de flou ([Effet miniature])

#### 1 Appuyez sur ▲ pour afficher l'écran de configuration.

- L'écran de configuration peut également s'afficher en touchant dans l'ordre [  ], puis [  ].

#### 2 Appuyez sur ▲/▼ ou ◀/▶ pour déplacer la zone de mise au point.

- Vous pouvez également afficher la zone de mise au point en touchant l'écran de l'écran d'enregistrement.
- Pour définir l'orientation de l'enregistrement (orientation du flou), touchez [  ].



#### 3 Tournez la molette arrière pour changer la taille de la zone de mise au point.

- La zone peut également être agrandie/réduite en faisant un geste de pincement avec vos doigts sur l'écran.
- Pour réinitialiser par défaut le paramètre de la zone de mise au point, appuyez sur [DISP.].

#### 4 Appuyez sur [MENU/SET] pour valider.

- Aucun son n'est enregistré avec les films.

#### • Avec les modèles d'appareil photo DC-G97P/DC-G97PP :

Environ 1/10 de la durée est enregistrée.

(Si vous enregistrez pendant 10 minutes, la durée du film enregistré qui en résultera sera d'environ 1 minute.)

La durée d'enregistrement disponible affichée est environ 10 fois supérieure.

#### • Avec les modèles d'appareil photo DC-G97E/DC-G97GC/DC-G97GW/DC-G97GN :

Environ 1/8 de la durée est enregistrée.

(Si vous enregistrez pendant 8 minutes, la durée du film enregistré qui en résultera sera d'environ 1 minute.)



La durée d'enregistrement disponible affichée est environ 8 fois supérieure.

Selon la fréquence d'images de l'enregistrement, la durée d'enregistrement des images animées et la durée d'enregistrement disponible peuvent être différentes des valeurs ci-dessus.

- Si vous arrêtez l'enregistrement d'une vidéo après très peu de temps, l'appareil photo peut continuer de filmer encore quelques instants.

### ■ Définition de la couleur à conserver ([Désatura. Partielle])

#### 1 Appuyez sur ▲ pour afficher l'écran de configuration.

- L'écran de configuration peut également s'afficher en touchant dans l'ordre [  ], puis [  ].

#### 2 Sélectionnez la couleur que vous désirez laisser en déplaçant le cadre avec ▲/▼/◀/▶.

- Vous pouvez également sélectionner la couleur que vous désirez laisser en touchant l'écran.
- Pour remettre le cadre au centre, appuyez sur [DISP.].

#### 3 Appuyez sur [MENU/SET] pour valider.



- En fonction du sujet, la couleur sélectionnée pourrait ne pas être conservée.

### ■ Réglage de la position et de la taille de la source de lumière ([Rayon de soleil])

#### 1 Appuyez sur ▲ pour afficher l'écran de configuration.

- L'écran de configuration peut également s'afficher en touchant dans l'ordre [☰] puis [⊗].

#### 2 Appuyez sur ▲/▼/◀/▶ pour déplacer la position centrale de la source lumineuse.

- La position de la source lumineuse peut également être déplacée en touchant l'écran.



#### Idée pour placer le centre de la source de lumière

Un effet plus naturel peut être créé en plaçant le centre de la source de lumière en dehors de l'image.

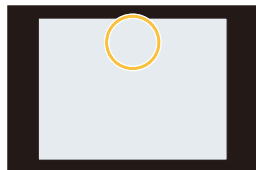

#### 3 Réglez la taille de la source lumineuse en tournant la molette arrière.

- L'affichage peut également être agrandi/réduit en faisant un geste de pincement.
- Pour réinitialiser par défaut le paramètre de la source de lumière, appuyez sur [DISP.].

#### 4 Appuyez sur [MENU/SET] pour valider.

### Ajustement de l'effet selon les préférences personnelles

#### 1 Appuyez sur [WB].

#### 2 Tournez la molette arrière pour valider.

- Pour revenir sur l'écran d'enregistrement, appuyez une nouvelle fois sur [WB].



Effet d'image	Éléments qui peuvent être sélectionnés			
[Expressif]	Fraîcheur	Couleurs raffinées	↔	Couleurs Pop
[Rétro]	Couleur	Nuance jaune	↔	Nuance rouge
[Ancien temps]	Contraste	Faible contraste	↔	Contraste élevé
[Tons clairs]	Couleur	Nuance rose	↔	Nuance marine
[Clair-obscur]	Couleur	Nuance rouge	↔	Nuance bleue
[Sépia]	Contraste	Faible contraste	↔	Contraste élevé

Effet d'image	Éléments qui peuvent être sélectionnés		
[Monochrome]	Couleur	Nuance jaune ↔ Nuance bleue	
[Monochrome dynamique]	Contraste	Faible contraste ↔ Contraste élevé	
[Monochrome brut]	Effet sableux	Moins sableux ↔ Plus sableux	
[Monochrome doux]	Extension de la perte de focalisation	Perte de focalisation faible ↔ Perte de focalisation forte	
[Impressionnisme]	Fraîcheur	Noir et blanc ↔ Couleurs Pop	
[Dynamique élevée]	Fraîcheur	Noir et blanc ↔ Couleurs Pop	
[Dévelop. Croisé]	Couleur	Nuance verte/Nuance bleue/Nuance jaune/ Nuance rouge	
[Effet jouet]	Couleur	Nuance orange ↔ Nuance bleue	
[Effet jouet vif]	Zone avec une luminosité périphérique réduite	Petite ↔ Grande	
[Procédé sans blanchiment]	Contraste	Faible contraste ↔ Contraste élevé	
[Effet miniature]	Fraîcheur	Couleurs raffinées ↔ Couleurs Pop	
[Focus doux]	Extension de la perte de focalisation	Perte de focalisation faible ↔ Perte de focalisation forte	
[Fantastique]	Fraîcheur	Couleurs raffinées ↔ Couleurs Pop	
[Filtre étoile]		Longueur des rayons de lumière Court ↔ Long	
		Nombre de rayons de lumière Plus petit ↔ Plus grand	
		Inclinaison des rayons de lumière Tourner vers la gauche ↔ Tourner vers la droite	
[Désatura. Partielle]	Quantité de couleur laissée	Petite quantité de couleur ↔ Grande quantité de couleur	
[Rayon de soleil]	Couleur	Nuance jaune/Nuance rouge/Nuance bleue/ Nuance blanche	



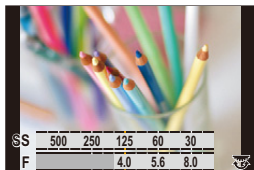

## Prise de vue avec un arrière-plan flou (Contrôle de la perte de focalisation)

- 1 Appuyez sur [  ] pour afficher l'écran de réglage de la luminosité.
- 2 Appuyez sur la touche Fn (Fn1) pour afficher l'écran de configuration.
- 3 Tournez la molette arrière pour valider.
  - Pour revenir sur l'écran d'enregistrement, appuyez sur [MENU/SET].
  - Pour annuler le paramètre, appuyez sur [Fn2] à l'écran de réglage du flou.

 Non disponible dans les cas suivants :



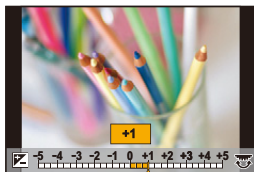

- Cette fonction n'est pas disponible dans les cas suivants :
  - [Effet miniature] (Mode de Contrôle Créatif)

## Configuration de la luminosité

- 1 Appuyez sur [  ].
- 2 Tournez la molette arrière pour valider.
  - Dans le menu [Personnel] ([Opération]), [Param. affich. comp. expo.], vous pouvez changer les fonctions à définir sur l'écran de compensation de l'exposition. (P42)
  - Pour revenir sur l'écran d'enregistrement, appuyez une nouvelle fois sur [  ].



## ■ Changement des paramètres à l'aide de l'écran tactile

- 1 Touchez [  ].
- 2 Touchez l'élément que vous désirez valider.
  - [  ] : Règle un effet d'image
  - [  ] : Niveau de flou
  - [  ] : Luminosité
- 3 Faites glisser la barre coulissante pour paramétrer.
  - Pour revenir sur l'écran d'enregistrement, appuyez sur [MENU/SET].



# 4.

## Réglages de la mise au point, de la luminosité (exposition) et de la tonalité chromatique

### Utilisation de MPA

MPA fait référence à la mise au point automatique.

Sélectionnez le mode de mise au point et le mode MPA appropriés pour le sujet et la scène.

#### 1 Réglez le sélecteur de mode de mise au point sur [AFS/AFF] ou [AFC].

- Le mode de mise au point sera sélectionné. (P88)

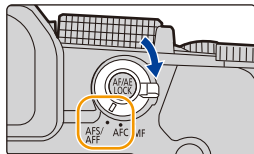

#### 2 Appuyez sur [ ] (◀).

#### 3 Appuyez sur ◀/▶ pour sélectionner le mode MPA, puis appuyez sur [MENU/SET].

- Le mode MPA sera sélectionné. (P90)

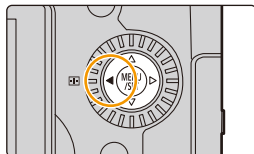

#### 4 Appuyez à mi-course sur le déclencheur.

- Le mode MPA sera activé.

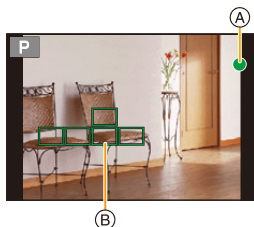

Mise au point	Lorsque le sujet est mis au point	Lorsque le sujet n'est pas mis au point
Indicateur de mise au point (A)	Oui	Clignote
Zone de mise au point automatique (B)	Vert	—
Son	2 bips	—

- L'indicateur de mise au point s'affiche ainsi [●<sub>BAS</sub>] dans un environnement sombre et la mise au point peut prendre plus de temps que d'habitude.
- Si l'appareil photo détecte des étoiles dans un ciel nocturne après l'affichage de [●<sub>BAS</sub>], la fonction MPA dans un ciel étoilé s'active. Lorsque la mise au point est effectuée, l'indicateur de mise au point [●<sub>STAR</sub>] et les zones MPA qui sont mises au point s'affichent. (MPA dans un ciel étoilé ne peut pas effectuer la détection des bords de l'écran.)

- Si vous effectuez un zoom avant/arrière après avoir fait la mise au point d'un sujet, la mise au point peut perdre de sa précision. Dans ce cas, refaites la mise au point.



### **Sujets et conditions d'enregistrement avec lesquels il est difficile de faire la mise au point**

- Sujets se déplaçant rapidement, sujets extrêmement lumineux ou sujets sans contraste.
- En enregistrant les sujets à travers une fenêtre ou près d'objets brillants.
- Lorsqu'elle est sombre ou lorsque des instabilités surviennent.
- Lorsque l'appareil photo est trop proche du sujet ou en prenant une photo de sujets qui sont proches et éloignés.



### **Comment régler la composition tout en appuyant à mi-course sur le déclencheur**

En enregistrant avec [□], suivez les étapes ci-dessous si le sujet n'est pas le centre de la composition de la photo que vous voulez prendre. (Lorsque le mode de Mise au point est paramétré sur [AFS])

- 1 Orientez la zone MPA sur le sujet.
- 2 Appuyez à mi-course sur le déclencheur.
  - Cela verrouillera la mise au point et l'exposition.
- 3 Tout en appuyant à mi-course sur le déclencheur, déplacez l'appareil photo pour composer la photo que vous voulez prendre.
- 4 Appuyez sur le déclencheur pour prendre la photo.



## Réglage du mode de mise au point (AFS/AFF/AFC)

Modes applicables : 

La méthode pour effectuer la mise au point lorsque le déclencheur est pressé à mi-course est définie.

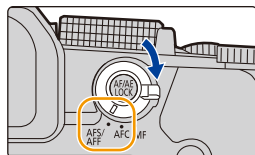
Réglez le sélecteur de mode de mise au point.



Rubrique		Enregistrement recommandé des scènes	
[AFS/ AFF]	[AFS]	Le sujet est fixe (Paysage, photographie d'un anniversaire, etc.)	"AFS" est l'abréviation de "Auto Focus Single" (Mise au point automatique simple). La mise au point reste verrouillée tant que le déclencheur est pressé à mi-course, vous permettant d'enregistrer tout en modifiant la composition.
	[AFF]	Le mouvement ne peut pas être anticipé (Enfants, animaux domestiques, etc.)	"AFF" est l'abréviation de "Auto Focus Flexible" (Mise au point automatique flexible). Si le sujet se déplace pendant que le déclencheur est pressé à mi-course, la mise au point se réajuste automatiquement pour correspondre aux mouvements du sujet.
		Vous pouvez régler le menu pour changer le paramètre. <b>MENU</b> →  [Enr.] /  [Image animée] → [AFS/AFF] Configuration : [AFS]/[AFF]	
[AFC]		Le sujet se déplace (Sport, trains, etc.)	"AFC" est l'abréviation de "Auto Focus Continuous" (Mise au point automatique continue). Dans ce mode, lorsque le déclencheur est appuyé à mi-course, la mise au point est effectuée de façon constante pour correspondre aux mouvements du sujet.



### Pour enregistrer à l'aide de [AFF], [AFC]

- Cela permet d'anticiper le mouvement du sujet, en maintenant la mise au point. (Anticipation du mouvement)
- Cela peut prendre du temps pour faire la mise au point sur le sujet si vous utilisez le zoom en passant de grand-angle à téléobjectif ou si vous changez soudainement d'un sujet lointain à un sujet rapproché.
- Appuyez à mi-course sur le déclencheur si la mise au point du sujet est difficile.
- Tant que le déclencheur est maintenu appuyé à mi-course, des tremblements peuvent être perçus sur l'écran.

- Les paramètres du mode de mise au point [AFF] et [AFC] fonctionnent de la même manière que [AFS] dans les situations suivantes :
  - Mode Films créatifs
  - En enregistrant avec [Rafale 4K (S/S)]
  - En situation de faible luminosité
- [AFF] n'est pas disponible en enregistrant des photos 4K. [AF continu] marche pendant l'enregistrement.
- Le réglage du mode de mise au point ne peut pas être modifié lorsque l'enregistrement est effectué avec la fonction de mise au point postérieure.

### [Sensibilité AF (Photo)]

Modes applicables :   **P** **A** **S** **M**   

Règle la sensibilité à appliquer lors de l'ajustement de la mise au point en fonction du mouvement du sujet.

#### Préparatifs :

Le mode de mode de mise au point est réglé sur [AFF] ou [AFC]. (P88)

**MENU** →  [Enr.] → [Sensibilité AF (Photo)]

Configuration : [+2], [+1], [±0], [-1], [-2]

+	Lorsque la distance au sujet change de façon importante, l'appareil photo refait immédiatement la mise au point. Vous pouvez faire la mise au point sur différents sujets, l'un après l'autre.
-	Lorsque la distance au sujet change de façon importante, l'appareil photo attend un peu avant de refaire la mise au point. Cela vous permet d'empêcher le réajustement accidentel de la mise au point lorsque, par exemple, un sujet se déplace dans l'image.

#### Non disponible dans les cas suivants :

- Cette fonction n'est pas disponible dans les cas suivants :
  - En enregistrant des photos 4K
  - En enregistrant avec la fonction de mise au point postérieure







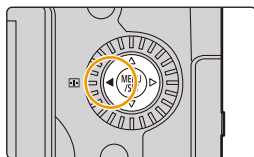

## Sélection du mode MPA



Modes applicables :   **P** **A** **S** **M**  **S&Q** **SCN** 

Permet de choisir la méthode de mise au point adaptée aux positions et au nombre de sujets à sélectionner.

- 1 Appuyez sur [] (◀).
- 2 Appuyez sur ◀/▶ pour sélectionner le mode MPA, puis appuyez sur [MENU/SET].



 <b>([Détection visage/œil])</b>	L'appareil photo détecte automatiquement les visages et les yeux des sujets. L'appareil photo règle la mise au point sur les yeux les plus proches de l'appareil photo et l'exposition sur le visage (lorsque [Mode mesure] est réglé sur [  ]). (P91)	
 <b>([Suivi])</b>	L'appareil photo conserve automatiquement le réglage de la mise au point et de l'exposition sur l'objet en mouvement indiqué. (Suivi dynamique) (Lorsque [Mode mesure] est sur [  ]) (P91)	
 <b>([49-zones])</b>	Il est possible de mettre au point jusqu'à 49 zones MPA. Ceci est pratique lorsque le sujet n'est pas au centre de l'écran.	
 <b>([Multiple personnalisé])</b>	Parmi les 49 zones MPA, vous pouvez librement définir la forme optimale de la zone MPA du sujet. (P92)	
 <b>([1-zone])</b>	L'appareil photo fait la mise au point du sujet dans la zone MPA sur l'écran.	
 <b>([Point précis])</b>	Vous pouvez effectuer une mise au point plus précise sur un point plus petit que [  ]. Si vous appuyez à mi-course sur le déclencheur, l'écran qui vous permet de vérifier la mise au point sera agrandi.	

- Dans le Mode auto intelligent et le Mode Auto Intelligent Plus, vous pouvez passer sur [] ou [].

## À propos de [œil] ([Détection visage/œil])

Lorsque l'appareil photo détecte un visage, la zone MPA et le symbole indiquant l'œil à être mis au point s'affichent.

(A) : Œil utilisé pour la mise au point

- Jaune : La couleur devient verte lorsque le déclencheur est pressé à mi-course et la mise au point effectuée.
- Blanc : Ceci s'affiche lorsque plus d'un visage est détecté. Les visages situés à la même distance que le visage à l'intérieur de la zone MPA jaune seront mis au point.

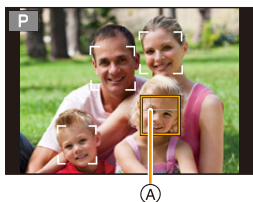

- L'appareil photo peut détecter jusqu'à 15 visages de personne. Seuls les yeux du visage mis au point peuvent être détectés.

### ■ Changement de l'œil qui doit être mis au point

#### Touchez l'œil qui doit être mis au point

- Toucher [œil AF] ou appuyer sur [MENU/SET] annulera les réglage de l'œil qui a été mis au point.

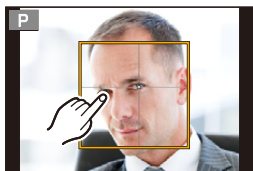

### Verrouillage du sujet qui doit être suivi ([œil] ([Suivi]))

#### Commande par touche

#### Dirigez la zone de suivi MPA (B) sur le sujet et appuyez à mi-course sur le déclencheur.

- La zone MPA devient verte lorsque le sujet est détecté.
- La zone MPA devient jaune si vous relâchez le déclencheur.
- Appuyez sur [MENU/SET] pour annuler le verrouillage.

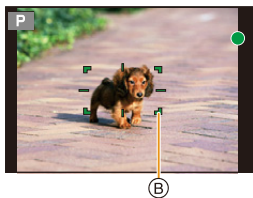

#### Commande tactile

#### Touchez le sujet.

- Effectuez cette action avec la fonction de déclencheur tactile annulée.
- La zone de suivi MPA devient jaune lorsque le sujet est verrouillé.
- Touchez [œil AF] pour effacer le verrouillage.



- La zone de suivi MPA clignotera en rouge puis disparaîtra si le verrouillage échoue.

## Configuration de la forme de la zone MPA ([Multiple personnalisé])

- Appuyez sur [ ] (◀).
- Sélectionnez une icône de personnalisation multiple ( [ ], etc.), puis appuyez sur ▲.
- Appuyez sur ◀/▶ pour sélectionner un paramètre, puis appuyez sur ▼.
  - (A) Forme actuelle de la zone MPA

<p><b>([Motif horizontal])</b></p>	<p>Cette forme est pratique pour prendre des photos panoramiques ou prises similaires.</p>	
<p><b>([Motif vertical])</b></p>	<p>Cette forme est pratique pour photographier des objets tels que des immeubles.</p>	
<p><b>([Motif central])</b></p>	<p>Cette forme est pratique lorsque vous désirez mettre la zone centrale au point.</p>	
<p><b>([Personnaliser1]/ [Personnaliser2]/ [Personnaliser3])</b></p>	<p>Vous pouvez choisir un paramètre personnalisé.</p>	

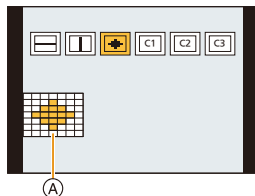

- L'écran de configuration de la zone MPA s'affiche.
- Sélectionnez les zones MPA.**
    - (B) Les zones MPA sélectionnées

Lorsque vous sélectionnez [ ]/[ ]/[ ]

- Changez la forme de la zone MPA.

Commande par touche	Commande tactile	Description des commandes
	Toucher	Déplace la position
	Étirer/pincer	Change la taille
[DISP.]	[Réinit.]	Première fois : La position revient au centre Seconde fois : La taille est réinitialisée à sa valeur par défaut

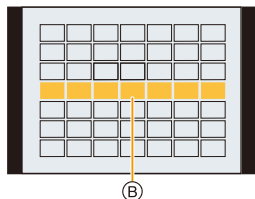

- Appuyez sur [MENU/SET] pour valider.



**Lorsque vous sélectionnez [C1]/[C2]/[C3]**

- 1 Changez la forme de la zone MPA.

Commande par touche

Appuyez sur ▲/▼/◀/▶ pour sélectionner la zone MPA, puis appuyez sur [MENU/SET] pour valider (répétez).

- Le paramétrage est annulé si [MENU/SET] est de nouveau appuyé.
- Pour annuler toutes les sélections, appuyez sur [DISP].

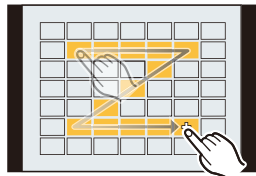

Commande tactile

Touchez ou faites glisser pour sélectionner les zones MPA.

- Pour annuler la sélection d'une zone MPA en particulier, touchez une nouvelle fois la zone.

- 2 Appuyez sur la touche Fn (Fn1) pour valider.

**Mémorisation de la zone MPA définie sur [C1], [C2] ou [C3]**

- 1 Sur l'écran de l'étape 3 à la P92, appuyez sur ▲.
  - 2 Appuyez sur ▲/▼ pour sélectionner une destination à laquelle le paramètre sera mémorisé, puis appuyez sur [MENU/SET].
- La mise hors marche de cet appareil restaurera le paramètre réglé avec [---]/[ ]/[#] sur sa configuration d'origine.

## Limitations du mode MPA

- Le mode AF est fixé sur [■] dans les cas suivants.
    - Lorsque le zoom numérique est utilisé
    - [Effet miniature] (Mode de Contrôle Créatif)
  - Le mode AF est fixé sur [●] lorsque [Recadrage 4K Live] est sélectionné.
  - Il ne peut pas être réglé sur le mode MPA dans les cas suivants.
    - En enregistrant avec la fonction de mise au point postérieure
    - Lorsque [Mise au point glissante] sous [Clip vidéo instantané] est réglé sur [OUI]
- [●] ([Détection visage/œil])**
- [●] n'est pas disponible dans les cas suivants.
    - [Paysage nocturne clair]/[Ciel nocturne froid]/[Paysage nocturne chaud]/[Paysage nocturne artistique]/[Illuminations scintillantes]/[Prise noct. manu.]/[Nourriture appétissante]/[Beau dessert] (Mode de guide scène)
  - Vous ne pouvez pas changer l'œil sur lequel faire la mise au point lorsque [Recadrage 4K Live] est sélectionné.
  - Dans certaines situations, l'appareil photo ne peut pas détecter les visages, par exemple lorsque les sujets se déplacent rapidement. Dans ce cas, l'appareil photo effectue la commande [■■■■].

### [■] ([Suivi])

- Dans les cas où le suivi AF ne fonctionne pas correctement à cause de certaines conditions d'enregistrement, par exemple lorsque le sujet est petit ou lorsque le lieu est sombre, la commande [■] est effectuée.
- [■] n'est pas disponible dans les cas suivants.
  - En utilisant [Intervallomètre]
  - Lors d'un enregistrement composite d'images en temps réel
- Dans les cas suivants, [■] fonctionne comme [■].
  - [Eau scintillante]/[Illuminations scintillantes]/[Image douce d'une fleur]/[Monochrome] (Mode de guide scène)
  - [Sépia]/[Monochrome]/[Monochrome dynamique]/[Monochrome brut]/[Monochrome doux]/[Focus doux]/[Filtre étoile]/[Rayon de soleil] (Mode de Contrôle Créatif)
  - [Monochrome]/[L.Monochrome]/[L.Monochrome D] ([Style photo])

### [+] ([Point précis])

- Dans le cas suivant, [+] fonctionne comme [■].
  - En enregistrant des films
  - En enregistrant des photos 4K
- [+] n'est pas disponible dans les cas suivants.
  - [AFF]/[AFC] (Mode de mise au point)

## Commande de déplacement de la zone MPA

**Modes applicables :** **P** **A** **S** **M**

Lorsque [], [], [] ou [] dans le mode AF est sélectionné, vous pouvez changer la position et la taille de la zone AF. Avec [], vous pouvez définir la position de verrouillage.

- Réglez la fonction tactile sur [] (MPA tactile). (P49)
- Vous pouvez également afficher l'écran de réglage de la zone MPA en touchant l'écran d'enregistrement.

**MENU** → [**Personnel**] → [**Opération**] → [**Régl.touche**] → [**AF tactile**] → [**AF**]

- Vous pouvez utiliser le menu [Personnel] ([MAP / Relâcher Déclencheur]) pour définir la méthode d'affichage de la zone AF en fonction de vos préférences. (P210)

- La cible de la mesure spot peut également être déplacée pour correspondre à la zone MPA lorsque [Mode mesure] est réglé sur [].

### Non disponible dans les cas suivants :

- Cette fonction n'est pas disponible dans les cas suivants :
  - Lorsque le zoom numérique est utilisé
  - Lorsque [Recadrage 4K Live] est sélectionné

**En sélectionnant [], [], []**

- 1 Appuyez sur [] (◀).
- 2 Sélectionnez [], [] ou [] et appuyez sur ▼ .
  - L'écran de réglage de la zone de mise au point automatique apparaît.

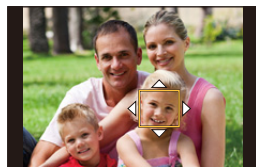

- 3 Changez la position et la taille de la zone MPA.

Commande par touche	Commande tactile	Description des commandes
	Toucher	Déplace la position
	Étirer/pincer	Change la taille (par petites étapes)*
	–	Change la taille*
[DISP.]	[Réinit.]	Première fois : La position revient au centre Seconde fois : La taille est réinitialisée à sa valeur par défaut*

\* Cette commande n'est pas disponible avec [].

- 4 Appuyez sur [MENU/SET] pour valider.
  - Si vous avez sélectionné [], une zone AF ayant la même fonction que [] sera réglée sur la position définie.  
Le réglage de la zone MPA est effacé lorsque [MENU/SET] est enfoncée ou que [] est touché.

## Sélection de [AF]

Vous pouvez déterminer la position de mise au point en sélectionnant un groupe de zone AF. La zone AF, qui est configurée avec 49 points, est divisée en groupes constitués de 9 points chacun (de 6 points ou 4 points pour les groupes situés en bord d'écran).

- 1 Appuyez sur [AF] (◀).
- 2 Sélectionnez [AF] et appuyez sur ▼.
  - L'écran de réglage de la zone de mise au point automatique apparaît.
- 3 Appuyez sur ▲/▼/◀/▶ pour sélectionner un groupe de la zone MPA.
- 4 Appuyez sur [MENU/SET] pour valider.
  - Le réglage de la zone MPA est effacé lorsque [MENU/SET] est enfoncée ou que [AF] est touché.

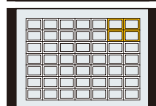
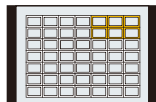
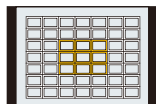

Exemples de groupe



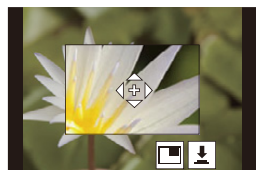

**Sélection de [ + ]**

Vous pouvez régler précisément la position de la mise au point en agrandissant l'écran.

- 1 Appuyez sur [  ] (◀).
- 2 Sélectionnez [ + ] et appuyez sur ▼.
- 3 Appuyez sur ▲/▼/◀/▶ pour définir la position de la mise au point puis appuyez sur [MENU/SET].
  - L'affichage agrandi apparaît.



- 4 Déplacez [ + ] sur la position qui doit être mise au point.

Commande par touche	Commande tactile	Description des commandes
▲/▼/◀/▶	Toucher	Déplace [+].
	Étirer/pincer	Agrandit/réduit l'écran par petits incréments.
	—	Agrandit/réduit l'écran.
		Change l'affichage agrandi (fenêtré/plein écran). 
[DISP.]	[Réinit.]	Vous ramène sur l'écran de l'étape 3.

- Lorsque la photo s'affiche en mode fenêtré, vous pouvez agrandir celle-ci d'environ 3× à 6×; lorsque la photo s'affiche en plein écran, vous pouvez agrandir celle-ci d'environ 3× à 20×.
- Vous pouvez également prendre des photos en touchant [  ].

- 5 Appuyez sur [MENU/SET] pour valider.

• Vous ne pouvez pas définir la position devant être mise au point sur les bords de l'écran.

## Spécification de la position de la zone MPA avec le pavé tactile

Modes applicables : **P** **A** **S** **M** **S&Q** **SCN**

Il est possible de déplacer la zone MPA affichée dans le viseur en touchant l'écran.



**MENU** → **[Personnel]** → **[Opération]** → **[Régl.touche]** → **[Pavé tactile AF]**

<b>[EXACT]</b>	Déplace la zone MPA du viseur en touchant la position que vous désirez sur le pavé tactile.	
<b>[OFFSET1] - [OFFSET7]</b>	<p>Permet de déplacer la zone MPA du Viseur en fonction de la distance que vous effectuez en faisant glisser le pavé tactile.</p> <p>La zone d'action peut être sélectionnée parmi 7 zones.</p> <p>Configuration :</p> <ul style="list-style-type: none"> <li>[OFFSET1] (toutes les zones)</li> <li>[OFFSET2] (moitié droite)</li> <li>[OFFSET3] (supérieure droite)</li> <li>[OFFSET4] (inférieure droite)</li> <li>[OFFSET5] (moitié gauche)</li> <li>[OFFSET6] (supérieure gauche)</li> <li>[OFFSET7] (inférieure gauche)</li> </ul>	<p>Exemple : Lorsque réglé sur [OFFSET1]</p>
<b>[NON]</b>	—	—

- Appuyez à mi-course sur le déclencheur pour définir la position de la mise au point. Pour remettre au centre la position de mise au point, appuyez sur [DISP.] avant de déterminer la position. Appuyez une nouvelle fois pour réinitialiser la taille sur le paramètre initial.
- Pour annuler le réglage de la zone AF lorsque [], [] ou [] a été sélectionné, appuyez sur [MENU/SET].

• [Pavé tactile AF] n'est pas disponible dans les cas suivants :



- Lorsque [Recadrage 4K Live] est sélectionné
- Lorsque [Mise au point glissante] sous [Clip vidéo instantané] est réglé sur [OUI]

## Réglage de la mise au point et de la luminosité pour la position touchée

Modes applicables :   **P** **A** **S** **M**   



**MENU** →  [Personnel] →  [Opération] → [Régl.touche] → [AF tactile] → [AF+AE]

### 1 Touchez le sujet où vous désirez optimiser la luminosité.

- La zone AF avec la même fonction que  s'affiche sur la position touchée. (P95)
- La position de l'optimisation de la luminosité s'affiche au centre de la zone MPA. La position suit le mouvement de la zone MPA.
- Le paramètre [Mode mesure] est réglé sur , exclusivement utilisé pour la fonction EA tactile.



### 2 Touchez [Rég.].

- Pour annuler la mise au point et la luminosité définies avec [AF+AE], touchez  [AF] ( [AF+AE]) lorsque  est sélectionné.



Si l'arrière-plan est devenu trop clair, etc., le contraste de la luminosité avec l'arrière-plan peut être réglé en corrigeant l'exposition.



- Lorsque vous enregistrez avec le déclencheur tactile, la mise au point et la luminosité sont optimisées pour la position touchée avant que s'effectue l'enregistrement.
- Au bord de l'écran, le compteur peut être affecté par la luminosité qui entoure l'endroit touché.



### Non disponible dans les cas suivants :

- La fonction [AF+AE] n'a aucun effet dans le cas suivant :
  - Lorsque le zoom numérique est utilisé
  - Lorsque [Recadrage 4K Live] est sélectionné

# Enregistrement avec le mode de mise au point manuelle

Modes applicables : 

MF (*Manual focus*) fait référence à la mise au point manuelle.

Utilisez cette fonction lorsque vous désirez fixer la mise au point ou lorsque la distance entre l'objectif et le sujet est définie et que vous ne désirez pas activer la MPA.

- Réglez le sélecteur de mode de mise au point sur [MF].**

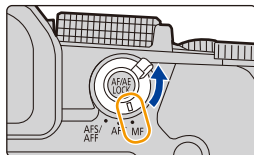

- Appuyez sur [ ] (◀).**

- Appuyez sur ▲/▼/◀/▶ pour régler la position de la mise au point, puis appuyez sur [MENU/SET].**

- L'écran d'assistance s'affiche, agrandissant la zone. (Assistance MPM)
- Vous pouvez également régler la position de la mise au point en faisant glisser l'écran.
- Vous pouvez également agrandir la zone en effectuant l'une des actions suivantes :
  - Tourner la bague de mise au point
  - Déplacer le levier de mise au point
  - Étirer ou toucher l'écran deux fois

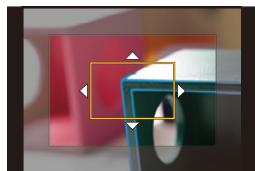

- Réglez la mise au point.**

Les opérations utilisées pour mettre au point manuellement sont différentes selon l'objectif.

**Objectif interchangeable avec bague de mise au point**

**Tournez vers le coté A :**

Met au point un sujet proche

**Tournez vers le coté B :**

Fait la mise au point de sujets distants

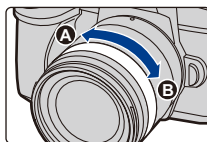

**Objectif interchangeable ayant un levier de mise au point**

**Déplacez vers le coté C :**

Met au point un sujet proche

**Déplacez vers le coté D :**

Fait la mise au point de sujets distants

- La vitesse de mise au point dépend de l'amplitude de déplacement du levier de mise au point.

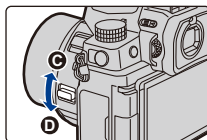



**En utilisant un objectif interchangeable sans bague de mise au point**Appuyez sur **▶** : Met au point un sujet procheAppuyez sur **◀** : Fait la mise au point de sujets distants

Ⓐ Barre de défilement

- Appuyer et maintenir **◀▶** augmentera la vitesse de mise au point.

- La mise au point peut également être réglée en faisant glisser la barre coulissante.

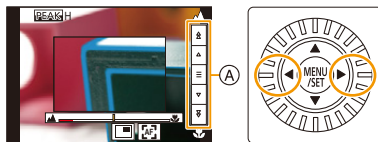

Ⓑ Assistance MPM (écran agrandi)

Ⓒ MP avec surlignement

Ⓓ Guide MPM

- Les parties au point seront surlignées en couleur. (Focus Peaking (MP avec surlignement))
- Il est possible de vérifier si le point de mise au point se situe sur le côté proche ou sur le côté éloigné. (Guide MPM)

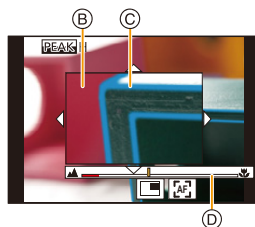

Vous pouvez effectuer les actions suivantes :

Commande par touche	Commande tactile	Description des commandes
<b>▲/▼/◀▶</b> *1	<b>Glisser</b>	Déplace la zone agrandie.
	<b>Étirer/pincer</b>	Agrandit/réduit l'écran par petits incréments.
	—	Agrandit/réduit l'écran.
*2	*2	Change l'affichage agrandi (fenêtré/plein écran). 
<b>[DISP.]</b> *1	<b>[Réinit.]</b> *1	Première fois : La position de la zone agrandie revient au centre. Seconde fois : La taille est réinitialisée à sa valeur par défaut.

\*1 Lors de l'utilisation d'un objectif interchangeable sans bague de mise au point, il est possible d'effectuer ces commandes après avoir appuyé sur **▼** pour afficher l'écran qui permet de sélectionner la zone à agrandir.

\*2 Non disponible en Mode Auto Intelligent.

- Lorsque la photo s'affiche en mode fenêtré, vous pouvez agrandir celle-d'environ 3× à 6×; lorsque la photo s'affiche en plein écran, vous pouvez agrandir celle-d'environ 3× à 20×.

## 5 Appuyez à mi-course sur le déclencheur.

- Vous pouvez également effectuer la même action en appuyant sur [MENU/SET].
- Si vous avez agrandi la photo en faisant tourner la bague de mise au point ou en déplaçant le levier de mise au point, l'écran d'assistance se fermera environ 10 secondes après l'action.

- L'assistant MF et le Guide MF peuvent ne pas s'afficher selon l'objectif utilisé. Pour afficher l'assistant MF, utilisez l'écran tactile ou les touches pour utiliser directement l'appareil photo.
- Lorsque [Chgmt M.A.P. vert./hor.] dans le menu [Personnel] ([MAP / Relâcher Déclencheur]) est activé, vous pouvez stocker la position de l'affichage de l'assistant MF agrandie pour chaque orientation de l'appareil photo.
- Le repère de référence de la distance de la mise au point (A) est un repère utilisé pour mesurer la distance de mise au point. Utilisez cela pour prendre des photos avec la MPM ou pour prendre des photos en gros-plan.

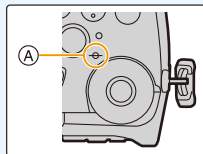

### Pour effectuer rapidement la mise au point en utilisant la MPA

#### En touchant [].

- La MPA s'effectue au centre du cadre.
- La MPA fonctionne également avec les commandes suivantes.
  - Pression sur le [AF/AE LOCK] auquel [AF-OU] est attribué (P103)
  - Pression sur la touche Fn à laquelle [AF-ON] est attribuée (P56)
  - Faites glisser l'écran et relâchez votre doigt à l'endroit que vous désirez mettre au point
- Cette fonction n'est pas valable lorsque [Recadrage 4K Live] est réglé.

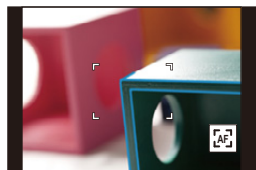

## Verrouillage de mise au point et de l'exposition (Verrouillage MPA/EA)

Modes applicables :  P A S M S&Q SCN

Sert à verrouiller la mise au point et l'exposition au préalable pour prendre des photos avec les mêmes paramètres de mise au point et d'exposition tout en changeant la composition.

Cela est pratique pour faire la mise au point sur un bord de l'écran ou en contre-jour, par exemple.

- 1 Pointez l'appareil photo vers le sujet.
- 2 Maintenez enfoncée [AF/AE LOCK] pour fixer la mise au point ou l'exposition.

- Dans les paramètres par défaut, [AE LOCK] fonctionnera pour fixer l'exposition. [AEL] sera affiché à l'écran.
- Si vous relâchez [AF/AE LOCK], le verrouillage MPA/EA s'annulera.

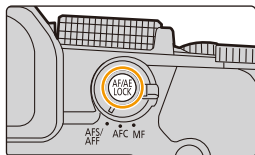

- 3 Toute en appuyant sur [AF/AE LOCK], déplacez l'appareil photo comme si vous composiez l'image, puis appuyez à fond sur le déclencheur.

### ■ Configuration des fonctions [AF/AE LOCK]

**MENU** →  [Personnel] →  [MAP / Relâcher Déclencheur] → [AF/AE]

[AE LOCK]	L'exposition est verrouillée. • [AEL] est affiché.
[AF LOCK]	La mise au point est verrouillée. • [AFL] est affiché.
[AF/AE LOCK]	La mise au point et l'exposition sont toutes les deux verrouillées. • [AFL] et [AEL] sont affichés.
[AF-OUI]	La MPA est exécutée

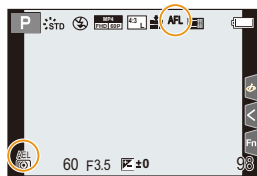

- Le verrouillage MPA est efficace uniquement en prenant des photos en mode de réglage manuel de l'exposition.
- Le verrouillage EA est uniquement actif en prenant des photos avec MPM.
- Le sujet peut à nouveau être mis au point en appuyant à mi-course sur le déclencheur même lorsque le réglage automatique de l'exposition est verrouillé.
- Le réglage décalé peut être sélectionné même lorsque le réglage automatique de l'exposition est verrouillé.

## Compensation de l'exposition

Modes applicables :   **P** **A** **S** **M**  **S&Q** **SCN** 

Utilisez cette fonction lorsque vous ne parvenez pas à effectuer une exposition appropriée à cause de la différence de luminosité entre le sujet et l'arrière-plan.

**1** Appuyez sur [].

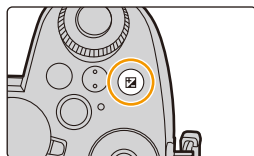



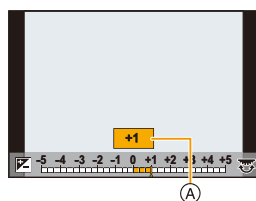

**2** Tournez la molette avant/arrière ou la molette de contrôle pour corriger l'exposition.

**A** Compensation de l'exposition

- Dans le menu [Personnel] ([Opération]), [Param. affich. comp. expo.], vous pouvez changer les fonctions à définir sur l'écran de compensation de l'exposition. (P42)



Sous-exposé	Correctement exposée	Surexposée
		
→		←
Compensation de l'exposition vers la valeur positive.		Compensation de l'exposition vers la valeur négative.

**3** Appuyez sur [] pour valider.

- Vous pouvez également appuyer à mi-course sur le déclencheur pour valider.

- En mode de réglage manuel de l'exposition, vous pouvez compenser l'exposition uniquement si la sensibilité ISO est réglée sur [AUTO].
- Vous pouvez régler la valeur de compensation de l'exposition entre  $-5$  EV et  $+5$  EV. Vous pouvez régler une valeur située entre  $-3$  EV et  $+3$  EV pendant l'enregistrement des images animées, ou pendant l'enregistrement avec la fonction Photo 4K ou MP postérieure.
- Lorsque [Compens. expo. auto.] sous [Flash] du menu [Enr.] est réglé sur [OUI], la luminosité du flash sera automatiquement réglée sur le niveau correspondant à la compensation de l'exposition sélectionnée.
- Suivant la luminosité, cela peut être impossible dans certains cas.
- Si la valeur de compensation de l'exposition tombe en dessous de ou dépasse la plage  $-3$  EV à  $+3$  EV, la luminosité de l'écran d'enregistrement ne changera plus. Les valeurs situées en dehors de cette plage seront appliquées à l'écran d'enregistrement si le déclencheur est appuyé à mi-course ou si le verrouillage EA est effectué avec [AF/AE LOCK].
- La valeur de la compensation de l'exposition est conservée même si l'appareil est hors marche. (Lorsque [Restaurer comp. expo] est sur [NON])



MENU



## Réglage de la sensibilité ISO

Modes applicables : P A S M S&Q SCN

Cela permet de paramétrer la sensibilité à la lumière (sensibilité ISO).

**1** Appuyez sur [ISO].

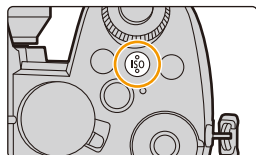

**2** Tournez la molette avant/arrière ou la molette de contrôle pour sélectionner la sensibilité ISO.

- Dans le menu [Personnel] ([Opération]), [Réglage d'affichage ISO], vous pouvez changer les fonctions à définir sur l'écran de la sensibilité ISO. (P41)

(A) Sensibilité ISO

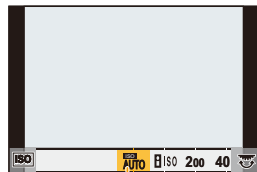

(A)

<b>AUTO</b>	La sensibilité ISO est réglée automatiquement selon la luminosité. • Maximum [ISO3200]*1
<b>ISO intelligent</b>	L'appareil photo se règle automatiquement sur la sensibilité ISO et la vitesse d'obturation optimales pour s'adapter aux mouvements du sujet et à la luminosité de la scène afin de minimiser l'instabilité du sujet. • Maximum [ISO3200]*1 • La vitesse d'obturation ne se fixe pas lorsque le déclencheur est appuyé à mi-course. Elle change de façon continue pour correspondre aux mouvements du sujet jusqu'à ce que le déclencheur soit appuyé à fond.
<b>L.100*2, de 200 à 25600</b>	Le sensibilité ISO est fixée sur différents paramétrages.

\*1 Lorsque [Régl. Limite Sup. ISO Auto] sous [Sensibilité ISO (Photo)] dans le menu [Enr.] est sur [AUTO].

\*2 Lorsque [Sensibilité étendue] dans le menu [Personnel] ([Exposition]) est réglé sur [OUI].

**3** Appuyez sur [ISO] pour valider.

- Vous pouvez également appuyer à mi-course sur le déclencheur pour valider.



## Caractéristiques de la sensibilité ISO

	200 $\longleftrightarrow$ 25600	
<b>Lieu d'enregistrement (recommandé)</b>	Lorsqu'il fait jour (extérieur)	Lorsqu'il fait sombre
<b>Vitesse d'obturation</b>	Lente	Rapide
<b>Bruit vidéo</b>	Rare	Fréquent
<b>Secousse du sujet</b>	Fréquent	Rare

- Pour avoir des détails sur la portée utile du flash utilisée lorsque la sensibilité ISO est réglée sur [AUTO], consultez [P152](#).
- Impossible de sélectionner [ISO] dans les cas suivants :
  - Mode AE avec priorité à la vitesse d'obturation
  - Mode réglage manuel de l'exposition
- Lorsque [Exposition multiple] est sélectionné, le paramètre maximum est [ISO3200].
- Si vous réglez [Style photo] sur [V-Log L], la limite inférieure de la sensibilité ISO se fixera sur [ISO400].
- Lorsque les fonctions suivantes sont en cours d'utilisation, la sensibilité ISO pouvant être définie est limitée :
  - Mode Films créatifs/Enregistrement Photo 4K/Enregistrement avec MP postérieure : [AUTO], [200] à [6400] ([L.100] à [6400] si [Sensibilité étendue] est réglé sur [OUI])
  - Enregistrement composite d'images en temps réel : [200] à [1600] ([L.100] à [1600] si [Sensibilité étendue] est réglé sur [OUI])

### ■ Sensibilité étendue

**Modes applicables :** **P A S M S&Q SCN**

Vous serez en mesure de baisser la sensibilité ISO jusqu'à un minimum de [ISO100].

**MENU** → **[Personnel]** → **[Exposition]** → **[Sensibilité étendue]** → **[OUI]**



### Non disponible dans les cas suivants :

- [Sensibilité étendue] ne fonctionne pas dans le cas suivant :
  - Lorsque [Style photo] est réglé sur [V-Log L]
  - En utilisant [Exposition multiple]

## Réglage de la balance des blancs (WB)

Modes applicables :  P A S M S&Q SCN

La balance des blancs règle la couleur du blanc en fonction de la source lumineuse pour rendre la globalité de la teinte de la couleur proche de ce que perçoit l'œil.

**1** Appuyez sur [WB].

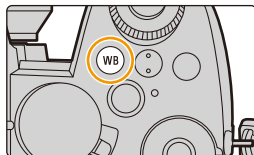









**2** Tournez la molette avant/arrière ou la molette de contrôle pour sélectionner la balance des blancs.



[ÉAB]	Auto
[ÉABc]	Auto (Réduit la teinte rougeâtre sous une source de lumière incandescente)
[ÉABw]	Auto (Laisse la teinte rougeâtre sous une source de lumière incandescente)
[☀]	Pour prendre des photos à l'extérieur sous un ciel bleu
[☁]	Pour prendre des photos à l'extérieur sous un ciel nuageux
[🏠]	Pour prendre des photos à l'extérieur à l'ombre
[💡]	Pour prendre des photos sous des lampes à incandescence
[📷]*	Uniquement pour prendre des photos avec flash

\* [ÉAB] s'applique lorsque vous enregistrez des vidéos, ou lorsque l'enregistrement est effectué avec la fonction Photo 4K ou MP postérieure.







  MENU 	<p>Un objet blanc est enregistré pour définir la balance des blancs. Cela est pratique pour photographier sous plusieurs sources de lumière.</p> <ol style="list-style-type: none"> <li>Appuyez sur ▲.</li> <li>Placez un objet blanc comme une feuille de papier dans le cadre au centre de l'écran, puis appuyez sur [MENU/SET].</li> </ol> <ul style="list-style-type: none"> <li>Cela réglera la balance des blancs et vous ramènera sur l'écran d'enregistrement.</li> <li>La balance des blancs peut ne pas être définie si le sujet est trop clair ou trop sombre. Réglez de nouveau la balance des blancs après l'ajustement à la luminosité appropriée.</li> </ul>	
[  ] / [  ] / [  ] / [  ]	<p>Réglez la Température des couleurs de la balance des blancs adaptée à la source de lumière.</p> <ol style="list-style-type: none"> <li>Appuyez sur ▲.</li> <li>Appuyez sur ▲/▼ pour sélectionner la température de la couleur, puis appuyez sur [MENU/SET].</li> </ol> <ul style="list-style-type: none"> <li>Vous pouvez sélectionner une température de couleur de [2500K] à [10000K].</li> </ul>	

### 3 Appuyez sur [WB] pour valider.

- Vous pouvez également appuyer à mi-course sur le déclencheur pour valider.



Sous un éclairage fluorescent, à DEL, etc., la balance des blancs approprié change selon le type d'éclairage.

Utilisez [ÉAB], [ÉABc], [ÉABw], [  ], [  ], [  ] ou [  ].

- Si vous prenez des photos au-delà de la portée utile du flash, la balance des blancs correcte ne peut pas être obtenue.
- Durant le mode guide scène :
  - Les paramètres sont réglés pour correspondre à chaque scène.
  - Un changement de la scène ou du mode enregistrement remettra les paramètres de la balance des blancs (y compris les paramètres du réglage fin de la balance des blancs) sur [ÉAB].

## ■ Balance des blancs automatique

En fonction des conditions prédominantes lors de la prise des photos, celles-ci pourraient prendre une teinte rougeâtre ou bleuâtre.

Il est à noter que la balance des blancs pourrait ne pas fonctionner correctement dans les cas suivants. Dans ce cas, réglez la balance des blancs sur autre chose que [ÉAB], [ÉABc] ou [ÉABw].

- Lorsqu'il y a plusieurs sources de lumière
- Lorsqu'il n'y a aucune couleur similaire au blanc

1 [ÉAB] est compris dans cette plage.

2 Ciel bleu

3 Ciel nuageux (Pluie)

4 Ombre

5 Lumière du soleil

6 Lumière fluorescente blanche

7 Ampoule de lumière incandescente

8 Lever et coucher de soleil

9 Lumière de bougie

K=Température couleur Kelvin

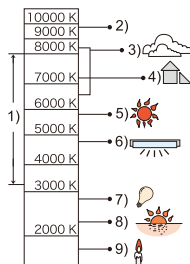

## Réglage fin de la balance des blancs

Vous pouvez ajuster la couleur même lorsque celle que vous désirez appliquer n'est pas produite par la balance des blancs sélectionnée.

**1 Sélectionnez la balance des blancs, puis appuyez sur ▼.**

**2 Appuyez sur ▲/▼/◀/▶ pour régler la coloration.**

- ◀ : [A] (AMBRE : ORANGE)
- ▶ : [B] (BLEU : BLEUÂTRE)
- ▲ : [V] (VERT : VERDÂTRE)
- ▼ : [M] (MAGENTA : ROUGEÂTRE)

- Vous pouvez également effectuer les réglages fins en touchant le graphique de la balance des blancs.
- Pour réinitialiser la position au centre, appuyez sur [DISP].
- Vous pouvez régler le bracketing de la balance des blancs en tournant la molette de contrôle. (P140)

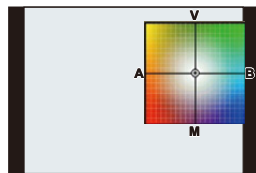

**3 Appuyez sur [MENU/SET].**

- Appuyez à mi-course sur le déclencheur pour revenir sur l'écran d'enregistrement.

- Avec la balance des blancs réglée sur [A] (ambre), l'icône de la balance des blancs sur l'écran deviendra orange.  
Avec la balance des blancs réglée sur [B] (bleu), l'icône de la balance des blancs sur l'écran deviendra bleue.
- Avec la balance des blancs réglée sur [V] (vert) ou [M] (magenta), [+ ] ou [- ] apparaît à côté de l'icône de la balance des blancs sur l'écran.



## Sélection du mode d'entraînement

Modes applicables :   **P** **A** **S** **M**  

Une pression sur le déclencheur permet d'exécuter l'action à réaliser.

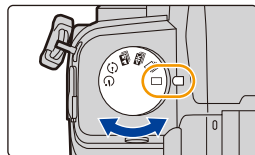
### Rotation de la molette du mode d'entraînement



	<b>Simple</b>	Lorsque le déclencheur est enfoncé, une seule image est enregistrée.
	<b>Rafale (P112)</b>	Les images sont enregistrées successivement sur pression continue du déclencheur.
	<b>PHOTO 4K (P115)</b>	Lorsque le déclencheur est enfoncé, une photo 4K est enregistrée.
	<b>MP postérieure (P126)</b>	Lorsque le déclencheur est enfoncé, l'enregistrement avec mise au point postérieure est effectué.
	<b>Intervallomètre/ Animation image par image (P131, 133)</b>	Les images sont enregistrées avec la fonction Intervallomètre ou Animation image par image.
	<b>Retardateur (P136)</b>	Lorsque le déclencheur est enfoncé, l'enregistrement s'effectue une fois que la durée définie s'est écoulée.

# Prises de vues en utilisant le mode rafale

Modes applicables : **P** **A** **S** **M**

Les photos sont prises de façon continue tant que le déclencheur est tenu appuyé.

**1** Réglez la molette du mode d'entraînement sur [ ].

**2** Sélectionnez le paramètre du mode rafale.

**MENU** → [Enr.] → [Débit rafale]

Configuration : [H] (Vitesse rapide), [M] (Vitesse moyenne), [L] (Vitesse lente)

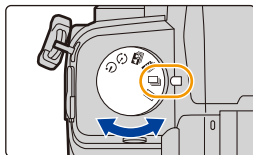

**3** Faites la mise au point sur le sujet, puis prenez une photo.

- Maintenez enfoncé à fond le déclencheur pour activer le mode de prises de vues en rafale.



## ■ Débit rafale

	Débit rafale	Viseur à vision directe pendant le mode rafale
<b>[H] (Vitesse rapide)</b>	9 images/seconde ([AFS]/[MF]) 6 images/seconde ([AFF]/[AFC])	Aucun ([AFS]/[MF]) Disponible ([AFF]/[AFC])
<b>[M] (Vitesse moyenne)</b>	6 images/seconde	Disponible
<b>[L] (Vitesse lente)</b>	2 images/seconde	Disponible

## ■ Nombre de photos dans une rafale

	Avec fichiers RAW	Sans fichiers RAW
<b>[H] (Vitesse rapide)</b>	27 images ou plus	600 images ou plus
<b>[M] (Vitesse moyenne)</b>		
<b>[L] (Vitesse lente)</b>		

- Lorsque l'enregistrement est effectué sous les conditions de test spécifiées par Panasonic. La vitesse de rafale ralentit à mi-course. Cependant, les photos peuvent être prises jusqu'à ce que la carte soit pleine.  
En fonction des conditions d'enregistrement, le nombre des photos en rafale pouvant être prises sera réduit.

## ■ À propos du nombre maximum de photos pouvant être prises sans interruption

Lorsque vous appuyez à mi-course sur le déclencheur, le nombre maximum de photos que vous pouvez prendre sans interruption s'affiche.



Vous pouvez vérifier le nombre approximatif de photos en rafale pouvant être pris à une vitesse d'enregistrement constante.

Exemple : Lorsque 20 photos peuvent être prises : [r20]

- Une fois que l'enregistrement démarre, le nombre maximum de photos qui peuvent être prises sans interruption diminue.
- La vitesse d'enregistrement ralentit lorsque [r0] apparaît.
- Lorsque [r99+] est affiché, vous pouvez prendre 100 photos ou plus sans interruption.

## ■ Remarques sur la mise au point en mode rafale

La manière dont la mise au point est effectuée change en fonction des paramètres du mode de mise au point et des paramètres [Priorité AF/Décl.] dans le menu [Personnel] ([MAP / Relâcher Déclencheur]).

Mode de mise au point	[Priorité AF/Décl.]	[H]	[M]/[L]
[AFS]	[FOCUS]	Lors de la première prise de vue	
	[BALANCE]		
	[RELEASE]		
[AFF]/[AFC] <sup>*1</sup>	[FOCUS]	Mise au point prévue <sup>*2</sup>	Mise au point normale <sup>*3</sup>
	[BALANCE]	Mise au point prévue <sup>*2</sup>	
	[RELEASE]		
[MF]	—	Mise au point réglée avec MPM	

\*1 Si le sujet est sombre, la mise au point se fixe sur la première photo.

\*2 La vitesse de rafale prend la priorité et la mise au point est estimée à l'intérieur d'une plage possible.

\*3 La vitesse de rafale peut ralentir.

- La vitesse de rafale peut ralentir en fonction des paramètres suivants.
    - [Format imag]/[Qualité]/[Sensibilité]/Mode de mise au point/[Priorité AF/Décl.]
  - Lorsque le débit rafale est réglé sur [H], (lorsque le réglage de la mise au point est [AFS] ou [MF]), l'exposition se fixe sur celle de la première photo. Dans les autres cas, l'exposition se règle à chaque photo.
  - **Il faut du temps pour sauvegarder des photos prises en mode rafale sur la carte. Si vous prenez des photos sans interruption tout en les sauvegardant, le nombre maximum d'images enregistrables diminue. Pour des prises de vues sans interruption, l'utilisation d'une carte mémoire à vitesse rapide est conseillée.**
  - Nous vous conseillons d'utiliser le déclencheur à distance (DMW-RS2 : en option) si vous désirez conserver le déclencheur pressé à fond tout en prenant des photos en mode rafale.
-  **Non disponible dans les cas suivants :**
- L'enregistrement en rafale ne fonctionne pas dans les cas suivants :
    - [Eau scintillante]/[Illuminations scintillantes]/[Prise noct. manu.]/[Image douce d'une fleur] (Mode de guide scène)
    - [Monochrome brut]/[Monochrome doux]/[Effet miniature]/[Focus doux]/[Filtre étoile]/[Rayon de soleil] (Mode de Contrôle Créatif)
    - Pour enregistrer en utilisant le flash
    - En utilisant [Exposition multiple]

# Enregistrement de Photo 4K

Modes applicables :   P A S M  SCN 

L'appareil photo permet de prendre des photos en rafale de 8 millions de pixels (environ) à 30 images/seconde. Après la prise de ces photos, il est possible de sauvegarder le moment désiré en le sélectionnant dans son fichier rafale.

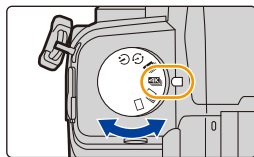

- Utilisez une carte UHS de classe de vitesse 3.

## 1 Réglez la molette du mode d'entraînement sur [4K].



## 2 Sélectionnez la méthode d'enregistrement.

**MENU** →  [Enr.] → [PHOTO 4K] → [Méthode d'enreg.]

 <b>[Rafale 4K]</b>	<b>Pour saisir la meilleure prise d'un sujet qui se déplace rapidement</b> (c.-à-d. du sport, avions, trains) Enregistrement audio : Non disponible
 <b>[Rafale 4K (S/S)]</b> "S/S" est l'abréviation de Start/Stop (démarrer/arrêter).	<b>Pour saisir des occasions de photos imprévisibles</b> (c.-à-d. plantes, animaux, enfants) Enregistrement du son : Disponible*
 <b>[Pré-rafale 4K]</b>	<b>Pour enregistrer au besoin lorsqu'une occasion de photo se présente</b> (c.-à-d. l'instant où un ballon est lancé) Enregistrement audio : Non disponible

\* Le son n'est pas lu si vous effectuez la lecture avec l'appareil photo.

## 3 Appuyez à mi-course sur le déclencheur pour sortir du menu.

## 4 Enregistrez une photo 4K.

- Si vous utilisez la MPA, [AF continu] s'exécutera durant l'enregistrement. La mise au point se réglera de façon constante.



MENU



  
[Rafale 4K]

- 1 Appuyez à mi-course sur le déclencheur.
- 2 Appuyez à fond sur le déclencheur aussi longtemps que vous désirez enregistrer.

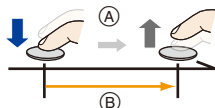

- Ⓐ Pression maintenue
  - Ⓑ Période d'enregistrement
- Appuyez, légèrement à l'avance, à fond sur la touche. L'enregistrement démarre environ 0,5 seconde après la pression.
  - Si vous retirez votre doigt du déclencheur immédiatement après le démarrage de l'enregistrement, une durée d'environ 1,5 seconde sera enregistrée après le retrait du doigt.

  
[Rafale 4K (S/S)]

- 1 Appuyez à fond sur le déclencheur pour démarrer l'enregistrement.
- 2 Appuyez une nouvelle fois à fond sur le déclencheur pour arrêter l'enregistrement.

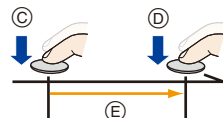

- Ⓒ Démarrage (première pression)
- Ⓓ Arrêt (seconde pression)
- Ⓔ Période d'enregistrement

**Configuration manuelle des marqueurs**

Sur pression de la touche [Fn2] pendant l'enregistrement, il est possible d'ajouter des marqueurs.

(jusqu'à 40 marqueurs par enregistrement) Lors de la sélection et de la sauvegarde des images depuis un fichier rafale 4K, il est possible de sauter jusqu'aux positions où les marqueurs ont été ajoutés.

  
[Pré-rafale 4K]
**Appuyez à fond sur le déclencheur.**

- Ⓕ Environ 1 seconde
- Ⓖ Période d'enregistrement

- La MPA ajuste sans interruption la mise au point et sauf en mode réglage manuel de l'exposition, règle également l'exposition sans interruption.

- Les images pourraient ne pas s'afficher de façon aussi fluide qu'en enregistrant avec l'écran d'enregistrement normal.

**Conseils pour enregistrer**

Dans des situations où vous désirez verrouiller la mise au point et l'exposition, comme lorsque le sujet n'est pas situé au centre, utilisez [AF/AE LOCK]. (P103)

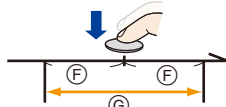

- Les enregistrements en rafale des photos 4K sont effectués et sauvegardés sous forme d'un fichier rafale 4K au format MP4.
- Lorsque [Prév.auto] est activé, l'écran de sélection de photo s'affiche automatiquement. Pour poursuivre l'enregistrement, appuyez à mi-course sur le déclencheur pour afficher l'écran d'enregistrement.
- Pour avoir des informations sur la manière de sélectionner et sauvegarder des photos à partir des fichiers rafale 4K enregistrés, consultez la P121.



**■ Configuration de l'enregistrement pré-rafale ([Rafale 4K]/[Rafale 4K (S/S)])**

L'appareil photo commence l'enregistrement environ 1 seconde avant que le déclencheur soit enfoncé à fond, pour ne manquer aucune opportunité de prises de vues.

**MENU** →  [Enr.] → [PHOTO 4K] → [Enreg. avant rafale]

**Configuration : [OUI]/[NON]**

- Lorsque cette fonction est activée, [PRE] s'affiche sur l'écran d'enregistrement.
- Lorsque [Enreg. avant rafale] est en cours d'utilisation, les commandes de la MPA et les menus indisponibles sont les mêmes que durant la commande [Pré-rafale 4K].

**■ Configuration de l'enregistrement en boucle ([Rafale 4K (S/S)])**

Il est possible d'effectuer un enregistrement tout en supprimant les plus anciennes données enregistrées, ce qui permet de poursuivre l'enregistrement tout en attendant une occasion de photo, sans remplacer la carte.

- Une fois l'enregistrement démarré, le fichier rafale 4K sera enregistré et divisé approximativement toutes les 2 minutes. Les 10 dernières minutes (jusqu'à environ 12 minutes) seront sauvegardées. La partie précédente sera supprimée.

**MENU** →  [Enr.] → [PHOTO 4K] → [Enregistrement boucle(PHOTO 4K)]



**Configuration : [OUI]/[NON]**

- **Nous vous conseillons d'utiliser une batterie suffisamment chargée.**
- Il est possible d'enregistrer jusqu'à 12 heures en continu.
- Lorsque cette fonction est activée,  s'affiche sur l'écran d'enregistrement.

**Non disponible dans les cas suivants :**

- [Enregistrement boucle(PHOTO 4K)] n'est pas possible si l'espace disponible sur la carte n'est pas suffisant.

**Épuisement de la batterie et température de l'appareil photo**

- Lorsque la température ambiante est élevée, l'appareil photo peut afficher  et puis arrêter l'enregistrement. Attendez que l'appareil photo refroidisse.
- Lorsque  ([Pré-rafale 4K])\* ou [Enreg. avant rafale] est sélectionné, la batterie se décharge plus rapidement et la température de l'appareil photo augmente. Utilisez ces fonctions uniquement pour enregistrer avec celles-ci.

\* Le réglage peut passer sur  ([Rafale 4K]) pour protéger l'appareil photo.

## Remarques sur la fonction Photo 4K

### ■ Pour changer le format

Sélectionner [Format] dans le menu [Enr.] vous permet de changer le format des photos 4K.

### ■ Pour enregistrer le sujet avec un flou réduit

Vous pouvez réduire le flou du sujet en définissant une vitesse d'obturation plus rapide.

#### 1 Réglez la molette de sélection de mode sur [S].

#### 2 Réglez la vitesse d'obturation en tournant la molette arrière ou la molette avant.

- Vitesse d'obturation approximative pour un enregistrement en extérieur par beau temps : 1/1000 de seconde ou plus.
- Si vous augmentez la vitesse d'obturation, la sensibilité ISO sera plus élevée, ce qui peut augmenter les parasites à l'écran.

### ■ Prévention du tremblement de l'appareil photo lors de l'enregistrement d'images

• Pour réduire les tremblements de l'appareil photo, nous vous recommandons d'utiliser un trépied et un déclencheur à distance (DMW-RS2 : en option) lorsque vous utilisez [Composition lumière] ou [Composition séquence photo].

### ■ Son de l'obturateur pour l'enregistrement

- En utilisant [Rafale 4K] ou [Pré-rafale 4K], vous pouvez changer les paramètres du son de l'obturateur électronique dans [Vol décl elec] et [Tonalité décl. élec.].
- En enregistrant avec [Rafale 4K (S/S)], vous pouvez définir le volume de la tonalité du démarrage/arrêt dans [Volume du bip].
- L'enregistrement en rafale vitesse rapide peut être utilisé de façon silencieuse lorsqu'il est combiné avec [Mode discret].

### ■ Scènes qui ne conviennent pas

#### Enregistrement dans des endroits très lumineux ou en intérieur

Lorsque les sujets sont enregistrés dans un lieu très lumineux ou sous un éclairage fluorescent/LED, la teinte de la couleur ou la luminosité de l'image peut changer, ou bien des bandes horizontales peuvent apparaître sur l'écran.

Baisser la vitesse d'obturation peut réduire l'effet des stries horizontales.

#### Sujets se déplaçant rapidement en direction horizontale

Si vous enregistrez un sujet qui se déplace rapidement en direction horizontale, ce dernier pourrait apparaître déformé sur les photos enregistrées.

## ■ Configuration de l'appareil photo pour la fonction Photo 4K

La configuration de l'appareil photo est optimisée pour l'enregistrement avec la fonction Photo 4K.

- Les éléments de menu [Enr.] suivants sont fixés sur les paramètres indiqués ci-dessous :

<b>[Format imag]</b>	[4K] (8M)	<b>[Qualité]</b>	<b>[</b>
	[4:3] : 3328×2496 [3:2] : 3504×2336 [16:9] : 3840×2160 [1:1] : 2880×2880	<b>[Type d'obturateur]</b>	<b>[ESHTR]</b>



- Les fichiers rafale 4K sont enregistrés avec les paramètres indiqués ci-dessous :  
Les paramètres du menu [Image animée] ne sont pas appliqués aux fichiers rafale 4K.

<b>[Qualité enr.]</b>	[4K/100M/30p]	<b>[Niveau de luminosité]</b>	[0–255]
<b>[AF continu]</b>	[OUI]		

- En enregistrant avec la fonction Photo 4K, les pages des fonctions suivantes sont différentes de celles disponibles en prenant des photos :

- Vitesse d'obturation : 1/30 à 1/16000
- [Vit. obtu. mini.] : [1/1000] à [1/30]
- Compensation de l'exposition : –3 EV à +3 EV
- Sensibilité ISO : [AUTO], [200] à [6400] ([L.100] à [6400] lorsque [Sensibilité étendue] est réglé sur [OUI])

- En enregistrant avec la fonction Photo 4K, les fonctions suivantes sont désactivées :

- Flash
- Mode MPA ()
- Enregistrement avec bracketing
- [Assistan.MF] ([Pré-rafale 4K] uniquement)
- Décalage de programme
- Balance des blancs ()
- Mode de mise au point (MPA F)

- Les éléments de menu suivants sont désactivés :

<b>[Auto intelligent]</b>	[Prise noct.manu.intell.]/[iHDR]
<b>[Commande créative]</b>	[Enreg. simult. ss filtre]
<b>[Enr.]</b>	[Format imag]/[Qualité]/[AFS/AFF]/[Sensibilité AF (Photo)]/[Espace coul.]/[Flash]/[Réd. brt obt. long]/[Comp. ombre]/[Conv. télé ét.] ([Enr.])/[Composition en affichage réel]/[Type d'obturateur]/[Retard de l'obturateur]/[Bracketing]/[HDR]
<b>[Personnel]</b>	[Zone d'enr.]/[Rec. visage]/[Config. Profil]
<b>[Config.]</b>	[Mode économie d'énergie] (lorsque [Pré-rafale 4K] est sélectionné)

- Un fichier rafale 4K sera enregistré et lu sous forme de fichiers séparés dans les cas suivants. (Vous pouvez poursuivre l'enregistrement sans vous arrêter.)
  - **Avec une carte mémoire SDHC :**  
Un nouveau fichier sera créé pour poursuivre l'enregistrement si le fichier dépasse 4 Go.
  - **Avec une carte mémoire SDXC :**  
Si la durée continue de l'enregistrement dépasse 3 heures et 4 minutes ou si la taille du fichier dépasse 96 Go
- Les changements suivants surviennent en enregistrant des photos 4K :
  - L'angle de vue devient plus étroit.
  - [Lieu] sous [Date voyage] ne peut pas être enregistré.
  - [Enreg. simult. ss filtre] sous [Configuration de filtre] n'est pas disponible.
  - Il n'est pas possible d'utiliser la sortie HDMI.
- En enregistrant avec [Pré-rafale 4K], [Zoom fixe] sous [Zoom élect.] est désactivé.
- La détection de scène dans le mode auto intelligent fonctionne de la même manière qu'en enregistrant des films.
- Lorsque le mode d'entraînement est réglé sur Photo 4K, il n'est pas possible de prendre des photos tout en filmant. (Uniquement lorsque [  ] (Priorité photo) est sélectionné)

 **Non disponible dans les cas suivants :**

- Photo 4K ne fonctionne pas dans les cas suivants :
  - [Clair en rétroéclairage]/[Eau scintillante]/[Paysage nocturne artistique]/[Illuminations scintillantes]/[Prise noct. manu.]/[Portrait nuit claire]/[Image douce d'une fleur] (Mode de guide scène)
  - [Monochrome brut]/[Monochrome doux]/[Effet miniature]/[Focus doux]/[Filtre étoile]/[Rayon de soleil] (Mode de Contrôle Créatif)
  - En enregistrant des films
  - En utilisant [Exposition multiple]



# Sélection de photos depuis un fichier rafale 4K

## 1 Sélectionnez une image avec l'icône sur l'écran de lecture, puis appuyez sur ▲.

- Vous pouvez également effectuer la même action en touchant l'icône .
- Si l'image a été enregistrée avec [Pré-rafale 4K], passez à l'étape 3.



## 2 Faites glisser la barre de défilement pour effectuer une sélection grossière des scènes.

- Pour plus d'informations sur la manière d'utiliser l'écran de visualisation diaporamique, consultez P122.
- Vous pouvez sélectionner ses scènes sur l'écran de lecture rafale 4K en touchant  (Fn1). (P123)
- Une pression sur  permet de passer à l'écran des marqueurs. (P124)

Écran de visualisation des diaporamas

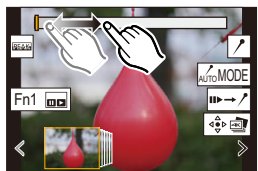

## 3 Faites glisser les images pour sélectionner celle que vous désirez sauvegarder comme photo.

- Vous pouvez également effectuer la même action en appuyant sur ◀/▶.
- Pour faire défiler image par image vers l'avant ou l'arrière, maintenez enfoncée [ < ]/[ > ].

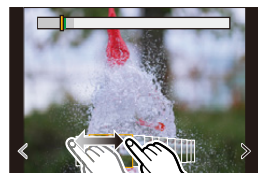

## 4 Touchez pour sauvegarder la photo.

- La photo sera sauvegardée au format JPEG.

- La photo sera sauvegardée avec des informations d'enregistrement (informations Exif), incluant sa vitesse d'obturation, son ouverture et sa sensibilité ISO.
- Les fichiers rafale 4K sauvegardés sur un ordinateur seront traités comme des vidéos MP4.

### ■ [Sauvegarder PHOTO 4K Brut]

Il est possible de sauvegarder des blocs de 5 secondes à la fois provenant des images d'un fichier rafale 4K.

#### 1 Sélectionnez le menu.

**MENU** →  **[Lect.]** → **[Sauvegarder PHOTO 4K Brut]**

#### 2 Appuyez sur ◀/▶ pour sélectionner les fichiers rafale des photos 4K, puis appuyez sur [MENU/SET].

- Si la durée de rafale est de 5 secondes ou moins, toutes les images seront sauvegardées en tant que photos.

#### 3 Sélectionnez la première image des photos à enregistrer ensemble.

- Sélectionnez l'image de la même manière que vous sélectionnez des photos dans un fichier rafale 4K.
- Les photos seront sauvegardées sous forme d'un groupe de photos du Mode Rafale au format JPEG. (P187)

## Commandes durant la sélection des photos

### Navigation dans l'écran de visualisation des diaporamas

Position de l'image affichée

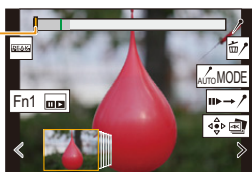

Commande par touche	Commande tactile	Description des commandes
	Glisser/ < / >	Permet de sélectionner une image. • Pour changer les images affichées dans l'écran de visualisation des diaporamas, sélectionnez l'image située à l'extrémité gauche/droite, puis touchez [ < ] ou [ > ].
	< / > Toucher prolongé	Permet d'avancer/reculer image par image de façon continue.
—	 Toucher/glisser	Permet de sélectionner l'image à afficher. • L'image précédente ou suivante s'affiche sous forme de diaporama.
	Étirer/pincer	Agrandit/réduit l'affichage.
	—	Permet de sélectionner une image tout en conservant l'affichage agrandi (durant l'affichage agrandi).
	Glisser	Déplace la zone agrandie (lorsque l'affichage est agrandi).
—		Permet de changer un marqueur à afficher. (P125)
Fn1		Affiche l'écran de lecture rafale 4K.
—		Passe sur l'action marqueur. (P124)
—		Ajoute/supprime un marqueur.
—		Les parties au point seront surlignées en couleur. ([Focus Peaking] (Mise au point avec surlignement)) • Permet de changer dans l'ordre suivant [PEAK NON] → [PEAK L] ([BAS]) → [PEAK H] ([ÉLEVÉ]).
[MENU/SET]		Sauvegarde la photo

## ■ Navigation dans l'écran de lecture rafale 4K

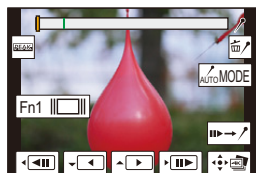

Durant la pause



Durant la lecture en continu

Commande par touche	Commande tactile	Description des commandes
▲		Lecture en continu/Pause (durant la lecture en continu).
▼		Recul continu/Pause (durant le recul continu).
		Avance rapide/Avance image par image (durant la pause).
		Recul rapide/Recul image par image (durant la pause).
-	 Toucher/glisser	Sélectionne les images à afficher (durant la pause).
	Étirer/pincer	Agrandit/réduit l'affichage (durant la pause).
	-	Sélectionne une image tout en conservant l'affichage agrandi (lorsque l'affichage est agrandi).
▲ / ▼ / ◀ / ▶	Glisser	Déplace la zone agrandie (lorsque l'affichage est agrandi).
-		Permet de changer un marqueur à afficher. (P125)
Fn1		Affiche l'écran de vue des diapositives (durant la pause).
-		Passe sur l'action marqueur. (P124)
-	/	Ajoute/supprime un marqueur.
-		Les parties au point seront surlignées en couleur. ([Focus Peaking] (Mise au point avec surlignement)) • Permet de changer dans l'ordre suivant [PEAK NON] → [PEAK L] ([BAS]) → [PEAK H] ([ÉLEVÉ]).
[MENU/SET]		Sauvegarde la photo (durant la pause).

- Chaque fois que vous touchez deux fois l'écran, l'affichage bascule entre la vue normale et agrandie.

## Sélection et sauvegarde des photos sur l'écran du téléviseur

### • Avec les modèles d'appareil photo DC-G97P/DC-G97PP :

- Réglez [Mode HDMI (Lecture)] soit sur [AUTO], soit sur un paramètre ayant une résolution de [4K/30p].  
En raccordant un téléviseur qui ne prend pas en charge les films 4K, sélectionnez [AUTO].
- Si vous affichez des fichiers rafale 4K sur un téléviseur branché à l'appareil photo, ils s'afficheront sur l'écran de lecture rafale 4K.

### • Avec les modèles d'appareil photo DC-G97E/DC-G97GC/DC-G97GW/DC-G97GN :

- Réglez [Mode HDMI (Lecture)] soit sur [AUTO] soit sur un paramètre ayant une résolution de [4K/25p].  
En raccordant un téléviseur qui ne prend pas en charge les films 4K, sélectionnez [AUTO].
- Si vous affichez des fichiers rafale 4K sur un téléviseur branché à l'appareil photo, ils s'afficheront sur l'écran de lecture rafale 4K.
- En fonction du téléviseur qui doit être raccordé, les fichiers rafale 4K pourraient ne pas pouvoir être lus correctement.

## Marqueur

Lorsque vous sélectionnez et sauvegardez des photos à partir d'un fichier rafale 4K, vous pouvez facilement sélectionner des photos en passant d'une position marquée à une autre.

Deux types de marqueurs sont disponibles.

### Marqueur blanc :

Celui-ci est défini manuellement durant l'enregistrement ou la lecture.

### Marqueur vert :

Celui-ci est défini automatiquement par l'appareil photo durant l'enregistrement.

(fonction de marquage automatique)

### ■ Saut aux positions marquées

Lorsque [▶→↵] est touché sur l'écran des diapositives ou l'écran de lecture de rafale 4K, l'écran d'utilisation du marqueur apparaît et vous pouvez passer sur les positions marquées. Touchez [↵→▶] pour revenir au fonctionnement d'origine.

### Écran des marqueurs



Commande par touche	Commande tactile	Description des commandes
◀▶	◀ / ▶	Se déplace vers le marqueur précédent/suivant.





## Fonction de marquage automatique

L'appareil photo place automatiquement des marqueurs sur des scènes dans lesquelles un visage ou le mouvement d'un sujet est détecté.

(Exemple : là où un véhicule passe, un ballon éclate ou une personne se retourne)

- Jusqu'à 10 marqueurs sont affichés pour chaque fichier.
- Dans les cas suivants, les marqueurs peuvent ne pas être définis par la fonction Marquage Automatique selon les conditions d'enregistrement ou l'état des sujets.
  - L'appareil photo bouge en raison d'un panoramique ou d'un vacillement
  - Le mouvement du sujet est lent/infime
  - Le sujet est petit
  - Un visage ne regarde pas droit devant

### ■ Changement du marqueur à afficher

Touchez [**AUTO**MODE] sur l'écran des diapositives, l'écran de lecture de rafale 4K, ou l'écran d'utilisation du marqueur.

[Auto]	Affiche un marqueur sur une scène dans laquelle un visage ou le mouvement d'un sujet est détecté.
[Priorité visage]	Affiche un marqueur en privilégiant une scène dans laquelle un visage est détecté.
[Priorité mouvement]	Affiche un marqueur avec la préférence donnée à une scène dans laquelle le mouvement d'un sujet est détecté.
[Non]	Affiche uniquement les marqueurs placés manuellement.

- Vous ne pouvez pas supprimer les marqueurs définis par la fonction de marquage automatique.
- Les marqueurs définis par la fonction de marquage automatique peuvent ne pas s'afficher correctement si vous divisez le fichier rafale 4K sur un autre dispositif et que vous l'affichez sur l'appareil photo.
- Dans le cas suivant, les marqueurs définis par la fonction de marquage automatique ne s'affichent pas.
  - Fichiers rafale 4K enregistrés avec [Pré-rafale 4K]

# Enregistrement avec mise au point postérieure

Modes applicables : 

L'appareil photo permet de prendre des photos en rafale 4K tout en décalant la mise au point sur des zones différentes. Après la prise de ces photos, il est possible de sélectionner la zone de mise au point désirée.

Cette fonction est adaptée aux enregistrements d'objets immobiles.



Enregistrement rafale 4K avec décalage automatique de la mise au point.



Touchez le point de mise au point désiré.



Une photo avec la zone de mise au point désirée sera effectuée.

- Utilisez une carte UHS de classe de vitesse 3.
- Nous vous conseillons d'utiliser un trépied pour enregistrer des images à utiliser pour l'empilement de mises au point.

## 1 Réglez la molette du mode d'entraînement sur .

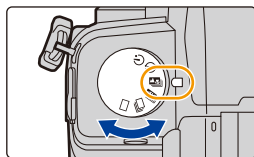

## 2 Déterminez la composition, puis appuyez à mi-course sur le déclencheur.

- La mise au point automatique détectera automatiquement les zones de mise au point sur l'écran (sauf sur les bords de l'écran).
- Tant que le déclencheur est maintenu appuyé à mi-course, des tremblements peuvent être perçus sur l'écran.
- Si aucune zone de l'écran ne peut être mise au point, l'affichage de la mise au point (A) clignotera. Dans ce cas, l'enregistrement est impossible.



**À partir du moment où vous appuyez à mi-course sur le déclencheur jusqu'à la fin de l'enregistrement :**

- Conservez la même distance avec le sujet et la même composition.

### 3 Appuyez à fond sur le déclencheur pour démarrer l'enregistrement.

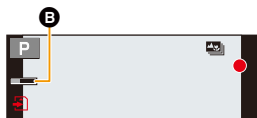

- Le point de mise au point change automatiquement durant l'enregistrement. Lorsque l'icône (B) disparaît, l'enregistrement prend automatiquement fin.
- Le son ne sera pas enregistré.
- Lorsque [Prév.auto] est activé, un écran vous permettant de sélectionner la zone de mise au point désirée s'affiche. (P128)

#### À propos de la température de l'appareil photo

- Lorsque la température ambiante est élevée, l'appareil photo peut afficher [  ] et puis arrêter l'enregistrement.  
Attendez que l'appareil photo refroidisse.

#### **■ Limites de la fonction de mise au point postérieure**

- Puisque l'enregistrement est effectué avec la même qualité d'image que celle des photos 4K, certaines limites s'appliquent aux fonctions d'enregistrement et aux paramètres du menu. Pour plus de détails, consultez "Configuration de l'appareil photo pour la fonction Photo 4K" à la P119.
- En plus des limites de la fonction Photo 4K, les limites suivantes s'appliquent à la fonction de mise au point postérieure :
  - Le mode MPA est désactivé.
  - La commande MPM est désactivée.
  - Les vidéos ne peuvent pas être enregistrées.
  - [Zoom num.] est désactivé.
  - Les éléments du menu [Personnel] suivants sont désactivés :  
[Déclench. AF]

#### Non disponible dans les cas suivants :

- L'enregistrement avec MP postérieure ne fonctionne pas dans les cas suivants :
  - [Clair en rétroéclairage]/[Eau scintillante]/[Paysage nocturne artistique]/[Illuminations scintillantes]/[Prise noct. manu.]/[Portrait nuit claire]/[Image douce d'une fleur] (Mode de guide scène)
  - [Monochrome brut]/[Monochrome doux]/[Effet miniature]/[Focus doux]/[Filtre étoile]/[Rayon de soleil] (Mode de Contrôle Créatif)
  - Lorsque [Exposition multiple] est sélectionné

## Sélection de la position de mise au point pour la photo à sauvegarder

### 1 Sélectionnez une image avec l'icône [▲] sur l'écran de lecture, puis appuyez sur ▲.

- Vous pouvez également effectuer la même action en touchant l'icône [▲].



### 2 Touchez la zone de mise au point désirée.

- Si une photo au point n'a pas la zone sélectionnée disponible, un cadre rouge s'affiche. Dans ce cas, il n'est pas possible de sauvegarder de photo.
- Vous ne pouvez pas sélectionner les bords de l'écran.



Commande par touche	Commande tactile	Description des commandes
	Toucher	Sélectionne une zone de mise au point. • Elle ne peut pas être sélectionnée pendant que l'affichage est agrandi.
		Agrandit l'affichage.
		Réduit l'affichage (lorsque l'affichage est agrandi).
Fn1		Passes à la fonction d'empilement de mises au point. (P129)
—		Les parties au point seront surlignées en couleur. ([Focus Peaking]) (Mise au point avec surlignement) • Permet de changer dans l'ordre suivant [PEAKNON] → [PEAKL] ([BAS]) → [PEAKH] ([ÉLEVÉ]).
[MENU/SET]		Sauvegarde la photo.

- Vous pouvez régler précisément la mise au point en faisant glisser la barre coulissante pendant que l'affichage est agrandi. (Vous pouvez également effectuer la même action en appuyant sur ◀▶.)

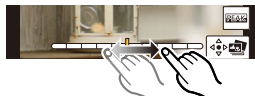

### 3 Touchez [ ] pour sauvegarder la photo.

- La photo sera sauvegardée au format JPEG.

- Vous ne pouvez pas afficher l'image sur l'écran d'un téléviseur et puis sélectionner la position de mise au point.

## Empilement de mises au point

Sert à sauvegarder une photo ayant plusieurs positions de mise au point fusionnées.

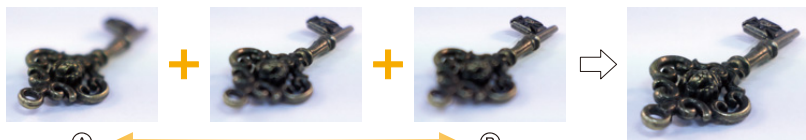

(A) Mise au point : plus proche

(B) Mise au point : plus loin

1 Touchez **[]** sur l'écran qui vous permet de sélectionner la zone de mise au point désirée à l'étape 2 de "Sélection de la position de mise au point pour la photo à sauvegarder" (P128).

• Vous pouvez également effectuer la même action en appuyant sur la touche Fn (Fn1).

2 Touchez la méthode de fusion.

<b>[Fusion automatique]</b>	Sélectionne automatiquement les photos qui peuvent être fusionnées et les fusionne en une seule photo. <ul style="list-style-type: none"> <li>• La priorité est donnée aux photos ayant une mise au point plus rapprochée.</li> <li>• Exécute l'empilement de mises au point et sauvegarde l'image.</li> </ul>
<b>[Fusion de gamme]</b>	Fusionne des photos ayant des zones de mise au point précises en une seule photo.



(Lorsque [Fusion de gamme] est sélectionné)

3 Touchez la zone de mise au point désirée.

- Précisez au moins deux zones.
- Les zones au point situées entre les deux points sélectionnés sont indiquées.
- Les parties qui ne peuvent pas être sélectionnées sont indiquées en gris.

• Pour annuler la sélection, touchez une nouvelle fois la zone de mise au point.

• Pour sélectionner plusieurs zones, faites glisser l'écran.

Commande par touche	Commande tactile	Description des commandes
	Toucher	Sélectionne une zone.
<b>Fn1</b>	<b>[Rég./annul.]</b>	Précise/annule une zone.
<b>[DISP.]</b>	<b>[Tout]</b>	Sélectionne toutes les zones. (Avant la sélection des zones)
	<b>[Réinit.]</b>	Annule toutes les sélections. (Après la sélection des zones)
<b>[MENU/SET]</b>		Fusionne les images et sauvegarde la photo finale.

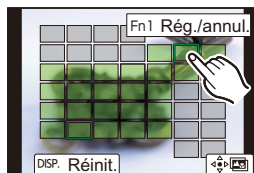
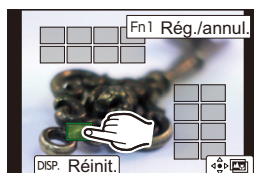

#### 4 Touchez [ ] pour fusionner les images et sauvegarder la photo finale.

- La photo sera sauvegardée au format JPEG. Les informations d'enregistrement (informations Exif) de l'image d'origine ayant la distance de mise au point la plus proche, incluant la vitesse d'obturation, l'ouverture et la sensibilité ISO, seront également enregistrées dans la nouvelle image.

- L'appareil photo peut corriger automatiquement le mauvais alignement des photos causé par les tremblements. S'il est corrigé, l'angle de vue sera légèrement plus étroit lorsque les photos sont fusionnées.
- Dans les cas suivants, les photos peuvent sembler peu naturelles une fois qu'elles sont fusionnées :
  - Lorsque le sujet se déplace durant l'enregistrement
  - Lorsque la distance entre les sujets est grande
  - Lorsque les photos sont trop floues. (Si vous prenez des photos avec une grande valeur d'ouverture, les images qui en résultent peuvent paraître moins naturelles.)
- Vous pourriez ne pas pouvoir utiliser la fonction d'empilement de mises au point pour les images enregistrées avec d'autres appareils.

# Prises de vues avec la fonction Intervallomètre/ Animation image par image

Modes applicables : 

Il est possible de prendre des photos avec la fonction Intervallomètre ou Animation image par image. De plus, les photos prises peuvent être combinées dans un film.

• Il faut effectuer au préalable les réglages de date et heure. (P35)

- Les photos enregistrées sont affichées comme un groupe d'images.

## [Intervallomètre]

L'appareil photo peut prendre automatiquement des photos de sujets tels que des animaux ou des plantes par intervalles et créer un film.

- 1 Réglez la molette du mode d'entraînement sur [  ].
- 2 Sélectionnez le menu.

**MENU** →  [Enr.] → [Intervalle/animation] → [Mode] → [Intervallomètre]

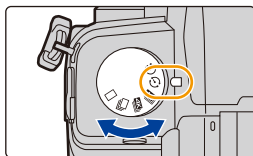

• Vous pouvez également effectuer la même action en touchant [  ].

• Après avoir changé la molette du mode d'entraînement à [  ], une pression sur [MENU/SET] permettra d'afficher le menu avec [Intervalle/animation] sélectionné. (Il ne s'affiche dans cet état qu'une seule fois après avoir changé la molette du mode d'entraînement.)

- 3 Appuyez sur ▲/▼ pour sélectionner un élément, puis validez.

[Rég. inter. prises de vue]	[OUI]	Définit la durée entre le début d'un enregistrement et le début de l'enregistrement suivant.
	[NON]	Une fois l'enregistrement terminé, l'enregistrement suivant débute sans aucun intervalle.
[Début]	[Maintenant]	Démarre l'enregistrement en appuyant à fond sur le déclencheur.
	[Réglage du délai de démarrage]	Toute heure jusqu'à 23 heures 59 minutes d'avance peut être définie. ◀/▶ : Sélection de l'élément (heure/minute) ▲/▼ : Réglage [MENU/SET] : Validation
[Nombre de photos]/ [Intervalle prises de vue] <sup>*1</sup>		Le nombre de photos et l'intervalle d'enregistrement peuvent être définis. ◀/▶ : Sélection de l'élément (minute/seconde/nombre de photos) ▲/▼ : Réglage [MENU/SET] : Validation

\*1 Peut être sélectionné uniquement lorsque [Rég. inter. prises de vue] est sur [OUI].

- L'heure estimée de fin de l'enregistrement s'affiche sur l'écran de réglage. Il s'affiche dans les conditions suivantes lorsque [Rég. inter. prises de vue] est réglé sur [NON] :
  - Mode enregistrement : Mode AE avec priorité à la vitesse d'obturation ou Mode réglage manuel de l'exposition
  - Mode de mise au point : [MF]
- L'appareil photo pourrait ne pas être en mesure d'enregistrer en utilisant l'intervalle et le nombre de photos à prendre pré-réglés ou bien pourrait ne pas terminer l'enregistrement à l'heure de fin estimée sous certaines conditions d'enregistrement.



#### 4 Appuyez à mi-course sur le déclencheur.

- L'écran d'enregistrement s'affichera.



#### 5 Appuyez à mi-course sur le déclencheur pour faire la mise au point, puis appuyez à fond pour prendre la photo.

- L'enregistrement démarre automatiquement.
- Durant la veille de l'enregistrement, l'appareil photo se met automatiquement hors marche si aucune action n'est effectuée pendant un certain temps. La fonction intervallo-mètre est conservée même si l'appareil photo hors marche. Lorsque l'heure du début de l'enregistrement arrive, l'appareil photo se met automatiquement en marche. Pour mettre l'appareil photo en marche manuellement, appuyez à mi-course sur le déclencheur.
- Commandes durant la veille de l'enregistrement (l'appareil photo est en marche)

Commande par touche	Commande tactile	Description des commandes
[Fn2]*2	 *3	Affiche un écran de sélection qui permet de mettre en pause ou d'arrêter l'enregistrement.
		Affiche un écran de sélection qui permet de reprendre ou d'arrêter l'enregistrement (durant la pause).

\*2 Lors de la prise de vues avec [Rég. inter. prises de vue] réglé sur [NON], une pression sur [Fn2] est possible même si un enregistrement est en cours. Après la fin de l'enregistrement (exposition) d'une photo prise au moment de la pression sur [Fn2], un écran de sélection s'affiche.

\*3 Lors de la prise de vues avec [Rég. inter. prises de vue] réglé sur [NON], les commandes tactiles ne sont pas disponibles.

- Une fois que l'enregistrement est arrêté, un écran de confirmation s'affiche, vous demandant s'il faut poursuivre pour créer un film.

Pour créer un film, sélectionnez [Oui].

Pour avoir des informations sur la création des images animées, consultez la "Vidéos avec fonctions Intervallomètre/Animation image par image". (P135)



- Cette fonction ne sert pas avec une caméra de sécurité.
- Le [Intervallomètre] est mis en pause dans les cas suivants.
  - Lorsque la charge de la batterie faiblit
  - La mise hors marche de l'appareil

Pendant le [Intervallomètre], vous pouvez remplacer la batterie et la carte, puis redémarrer en mettant en marche cet appareil. (Notez que les photos prises après le remplacement de la carte seront sauvegardées comme un lot séparé de photos de groupe.)

Mettez l'interrupteur marche/arrêt de l'appareil photo sur [OFF] pour remplacer la batterie ou la carte.

- Lorsque [Intervalle prises de vue] est réglé sur une valeur plus longue, si l'appareil photo se met automatiquement hors marche dans l'attente de l'enregistrement suivant, nous vous recommandons d'utiliser la fonction Intervallomètre en mode MPA.

### Non disponible dans les cas suivants :

- Cette fonction n'est pas disponible dans les cas suivants :
  - [Prise noct. manu.] (Mode de guide scène)
  - En utilisant [Exposition multiple]



## Enregistrement d'une animation image par image

Une animation image par image est créée en collant les photos ensemble.

- 1 Réglez la molette du mode d'entraînement sur [  ].
- 2 Sélectionnez le menu.

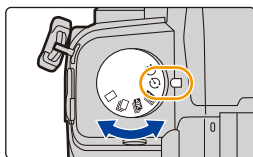
**MENU** →  [Enr.] → [Intervalle/animation] → [Mode] → [Anim image par image]



- Vous pouvez également effectuer la même action en touchant [  ].
- Après avoir changé la molette du mode d'entraînement à [  ], une pression sur [MENU/SET] permettra d'afficher le menu avec [Intervalle/animation] sélectionné. (Il ne s'affiche dans cet état qu'une seule fois après avoir changé la molette du mode d'entraînement.)

- 3 Appuyez sur **▲/▼** pour sélectionner un élément, puis validez.

<b>[Prise de vue auto.]</b>	<b>[OUI]</b>	Prend automatiquement des photos à intervalle défini.
	<b>[NON]</b>	Cela sert à prendre manuellement des photos, image par image.
<b>[Intervalle prises de vue]</b>	(Uniquement si [Prise de vue auto.] est réglé sur [OUI]) <b>◀/▶</b> : Sélection de l'élément (seconde) <b>▲/▼</b> : Réglage <b>[MENU/SET]</b> : Validation	

- 4 Appuyez à mi-course sur le déclencheur.

- L'écran d'enregistrement s'affichera.



**5 Appuyez à mi-course sur le déclencheur pour faire la mise au point, puis appuyez à fond pour prendre la photo.**

**6 (En prenant la deuxième photo et les suivantes) Déplacez le sujet pour décider de la composition, puis prenez la photo. (Répétez cela.)**

- Il est possible d'enregistrer jusqu'à 9999 images.
- Si cet appareil photo est mis hors marche durant l'enregistrement, un message pour reprendre l'enregistrement s'affiche lorsque l'appareil photo est remis en marche. La sélection de [Oui] permet de reprendre l'enregistrement là où il a été interrompu.



#### Enregistrement avisé du contenu

- L'écran d'enregistrement affiche jusqu'à deux photos prises précédemment. Utilisez-les comme référence de l'amplitude du déplacement.
- Pour vérifier les photos enregistrées, appuyez sur [▶]. Les photos qui ne sont pas nécessaires peuvent être supprimées en appuyant sur [🗑️]. Pour revenir sur l'écran d'enregistrement, appuyez une nouvelle fois sur [▶].

**7 Touchez [👉] pour arrêter l'enregistrement.**

- Vous pouvez également y mettre fin en sélectionnant [Intervalle/animation] à partir du menu [Enr.] puis en appuyant sur [MENU/SET].
- Lorsque [Prise de vue auto.] est réglé sur [OUI], sélectionnez [Sort.] sur l'écran de confirmation. (Si [Pause] a été sélectionné, appuyez à fond sur le déclencheur pour reprendre l'enregistrement.)
- Une fois que l'enregistrement est arrêté, un écran de confirmation s'affiche, vous demandant s'il faut poursuivre pour créer un film. Pour créer un film, sélectionnez [Oui]. Pour avoir des informations sur la création des images animées, consultez la "Vidéos avec fonctions Intervallomètre/Animation image par image". (P135)

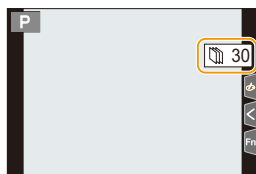

#### ■ Pour ajouter des photos dans le groupe animation image par image

La sélection de [Ajouter au groupe de photos] à l'étape 3 affichera les photos d'un groupe enregistrées avec [Anim image par image].

Sélectionnez un ensemble de groupe d'images, puis appuyez sur [MENU/SET].

- L'enregistrement prend plus de temps sous certaines conditions comme, par exemple, lorsque le flash est utilisé. En conséquent, l'enregistrement automatique pourrait ne pas s'effectuer aux intervalles définis.
- Une photo ne peut pas être sélectionnée depuis [Ajouter au groupe de photos] si c'est la seule à avoir été prise.



#### Non disponible dans les cas suivants :

- Cette fonction n'est pas disponible dans les cas suivants :
  - En utilisant [Exposition multiple]
- [Prise de vue auto.] dans [Anim image par image] n'est pas disponible avec les fonctions suivantes :
  - [Prise noct. manu.] (Mode de guide scène)

## Vidéos avec fonctions Intervallomètre/Animation image par image

Après avoir utilisé l'intervallomètre ou l'animation image par image, vous pouvez procéder à la création d'une vidéo.

### 1 Sélectionnez les méthodes pour créer un film.

[Qualité enr.]	Définit la qualité d'un film.
[Cadence]	Définit le nombre d'images par seconde. Plus le nombre est grand, plus le film sera fluide.
[Séquence]	<b>[NORMAL] :</b> Colle les photos ensemble dans l'ordre d'enregistrement. <b>[REVERSE] :</b> Colle les photos ensemble dans l'ordre inverse d'enregistrement.

### 2 Appuyez sur ▲/▼ pour sélectionner [Exécuté] et appuyez sur [MENU/SET].

- Vous pouvez également créer des films en utilisant [Vidéo accélérée] (P252) ou [Vidéo image par im.] (P252) dans le menu [Lect.].
- En créant un film avec le paramètre de la [Qualité enr.] sur [4K], la durée d'enregistrement se limite à 29 minutes et 59 secondes.
  - Avec une carte mémoire SDHC, vous ne pouvez pas créer de vidéo ayant une taille de fichier de plus de 4 Go.
  - Avec une carte mémoire SDXC, vous pouvez créer une vidéo ayant une taille de fichier de plus de 4 Go.
- Un film ayant le paramètre [Qualité enr.] réglé sur [FHD] ou [HD] ne peut pas être créé si la durée d'enregistrement est de plus de 29 minutes et 59 secondes ou si la taille du fichier est de plus de 4 Go.

# Enregistrement à l'aide du retardateur

Modes applicables : **P** **A** **S** **M**

**1** Réglez la molette du mode d'entraînement sur [⏸].

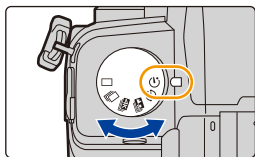

**2** Appuyez à mi-course sur le déclencheur pour faire la mise au point, puis appuyez à fond pour prendre la photo.



- La mise au point et l'exposition sont fixées lorsque le déclencheur est pressé à mi-course.
- Une fois que l'indicateur du retardateur clignote, l'enregistrement démarre.

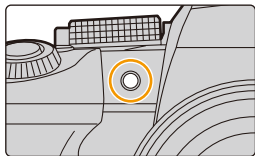

## ■ Configuration du retardateur

**MENU** → [Enr.] → [Retardateur]

	La photo est prise 10 secondes après que le déclencheur soit pressé.
	Après 10 secondes, l'appareil prend 3 photos à environ 2 secondes d'intervalle.
	La photo est prise 2 secondes après que le déclencheur soit pressé. <ul style="list-style-type: none"> <li>• Ce réglage constitue une manière pratique d'éviter le flou de bougé causé par la pression du déclencheur.</li> </ul>

• Nous vous conseillons d'utiliser un trépied pour enregistrer avec le retardateur.

### Non disponible dans les cas suivants :





- n'est pas disponible dans les cas suivants.
  - Lorsque [Enreg. simult. ss filtre] de [Configuration de filtre] est sur [OUI]
  - En enregistrant avec la fonction Bracketing
  - En utilisant [Exposition multiple]
  - Lors d'un enregistrement composite d'images en temps réel
- Le retardateur ne fonctionne pas dans les cas suivants :
  - En enregistrant des films

# Enregistrement avec bracketing

Modes applicables :         

Il est possible de prendre plusieurs photos tout en réglant automatiquement un paramètre en appuyant sur le déclencheur.

## 1 Sélectionnez le menu.

MENU →  [Enr.] → [Bracketing] → [Type de bracketing]	
 <b>Bracketing de l'exposition</b>	Appuyez sur le déclencheur pour effectuer l'enregistrement tout en réglant l'exposition. (P138)
 <b>Bracketing de l'ouverture</b>	Appuyez sur le déclencheur pour effectuer l'enregistrement tout en réglant l'ouverture. (P139) • Disponible en mode EA avec priorité à l'ouverture ou lorsque la sensibilité ISO est réglée sur [AUTO] en mode de réglage manuel de l'exposition.
<b>FOCUS</b> <b>Bracketing de la mise au point</b>	Appuyez sur le déclencheur pour effectuer l'enregistrement tout en réglant la position de la mise au point. (P139)
 <b>Bracketing de la balance des blancs</b>	Appuyez sur le déclencheur une fois pour prendre automatiquement trois photos avec des réglages différents de balance des blancs. (P140)

## 2 Appuyez sur ▲/▼ pour sélectionner [Plus de param.], puis appuyez sur [MENU/SET].

- Pour avoir des informations sur [Plus de param.], consultez la page qui décrit chaque fonction.
- Appuyez à mi-course sur le déclencheur pour sortir du menu.

## 3 Faites la mise au point sur le sujet, puis prenez une photo.

- Lorsque le bracketing de l'exposition est sélectionné, l'affichage du bracketing clignote jusqu'à ce que toutes les photos définies soient prises. Si les réglages du bracketing sont modifiés ou si la mise hors marche de l'appareil photo est effectuée avant qu'elles soient toutes prises, l'appareil photo redémarrera l'enregistrement à partir de la première photo.

### ■ Annulation du [Type de bracketing]

Sélectionnez [NON] à l'étape 1.

### Non disponible dans les cas suivants :

- L'enregistrement avec bracketing ne fonctionne pas dans les cas suivants :
  - [Eau scintillante]/[Illuminations scintillantes]/[Prise noct. manu.]/[Image douce d'une fleur] (Mode de guide scène)
  - [Monochrome brut]/[Monochrome doux]/[Effet miniature]/[Focus doux]/[Filtre étoile]/[Rayon de soleil] (Mode de Contrôle Créatif)
  - En enregistrant à l'aide du flash (sauf avec le bracketing de la balance des blancs)
  - En enregistrant des films
  - En enregistrant des photos 4K
  - En enregistrant avec la fonction de mise au point postérieure
  - En utilisant [Exposition multiple]
  - En utilisant [Intervallomètre]
  - En utilisant [Anim image par image] (si [Prise de vue auto.] est sélectionné)
- Le bracketing de la balance des blancs ne fonctionne pas dans les cas suivants :
  - Mode Auto Intelligent Plus
  - Mode de Contrôle Créatif
  - En enregistrant en mode rafale
  - Lorsque [Qualité] est réglée sur [RAW $\frac{1}{2}$ ], [RAW $\frac{1}{4}$ ] ou [RAW]

## Bracketing de l'exposition

### ■ À propos de [Plus de param.] (étape 2 à la P137)

<b>[Palier]</b>	Définit le nombre de photos à prendre et la plage de compensation de l'exposition. [3•1/3] (Prend trois photos avec un intervalle de 1/3 EV) à [7•1] (Prend sept photos avec un intervalle de 1 EV)
<b>[Séquence]</b>	Définit l'ordre dans lequel les photos sont prises.
<b>[Réglage vue unique]*</b>	[□] : Prend une seule photo sur chaque pression du déclencheur. [□\] : Prend le nombre défini de photos sur chaque pression du déclencheur.

\* Pas disponible avec l'enregistrement en rafale. Lors de l'utilisation de l'enregistrement en rafale et que le déclencheur est maintenu enfoncé, l'enregistrement s'effectuera sans interruption jusqu'au nombre précisé de photos.

**[Palier] : [3•1/3], [Séquence] : [0/–/+]**

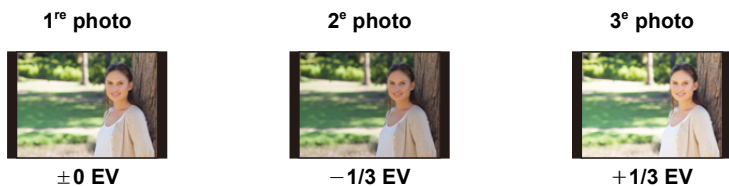

- Lors de l'enregistrement des photos avec le bracketing de l'exposition après la configuration des valeurs de la compensation de l'exposition, les photos prises sont basées sur les valeurs de la compensation de l'exposition sélectionnée.

## Bracketing de l'ouverture

Mode enregistrement : **A** **M**

■ À propos de [Plus de param.] (étape 2 à la P137)

<b>[Nombre de photos]</b>	<b>[3], [5]</b> : Prend un nombre précis de photos avec diverses valeurs d'ouverture d'une plage basée sur la valeur d'ouverture initiale. <b>[ALL]</b> : Prend des photos en utilisant toutes les valeurs d'ouverture.
---------------------------	--

• Lors de l'utilisation de l'enregistrement en rafale et que le déclencheur est maintenu enfoncé, l'enregistrement s'effectuera jusqu'au nombre précisé de photos.

Les valeurs d'ouverture disponibles changent en fonction de l'objectif.

**Exemple : en utilisant l'objectif interchangeable (H-FS12060)**



Lorsque la position initiale est réglée sur F8.0 :

① première photo, ② deuxième photo, ③ troisième photo... ⑦ septième photo

## Bracketing de la mise au point

■ À propos de [Plus de param.] (étape 2 à la P137)

<b>[Palier]</b>	Définit l'intervalle entre les positions de mise au point. • La distance que parcourt la position de mise au point à chaque incrément sera plus courte si la position initiale est plus rapprochée du sujet, et inversement si la position initiale est plus éloignée du sujet, la distance sera plus longue.
<b>[Nombre de photos]*</b>	Définit le nombre de photos à prendre.
<b>[Séquence]</b>	<b>[0/-/+]</b> : Rapproche et éloigne alternativement la position de mise au point dans la plage centrée sur la position initiale lors de la prise de vues. <b>[0/+]</b> : Éloigne la position de mise au point de la position initiale de l'utilisation de l'enregistrement en rafale.

\* Pas disponible avec l'enregistrement en rafale. Lors de l'utilisation de l'enregistrement en rafale et que le déclencheur est maintenu enfoncé, l'enregistrement s'effectuera sans interruption jusqu'au nombre précisé de photos.

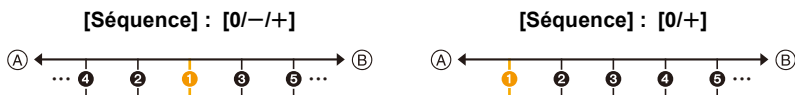

Ⓐ Mise au point : plus proche

Ⓑ Mise au point : plus loin

① première photo, ② deuxième photo... ⑤ cinquième photo...

• Les photos prises avec le bracketing de la mise au point s'affichent comme un ensemble d'images groupées.

## Bracketing de la balance des blancs

■ À propos de [Plus de param.] (étape 2 à la P137)

Tournez la molette de contrôle pour régler la plage de correction, puis appuyez sur [MENU/SET].

 : Horizontal ([A] vers [B])

 : Vertical ([V] vers [M])

- Vous pouvez également définir la plage de correction en touchant **A**.

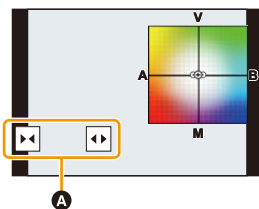

















## Stabilisateur d'image



L'appareil photo peut utiliser le stabilisateur d'image du boîtier ainsi que le stabilisateur d'image de l'objectif.

Parmi les modes double stabilisateur d'image qui combinent efficacement deux stabilisateurs d'image, celui-ci prend en charge le mode double stabilisateur d'image 2 (DUAL2 / DUAL2 / DUAL2 / DUAL2) qui a une efficacité de correction élevée.

De plus, durant l'enregistrement vidéo, vous pouvez utiliser le stabilisateur d'image hybride sur 5 axes qui intègre la stabilisation électronique.

- Les stabilisateurs d'image à activer sont différents en fonction de votre objectif. L'icône du stabilisateur d'image activé s'affiche sur l'écran d'enregistrement.

Objectif installé	Stabilisateur d'image disponible	Icônes affichées lors de	
		En prenant des photos	En enregistrant des films
<b>Objectifs Panasonic compatibles avec le mode double stabilisateur d'image (Basé sur la norme Micro Four Thirds System)</b>	<b>Objectif + Boîtier</b> (Double S.I./Double S.I.2)	DUAL2 / DUAL / DUAL2 / DUAL  /  /  / 	DUAL2 / DUAL  / 
<b>Objectifs compatibles avec la fonction stabilisateur de l'image (Basés sur la norme Micro Quatre Tiers (Micro Four Thirds) System)</b>	<b>Objectif ou Boîtier</b>	 / 	
<b>Objectifs incompatibles avec la fonction stabilisateur d'image</b>	<b>Boîtier</b>	 / 	
<b>Objectifs sans fonction de communication avec cet appareil photo</b>	<b>Boîtier</b>	 / 	

- La fonction de stabilisateur d'image hybride sur 5 axes peut être utilisée avec tous les objectifs. Réglez [Stabilis. élec. (vidéo)] sous [Stabilisat.] sur [OUI] dans le menu [Enr.]. L'écran d'enregistrement affiche les icônes suivantes lorsque [OUI] est sélectionné :
  - Objectifs Panasonic compatibles avec Dual I.S. Mode : [  ] / [  ]
  - Autre que ce qui précède : [  ]
- Si l'icône de l'écran d'enregistrement ne s'affiche pas avec [DUAL2] ou [DUAL] même lorsqu'un objectif pris en charge est utilisé, mettez à jour le micrologiciel de l'objectif. Pour les plus récentes informations concernant les objectifs pris en charge ou pour télécharger leur micrologiciel, visitez notre site web. (P13)

### ■ Utilisation du stabilisateur d'image

- Lors de l'utilisation d'un objectif avec commutateur S.O.I., réglez ce dernier sur [ON].
- En utilisant des objectifs sans fonction de communication avec cet appareil photo, un message demandant de vérifier le paramètre de la longueur focale s'affiche une fois que l'appareil photo est mis en marche.

Pour utiliser correctement la fonction de stabilisateur d'image, vous devez régler la longueur focale en fonction de l'objectif installé.

Réglez la longueur focale en fonction comme demandé par le message.

Cela peut également être réglé en utilisant le menu. (P144)



### Prévention d'instabilité (l'appareil photo est secoué)

Lorsque l'alerte d'instabilité [  ] apparaît, utilisez [Stabilisat.], un trépied, le retardateur ou le déclencheur à distance (DMW-RS2 : en option).

- La vitesse d'obturation ralentira particulièrement dans les cas suivants. Gardez l'appareil photo immobile à partir du moment où le déclencheur est appuyé jusqu'à ce que l'image apparaisse à l'écran.

Nous vous recommandons l'utilisation d'un trépied.

– Sync. lente

– Sync. lente/Réduction yeux rouges

– [Paysage nocturne clair]/[Ciel nocturne froid]/[Paysage nocturne chaud]/[Paysage nocturne artistique]/[Illuminations scintillantes]/[Portrait nuit claire] (Mode de guide scène)

– Quand vous réglez une vitesse d'obturation lente



## Réglages du stabilisateur de l'image

**Modes applicables :** 

Sert à régler le mouvement du stabilisateur de l'image pour qu'il corresponde à la situation de l'enregistrement.

- Lors de l'utilisation d'un objectif interchangeable qui possède un commutateur S.O.I. (comme le H-FSA14140), la fonction de stabilisateur est active si le commutateur S.O.I. de l'objectif est réglé sur [ON]. (Il est réglé sur [(👉👉)] au moment de l'achat.)

**MENU** →  **[Enr.]** /  **[Image animée]** → **[Stabilisat.]**

<b>[Mode de fonctionnem.]</b>	[(👉👉)] (Normal)	Les mouvements verticaux, horizontaux et de rotation des tremblements de l'appareil photo sont corrigés.	
	[(👉👉👉)] (Panorami que)	Les vacillements sont compensés sur l'axe vertical. Ce mode est idéal pour la prise de vues en mode panoramique (méthode de prise de vues en tournant l'appareil photo pour suivre les mouvements d'un sujet qui continue à se déplacer dans une direction fixe).	
	<b>[NON]</b>	[Stabilisat.] ne fonctionne pas. ([(👉👉)]) • En utilisant un objectif avec un commutateur S.O.I., réglez le commutateur sur [OFF].	
<b>[Stabilis. élec. (vidéo)]</b>	Durant l'enregistrement d'une vidéo, les tremblements qui surviennent le long des axes verticaux, horizontaux, de roulis, de tangage et en lacet sont corrigés par l'emploi du stabilisateur d'image intégré à l'objectif, du stabilisateur d'image intégré au boîtier, et du stabilisateur d'image électronique. (Stabilisateur d'image hybride sur 5 axes) <b>[OUI]/[NON]</b> • L'angle de vue peut devenir plus étroit si ceci est réglé sur [OUI].		

<p>[Verrouillage Stab. (vidéo)]</p>	<p>Améliore l'effet de stabilisation de l'image durant l'enregistrement d'une vidéo. Cet effet permet de conserver le flou de déplacement dans la composition minimale pour effectuer un enregistrement depuis une perspective définie.</p> <p><b>[OUI]/[NON]</b></p> <ul style="list-style-type: none"> <li>Cet effet marche uniquement durant l'enregistrement.  est affiché sur l'écran d'enregistrement.</li> <li><b>Pour modifier la composition durant un enregistrement, réglez d'abord l'effet sur [NON], puis déplacez l'appareil photo.</b> Utilisez la touche Fn pour permuter entre [OUI]/[NON] durant un enregistrement. (P56)</li> <li>Dans des situations où la longueur focale est plus grande, comme lorsque le téléobjectif est en place, l'effet de stabilisation est plus faible.</li> <li>L'effet de stabilisation peut être faible selon l'objectif utilisé.</li> <li>[Verrouillage Stab. (vidéo)] n'est pas disponible en utilisant des objectifs avec fonction de stabilisation de l'image appartenant à d'autres fabricants.</li> </ul>
<p>[Régl. longueur focale]</p>	<p>En utilisant des objectifs sans fonction de communication avec cet appareil photo, réglez manuellement la longueur de mise au point.</p>

## Configuration de la longueur focale d'un objectif

### 1 Sélectionnez le menu.

**MENU** →  [Enr./]  [Image animée] → [Stabilisat.] → [Régl. longueur focale]

### 2 Saisissez une longueur focale.

◀/▶ : Sélection d'un élément (chiffre);

▲/▼ : Configuration

- Une longueur focale comprise entre 0,1 mm et 1000 mm peut être définie.

### 3 Appuyez sur [MENU/SET].

#### ■ Mémorisation d'une longueur focale

① Saisissez une longueur focale.

② Appuyez sur ▶ pour sélectionner la longueur focale qui doit être écrasée, puis appuyez sur [DISP.].

- Il est possible d'enregistrer jusqu'à 3 paramètres de longueur focale.

#### ■ Appel d'une longueur focale mémorisée

Appuyez sur ◀/▶ pour sélectionner la longueur focale mémorisée, puis appuyez sur [MENU/SET].



- **Le stabilisateur d'image peut produire un son ou des vibrations durant son fonctionnement, mais il ne s'agit pas d'un dysfonctionnement.**
- Nous vous conseillons de désactiver le stabilisateur d'image en utilisant un trépied.
- La fonction de stabilisation peut ne pas fonctionner suffisamment bien dans les cas suivants.
  - Lorsqu'il y a beaucoup d'instabilité
  - Lorsque l'agrandissement du zoom est élevé
  - Lorsque le zoom numérique est utilisé
  - En suivant des sujets en mouvement rapide
  - Lorsque la vitesse d'obturation ralentit pour prendre des photos à l'intérieur ou dans des endroits sombres
- L'effet « panoramique » [ (📷) ] est plus difficile à accomplir dans les cas suivants.
  - Dans un endroit fortement éclairé comme en plein soleil l'été
  - Lorsque la vitesse d'obturation est plus rapide que 1/100 d'une seconde
  - Lorsque vous déplacez l'appareil photo trop lentement parce que le sujet se déplace lentement (L'arrière-plan ne deviendra pas flou)
  - Lorsque l'appareil photo ne suit pas le sujet correctement

 **Non disponible dans les cas suivants :**

- Dans les cas suivants, le [Stabilisat.] passera sur [ (📷) ] (Normal), même s'il est réglé sur [ (📷) ] (Panoramique) :
  - En enregistrant des films
  - En enregistrant des photos 4K
  - En enregistrant avec la fonction de mise au point postérieure
- Dans le cas suivant, [Stabilisat.] passera de [ (📷)<sup>DUAL2</sup> ] à [ (📷) ] même si un objectif compatible est en train d'être utilisé :
  - En Mode Slow & Quick
- La fonction de stabilisateur d'image hybride 5 axes n'est pas disponible dans les cas suivants :
  - Lorsque le zoom numérique est utilisé
  - En Mode Slow & Quick
  - Lorsque [Recadrage 4K Live] est sélectionné

# Prises de vues avec zoom

## Zoom optique

Modes applicables : 

Il est possible de faire un zoom avant pour faire paraître les gens et les objets plus proches ou un zoom arrière pour prendre des paysages, etc.

Coté **T** : Agrandit la distance du sujet

Coté **W** : Élargit l'angle de vue

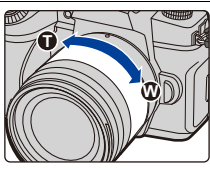
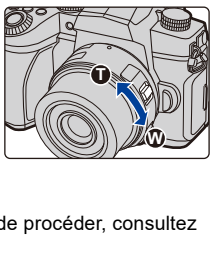
<p><b>Objectif interchangeable avec bague de zoom</b></p>	<p>Tournez la bague du zoom.</p>	
<p><b>Objectif interchangeable qui prend en charge le zoom à alimentation (zoom actionné électriquement)</b></p>	<p>Déplacez le levier du zoom. (La vitesse du zoom dépend de l'amplitude de déplacement du levier.)</p> <ul style="list-style-type: none"> <li>• Si vous attribuez [Contrôle de zoom] à une touche Fn, vous pouvez actionner lentement le zoom optique en appuyant sur ◀/▶ ou rapidement en appuyant sur ▲/▼.</li> </ul> <p>Pour avoir des informations sur la manière de procéder, consultez l'étape <b>2</b> et les étapes suivantes à la <a href="#">P148</a>.</p>	
<p><b>Objectif interchangeable qui ne prend pas en charge le zoom</b></p>	<p>Le zoom optique n'est pas disponible.</p>	

## Augmentation de l'effet télescopique

[Conv. télé ét.]

Modes applicables :   **P** **A** **S** **M**  S&Q  

Le convertisseur télé étendu permet de prendre des photos encore plus larges sans que la qualité de l'image soit détériorée.

### Préparatifs :

- **En prenant des photos** : Réglez [Format imag] sur **[EX M]** ou **[EX S]**, et [Qualité] sur autre chose que [RAW].
- **En enregistrant des images animées** : Réglez la taille pour [Qualité enr.] sur [FHD] ou [HD].

### ■ Grossissements maximum du zoom en utilisant le convertisseur télé étendu

<b>En prenant des photos</b>	[Conv. télé ét.] ([Enr.])	1,3× : <b>[EX M]</b> (Lorsque [Format] est réglé sur [16:9]) 1,4× : <b>[EX M]</b> (Lorsque [Format] est réglé sur [4:3]/[3:2]/[1:1]) 2,0× : <b>[EX S]</b>
<b>En enregistrant des films</b>	[Conv. télé ét.] ([Image animée])	2,7× (la taille des images animées est réglée sur [FHD] sous [Qualité enr.]) 4,0× (la taille des images animées est réglée sur [HD] sous [Qualité enr.])

## ■ Augmentation du grossissement du zoom par incréments en prenant de photos

### 1 Sélectionnez le menu.

**MENU** →  [Enr.] → [Conv. télé ét.] → [ZOOM]

### 2 Définissez une touche Fn pour [Contrôle de zoom]. (P56)

### 3 Appuyez sur la touche Fn.

### 4 Appuyez sur ◀/▶ ou ▲/▼.

▲/▶ : Téléobjectif (Agrandit les sujets éloignés)

▼/◀ : Grand-angle (Élargit l'angle de vue)

- L'action du zoom s'interrompt lorsque la touche Fn est de nouveau pressée ou lorsqu'un certain temps est passé.



(A) Portée du zoom optique (Longueur focale)\*

(B) Portée du convertisseur télé étendu (Grossissement du zoom)



\* Cette barre coulissante du zoom s'affiche lorsque

vous utilisez un objectif interchangeable qui prend en charge le zoom motorisé

- Une vitesse de zoom constante sera définie.
- L'agrandissement du zoom indiqué est approximatif.
- Vous pouvez également actionner le zoom en touchant la touche zoom. (P151)

## ■ Fixation du grossissement du zoom au niveau maximum

**MENU** →  [Enr.] → [Conv. télé ét.] → [TELE CONV.]

**MENU** →  [Image animée] → [Conv. télé ét.] → [OUI]

[NON]



[TELE CONV.]/[OUI]

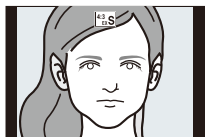



- Si vous attribuez [Conv. télé ét.] à [Réglage touche Fn] dans le menu [Personnel] ([Opération]), vous pouvez afficher l'écran de configuration du Convertisseur Télé Extra aussi bien pour les photos que pour les images animées en appuyant sur la touche Fn attribuée. Pendant que cet écran est affiché, vous pouvez changer le paramètre [Format imag] en appuyant sur [DISP].

#### Non disponible dans les cas suivants :

- Cette fonction n'est pas disponible dans les cas suivants :
  - [Effet jouet]/[Effet jouet vif] (Mode de Contrôle Créatif)
  - Lorsque [Qualité] est sur [RAW]
  - En enregistrant des photos 4K
  - En enregistrant avec la fonction de mise au point postérieure
  - Lorsque [HDR] est réglé sur [OUI]
  - En utilisant [Exposition multiple]
  - Lorsque [Recadrage 4K Live] est sélectionné
- [Conv. télé ét.] ([Enr.]) n'est pas disponible dans le cas suivant :
  - [Prise noct. manu.] (Mode de guide scène)
- [Conv. télé ét.] ([Image animée]) n'est pas disponible durant la sortie HDMI (sauf dans le mode Films créatifs).

#### [Zoom num.]

**Modes applicables :**      S&Q SCN 

Bien que la qualité de l'image se dégrade chaque fois que vous zoomez, il est possible d'effectuer un zoom avant jusqu'à quatre fois le grossissement du zoom d'origine. (Le zoom en continu n'est pas possible.)

**MENU** →  [Enr.]  [Image animée] → [Zoom num.] → [4×]/[2×]

- En utilisant le zoom numérique, nous vous recommandons d'utiliser un trépied et le retardateur pour prendre des photos.

#### Non disponible dans les cas suivants :



- Cette fonction n'est pas disponible dans les cas suivants :
  - [Effet jouet]/[Effet jouet vif]/[Effet miniature] (Mode de Contrôle Créatif)
  - Lorsque [Qualité] est réglée sur [RAW<sub>+</sub>], [RAW<sub>+</sub>] ou [RAW]
  - En enregistrant avec la fonction de mise au point postérieure
  - Lorsque [HDR] est réglé sur [OUI]
  - En utilisant [Exposition multiple]

## Changement des paramètres d'un objectif avec zoom motorisé

Modes applicables : 

Définit l'affichage de l'écran et les opérations de l'objectif lorsque vous utilisez un objectif compatible avec le zoom motorisé (zoom actionné électriquement).

**MENU** →  **[Personnel]** →  **[Objectif / Autres]** → **[Zoom électr.]**

<p><b>[Aff. longueur focale]</b></p>	<p>Lorsque vous zoomez, la distance focale s'affiche et vous pouvez vérifier la position du zoom.</p> <p>(A) Indicateur de la distance focale (B) Distance focale actuelle</p>	
<p><b>[Zoom fixe]</b></p>	<p>Lorsque vous faites fonctionner le zoom avec ce paramètre sur [OUI], le zoom s'arrête sur les positions qui correspondent aux distances prédéfinies.</p> <p>(C) Indicateur du zoom fixe</p> <ul style="list-style-type: none"> <li>Ce paramètre ne fonctionne pas en enregistrant une vidéo ou en enregistrant avec [Pré-rafale 4K].</li> </ul>	
<p><b>[Vitesse zoom]</b></p>	<p>Vous pouvez définir la vitesse du zoom pour les opérations du zoom.</p> <ul style="list-style-type: none"> <li>Si vous réglez [Zoom fixe] sur [OUI], la vitesse du zoom ne changera pas.</li> </ul> <p><b>[Photo] :</b>  <b>[H]</b> (Vitesse rapide)/<b>[M]</b> (Vitesse moyenne)/<b>[L]</b> (Vitesse lente)  <b>[Image animée] :</b>  <b>[H]</b> (Vitesse rapide)/<b>[M]</b> (Vitesse moyenne)/<b>[L]</b> (Vitesse lente)</p>	
<p><b>[Bague de zoom]</b></p>	<p>Cela peut être sélectionné lorsqu'un objectif doté d'un levier de zoom et d'une bague de zoom compatible avec le zoom électrique est installé. Lorsqu'il est réglé sur [NON], les opérations contrôlées par la bague de zoom sont désactivées pour éviter une opération accidentelle.</p>	

## Utilisation du zoom avec les commandes tactiles (zoom tactile)

Il est possible de modifier le grossissement du zoom du convertisseur télé étendu par commande tactile en utilisant le zoom optique ou en prenant des photos.

- En utilisant un objectif interchangeable qui ne prend pas en charge le zoom électrique (H-FS12060/H-FSA14140), vous pouvez actionner le grossissement du zoom du Convertisseur Télé Extra en réglant [Conv. télé ét.] ([Enr.]) sur [ZOOM].

**1** Touchez [**<**].

**2** Touchez [**↑↓**].

- La barre de défilement s'affiche.

**3** Effectuez les opérations de zoom en faisant glisser la barre coulissante.

- La vitesse du zoom change en fonction de la position touchée.

[▼]/[▲]	Zoom lentement
[▼▼]/[▲▲]	Zoom rapidement

- Pour quitter les commandes du zoom tactile, touchez une nouvelle fois [**↑↓**].



## Utilisation d'un flash

Modes applicables :

### ■ Ouverture/fermeture du flash incorporé

(A) Pour ouvrir le flash

**Faites glisser le levier d'ouverture du flash.**

- Faites attention en ouvrant le flash car celui-ci apparaîtra d'un coup.

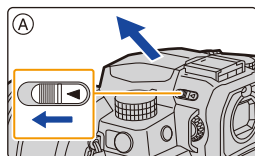

(B) Pour fermer le flash

**Appuyez sur le flash jusqu'à ce qu'il s'enclenche.**

- Faites attention de ne pas vous coincer le doigt, etc.
- Si vous forcez la fermeture du flash, vous pouvez endommager l'appareil photo.
- Assurez-vous de fermer le flash incorporé lorsqu'il n'est pas utilisé.

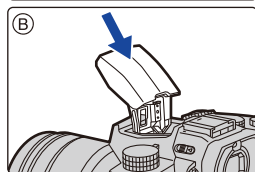

### ■ Portée utile du flash disponible (approximatif)

Lorsque vous utilisez certains objectifs, la lumière du flash peut être bloquée ou peut ne pas couvrir le champ de vue de l'objectif, en causant des zones d'ombre qui apparaissent sur les photos qui en résultent.

Vérifiez la distance jusqu'au sujet pour prendre une photo. La distance à laquelle la lumière du flash est bloquée par l'objectif et celle à laquelle elle ne l'est plus, varie selon l'objectif utilisé. Vérifiez la distance avec le sujet pour prendre une photo.

#### Avec l'objectif interchangeable H-FS12060

Grand-angle	Téléobjectif
0,5 m (1,6 pi) à 7,3 m (24 pi)	0,3 m (0,98 pi) à 4,5 m (15 pi)

#### Avec l'objectif interchangeable H-FSA14140

Grand-angle	Téléobjectif
0,5 m (1,6 pi) à 7,3 m (24 pi)	0,5 m (1,6 pi) à 4,5 m (15 pi)

- Ces plages sont obtenues lorsque la sensibilité ISO est réglée sur [AUTO] et lorsque [Régl. Limite Sup. ISO Auto] sous [Sensibilité ISO (Photo)] est réglé sur [AUTO].



### Utilisation correcte du flash

En prenant des photos avec flash avec le parasoleil installé, la partie la plus basse de la photo peut devenir noire et le contrôle du flash peut se désactiver car le flash de la photo peut être obscurci par le parasoleil. Nous vous conseillons d'enlever le parasoleil.

- N'effectuez pas les choses suivantes car la chaleur ou la lumière peuvent déformer ou décolorer les objets :
  - Approcher un objet trop près du flash
  - Obstruer le flash avec la main lorsqu'il se déclenche
  - Fermer le flash lorsqu'il se déclenche
- Ne fermez pas le flash immédiatement après le déclenchement préliminaire en utilisant une fonction comme Forcé/y. rouge. Cela peut causer un dysfonctionnement.
- Lorsque la charge résiduelle de la batterie est faible ou lorsque le flash est déclenché en continu, la charge de ce dernier peut prendre du temps. Pendant que le flash se charge, l'icône flash clignote rouge et même si vous appuyez à fond sur le déclencheur, l'enregistrement n'est pas possible.
- Si un flash externe est installé, il aura la priorité sur le flash intégré.

### ■ À propos de l'utilisation des flashes externes

En utilisant un flash externe, la plage utile d'enregistrement du flash est plus large que celle du flash intégré.

- **Pour avoir des informations concernant les flashes externes dont le fonctionnement a été vérifié, visitez le site Web d'assistance suivant :**

<https://panasonic.jp/support/global/cs/dsc/connect/index.html>

(Ce site est uniquement en anglais.)

### Préparatifs :

- Fermez le flash intégré et réglez l'interrupteur marche/arrêt de l'appareil photo sur [OFF].

### Retrait du couvercle de la griffe porte-accessoires

L'appareil photo est livré avec un couvercle pour la griffe porte-accessoires installé sur la griffe porte-accessoires.

**Retirez le couvercle de la griffe porte-accessoires en le tirant dans le sens indiqué par la flèche ② tout en appuyant dessus dans le sens indiqué par la flèche ①.**

- **Conservez le capuchon de griffe porte-accessoires hors de portée des enfants pour éviter qu'ils puissent l'avaler.**

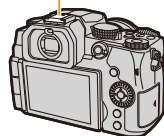
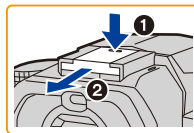



### **Lors de l'utilisation d'autres flashes externes sans fonction de communication disponibles dans le commerce avec l'appareil photo**

- Il est nécessaire de configurer l'exposition sur le flash externe. Si vous voulez utiliser le flash externe en mode auto, utilisez un flash externe qui vous permette de configurer la valeur de l'ouverture et la sensibilité ISO qui correspondent aux réglages de l'appareil photo.
- Réglez sur le mode EA à priorité diaphragme ou le mode de réglage manuel de l'exposition sur l'appareil, puis réglez la même valeur de diaphragme et la sensibilité ISO sur le flash externe. (L'exposition ne peut pas être compensée de façon appropriée du fait de la modification sur la valeur de diaphragme en mode EA à priorité obturateur et le flash externe ne peut pas commander la lumière de façon appropriée en mode programme EA parce que la valeur de diaphragme ne peut pas être fixée.)

- Si vous installez un flash externe, vous pouvez utiliser les fonctions suivantes même lors d'un enregistrement avec flash :
  - Bracketing de l'ouverture
  - Bracketing de la mise au point
- Vous pouvez régler la valeur d'ouverture, la vitesse d'obturation et la sensibilité ISO de l'appareil photo même avec un flash externe.
- Si vous enregistrez à courte portée avec un grand angle, la lumière du flash peut être bloquée par l'objectif, assombrissant la partie inférieure de l'écran.
- Lors de l'utilisation d'un flash externe, n'utilisez pas de modèle avec la polarité opposée ou un flash doté d'une fonction de communication avec cet appareil photo. Cela pourrait causer un dysfonctionnement de l'appareil photo ou bien ce dernier pourrait ne plus fonctionner correctement.
- Avec le flash externe attaché, ne tenez pas l'appareil photo par le flash externe car il pourrait se détacher.
- Consultez le mode d'emploi du flash externe pour plus de détails.

# Réglage des fonctions du flash

Il est possible de régler la fonction du flash pour contrôler son déclenchement depuis l'appareil photo.

- En fonction du flash externe utilisé, certaines fonctions pourraient ne pas pouvoir être sélectionnées.

## [Mode de déclenchement]/[Réglage flash manuel]

Modes applicables :       

Choisissez si le flash doit sortir automatiquement ou manuellement.

- Cela peut être réglé lorsque le flash intégré est utilisé.

### 1 Sélectionnez le menu.

**MENU** →  **[Enr.]** → **[Flash]** → **[Mode de déclenchement]**

<b>[TTL]</b>	L'appareil photo paramètre automatiquement la sortie du flash.
<b>[MANUAL]</b>	Réglez le taux de luminosité du flash manuel. Avec [TTL] vous pouvez prendre la photo que vous désirez même si vous photographiez des scènes sombres qui pourraient autrement être trop éclairées par le flash. <ul style="list-style-type: none"> <li>• Lorsque [MANUAL] est sélectionné, l'indice de luminance ([1/1], etc.) s'affiche sur l'icône du flash à l'écran.</li> </ul>

### 2 (Lorsque [MANUAL] est sélectionné)

Sélectionnez le menu.

**MENU** →  **[Enr.]** → **[Flash]** → **[Réglage flash manuel]**

### 3 Appuyez sur ◀/▶ pour définir le taux de luminosité, puis appuyez sur [MENU/SET].

- Vous pouvez définir de [1/1] (luminosité totale) à [1/128] par intervalles de 1/3.

## [Mode de flash]

Modes applicables :

Sert à régler le flash pour qu'il corresponde à l'enregistrement.

**MENU** → [Enr.] → [Flash] → [Mode de flash]

(Flash forcé oui) (Forcé/yeux rouges)*	Le flash se déclenche obligatoirement, à chaque prise de vue. • <b>À utiliser lorsque la scène est en contre-jour ou éclairée avec de la lumière fluorescente.</b>
(Synchronisation lente) (Synchronisation lente/yeux rouges)*	Pour prendre des photos sur un arrière-plan sombre, cette option ralentira la vitesse d'obturation si le flash est activé. L'arrière-plan sera éclairci. • <b>À utiliser pour photographier des personnes situées devant un arrière-plan sombre.</b> • <b>L'utilisation d'une vitesse plus lente peut causer un flou.</b> <b>L'utilisation d'un trépied peut améliorer vos photos.</b>
(Flash forcé non)	Le flash ne se déclenche pas.

\* Réglez [Flash] sur les paramètres suivants :

- [Sans fil] : [NON]
- [Mode de déclenchement] : [TTL]

• En mode Auto intelligent plus () , [] ou [] peut être sélectionné.

Consultez la page 63 pour des informations sur les réglages du flash durant le mode Auto Intelligent ( ou ).

### Le flash est activé deux fois.

**La durée entre le premier et le second flash est plus longue si [] ou [] est sélectionné. Le sujet ne devra pas bouger jusqu'à l'activation du second flash.**

- L'effet de réduction des yeux rouges est différent selon les personnes. Par conséquent, si le sujet était loin de l'appareil photo ou s'il ne regardait pas le premier flash, l'effet peut ne pas être visible.

### ■ Vitesse d'obturation pour chaque réglage du flash

Réglage du flash	Vitesse d'obturation (en secondes)	Réglage du flash	Vitesse d'obturation (en secondes)
	1/60 <sup>e*</sup> à 1/200		1 à 1/200

\* Cela devient 60 secondes en mode EA avec priorité à la vitesse d'obturation et B (pose en un temps) en mode réglage manuel de l'exposition.

- En mode Auto Intelligent ( ou ), la vitesse d'obturation change selon la scène identifiée.



## ■ Réglages de flash disponibles en mode enregistrement

Les réglages de flash disponibles dépendent du mode d'enregistrement.

(○ : Disponible, — : Non disponible, ● : Configuration initiale du mode guide scène)

Mode d'enregistrement		⚡	⚡Ⓜ	⚡S	⚡SⓂ	Ⓜ
<b>P</b>	<b>Mode du programme AE</b>	○	○	○	○	○
<b>A</b>	<b>Mode AE avec priorité à l'ouverture</b>	○	○	○	○	○
<b>S</b>	<b>Mode AE avec priorité à la vitesse d'obturation</b>	○	○	—	—	○
<b>M</b>	<b>Mode réglage manuel de l'exposition</b>	○	○	—	—	○
	[Portrait clair]	○	●	—	—	○
	[Peau soyeuse]	○	●	—	—	○
	[Clair en rétroéclairage]	●	—	—	—	○
	[Visage d'enfant]	○	●	—	—	○
<b>SCN</b> <b>Mode de guide scène</b>	[Portrait nuit claire]	—	—	—	●	○
	[Image douce d'une fleur]	●	—	—	—	○
	[Nourriture appétissante]	●	—	—	—	○
	[Beau dessert]	●	—	—	—	○
	[Animal en mouvement]	●	—	—	—	○
	[Photo de sport nette]	●	—	—	—	○
	[Monochrome]	●	○	○	○	○

- Dans les cas suivants, le mode flash est fixé sur [Ⓜ] :
  - Lorsque le flash est fermé (sauf lorsqu'un flash externe est utilisé)
  - [Douceur rétroéclairée]/[Ton reposant]/[Paysage net]/[Ciel bleu clair]/[Lueur romantique du couchant]/[Vif éclat du couchant]/[Eau scintillante]/[Paysage nocturne clair]/[Ciel nocturne froid]/[Paysage nocturne chaud]/[Paysage nocturne artistique]/[Illuminations scintillantes]/[Prise noct. manu.] (Mode de guide scène) (P77)
  - En enregistrant des images animées (P163)
  - En enregistrant des photos 4K (P115)
  - En enregistrant avec la fonction MP postérieure (P126)
  - En utilisant l'obturateur électronique (P203)
  - En utilisant [Configuration de filtre] (P196)
  - Lorsque [Mode discret] est réglé sur [OUI] (P203)
  - Lorsque [HDR] est sur [OUI] (P205)
- La configuration du flash du mode guide scène revient sur sa valeur par défaut à chaque changement de scène.

**[Synchro flash]**



**Modes applicables :**   **P** **A** **S** **M**  



Lorsqu'un sujet en mouvement est enregistré la nuit en utilisant une obturation lente et un flash, une traînée de lumière peut apparaître à l'avant du sujet.

Si [Synchro flash] est réglé sur [2E], une photo dynamique avec une traînée de lumière apparaissant derrière le sujet peut être prise en déclenchant le flash immédiatement avant la fermeture de l'obturateur.

**Préparatifs :** Réglez [Sans fil] sous [Flash] sur [NON].

**MENU** →  **[Enr.]** → **[Flash]** → **[Synchro flash]**

<b>[1ER]</b>	1 <sup>re</sup> synchronisation du rideau La méthode normale pour prendre des photos avec flash.	
<b>[2E]</b>	2 <sup>e</sup> synchronisation du rideau La source de lumière apparaît derrière le sujet est l'image devient dynamique.	

- [2e] est affiché dans l'icône flash sur l'écran si vous réglez [Synchro flash] sur [2E].
- Quand une vitesse d'obturation rapide est réglée, l'effet de [Synchro flash] pourrait se détériorer.
- Vous ne pouvez pas régler [  ] ou [  ] lorsque [Synchro flash] est réglé sur [2E].
- Les paramètres de [Synchro flash] s'appliquent également au flash externe.

## Réglage de l'intensité du flash

**Modes applicables :**   **P** **A** **S** **M**  **SCN** 

Règle la luminosité du flash lorsque les photos prises avec celui-ci sont surexposées ou sous-exposées.

**Préparatifs :** Réglez [Sans fil] et [Mode de déclenchement] sous [Flash] respectivement sur [NON] et [TTL].

### 1 Sélectionnez le menu.

**MENU** →  [Enr.] → [Flash] → [Réglage du flash]

### 2 Appuyez sur ◀/▶ pour régler la sortie du flash, puis appuyez sur [MENU/SET].

- Vous pouvez régler de [-3 EV] à [+3 EV] par intervalles de 1/3 EV.
- Sélectionnez [±0] pour revenir à la sortie du flash d'origine.

- [+ ] ou [- ] est affiché sur l'icône du flash sur l'écran lorsque le niveau du flash est ajusté.
- Le paramètre de [Réglage du flash] s'applique également au flash externe.

## [Compens. expo. auto.]

**Modes applicables :**   **P** **A** **S** **M**  **SCN** 

La puissance du flash s'ajuste automatiquement en fonction de la valeur de compensation de l'exposition.

**MENU** →  [Enr.] → [Flash] → [Compens. expo. auto.]

**Configuration :** [OUI]/[NON]

- Pour plus de détails sur la compensation de l'exposition, consultez [P104](#).
- Les paramètres de [Compens. expo. auto.] s'appliquent également au flash externe.

## Enregistrement à l'aide d'un flash sans fil

Modes applicables :  P A S M S&Q SCN

En utilisant des flashes externes dotés de la fonctionnalité d'enregistrement sans fil, cette dernière vous permet de contrôler séparément le déclenchement de trois groupes de flash A et B créent

### ■ Positionnement des flashes sans fil

Positionnez le capteur du flash sans fil face à l'appareil photo.

#### Exemple de positionnement

Lorsque C est positionné pour effacer l'ombre de l'arrière-plan du sujet que les groupes flash A et B créeront

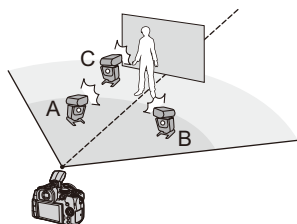

- La plage de positionnement change selon l'environnement immédiat.
- Nous vous conseillons d'utiliser trois flashes sans fil maximum dans chaque groupe.
- Si le sujet est trop près, l'éclat du flash peut affecter l'exposition.  
Vous pouvez réduire l'effet en réglant [Voyant communication] sur [BAS] ou en affaiblissant l'intensité à l'aide d'un diffuseur ou d'un appareil similaire.

#### Préparatifs :

Faites glisser le levier d'ouverture du flash de l'appareil photo pour ouvrir le flash, ou installez le flash externe sur l'appareil photo.

### 1 Réglez les flashes sans fil sur le mode RC, puis positionnez-les.

- Définissez un canal et des groupes pour le flash sans fil.

## 2 Sélectionnez le menu.

[MENU] → [Enr.] → [Flash]	
[Sans fil]	Sélectionnez [OUI]. L'icône du flash sur l'écran sera accompagnée de [WL].
[Canal sans fil]	Sélectionnez le canal que vous avez défini pour les flashes à distance à l'étape 1.
[Configuration sans fil]	Passer à l'étape 3.

## 3 Appuyez sur ▲/▼ pour sélectionner un élément, puis appuyez sur [MENU/SET].

- Pour effectuer un test de flash, appuyez sur [DISP].

- (A) Sortie du flash
- (B) Taux de luminosité
- (C) Mode de déclenchement



[Flash intégré] <sup>*1</sup> / [Flash externe] <sup>*1</sup>	[Mode de déclenchement]	[TTL] : L'appareil photo définit automatiquement la sortie. [AUTO] <sup>*2</sup> : La sortie du flash est définie par le flash externe. [MANUAL] <sup>*2</sup> : Pour régler manuellement le taux de luminosité du flash externe. [NON] : Le flash sur le coté de l'appareil photo émet uniquement un voyant de communication.
	[Réglage du flash]	Pour régler manuellement la sortie du flash de l'appareil photo lorsque [Mode de déclenchement] est réglé sur [TTL].
	[Réglage flash manuel]	Pour régler le taux de luminosité de la sortie du flash externe lorsque [Mode de déclenchement] est réglé sur [MANUAL]. • Vous pouvez définir de [1/1] (luminosité totale) à [1/128] par intervalles de 1/3.
[Groupe A]/ [Groupe B]/ [Groupe C]	[Mode de déclenchement]	[TTL] : L'appareil photo définit automatiquement la sortie. [AUTO] <sup>*1</sup> : Les flashes sans fil définissent automatiquement la sortie. [MANUAL] : Pour régler manuellement le taux de luminosité des flashes sans fil. [NON] : Les flashes sans fil du groupe spécifié ne s'activent pas.
	[Réglage du flash]	Pour régler manuellement la sortie des flashes sans fil lorsque le [Mode de déclenchement] est réglé sur [TTL].
	[Réglage flash manuel]	Pour régler le taux de luminosité des flashes sans fil lorsque [Mode de déclenchement] est réglé sur [MANUAL]. • Vous pouvez définir de [1/1] (luminosité totale) à [1/128] par intervalles de 1/3.

\*1 Indisponible lorsque [Plan focal sans fil] est réglé sur [OUI].

\*2 Disponible lorsqu'un flash externe est installé.

- En fonction du flash externe utilisé, certaines fonctions pourraient ne pas pouvoir être sélectionnées.

## Utilisation d'autres paramètres pour l'enregistrement avec un flash sans fil

### [Plan focal sans fil]

Pendant l'enregistrement sans fil, le flash externe active un flash FP (répétition à vitesse rapide de l'activation du flash). Cette activation permet d'enregistrer à l'aide du flash avec une vitesse d'obturation rapide.

**MENU** →  **[Enr.]** → **[Flash]** → **[Plan focal sans fil]**

Configuration : **[OUI]/[NON]**

### [Voyant communication]

Sert à régler la force de la lumière de communication.

**MENU** →  **[Enr.]** → **[Flash]** → **[Voyant communication]**

Configuration : **[ÉLEVÉ]/[STANDARD]/[BAS]**

## Enregistrement d'images animées

Modes applicables :   **P** **A** **S** **M**  **S&Q** **SCN** 

## 1 Démarrez l'enregistrement en appuyant sur la touche film.

- (A) Temps d'enregistrement écoulé
- (B) Temps d'enregistrement disponible

- L'enregistrement d'une image animée adaptée pour chaque mode est possible.
- L'indicateur d'enregistrement (rouge) © sera allumé pendant l'enregistrement d'images animées.
- Relâchez immédiatement la touche film.
- m : minute, s : seconde

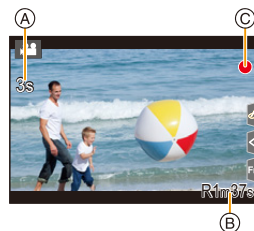
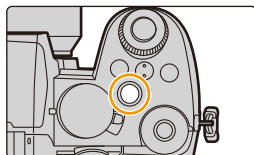

## 2 Arrêtez l'enregistrement en appuyant de nouveau sur la touche film.



- **Lors de l'enregistrement dans un environnement silencieux, les bruits de l'ouverture et de la mise au point peuvent être enregistrés avec les images animées. Il ne s'agit pas d'un dysfonctionnement.**

La commande de mise au point pendant l'enregistrement des images animées peut être réglée sur [NON] sous [AF continu] (P167).



Si le bruit de fonctionnement de la touche film enfoncée pour terminer l'enregistrement vous dérange, procédez comme suit :

- Enregistrez la vidéo environ trois secondes de plus, puis coupez la dernière partie de celle-ci à l'aide de [Division vidéo] dans le menu [Lect.].
- Utilisez le déclencheur à distance (DMW-RS2 : en option) pour enregistrer.

- Lorsque la température ambiante est élevée, l'appareil photo peut afficher [  ] et puis arrêter l'enregistrement. Attendez que l'appareil photo refroidisse.
- La sensibilité ISO fonctionne comme avec [AUTO] (pour les images animées) pendant l'enregistrement d'images animées. Dans le mode Films créatifs, vous pouvez régler la sensibilité ISO pour les images animées.
- Vous pouvez afficher la durée d'enregistrement disponible avant d'enregistrer en mode Films créatifs.
- Lorsque la configuration du format est différente pour les films et les photos, l'angle de vue change au début de l'enregistrement du film.
- Lorsque [Zone d'enr.] dans le menu [Personnel] ([Écran / Affichage]) est réglé sur [  ], l'angle de vue pendant l'enregistrement d'une vidéo s'affiche.
- Le son du fonctionnement du zoom ou de la touche opération peut être enregistré s'il est utilisé pendant l'enregistrement du film.
- Les fonctions disponibles en enregistrant une vidéo diffèrent selon l'objectif utilisé, et le son de fonctionnement de l'objectif peut être enregistré.
- Selon le type de la carte, l'indicateur d'accès à la carte peut apparaître pendant un certain temps, après l'enregistrement des films. Il ne s'agit pas d'un mauvais fonctionnement.
- Le mode enregistrement change lorsque vous enregistrez des images animées dans les modes guide scène suivants.

Mode de guide scène	Mode enregistrement pendant l'enregistrement d'images animées
[Clair en rétroéclairage]	Mode Portrait
[Paysage nocturne clair]/[Paysage nocturne artistique]/ [Prise noct. manu.]/[Portrait nuit claire]	Mode éclairage faible

### Non disponible dans les cas suivants :

- Les films ne peuvent pas être enregistrés dans les cas suivants.
  - [Eau scintillante]/[Illuminations scintillantes]/[Image douce d'une fleur] (Mode de guide scène)
  - [Monochrome brut]/[Monochrome doux]/[Focus doux]/[Filtre étoile]/[Rayon de soleil] (Mode de Contrôle Créatif)
  - En enregistrant avec la fonction de mise au point postérieure
  - En prenant des photos avec [Intervallomètre]
  - En utilisant [Anim image par image]



**[Qualité enr.]**

Permet de régler la qualité d'image des vidéos à enregistrer.

Cet appareil photo peut enregistrer des images animées en résolution 4K (3840×2160) ou Full HD (1920×1080).

**MENU** →  **[Image animée]** → **[Qualité enr.]**

• Avec les modèles d'appareil photo DC-G97P/DC-G97PP :

[Qualité enr.]	Taille	Fréquence d'images de l'enregistrement	Sortie du capteur	Débit
[4K/100M/30p] <sup>*1</sup>	3840×2160	30p	30 images/seconde	100 Mbps
[4K/100M/24p] <sup>*1</sup>	3840×2160	24p	24 images/seconde	100 Mbps
[FHD/28M/60p]	1920×1080	60p	60 images/seconde	28 Mbps
[FHD/20M/30p]	1920×1080	30p	30 images/seconde	20 Mbps
[HD/10M/30p]	1280×720	30p	30 images/seconde	10 Mbps

\*1 Images animées 4K

• Avec les modèles d'appareil photo DC-G97E/DC-G97GC/DC-G97GW/DC-G97GN :

[Qualité enr.]	Taille	Fréquence d'images de l'enregistrement	Sortie du capteur	Débit
[4K/100M/30p] <sup>*2</sup>	3840×2160	30p	30 images/seconde	100 Mbps
[4K/100M/25p] <sup>*2</sup>	3840×2160	25p	25 images/seconde	100 Mbps
[4K/100M/24p] <sup>*2</sup>	3840×2160	24p	24 images/seconde	100 Mbps
[FHD/28M/60p]	1920×1080	60p	60 images/seconde	28 Mbps
[FHD/28M/50p]	1920×1080	50p	50 images/seconde	28 Mbps
[FHD/20M/30p]	1920×1080	30p	30 images/seconde	20 Mbps
[FHD/20M/25p]	1920×1080	25p	25 images/seconde	20 Mbps
[HD/10M/30p]	1280×720	30p	30 images/seconde	10 Mbps
[HD/10M/25p]	1280×720	25p	25 images/seconde	10 Mbps

\*2 Images animées 4K

- Plus la valeur du débit binaire est élevée, plus la qualité de l'image est élevée. Puisque l'appareil photo emploie la méthode d'enregistrement VBR, le débit binaire change automatiquement en fonction du sujet à enregistrer. Il en résulte que la durée d'enregistrement est raccourcie lorsqu'un sujet se déplaçant rapidement est enregistré.
- Lorsque [Effet miniature] est sélectionné pour le Mode de Contrôle créatif, vous ne pouvez pas sélectionner les éléments utilisés pour les films 4K.
- Pour enregistrer des images animées en 4K, utilisez une carte UHS de classe de vitesse 3.
- Lorsque vous enregistrez des images animées 4K, l'angle de vue est plus étroit que celui des images animées d'autres tailles.
- Pour assurer une plus haute précision de la mise au point, les images animées 4K sont enregistrées avec des vitesses MPA réduites. Il peut être difficile de faire la mise au point sur le sujet avec la MPA, mais il ne s'agit pas d'un dysfonctionnement.
- Lisez la [P318](#) pour avoir des informations sur les durées enregistrables en continu.
- **Avec les modèles d'appareil photo DC-G97E/DC-G97GC/DC-G97GW/DC-G97GN :**  
En fonction du téléviseur à raccorder, les images animées MP4 enregistrées avec [4K/100M/30p], [FHD/28M/60p], [FHD/20M/30p] ou [HD/10M/30p] pourraient ne pas être lues correctement.

### ■ À propos de la compatibilité des images animées enregistrées

Les images animées enregistrées sur cet appareil photo au format MP4 pourraient ne pas être lues même sur des dispositifs qui prennent en charge le format MP4. Dans d'autres cas, les images animées pourraient être lues avec une mauvaise qualité de l'image ou du son ou bien leurs informations d'enregistrement pourraient ne pas s'afficher correctement. Dans ce cas, lisez-les sur l'appareil photo.

**[AF continu]**

**Modes applicables :**   **P** **A** **S** **M**  **S&Q** **SCN** 

Il est possible de choisir la manière de régler la mise au point en MPA lors de l'enregistrement d'images animées.

**MENU** →  **[Image animée]** → **[AF continu]**

Mode de mise au point	[AF continu]	Description des réglages
<b>[AFS]/[AFF]/ [AFC]</b>	<b>[OUI]</b>	L'appareil photo garde automatiquement la mise au point sur les sujets durant l'enregistrement.
	<b>[NON]</b>	L'appareil photo conserve la position de la mise au point avant de démarrer l'enregistrement.
<b>[MF]</b>	<b>[OUI]/[NON]</b>	La mise au point peut être ajustée manuellement.

- Lorsque le mode mise au point est réglé sur [AFS], [AFF] ou [AFC], si vous appuyez à mi-course sur le déclencheur tout en filmant, l'appareil photo effectuera de nouveau la mise au point.
- En fonction des conditions d'enregistrement ou de l'objectif utilisé, le son de fonctionnement peut être enregistré lorsque la MPA est utilisée pendant l'enregistrement d'images animées. Nous vous conseillons d'enregistrer avec [AF continu] dans le menu [Image animée] réglé sur [NON], si le bruit de fonctionnement vous gêne pour éviter d'enregistrer le bruit de l'objectif.
- Lorsque vous utilisez le zoom pendant l'enregistrement d'un film, la mise au point peut prendre du temps.

 **Non disponible dans les cas suivants :**

- [AF continu] ne fonctionne pas dans le cas suivant :
  - Lorsque [Mise au point glissante] sous [Clip vidéo instantané] est utilisé

**[Régl. perso. AF(Vidéo)]**

**Modes applicables :** **P** **A** **S** **M** **S&Q** **SCN**

Il est possible de régler précisément la méthode de mise au point de l'enregistrement vidéo en utilisant [AF continu].

**Préparatifs :** Réglez [AF continu] sur [OUI].

**MENU** → [Image animée] → [Régl. perso. AF(Vidéo)]

**[OUI]** Active les paramètres suivants.

**[NON]** Désactive les paramètres suivants.

<b>[RÉG.]</b>	<b>[Vitesse AF]</b>	<b>Côté [+]</b> : La mise au point se déplace à une vitesse plus rapide. <b>Côté [-]</b> : La mise au point se déplace à une vitesse plus lente.
	<b>[Sensibilité AF]</b>	<b>Côté [+]</b> : Lorsque la distance avec le sujet change de façon importante, l'appareil photo réajuste immédiatement la mise au point. <b>Côté [-]</b> : Lorsque la distance avec le sujet change de façon importante, l'appareil photo attend un peu avant de réajuster la mise au point.

**Enregistrement V-Log L**

**Modes applicables :** **P** **A** **S** **M** **S&Q** **SCN**

Il est possible d'effectuer l'enregistrement en réglant [Style photo] sur [V-Log L]. Il permet de créer des images finales ayant une riche gradation grâce à l'édition post-production.

**1 Sélectionnez le menu.**

**MENU** → [Image animée] → [Style photo]

**2 Appuyez sur ◀/▶ pour sélectionner [V-Log L], puis appuyez sur [MENU/SET].**

- L'écran d'enregistrement et les images produites via HDMI apparaîtront globalement plus sombres.

- Le traitement post-production est activé en utilisant les données LUT (Look-Up Table).

Vous pouvez télécharger le fichier LUT depuis le site d'assistance suivant :

**<https://panasonic.jp/support/global/cs/dsc/download/index3.html>**

(Uniquement en anglais.)



Cet appareil photo enregistre des images animées au format 4:2:0/8 bits, ainsi, après l'édition post-production, des irrégularités ou des bruits de luminance et de couleur peuvent apparaître dans des zones telles que le ciel bleu, la peau des personnes et les murs blancs.

Nous vous conseillons d'effectuer un essai d'enregistrement au préalable et d'éditer et vérifier les images de post-production avant de procéder au véritable enregistrement.

## Enregistrement d'images fixes pendant l'enregistrement d'un film

Modes applicables :   **P** **A** **S** **M**   

Il est possible d'enregistrer des images fixes tout en enregistrant un film (enregistrement simultané).

**Pendant l'enregistrement du film, appuyez à fond sur le déclencheur pour enregistrer une image fixe.**

- L'indicateur d'enregistrement simultané s'affiche pendant l'enregistrement d'images fixes.
- L'enregistrement à l'aide de la fonction de déclencheur tactile est également disponible.

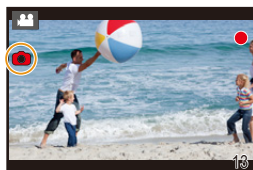

### ■ Configuration du mode de priorité film ou priorité photo

Modes applicables :   **P** **A** **S** **M**   

**MENU** →  [Image animée] → [Mode d'image en enreg.]

<p> (Priorité vidéo)</p>	<ul style="list-style-type: none"> <li>• Les photos seront prises avec une taille d'image déterminée par le paramètre [Qualité enr.] sous images animées.</li> <li>• Seules les images JPEG sont enregistrées si [Qualité] est réglée sur [RAW], [RAW.] ou [RAW]. (Lorsque [RAW] est sélectionné, les photos seront enregistrées dans la [Qualité] de [1].)</li> <li>• Vous pouvez prendre jusqu'à 40 photos. (Jusqu'à 10 photos durant un enregistrement d'images animées 4K)</li> </ul>
<p> (Priorité photo)</p>	<ul style="list-style-type: none"> <li>• Les images seront enregistrées avec la taille et la qualité définies.</li> <li>• L'écran deviendra noir pendant l'enregistrement des images. Une image fixe provenant du film sera enregistrée durant cette période et le son ne sera pas enregistré.</li> <li>• Vous pouvez prendre jusqu'à 10 photos. (Jusqu'à 5 photos durant un enregistrement d'images animées 4K)</li> </ul>

- Le format de l'image sera fixé sur [16:9].

### Non disponible dans les cas suivants :

- Lorsque  (priorité photo) est sélectionné, l'enregistrement simultané n'est pas possible dans les cas suivants :
  - Lorsque [Qualité enr.] est réglé sur un élément vidéo avec une fréquence de [24p]
  - Lorsque le mode d'entraînement est réglé sur Photo 4K
  - En utilisant [Conv. télé ét.] dans le menu [Image animée]
- L'enregistrement simultané est impossible lorsque [Clip vidéo instantané] est réglé sur [OUI].

## [Clip vidéo instantané]

**Modes applicables :**   **P** **A** **S** **M**   

Il est possible de spécifier la durée d'enregistrement à l'avance et d'enregistrer des films au hasard comme lors de la prise d'instantanés. La fonction permet également de décaler une mise au point au début de l'enregistrement et d'ajouter des effets de fondu en ouverture/fermeture à l'avance.

• **Avec les modèles d'appareil photo DC-G97P/DC-G97PP :**

Les images animées seront enregistrés avec [FHD/20M/30p].

• **Avec les modèles d'appareil photo DC-G97E/DC-G97GC/DC-G97GW/DC-G97GN :**

Les images animées seront enregistrés avec [FHD/20M/25p].

### 1 Sélectionnez le menu.

**MENU** →  **[Image animée]** → **[Clip vidéo instantané]** → **[OUI]**

- Appuyez à mi-course sur le déclencheur pour sortir du menu.

### 2 Démarrez l'enregistrement en appuyant sur la touche film.

- (A) Durée d'enregistrement écoulée
- (B) Durée d'enregistrement définie
- Relâchez immédiatement la touche film.
- Il n'est pas possible d'arrêter l'enregistrement d'un film en cours. L'enregistrement s'arrêtera lorsque la durée d'enregistrement définie sera écoulée.

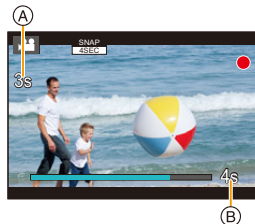

### ■ Annulation de la fonction Clip vidéo instantané

Sélectionnez **[NON]** à l'étape 1.

## Paramètres de la fonction Clip vidéo instantané

MENU →  [Image animée] → [Clip vidéo instantané] → [RÉG.]

<b>[Temps d'enregistrement]</b>	Définit la durée d'enregistrement d'un film.
<b>[Mise au point glissante]</b>	Permet de déplacer progressivement la mise au point au début de l'enregistrement pour une expression d'image plus spectaculaire. (P172)
<b>[Fondu]</b>	Ajoute un fondu d'ouverture (apparition progressive) sur l'image et le son lorsque l'enregistrement démarre ou ajoute un fondu de fermeture (disparition progressive) sur eux à la fin de l'enregistrement. <b>[WHITE-IN]/[WHITE-OUT]</b> : Ajoute un fondu d'ouverture ou de fermeture qui utilise un écran blanc. <b>[BLACK-IN]/[BLACK-OUT]</b> : Ajoute un fondu d'ouverture ou de fermeture qui utilise un écran noir. <b>[COLOR-IN]/[COLOR-OUT]</b> : Ajoute un fondu d'ouverture qui passe du noir et blanc à la couleur ou un fondu de fermeture qui passe de la couleur au noir et blanc. Le son sera enregistré normalement. <b>[NON]</b>

- Les films enregistrés avec [WHITE-IN] ou [BLACK-IN] s'affichent sous forme de vignettes toute blanches ou toute noires en mode lecture.
- Si vous réglez [Clip vidéo instantané] sous [Réglage touche Fn] (P56) dans le menu [Personnel] ([Opération]) puis que vous appuyez sur la touche Fn, un écran permettant de basculer [Clip vidéo instantané] entre [OUI]/[NON] s'affiche. Vous pouvez changer les paramètres de la fonction Clip vidéo instantané en appuyant sur [DISP.] dans cet écran.
- [Clip vidéo instantané] est réglé sur [NON] lors d'une connexion au Wi-Fi avec [Prise de vue et affichage à distance].
- Cette fonction n'est pas disponible dans les cas suivants :
  - [Effet miniature] (Mode de Contrôle Créatif)
  - En enregistrant des photos 4K
  - En enregistrant avec la fonction de mise au point postérieure
  - Lorsque [Recadrage 4K Live] est sélectionné

## ■ Réglage de [Mise au point glissante]

Sert à définir les cadres qui précisent où [Mise au point glissante] démarre (première position) et s'arrête (seconde position).

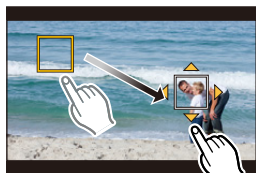

### Commande par touche

- 1 Appuyez sur ◀.
- 2 Appuyez sur ▲/▼/◀/▶ pour déplacer le cadre de la zone MPA, puis appuyez sur [MENU/SET] (première position).
  - Si vous appuyez sur [DISP.] avant d'appuyer sur [MENU/SET], le cadre retournera au centre.
- 3 Répétez l'étape 2 (seconde position).
  - Appuyez sur [MENU/SET] pour annuler le réglage de la position du deuxième cadre.

### Commande tactile

Touchez un sujet (première position), faites glisser votre doigt jusqu'à l'endroit désiré (seconde position), puis relâchez votre doigt.

- Si vous touchez [AF], les réglages du cadre seront annulés.



- Un plus grand effet peut être obtenu en créant un contraste frappant de la mise au point entre les positions de début et de fin, par exemple en décalant la mise au point de l'arrière-plan au premier plan, ou vice versa.
- Après la configuration de la mise au point, essayez de garder une distance constante entre le sujet et l'appareil photo.

- Si l'appareil photo n'arrive pas à définir le cadre, il revient sur la première position.
- Lorsque [Mise au point glissante] est réglé sur [OUI] :
  - Le mode MPA passera à [■], un paramètre spécialement créé pour [Mise au point glissante].
  - Durant la prise de vue, l'AF fonctionne comme [■] sur la position du premier cadre.
- Lorsque [Mode mesure] (P198) est réglé sur [□], la cible de la mesure ponctuelle est sélectionnée sur le premier cadre.



### Non disponible dans les cas suivants :

- Cette fonction n'est pas disponible dans les cas suivants :
  - Durant la MPM
  - Lorsque le zoom numérique est utilisé



## Affichage/Réglage du niveau d'enregistrement du son

### [Affichage du niveau d'enreg. son]

Modes applicables : **P** **A** **S** **M** S&Q **SCN**

Permet d'afficher le niveau d'enregistrement sonore sur l'écran d'enregistrement.

**MENU** → [Image animée] → [Affichage du niveau d'enreg. son]

Configuration : [OUI]/[NON]

- Lorsque [Limiteur du niveau d'enreg. son] est réglé sur [NON], [Affichage du niveau d'enreg. son] est fixé sur [OUI].

### [Réglage niveau d'enreg. son]

Modes applicables : **P** **A** **S** **M** S&Q **SCN**

Permet de régler le niveau d'entrée du son sur 19 niveaux différents (−12 dB à +6 dB).

**MENU** → [Image animée] → [Réglage niveau d'enreg. son]

- Les valeurs dB affichées sont approximatives.

### [Limiteur du niveau d'enreg. son]

Modes applicables : **P** **A** **S** **M** S&Q **SCN**

L'appareil photo règle automatiquement le niveau d'entrée du son, minimisant la déformation sonore (crépitement) lorsque le volume est trop élevé.

**MENU** → [Image animée] → [Limiteur du niveau d'enreg. son]

Configuration : [OUI]/[NON]

# Mode Films créatifs

**Mode enregistrement :** 

Il est possible de changer manuellement l'ouverture, la vitesse d'obturation ainsi que la sensibilité ISO et d'enregistrer des films.

Les images animées suivantes peuvent uniquement être enregistrées en mode Films créatifs :

[Recadrage 4K Live]

P176

**1 Réglez la molette de sélection de mode sur [  ].**

**2 Sélectionnez le menu.**

**MENU** →  [Films créatifs] → [Mode exposit.] → [P]/[A]/[S]/[M]

- La commande pour changer la valeur d'ouverture ou la vitesse d'obturation est la même que celle pour paramétrer la molette de sélection de mode sur P, A, S ou M.
- Le décalage de programme ne fonctionne pas.



Il est également possible d'afficher l'écran de sélection en touchant l'icône du mode d'enregistrement dans l'écran d'enregistrement.



**3 Appuyez sur la touche film (ou le déclencheur) pour démarrer l'enregistrement.**

- Le bruit de fonctionnement du zoom ou du déclencheur peut être enregistré s'il est utilisé durant l'enregistrement d'une vidéo.

L'utilisation des icônes tactiles permet un fonctionnement silencieux pendant l'enregistrement d'un film.

- 1 Touchez [  ].
- 2 Icône tactile.

**T**↑↓ : Zoom\*

 : Compensation de l'exposition

**F** : Valeur d'ouverture

**ISO** : Sensibilité ISO

**SS** : Vitesse d'obturation

 : Réglage du niveau de l'enregistrement sonore

- \* En utilisant un objectif interchangeable qui prend en charge le zoom motorisé (zoom électronique)

- 3 Faites glisser la barre coulissante pour paramétrer.

[▼]/[▲] : Change le paramètre lentement

[▼]/[▲] : Change le paramètre rapidement

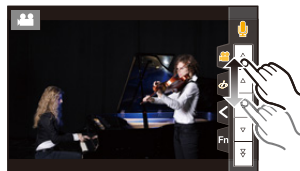

## 4 Appuyez une nouvelle fois sur la touche film (ou le déclencheur) pour arrêter l'enregistrement.

### ■ Paramètres de la sensibilité ISO [AUTO]

Permet de définir les limites supérieures et inférieures de la sensibilité ISO lorsqu'elle est réglée sur [AUTO].

**MENU** →  [Image animée] → [Sensibilité ISO (vidéo)]

[Régl. Limite Inf. ISO Auto]	[200]/[400]/[800]/[1600]/[3200]
[Régl. Limite Sup. ISO Auto]	[AUTO]/[400]/[800]/[1600]/[3200]/[6400]

## [Recadrage 4K Live]

En recadrant votre film depuis un angle de vue 4K vers la pleine HD, il est possible d'enregistrer un film qui effectue des panoramiques et des zooms avant et arrière tout en conservant l'appareil photo dans la même position.



Panoramique

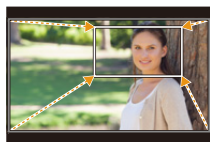

Zoom avant

• Avec les modèles d'appareil photo DC-G97P/DC-G97PP :

[Qualité enr.] dans le menu [Image animée] sera fixée sur [FHD/20M/30p].

• Avec les modèles d'appareil photo DC-G97E/DC-G97GC/DC-G97GW/DC-G97GN :

[Qualité enr.] dans le menu [Image animée] sera fixée sur [FHD/20M/30p]/[FHD/20M/25p].

• Tenez fermement l'appareil photo en place tout en enregistrant.

• L'angle de vue devient plus étroit.

1 Réglez la molette de sélection de mode sur [M].

2 Sélectionnez le menu.

**MENU** → **[Films créatifs]** → **[Recadrage 4K Live]** → **[40 S]/[20 S]**

3 Définissez l'image de début du cadrage.

(A) Image de début du cadrage

• En effectuant les réglages pour la première fois, l'image de début du cadrage s'affiche en 1920 × 1080. (Après avoir configuré l'image de début et de fin du cadrage, celles-ci s'affichent immédiatement après.)

• L'appareil photo se souviendra de la position et de la taille de l'image même s'il est mis hors marche.

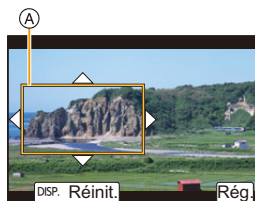

Commande par touche	Commande tactile	Description des commandes	
▲/▼/◀/▶	Toucher	Déplace l'image.	
	—	Permet d'agrandir/réduire l'image par petits incréments.	La plage des paramètres permis va de 1920×1080 à 3840×2160.
	Étirer/pincer	Aggrandit/réduit l'image.	
[DISP.]	[Réinit.]	Remet l'image au centre et sa taille sur le paramètre par défaut.	
[MENU/SET]	[Rég.]	Définit de la position et la taille de l'image.	

**4 Définissez l'image de fin du cadrage.**

ⓑ Image de fin du cadrage

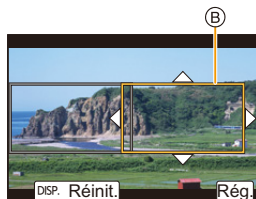
**5 Appuyez sur la touche film (ou le déclencheur) pour démarrer l'enregistrement.**

ⓒ Durée d'enregistrement écoulée

ⓓ Durée de fonctionnement définie

- Relâchez immédiatement la touche film (ou le déclencheur).
- Une fois que la durée de fonctionnement définie est dépassée, l'enregistrement se termine automatiquement. Pour arrêter l'enregistrement en cours, appuyez une nouvelle fois sur la touche film (ou le déclencheur).



Pour ajouter des effets de zoom avant/arrière, réglez des angles de vue différents pour le cadrage des images de début et de fin. Par exemple, pour faire un zoom avant tout en enregistrant, sélectionnez un angle de vue plus grand pour l'image de début et un autre plus petit pour l'image de fin.

**■ Changement de la position et de la taille du cadre de l'image**

Appuyez sur ◀ tandis que l'écran d'enregistrement est affiché et effectuez les étapes 3 et 4.

**■ Annulation de [Recadrage 4K Live]**

Réglez [Recadrage 4K Live] sous [NON] à l'étape 2.

- Le paramètre du mode AF passe sur [☉]. (L'œil qui doit être mis au point n'est pas indiqué.)
- La luminosité est mesurée et la mise au point est effectuée dans l'image de début du recadrage. Durant l'enregistrement des images animées, cela s'effectue dans l'image recadrée. Pour verrouiller la position de la mise au point, réglez [AF continu] sur [NON], ou réglez la mode de mise au point sur [MF].
- [Mode mesure] sera [☉] (Multiple).

# Mode Slow & Quick

Modes applicables : S&Q SCN

Enregistre des vidéos au ralenti et des vidéos en accéléré.

• [Qualité enr.] est enregistré avec [FHD].

- 1 Réglez la molette de sélection du mode sur [S&Q].

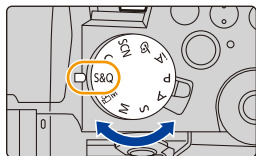

- 2 Réglez les paramètres d'enregistrement.

**MENU** → [Slow & Quick] → [Mode d'exposition S&Q]/[Cadence enregistrement S&Q]/[Effet S&Q]



Il est également possible d'afficher l'écran de sélection en touchant l'icône du mode d'enregistrement dans l'écran d'enregistrement.



- 3 Appuyez à mi-course sur le déclencheur pour fermer le menu.
- 4 Appuyez sur la touche images animées ou le déclencheur pour démarrer l'enregistrement.
- 5 Appuyez une nouvelle fois sur la touche images animées ou le déclencheur pour arrêter l'enregistrement.

## ■ Commandes durant l'enregistrement vidéo

Vous pouvez changer un paramètre comme l'exposition avec une commande tactile.

1 Touchez [  ].

2 Touchez une icône.

 : Zoom \*1

 : Compensation de l'exposition

F : Valeur d'ouverture

ISO : Sensibilité ISO



SS : Vitesse d'obturation



 : Effet S&Q \*2

\*1 En utilisant un objectif interchangeable qui prend en charge le zoom électrique (zoom électronique)

\*2 Ceci ne peut pas être actionné durant l'enregistrement.

3 Faites glisser la barre coulissante pour définir l'élément.

[  ]/[  ] : Change le paramètre lentement

[  ]/[  ] : Change le paramètre rapidement

• Si vous touchez l'icône (A), l'écran de l'étape 2 s'affiche une nouvelle fois.



• Le son n'est pas enregistré sur les vidéos.

## Menu Slow & Quick

### [Mode d'exposition S&Q]

Sélectionnez le mode d'exposition.

**MENU** →  [Slow & Quick] → [Mode d'exposition S&Q]

Configuration : [P]/[A]/[S]/[M]

- Vous pouvez effectuer les mêmes commandes d'exposition qu'avec les modes [P]/[A]/[S]/[M].
- Le décalage de programme ne fonctionne pas.

### [Cadence enregistrement S&Q]

Sélectionnez la fréquence d'images de l'enregistrement.

**MENU** →  [Slow & Quick] → [Cadence enregistrement S&Q]

- Avec les modèles d'appareil photo DC-G97P/DC-G97PP :  
Configuration : [60p]/[30p]
- Avec les modèles d'appareil photo DC-G97E/DC-G97GC/DC-G97GW/DC-G97GN :  
Configuration : [60p]/[50p]/[30p]/[25p]

**[Effet S&Q]**

Sélectionnez l'effet de vitesse.

**MENU** → **S&Q** **[Slow & Quick]** → **[Effet S&Q]**

• Avec les modèles d'appareil photo DC-G97P/DC-G97PP :

<b>[8xQUICK]</b>	Enregistre des vidéos accélérées jusqu'à environ 8 fois la vitesse normale. Exemple : Lorsque réglé sur [60p] : 8 images/seconde. Lorsque réglé sur [30p] : 4 images/seconde.	Vidéo en accéléré
<b>[4xQUICK]</b>	Enregistre des vidéos accélérées jusqu'à environ 4 fois la vitesse normale.	
<b>[2xQUICK]</b>	Enregistre des vidéos accélérées jusqu'à environ 2 fois la vitesse normale.	
<b>[2xSLOW]<sup>*1</sup></b>	Enregistre des vidéos ralenties jusqu'à environ la moitié de la vitesse normale.	Vidéo au ralenti
<b>[4xSLOW]<sup>*2</sup></b>	Enregistre des vidéos ralenties jusqu'à environ le 1/4 de la vitesse normale.	

\*1 Lorsque [Cadence enregistrement S&Q] est réglé sur [60p], l'angle de vue devient plus étroit.

\*2 Il peut être sélectionné uniquement lorsque [Cadence enregistrement S&Q] est sur [30p]. (L'angle de vue devient plus étroit.)



• Avec les modèles d'appareil photo DC-G97E/DC-G97GC/DC-G97GW/DC-G97GN :

<b>[8xQUICK]</b>	Enregistre des vidéos accélérées jusqu'à environ 8 fois la vitesse normale. Exemple : Lorsque réglé sur [60p] : 8 images/seconde. Lorsque réglé sur [50p] : 6 images/seconde. Lorsque réglé sur [30p] : 4 images/seconde. Lorsque réglé sur [25p] : 3 images/seconde.	Vidéo en accéléré
<b>[4xQUICK]</b>	Enregistre des vidéos accélérées jusqu'à environ 4 fois la vitesse normale.	
<b>[2xQUICK]</b>	Enregistre des vidéos accélérées jusqu'à environ 2 fois la vitesse normale.	
<b>[2xSLOW]<sup>*3</sup></b>	Enregistre des vidéos ralenties jusqu'à environ la moitié de la vitesse normale.	Vidéo au ralenti
<b>[4xSLOW]<sup>*4</sup></b>	Enregistre des vidéos ralenties jusqu'à environ le 1/4 de la vitesse normale.	

\*3 Lorsque [Cadence enregistrement S&Q] est réglé sur [60p]/[50p], l'angle de vue devient plus étroit.

\*4 Il peut être sélectionné uniquement lorsque [Cadence enregistrement S&Q] est sur [30p]/[25p]. (L'angle de vue devient plus étroit.)

- En fonction des réglages, l'écran d'enregistrement peut donner l'impression qu'il manque des photogrammes.
- Les vitesses d'obturation pouvant être définies changent en fonction de [Cadence enregistrement S&Q], [Effet S&Q] et du mode de mise au point.

## Visualisation de photos

**1** Appuyez sur [▶].

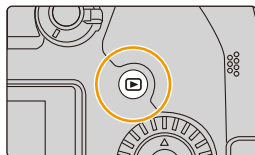

**2** Appuyez sur ◀/▶.

◀ : Pour afficher l'image précédente

▶ : Pour afficher l'image suivante

- Si vous maintenez enfoncée ◀/▶, vous pourrez visionner les photos les unes à la suite des autres.
- Vous pouvez également effectuer cette étape en utilisant l'appareil photo comme ci-dessous.



<b>Envoi d'images</b>	<ul style="list-style-type: none"> <li>• Tournez la molette avant ou la molette de contrôle.</li> <li>• Faites défiler l'écran horizontalement.</li> </ul>
<b>Envoi d'images en continu</b>	<ul style="list-style-type: none"> <li>• Après avoir fait défiler pour changer l'image, laissez votre doigt en contact avec le bord gauche ou droit de l'écran.</li> </ul>

### ■ Fin de la visualisation

Appuyez de nouveau sur [▶] ou appuyez à mi-course sur le déclencheur.

#### Non disponible dans les cas suivants :

- Cet appareil photo fonctionne conformément aux normes du système de fichiers DCF "Design rule for Camera File system" établies par JEITA "Japan Electronics and Information Technology Industries Association" et avec Exif "Exchangeable Image File Format". Cet appareil peut uniquement afficher des images qui sont conformes à la norme DCF.
- L'appareil photo pourrait ne pas pouvoir lire correctement les images enregistrées par d'autres dispositifs et les fonctions de l'appareil photo pourraient ne pas être disponibles pour les images.

## Photos avec piste sonore

Cet appareil a été conçu pour lire les images animées au format MP4.

**Sélectionnez une icône indiquée par [A], puis appuyez sur ▲ pour les visualiser.**

(A) Durée d'enregistrement d'une image animée

- Après le démarrage de la visualisation, la durée de la visualisation/lecture écoutée s'affiche à l'écran.  
Par exemple, 8 minutes et 30 secondes est affiché ainsi [8m30s].
- Un toucher sur [▶] au centre de l'écran permet de visualiser les images animées.
- Les images animées enregistrées avec [Clip vidéo instantané] sont affichées automatiquement.



### ■ Commandes durant la lecture d'images animées

Comman de par touche	Comman de tactile	Description des commandes	Comman de par touche	Comman de tactile	Description des commandes
▲	▶/	Lecture/Pause	▼	■	Stop
◀	◀◀	Retour rapide*	▶	▶▶	Avance rapide*
	◀	Image par image arrière (pendant la pause)		▶	Image par image avant (pendant la pause)
🔊	-	Réduit le niveau du volume	🔊	+	Augmente le niveau du volume

\* L'avance et le retour rapide augmente si vous appuyez une nouvelle fois sur ▶/◀.

### ■ Commandes pendant la lecture automatique d'un Clip vidéo instantané

▲	Lecture à partir du début
◀	Arrière pour image précédente
▶	Avant pour image suivante

• Si vous touchez l'écran, la lecture automatique s'arrête.

## Extraction d'une photo

Permet d'extraire une image d'une vidéo et de la sauvegarder comme image JPEG.

### 1 Appuyez sur ▲ pour mettre en pause la lecture des images animées.

- Appuyez sur ◀▶ pour régler précisément la position de pause pendant que la vidéo est en pause.

### 2 Appuyez sur [MENU/SET].

- La même commande peut être effectuée en touchant [◀▶] [⏏].



- Les photos seront sauvegardées avec [Format] paramétré sur [16:9] et la [Qualité] paramétrée sur [⏏].

Le nombre de pixels sera différent en fonction des images animées que vous visualisez.

Qualité d'enregistrement d'un enregistrement d'images animées	Taille de la photo à conserver
[4K]	3840×2160
[FHD]/[HD]	1920×1080

- Les images fixes créées à partir d'images animées peuvent avoir un grain plus gros qu'avec une qualité d'image normale.
- [⏏] s'affiche pendant la visualisation d'images fixes créées à partir d'images animées.

# Changement du mode affichage

## Affichage agrandi

Les images affichées peuvent être agrandies (zoom de lecture).

Faites tourner la molette arrière à droite.

1× → 2× → 4× → 8× → 16×



Commande par touche	Commande tactile	Description des commandes
	—	Agrandit/réduit l'écran.
—	Étirer/pincer	Agrandit/réduit l'écran par petits incréments.
▲/▼/◀/▶	Glisser	Déplace la zone agrandie.
	—	Permet de faire défiler l'image vers l'avant ou l'arrière tout en conservant le même grossissement et la même position de zoom.

- Chaque fois que vous touchez deux fois l'écran, l'affichage bascule entre la vue normale et agrandie.
- Les images enregistrées avec [Qualité] réglé sur [RAW] peuvent être agrandies jusqu'à 8×

## Écran des vignettes

Faites tourner la molette arrière à gauche.

1 écran → 12 écrans → 30 écrans → affichage du calendrier

- Si la molette arrière est tournée vers la droite, l'écran de lecture précédent s'affichera.

- Il est possible de commuter l'écran de lecture en touchant les icônes suivantes.

- : 1 écran
- : 12 écrans
- : 30 écrans
- : Affichage calendrier

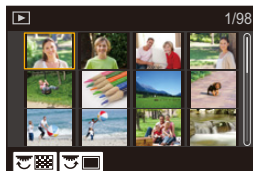

- Vous pouvez également faire défiler l'affichage de la liste en faisant glisser l'écran vers le haut/bas.
- Les images affichées en utilisant [] ne peuvent pas être lues.

■ Pour revenir à la visualisation normale

Sélectionnez la photo, puis appuyez sur [MENU/SET].

- Si vous sélectionnez une image animée, elle sera affichée automatiquement.

## Lecture calendrier

- 1 **Tournez la molette arrière à gauche pour faire apparaître l'affichage calendrier.**
- 2 **Appuyez sur ▲/▼/◀/▶ pour sélectionner la date d'enregistrement, puis appuyez sur [MENU/SET].**
  - Seules les images enregistrées à cette date s'afficheront.
  - Tournez la molette arrière à gauche pour revenir à l'affichage calendrier.
- 3 **Appuyez sur ▲/▼/◀/▶ pour sélectionner une image, puis appuyez sur [MENU/SET].**



- La date d'enregistrement de l'image sélectionnée dans l'écran de lecture deviendra la date sélectionnée si l'écran du calendrier est affiché en premier.
- Vous pouvez afficher le calendrier entre janvier 2000 et décembre 2099.
- Si la date n'est pas définie sur l'appareil photo, la date d'enregistrement sera le 1<sup>er</sup> janvier 2025.
- Lorsque vous prenez des photos après avoir fait le réglage de la destination du voyage dans [Heure mond.], les photos sont affichées avec la date de la destination du voyage sur l'écran de lecture calendrier.

## Images de groupe

Un groupe d'images est constitué de plusieurs photos. Vous pouvez visualiser les photos du groupe à la suite les unes des autres ou individuellement.

• Vous pouvez éditer ou supprimer toutes les photos d'un groupe en une seule fois.

(Par exemple, si vous supprimez un groupe d'images, toutes les photos du groupe sont supprimées.)



Un groupe de photos sauvegardées ensemble avec [Sauvegarder PHOTO 4K Brut].



Un groupe d'images constitué de photos prises avec le bracketing de la mise au point.



Un groupe d'images constitué de photos prises avec la fonction intervalomètre.



Un groupe d'images constitué de photos prises avec l'animation image par image.

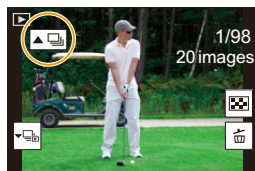

• Les photos ne seront pas groupées si elles ont été prises sans la configuration de l'horloge.

### ■ Lecture une par une des images de groupe

#### 1 Appuyez sur ▼.

• La même commande peut être effectuée en touchant

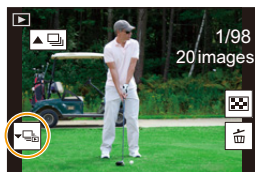

#### 2 Appuyez sur ◀/▶ pour faire défiler les images.

• Pour revenir sur l'écran de lecture normal, appuyez une nouvelle fois sur ▼ ou touchez



• Chaque photo d'un groupe peut être traitée comme des photos normales quand elles sont visualisées. (Comme l'écran des vignettes, l'affichage agrandi et la suppression d'images)

## ■ Lecture en continu d'un groupe d'images

### Appuyez sur ▲.

• La même commande peut être effectuée en touchant l'icône photos de groupe ([▲], [▲]), [▲]).

• Lorsque vous visualisez les photos d'un groupe une par une, les options s'affichent. Après avoir sélectionné [Lire rafales] (ou [Lecture séquentielle]), sélectionnez l'une des méthodes de lecture suivantes :



#### **[À partir de la première photo] :**



Lecture consécutive des images d'un groupe à partir de la première image.

#### **[À partir de la photo actuelle] :**

Lecture consécutive des images d'un groupe à partir de l'image en cours de lecture.

• Commandes pendant la lecture en continu

Comman de par touche	Comman de tactile	Description des commandes
▲		Lecture/pause continue
◀		Marche arrière rapide
		Arrière (pendant la pause)

Comman de par touche	Comman de tactile	Description des commandes
▼		Stop
▶		Avance rapide
		Avant (pendant la pause)



# Suppression d'images

Une fois supprimées, les images ne peuvent plus être récupérées.

## ■ Pour effacer une seule image

- 1 En mode lecture, sélectionnez la photo à supprimer, puis appuyez sur [  ].

- La même commande peut être exécutée en touchant [  ].



- 2 Appuyez sur ▲ pour sélectionner [Eff. vue par vue], puis appuyez sur [MENU/SET].

## ■ Pour supprimer plusieurs photos (jusqu'à 100)

- Les groupes d'images sont traités comme une photo unique. (Toutes les photos du groupe d'images sélectionné seront supprimées.)

- 1 En mode lecture, appuyez sur [  ].
- 2 Appuyez sur ▲/▼ pour sélectionner [Effacem. multiple], puis appuyez sur [MENU/SET].

- 3 Appuyez sur ▲/▼/◀/▶ pour sélectionner la photo, puis appuyez sur [MENU/SET] pour valider. (Répétez cette étape.)

- [  ] apparaît sur les photos sélectionnées.  
Pour annuler la sélection, appuyez une nouvelle fois sur [MENU/SET].

- 4 Appuyez sur [DISP.] pour exécuter.



- Selon le nombre d'images, la suppression peut prendre un certain temps.

La liste des menus se trouve ci-dessous. Les menus dont l'explication se trouve sur une autre page sont indiqués avec les numéros de page.

- Pour des informations sur les méthodes de fonctionnement du menu, consultez la page 51.
- Pour des renseignements sur les méthodes de saisie d'un texte, consultez la page 60.

<b>Menus uniquement disponibles pour des modes d'enregistrement précis</b>	<b>P190</b>	(A)
<b>Menu [Enr.]</b>	<b>P191</b>	(B)
<b>Menu [Image animée]</b>	<b>P207</b>	
<b>Menu [Personnel]</b>	<b>P210</b>	
<b>Menu [Config.]</b>	<b>P226</b>	
<b>Menu [Menu Perso]</b>	<b>P236</b>	
<b>Menu [Lect.]</b>	<b>P237</b>	



## Menus uniquement disponibles pour des modes d'enregistrement précis

### : Menu [Auto intelligent]

- [Mode Auto Intelligent] (P62)
- [iHDR] (P64)
- [Prise noct.manu.intell.] (P64)

### : Menu [Films créatifs]

- [Mode exposit.] (P174)
- [Recadrage 4K Live] (P176)

### : Menu [Slow & Quick]

- [Mode d'exposition S&Q] (P179)
- [Effet S&Q] (P180)
- [Cadence enregistrement S&Q] (P179)

### : Menu [Mode personnalisé]

Vous pouvez changer les paramètres mémorisés pour les personnaliser. (P76)

**SCN** : Menu [Guide scène]

- [Changement de scène] (P77)

**👉** : Menu [Commande créative]

- [Effet de filtre] (P81)
- [Enreg. simult. ss filtre] (P81)

**📷** Menu [Enr.]

- [Format] (P192)
  - [Format imag] (P192)
  - [Qualité] (P193)
  - [AFS/AFF] (P88) \*
  - [Sensibilité AF (Photo)] (P89)
  - [Style photo] (P194) \*
  - [Configuration de filtre] (P196) \*
  - [Espace coul.] (P197)
  - [Mode mesure] (P198) \*
  - [Haut. lumières Ombres] (P198) \*
  - [i.dynamique] (P199) \*
  - [l. résolution] (P200) \*
  - [Flash] (P156)
  - [Sensibilité ISO (Photo)] (P200)
  - [Vit. obt. mini.] (P201)
  - [Réd. brt obt. long] (P201)
  - [Comp. ombre] (P202)
  - [Compensation Diffraction] (P202) \*
  - [Stabilisat.] (P141) \*
  - [Conv. télé ét.] (P147)
  - [Zoom num.] (P149) \*
  - [Débit rafale] (P112)
  - [PHOTO 4K] (P115)
  - [Retardateur] (P136)
  - [Intervalle/animation] (P131, 133)
  - [Composition en affichage réel] (P72)
  - [Mode discret] (P203)
  - [Type d'obturateur] (P203)
  - [Retard de l'obturateur] (P204)
  - [Bracketing] (P137)
  - [HDR] (P205)
  - [Exposition multiple] (P206)
- \* Éléments de menu communs au menu [Enr.] et au menu [Image animée]. Les changements de réglage seront appliqués aux paramètres des deux menus.

**[Format]**

Modes applicables :

Vous pouvez sélectionner le format des images.

**MENU** → **[Enr.]** → **[Format]**

<b>[4:3]</b>	[Format] d'un téléviseur en 4:3
<b>[3:2]</b>	[Format] d'un appareil argentique 35 mm
<b>[16:9]</b>	[Format] d'un téléviseur en 16:9
<b>[1:1]</b>	Format carré

**[Format imag]**

Modes applicables :

Permet de définir la taille d'image de la photo.

**MENU** → **[Enr.]** → **[Format imag]**

Format	Taille de l'image		Format	Taille de l'image	
<b>[4:3]</b>	<b>[L] (20M)</b>	5184×3888	<b>[16:9]</b>	<b>[L] (14,5M)</b>	5184×2920
	<b>[EXM] (10M)</b>	3712×2784		<b>[EXM] (8M)</b>	3840×2160
	<b>[EXS] (5M)</b>	2624×1968		<b>[EXS] (2M)</b>	1920×1080
<b>[3:2]</b>	<b>[L] (17M)</b>	5184×3456	<b>[1:1]</b>	<b>[L] (14,5M)</b>	3888×3888
	<b>[EXM] (9M)</b>	3712×2480		<b>[EXM] (7,5M)</b>	2784×2784
	<b>[EXS] (4,5M)</b>	2624×1752		<b>[EXS] (3,5M)</b>	1968×1968

- Lorsque [Conv. télé ét.] ([Enr.]) est sélectionné, **[EX]** s'affiche sur les tailles d'image de chaque format sauf avec [L].

**Non disponible dans les cas suivants :**

- [Format imag] ne peut pas être sélectionné dans les cas suivants :
  - En enregistrant des photos 4K
  - En enregistrant avec la fonction de mise au point postérieure

**[Qualité]**

**Modes applicables :** **P** **A** **S** **M**

Permet de régler le taux de compression auquel les photos doivent être sauvegardées.

**MENU** → **[Enr.]** → **[Qualité]**

Contenu des réglages	Format de fichier	Description des réglages
	JPEG	Une image JPEG dans laquelle la priorité de la qualité de l'image a été donnée.
		Une image JPEG avec une qualité standard de l'image. Ceci est pratique pour augmenter le nombre de prises de vue sans changer le nombre de pixels.
<b>[RAW</b>	RAW+JPEG	Vous pouvez enregistrer une image RAW et une image JPEG ( ou ) simultanément.
<b>[RAW</b>		
<b>[RAW]</b>	RAW	Enregistrement d'images RAW seulement.

### À propos du format RAW

Le format RAW fait référence aux données d'un format d'images qui n'ont pas été traitées. La lecture et l'édition des images RAW nécessitent un appareil photo ou un logiciel adapté.

- Vous pouvez traiter les images RAW sous [Traitement des RAW] dans le menu [Lect.].
- Utilisez le logiciel ("SILKYPIX Developer Studio" par Adwaa) pour traiter et éditer les fichiers RAW sur un ordinateur. (P283)

- Les images RAW sont toujours enregistrées au format [4:3] (5184×3888).
- Lorsque vous supprimez une image enregistrée avec **[RAW** ou **[RAW**, les deux images RAW et JPEG seront supprimées en même temps.
- Lorsque vous visualisez une image enregistrée avec **[RAW]**, des zones grises, correspondant au format paramétré au moment de l'enregistrement, seront affichées.
- Le paramètre se fixe sur lorsque l'enregistrement est effectué avec la fonction Photo 4K ou Post focus.

### Non disponible dans les cas suivants :

- Dans les cas suivants, **[RAW**, **[RAW**, et **[RAW]** ne peuvent pas être sélectionnés.
  - [Prise noct. manu.] (Mode de guide scène)

## [Style photo]

Modes applicables : **P** **A** **S** **M** **S&Q** **SCN**

Il est possible de sélectionner les effets qui correspondent au type d'image désiré pour l'enregistrement.

**MENU** → [Enr.]/ [Image animée] → [Style photo]

<b>STD</b> [Standard]	Il s'agit de la configuration de base.
<b>ÉCL</b> [Éclatant]	Un effet brillant avec une saturation et un contraste élevés.
<b>NAT</b> [Naturel]	Un effet doux avec un contraste peu élevé.
<b>MONO</b> [Monochrome]	Un effet monochrome sans aucune ombre de couleur.
<b>L.MONO</b> [L.Monochrome]	Effet noir et blanc avec un riche dégradé et de nettes accentuations du noir.
<b>L.MONO D</b> [L.Monochrome D]	Effet monochrome qui crée une impression dynamique avec des tons clairs et des tons foncés améliorés.
<b>PAYS</b> [Paysage]	Un effet approprié pour les paysages avec un ciel bleu et des verts vifs.
<b>PORT</b> [Portrait]	Un effet approprié pour un portrait avec une belle peau saine.
<b>PERS</b> [Personnalisé]	Réglage enregistré à l'avance.
<b>DCINÉ</b> [Cinelike D]	Il s'agit d'un effet qui crée une touche finale de type film en utilisant une courbe gamma et qui donne la priorité à la plage dynamique. • Cette fonction est adaptée aux traitements d'édition des images animées.
<b>VCINÉ</b> [Cinelike V]	Donne la priorité au contraste en utilisant une courbe gamma conçue pour créer des images de qualité cinématographique.
<b>V-Log L</b> [V-Log L]	Un effet avec courbe gamma conçu pour l'édition post-production. • Permet d'ajouter une riche gradation aux images durant l'édition post-production.

- En Mode Auto Plus Intelligent :
  - Seuls [Standard] ou [Monochrome] peuvent être sélectionnés.
  - Le paramètre sera remis sur [Standard] si l'appareil photo passe sur un autre mode d'enregistrement ou si cet appareil est mis hors marche.
  - La qualité de l'image ne peut pas être réglée.
- En mode guide scène, vous pouvez choisir uniquement la qualité de l'image.

## ■ Réglage de la qualité de l'image

1 Appuyez sur ◀/▶ pour sélectionner le type de style de photo.

2 Appuyez sur ▲/▼ pour sélectionner les éléments, puis appuyez sur ◀/▶ pour les paramétrer.

- Vous pouvez mémoriser les détails ajustés dans [Personnalisé] en appuyant sur [DISP].

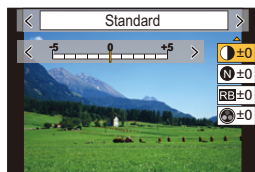

☉ [Contraste] <sup>*1</sup>	[+]	Augmente la différence entre la luminosité et l'obscurité de l'image.
	[-]	Diminue la différence entre la luminosité et l'obscurité de l'image.
N [Netteté]	[+]	L'image est nettement définie.
	[-]	L'image est doucement mise au point.
RB [Réduc. bruit]	[+]	L'effet de réduction des parasites est augmenté. La résolution de l'image peut être légèrement détériorée.
	[-]	L'effet de réduction des parasites est diminué. Il est possible d'obtenir des images ayant une résolution élevée.
⊕ [Saturation] <sup>*1,2</sup>	[+]	Les couleurs de l'image deviennent vives.
	[-]	Les couleurs de l'image deviennent naturelles.
⊕ [Tonalité chromatique] <sup>*3</sup>	[+]	Ajoute un ton bleuâtre.
	[-]	Ajoute un ton jaunâtre.
⊗ [Effet de filtre] <sup>*3</sup>	[Jaune]	Le ciel bleu peut être clairement enregistré.
	[Orange]	Le ciel bleu peut être enregistré en bleu plus foncé.
	[Rouge]	Le ciel bleu peut être enregistré en bleu beaucoup plus foncé.
	[Vert]	La peau et les lèvres des gens apparaissent dans des tons naturels. Les feuilles vertes apparaissent plus brillantes et plus enrichies.
	[Non]	—
🎞 [Effet de grain] <sup>*3</sup>	[Bas]/ [Standard]/ [Élevé]	Définit la granularité d'une photo.
	[Non]	—

\*1 Ne peut être réglé si [V-Log L] est sélectionné.

\*2 Pas affiché lorsque [Monochrome], [L.Monochrome] ou [L.Monochrome D] est sélectionné.

\*3 Affiché uniquement lorsque [Monochrome], [L.Monochrome] ou [L.Monochrome D] est sélectionné.

- Si vous ajustez la qualité de l'image, [+/-] s'affiche à côté de l'icône de style photo à l'écran.

3 Appuyez sur [MENU/SET].

- La fonction [Effet de grain] ne peut pas être vérifiée sur l'écran d'enregistrement.



### Non disponible dans les cas suivants :

- [Effet de grain] n'est pas disponible dans les cas suivants.
  - En enregistrant des films
  - En enregistrant des photos 4K
  - En enregistrant avec la fonction de mise au point postérieure

## [Configuration de filtre]

Modes applicables :   **P** **A** **S** **M**  S&Q  SCN 

Il est possible d'appliquer les effets d'image (filtres) du mode de Contrôle créatif. (P80)

**MENU** →  [Enr.] /  [Image animée] → [Configuration de filtre] → [Effet de filtre]

Configuration : [OUI]/[NON]/[RÉG.]

### ■ Réglage d'un filtre avec la commande tactile

- 1 Touchez .
- 2 Touchez l'élément que vous désirez valider.

 : Effet d'image OUI/NON

[EXPS] : Sélectionne un effet d'image (filtre)

 : Règle un effet d'image



- [Monochrome brut]/[Monochrome doux]/[Focus doux]/[Filtre étoile]/[Rayon de soleil] ne sont pas disponibles dans les cas suivants.
  - Mode Films créatifs
  - En enregistrant des films
- Les paramètres de la sensibilité ISO disponibles iront jusqu'à [ISO3200].
- La sensibilité ISO pour [Dynamique élevée] se fixera sur [AUTO].
- Lorsque vous utilisez [Effet de filtre], vous ne pouvez pas utiliser les menus ou les fonctions d'enregistrement non disponibles dans le mode de Contrôle créatif. Par exemple, la Balance des blancs sera fixée sur [ÉAB] et le flash sera paramétré sur  (flash forcé non).

### Non disponible dans les cas suivants :

- Dans le cas suivant, [Configuration de filtre] ne fonctionne pas :
  - En utilisant [Recadrage 4K Live]



### ■ [Enreg. simult. ss filtre]

Une pression sur le déclencheur permet de prendre deux photos simultanément, une avec et l'autre sans effet d'image.

**MENU** → [Enr.]/ [Image animée] → [Configuration de filtre] → [Enreg. simult. ss filtre]

### Configuration : [OUI]/[NON]

- Une photo avec un effet d'image sera prise en premier, suivie d'une photo sans effet.
- Seule l'image avec l'effet d'image sera affichée sur la prévisualisation auto.

### Non disponible dans les cas suivants :

- Dans le cas suivant, [Enreg. simult. ss filtre] ne fonctionne pas :
  - Mode de guide scène
  - Enregistrement de photos pendant l'enregistrement d'images animées (lorsque réglé sur (Priorité vidéo))
  - En enregistrant des photos 4K
  - En enregistrant avec la fonction de mise au point postérieure
  - En enregistrant en mode rafale
  - Lorsque [Qualité] est réglée sur [RAW], [RAW] ou [RAW]
  - En enregistrant avec la fonction Bracketing
  - En utilisant [Intervallomètre]
  - En utilisant [Anim image par image]

### [Espace coul.]

Modes applicables : **P** **A** **S** **M**

Ceci définit la méthode pour corriger la reproduction des couleurs des images enregistrées sur l'écran d'un ordinateur ou d'un dispositif comme une imprimante.

**MENU** → [Enr.] → [Espace coul.]

<b>[sRGB]</b>	L'espace couleur est réglé sur l'espace couleur sRGB. Cela est largement utilisé dans les appareils utilisés dans l'environnement informatique.
<b>[AdobeRGB]</b>	L'espace couleur est réglé sur l'espace couleur AdobeRGB. AdobeRGB est utilisé principalement à des fins commerciales telles que l'impression professionnelle car il possède une plus grande plage de couleurs reproductibles que sRGB.

- Réglez sur [sRGB] si vous n'êtes pas très familiarisé avec AdobeRGB.
- La configuration est fixée sur [sRGB] dans les cas suivants.
  - En enregistrant des films
  - En enregistrant des photos 4K
  - En enregistrant avec la fonction de mise au point postérieure
  - Lorsque [Style photo] est réglé sur [V-Log L]

**[Mode mesure]**

**Modes applicables :** P A S M S&Q SCN

Sert à changer le type de mesure optique utilisé pour mesurer la luminosité.

**MENU** → [Enr.] / [Image animée] → **[Mode mesure]**

	Position de mesure de la luminosité	Conditions
(Multiple)	Écran entier	Usage normal (produit des photos équilibrées)
(Centrale pondérée)	Centre et zone périphérique	Sujet au centre
(Spot)	Centre de [+] (cible de la mesure ponctuelle ) 	Grande différence entre la luminosité du sujet et l'arrière-plan (C.-à-d., personne sous le projecteur d'une scène, contre-jour)

- Si vous définissez la cible de la mesure ponctuelle sur le bord de l'écran, la mesure peut être influencée par la luminosité qui entoure l'endroit.

**[Haut. lumières Ombres]**

**Modes applicables :** P A S M S&Q SCN

Il est possible de régler la luminosité des parties claires et foncées d'une image tout en vérifiant la luminosité sur l'écran.

**MENU** → [Enr.] / [Image animée] → **[Haut. lumières Ombres]**



### 1 Appuyez sur pour sélectionner le type de zones claires et sombres.

<input checked="" type="checkbox"/> (Standard)	Un état sans aucun réglage est défini.
<input checked="" type="checkbox"/> (Augmentation du contraste)	Les zones claires sont éclaircies et les zones sombres sont assombries.
<input checked="" type="checkbox"/> (Diminution du contraste)	Les zones claires sont assombries et les zones sombres sont éclaircies.
<input checked="" type="checkbox"/> (Éclaircissement des zones sombres)	Les zones sombres sont éclaircies.
/  /  (Personnalisé)	Les paramètres personnalisés mémorisés peuvent être appliqués.

## 2 Tournez la molette avant/arrière pour régler la luminosité des parties claires/sombres.

(A) Partie claire

(B) Partie foncée



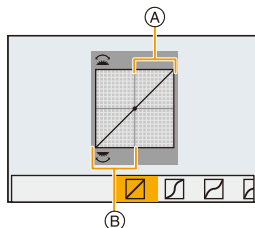

- Les réglages peuvent également être effectués en faisant glisser le graphique.
- Pour enregistrer un paramètre préféré, appuyez sur ▲, puis sélectionnez la destination vers laquelle le paramètre personnalisé sera mémorisé ([Personnaliser1] (  )/[Personnaliser2] (  )/[Personnaliser3] (  )).

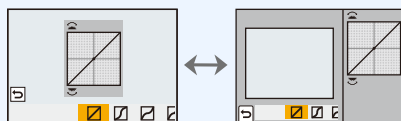

## 3 Appuyez sur [MENU/SET].

- L'affichage de l'écran peut également changer en appuyant sur [DISP.] sur l'écran de réglage de la luminosité.



- La mise hors marche de cet appareil restaurera le paramètre réglé avec  /  /  /  à sa configuration d'origine.
- Lorsque [Style photo] est réglé sur [V-Log L], le paramètre se fixe sur  (Standard).

### Non disponible dans les cas suivants :

- Le paramètre [Haut. lumières Ombres] ne peut pas être sélectionné dans les cas suivants :
  - En utilisant [Configuration de filtre]

### [i.dynamique]

Modes applicables :   **P** **A** **S** **M**  **S&Q** **SCN** 

Le contraste et l'exposition sont corrigés lorsque la différence de luminosité entre l'arrière-plan et le sujet est élevée, etc.

**MENU** →  **[Enr.]** /  **[Image animée]** → **[i.dynamique]**

Configuration : **[AUTO]** / **[ÉLEVÉ]** / **[STANDARD]** / **[BAS]** / **[NON]**

### Non disponible dans les cas suivants :

- L'effet de compensation peut ne pas s'accomplir en fonction des conditions d'enregistrement.
- [i.dynamique] ne fonctionne pas dans les cas suivants :
  - Lorsque [HDR] est réglé sur [OUI]
- [i.dynamique] n'est pas disponible dans les cas suivants :
  - Lorsque [Style photo] est réglé sur [V-Log L]
  - Lors d'un enregistrement composite d'images en temps réel

**[I. résolution]**

**Modes applicables :** **P** **A** **S** **M** **S&Q** **SCN**

Des images avec résolution et profil aigus peuvent être prises en utilisant la technologie de résolution intelligente.

**MENU** → **[Enr.]** / **[Image animée]** → **[I. résolution]**

**Configuration :** **[ÉLEVÉ]/[STANDARD]/[BAS]/[NON]**

**[Sensibilité ISO (Photo)]**

**Modes applicables :** **P** **A** **S** **M** **S&Q** **SCN**

Sert à définir les limites supérieures et inférieures de la sensibilité ISO lorsqu'elle est réglée sur [AUTO] ou sur [ISO].

**MENU** → **[Enr.]** → **[Sensibilité ISO (Photo)]**

<b>[Régl. Limite Inf. ISO Auto]</b>	[200]/[400]/[800]/[1600]/[3200]/[6400]/[12800]
<b>[Régl. Limite Sup. ISO Auto]</b>	[AUTO]/[400]/[800]/[1600]/[3200]/[6400]/[12800]/[25600]

**Non disponible dans les cas suivants :**

- [Sensibilité ISO (Photo)] n'est pas disponible lorsque les fonctions suivantes sont en cours d'utilisation :
  - [Paysage nocturne clair]/[Ciel nocturne froid]/[Paysage nocturne chaud]/[Prise noct. manu.] (Mode de guide scène)

**[Vit. obtu. mini.]**

**Modes applicables :**   **P** **A** S M  S&Q SCN 

Sert à définir la vitesse d'obturation minimale lorsque la sensibilité ISO est réglée sur [AUTO] ou sur [ISO].

**MENU** →  **[Enr.]** → **[Vit. obtu. mini.]**

**Configuration :** [AUTO]/[1/16000] à [1/1]

- La vitesse d'obturation peut devenir plus lente que la valeur définie dans le cas où il n'est pas possible d'obtenir une exposition correcte.

**[Réd. brt obt. long]**

**Modes applicables :**   **P** **A** **S** **M**  S&Q SCN 

L'appareil photo retire automatiquement les parasites qui apparaissent lorsque la vitesse d'obturation ralentit pour prendre des photos la nuit ou celles d'un paysage similaire.

**MENU** →  **[Enr.]** → **[Réd. brt obt. long]**

**Configuration :** [OUI]/[NON]

- [Réduction du bruit d'obturateur long en cours] est affiché en même temps que la vitesse d'obturation pour le traitement du signal.

 **Non disponible dans les cas suivants :**

- [Réd. brt obt. long] n'est pas disponible dans les cas suivants :
  - En enregistrant des films
  - En enregistrant des photos 4K
  - En enregistrant avec la fonction de mise au point postérieure
  - En utilisant l'obturateur électronique

**[Comp. ombre]**

**Modes applicables :**   **P** **A** **S** **M**  **S&Q** **SCN** 

Si le contour de l'écran s'assombrit à cause des caractéristiques de l'objectif, il est possible d'enregistrer des images avec la luminosité du contour de l'écran corrigée.

**MENU** →  **[Enr.]** → **[Comp. ombre]**

**Configuration :** **[OUI]/[NON]**

- L'effet de compensation peut ne pas s'accomplir en fonction des conditions d'enregistrement.
- Les parasites dans la périphérie de l'image peuvent ressortir avec une sensibilité ISO plus élevée.

 **Non disponible dans les cas suivants :**

- La correction n'est pas possible dans les cas suivants :
  - En enregistrant des films
  - En prenant des photos tout en enregistrant des images animées (lorsque  (Priorité vidéo) est sélectionné)
  - En enregistrant des photos 4K
  - En enregistrant avec la fonction de mise au point postérieure
  - En utilisant **[Conv. télé ét.]** (**[Enr.]**)
  - Lorsque le zoom numérique est utilisé

**[Compensation Diffraction]**

**Modes applicables :**   **P** **A** **S** **M**  **S&Q** **SCN** 

L'appareil photo augmente la résolution en corrigeant le flou provoqué par la diffraction lorsque l'ouverture est fermée.

**MENU** →  **[Enr.]**  **[Image animée]** → **[Compensation Diffraction]**

**Configuration :** **[AUTO]/[NON]**

- Le bruit parasite peut ressortir avec une sensibilité ISO plus élevée.

**[Mode discret]**

**Modes applicables :**

Désactive à la fois les bruits de fonctionnement et la sortie lumineuse.

**MENU** → **[Enr.]** → **[Mode discret]**

**Configuration :** **[OUI]/[NON]**

- Le son provenant du haut-parleur sera mis en sourdine et le flash ainsi que la lampe d'assistance MPA seront désactivés.

Les paramètres suivants sont fixés.

- [Mode de flash] : (flash forcé non)
- [Type d'obturateur] : [ESHTR]
- [Lampe ass. AF] : [NON]
- [Volume du bip] : (NON)
- [Vol décl elec] : (NON)

- Même si [OUI] est sélectionné, les voyants suivants sont allumés/clignotent.

- Témoin de connexion WIRELESS
- Indicateur du retardateur

- Les bruits qui sont produits par l'appareil photo indépendamment de vos commandes, comme le son d'ouverture de l'objectif, ne peuvent pas être coupés.

- **Veillez à respecter le droit à la vie privée, les droits d'utilisation de portrait, etc., du sujet lorsque vous utilisez cette fonction. Vous assumez les risques liés à son utilisation.**

**[Type d'obturateur]**

**Modes applicables :**

Sert à changer l'obturateur à utiliser pour prendre des photos.

**MENU** → **[Enr.]** → **[Type d'obturateur]**

<b>[AUTO]</b>	Change automatiquement le type d'obturateur en fonction des conditions d'enregistrement et de la vitesse d'obturation.
<b>[MSHTR]</b>	Prend des photos en mode obturateur mécanique.
<b>[EFC]</b>	Prend des photos en mode rideau avant électronique.
<b>[ESHTR]</b>	Prend des photos en mode obturateur électronique.

	Obturbateur mécanique	Rideau avant électronique	Obturbateur électronique
Description	L'appareil photo démarre et finit une exposition avec l'obturateur mécanique.	L'appareil photo démarre une exposition électroniquement et la finit avec l'obturateur mécanique.	L'appareil photo démarre et finit une exposition électroniquement.
Flash	○	○	—
Vitesse d'obturation (en secondes)	B (pose en un temps)* <sup>1</sup> /60 à 1/4000	B (pose en un temps)* <sup>1</sup> /60 à 1/2000	1* <sup>2</sup> à 1/16000
Son d'obturation	Son de l'obturateur mécanique	Son de l'obturateur mécanique	Son de l'obturateur électronique* <sup>3</sup>

\*1 Ce paramètre est uniquement disponible en mode réglage manuel de l'exposition.

\*2 Si la sensibilité ISO est plus élevée que [ISO3200], la vitesse d'obturation sera plus rapide que 1 seconde.

\*3 Le son de l'obturateur électronique peut être réglé dans [Vol décl elec] et [Tonalité décl. élec.] sous [Bip] dans le menu [Config.].

- Comparé au mode obturbateur mécanique, le mode rideau avant électronique produit moins de tremblements causés par l'obturation, il peut donc minimiser l'influence de la vibration de l'obturateur.
- Le mode obturbateur électronique permet de prendre des photos sans provoquer la vibration de l'obturateur.

- Lorsque [E] s'affiche à l'écran, les photos seront prises avec l'obturateur électronique.
- Lorsque [ESHTR] est sélectionné, si vous photographiez un sujet en mouvement, celui-ci peut apparaître déformé sur la photo.
- Lorsque [ESHTR] est sélectionné, des bandes horizontales peuvent apparaître sur les photos prises sous un éclairage fluorescent ou un dispositif à DEL. Les bandes horizontales peuvent être réduites si vous définissez une vitesse d'obturation plus lente.

### [Retard de l'obturateur]

Modes applicables :  P A S M  S&Q  SCN 

Pour réduire l'impact du tremblement des mains ou des vibrations de l'obturateur, ce dernier est relâché une fois la durée spécifiée passée.

**MENU** →  [Enr.] → [Retard de l'obturateur]

Configuration : [8 S]/[4 S]/[2 S]/[1 S]/[NON]

### Non disponible dans les cas suivants :

- Cette fonction n'est pas disponible dans les cas suivants :
  - En enregistrant des films
  - En enregistrant des photos 4K
  - En enregistrant avec la fonction de mise au point postérieure
  - Lorsque [HDR] est réglé sur [OUI]



**[HDR]**

**Modes applicables :**  **P A S M**  S&Q SCN 

Il est possible de combiner 3 photos avec des niveaux différents d'exposition en une seule photo avec une gradation riche.

La perte de gradation dans les zones lumineuses et zones sombres peut être minimisée lorsque, par exemple, le contraste entre l'arrière-plan et le sujet est élevé.

Une image combinée par HDR est enregistrée au format JPEG.

**MENU** →  **[Enr.]** → **[HDR]**

**Configuration :** **[OUI]/[NON]/[RÉG.]**

### ■ Changement des paramètres

<b>[Plage dynamique]</b>	<p><b>[AUTO]</b> : Règle automatiquement la plage d'exposition en fonction de la différence entre les zones lumineuses et les zones sombres.</p> <p><b>[±1 EV]/[±2 EV]/[±3 EV]</b> :</p> <p>Règle l'exposition parmi les paramètres d'exposition sélectionnés.</p>
<b>[Alignement automatique]</b>	<p><b>[OUI]</b> : Corrige automatiquement les secousses de l'appareil photo (vacillement) et les autres problèmes qui peuvent causer le décalage de l'image. Recommandé pour l'utilisation pendant la prise de vues à main.</p> <p><b>[NON]</b> : Désalignement de l'image non réglé. Recommandé lorsqu'un trépied est utilisé.</p>

- Ne bougez pas l'appareil durant la prise de vues continue après la pression sur le déclencheur.
- Vous ne pouvez pas prendre d'autre photo avant la fin de la combinaison des photos.
- Un sujet en mouvement peut être enregistré avec un flou artificiel.
- L'angle de vue diminue légèrement lorsque [Alignement automatique] est réglé sur [OUI].
- Le flash est fixé sur  (flash forcé non).

#### **Non disponible dans les cas suivants :**

- [HDR] ne fonctionne pas avec les photos prises durant l'enregistrement d'un film.
- Cette fonction n'est pas disponible dans les cas suivants :
  - En enregistrant des photos 4K
  - En enregistrant avec la fonction de mise au point postérieure
  - En enregistrant en mode rafale
  - En enregistrant avec la fonction Bracketing
  - Lorsque [Qualité] est réglée sur [RAW<sub>1</sub>], [RAW<sub>2</sub>] ou [RAW]
  - En utilisant [Intervallomètre]
  - En utilisant [Anim image par image] (si [Prise de vue auto.] est sélectionné)

## [Exposition multiple]

Modes applicables : P A S M

Donne un effet comme la multi-exposition (jusqu'à 4 fois pour une seule image).

**MENU** → [Enr.] → [Exposition multiple]

**1 Appuyez sur ▲/▼ pour sélectionner [Démarrer], puis appuyez sur [MENU/SET].**

**2 Déterminez la composition, puis prenez la première photo.**

- Après la prise de vue, appuyez à mi-course sur le déclencheur pour prendre la prochaine photo.
- Appuyez sur ▲/▼ pour sélectionner l'élément, puis appuyez sur [MENU/SET] pour une des opérations suivantes.

- [Suiv.] : Pour avancer à la prochaine photo.
- [Repr.] : Pour revenir à la première photo.
- [Sortie] : Pour enregistrer l'image de la première photo et finir la multiple exposition de la session de prises de vues.

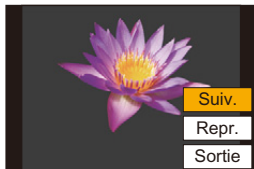

**3 Effectuez la deuxième, troisième et quatrième expositions.**

- Pour sauvegarder les photos enregistrées et finir les multiples expositions, appuyez sur [Fn2] en prenant des photos.

**4 Appuyez sur ▼ pour sélectionner [Sortie], puis appuyez sur [MENU/SET].**

- Vous pouvez également appuyer à mi-course sur le déclencheur pour finir.

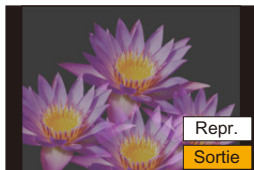

### ■ Changement des paramètres

[Gain auto]	Sur sélection de [NON], tous les résultats de l'exposition sont superposés tels quels. Compensez l'exposition si nécessaire.
[Superposition]	Sur sélection de [OUI], l'exposition multiple peut être appliquée sur les images précédemment enregistrées. Une fois que [Démarrer] est sélectionné, les images présentes sur la carte s'affichent. Sélectionnez une image RAW, puis appuyez sur [MENU/SET] pour procéder à l'enregistrement.

- L'information d'enregistrement affichée pour les photos prises avec de multiples expositions est celle enregistrée pour la dernière photo prise.
- Vous pouvez effectuer [Superposition] uniquement pour les images RAW enregistrées avec l'appareil photo.

#### Non disponible dans les cas suivants :

- Cette fonction n'est pas disponible dans les cas suivants :
  - En utilisant [Intervallomètre]
  - En utilisant [Anim image par image]
  - Lors d'un enregistrement composite d'images en temps réel

## Menu [Image animée]

- [Qualité enr.] (P165)
- [Clip vidéo instantané] (P170)
- [AFS/AFF] (P88) \*
- [AF continu] (P167)
- [Régl. perso. AF(Vidéo)] (P168)
- [Style photo] (P194) \*
- [Configuration de filtre] (P196) \*
- [Niveau de luminosité] (P207)
- [Mode mesure] (P198) \*
- [Haut. lumières Ombres] (P198) \*
- [i.dynamique] (P199) \*
- [l. résolution] (P200) \*
- [Sensibilité ISO (vidéo)] (P175)
- [Compensation Diffraction] (P202) \*
- [Stabilisat.] (P141) \*
- [Reduc. scint.] (P207)
- [Conv. télé ét.] (P147)
- [Zoom num.] (P149) \*
- [Mode d'image en reg.] (P169)
- [Affichage du niveau d'enreg. son] (P173)
- [Réglage niveau d'enreg. son] (P173)
- [Limiteur du niveau d'enreg. son] (P173)
- [Réduction bruit vent] (P208)/  
[Vent coupé] (P289)
- [Bruit objectif coupé] (P208)
- [Microphone spécial] (P288)
- [Sortie du son] (P209)

\* Éléments de menu communs au menu [Enr.] et au menu [Image animée]. Les changements de réglage seront appliqués aux paramètres des deux menus.

### [Niveau de luminosité]

**Modes applicables :**   **P** **A** **S** **M**  **S&Q** **SCN** 

Permet de sélectionner la plage de luminance qui correspond à l'utilisation de la vidéo.

**MENU** →  [Image animée] → [Niveau de luminosité]

**Configuration :** [0-255]/[16-255]

- Le paramètre est fixé sur [0-255] dans les cas suivants :
  - En prenant des photos (y compris celles prises durant l'enregistrement d'images animées)
  - Lorsque [Style photo] est réglé sur [V-Log L]

### [Reduc. scint.]

**Modes applicables :**   **P** **A** **S** **M**  **S&Q** **SCN** 

La vitesse d'obturation peut être fixée pour réduire le scintillement ou les bandes horizontales sur les images animées.

**MENU** →  [Image animée] → [Reduc. scint.]

**Configuration :** [1/50]/[1/60]/[1/100]/[1/120]/[NON]

**[Réduction bruit vent]**

**Modes applicables :**   **P** **A** **S** **M**  **S&Q** **SCN** 

Cela réduira le bruit du vent soufflant dans le microphone incorporé tout en maintenant la qualité sonore.

**MENU** →  **[Image animée]** → **[Réduction bruit vent]**

**Configuration :** **[ÉLEVÉ]/[STANDARD]/[NON]**

- **[ÉLEVÉ]** réduit efficacement le bruit du vent en minimisant les sons graves lorsqu'un vent fort est détecté.
- **[STANDARD]** extrait et réduit uniquement le bruit du vent sans détériorer la qualité du son.
- Vous pouvez ne pas voir le plein effet selon les conditions d'enregistrement.
- Cette fonction est uniquement utilisable avec le microphone intégré.  
Lorsqu'un microphone externe est raccordé, **[Vent coupé]** s'affiche.

**[Bruit objectif coupé]**

**Modes applicables :**   **P** **A** **S** **M**  **S&Q** **SCN** 

Cela peut réduire le son de fonctionnement du zoom motorisé produit durant l'enregistrement des images animées.

- Cette fonction marche uniquement lorsqu'un objectif interchangeable prenant en charge le zoom motorisé est utilisé.

**MENU** →  **[Image animée]** → **[Bruit objectif coupé]**

**Configuration :** **[OUI]/[NON]**

- Lorsque cette fonction est utilisée, la qualité du son est différente de celle durant le fonctionnement normal.

**[Sortie du son]**

**Modes applicables :** 

Il est possible d'enregistrer une vidéo tout en écoutant les sons enregistrés en branchant à cet appareil un casque offert dans le commerce.

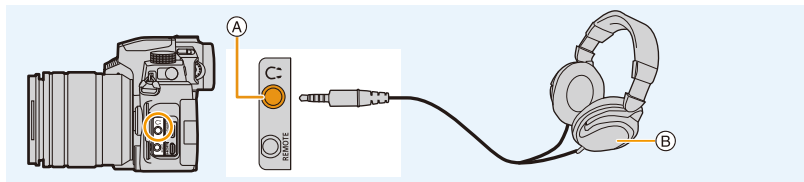

(A) Prise casque

(B) Casque disponible dans le commerce

- Utilisez un casque ayant un câble d'une longueur inférieure à 3 m (9,8 pieds).
- Lorsqu'un casque est branché, les bruits électroniques, ainsi que ceux de l'obturateur électronique, sont coupés.

### ■ Changement de la méthode de sortie du son

**MENU** →  [Image animée] → [Sortie du son]



<b>[REALTIME]</b>	Son réel sans décalage. Il peut être différent du son enregistré dans la vidéo.
<b>[REC SOUND]</b>	Son qui est enregistré dans la vidéo. Le son peut être reproduit plus lentement que le son véritable.

• [Sortie du son] est fixé sur [REC SOUND] dans les cas suivants :

- En mode enregistrement
- Durant une sortie HDMI
- En utilisant un microphone externe

### ■ Réglage du volume du casque



#### 1 Sélectionnez le menu.

**MENU** →  [Personnel] →  [Opération] → [Réglage molette] → [Réglage molette de contrôle] → []

#### 2 Branchez le casque, puis faites tourner la molette de contrôle pendant que l'écran d'enregistrement est affiché ou qu'une vidéo est en cours de lecture.

 : Réduit le niveau du volume

 : Augmente le niveau du volume

- Vous pouvez également régler le volume en touchant [] ou [] durant la lecture.

**Pour régler le volume en utilisant le menu :**

**MENU** →  [Config.] → [Volume du casque]

# Menu [Personnel]

## [Exposition]

- [Incréments ISO] (P211)
- [Sensibilité étendue] (P107)
- [Restaurer comp. expo] (P211)

## [MAP / Relâcher Déclencheur]

- [AF/AE] (P103)
- [Verrou AF/AE] (P211)
- [Déclench. AF] (P211)
- [Déclenc. mi-course] (P211)
- [AF rapide] (P211)
- [Détecteur viseur AF] (P212)
- [Réglage AF point précis] (P212)
- [Lampe ass. AF] (P212)
- [Zone focus direct.] (P213)
- [Priorité AF/Décl.] (P213)
- [Chgmt M.A.P. vert./hor.] (P213)
- [Cadre mise au point Mvt transversal] (P213)
- [Affichage de la zone AF] (P214)
- [AF+MF] (P214)
- [Assistan.MF] (P214)
- [Affich. Assistant MF] (P215)

## [Opération]



- [Réglage touche Fn] (P56)
- [Bouton WB/ISO/Expo.] (P215)
- [Réglage d'affichage ISO] (P41)
- [Param. affich. comp. expo.] (P42)
- [Q.MENU] (P215)
- [Réglage molette] (P43)
- [Param. Verr. Opération] (P215)
- [Verr. bague mise au pt] (P215)
- [Bouton vidéo] (P215)
- [Bouton vidéo (télécommande)] (P287)
- [Régl.touche] (P216)

## [Écran / Affichage]

- [Prév.auto] (P216)
- [Affich. réel monochr.] (P216)
- [Aperçu constant] (P217)
- [Visée directe boostée] (P217)
- [Focus Peaking] (P217)
- [Histogramme] (P218)
- [Grille de réf.] (P218)
- [Marqueur central] (P218)
- [Haute lumière] (P219)
- [Zebra Pattern] (P219)
- [Mesure d'expo.] (P220)
- [Guide MF] (P220)
- [Réglage aff. LVF/écran] (P220)
- [Aff. info. écran] (P220)
- [Zone d'enr.] (P221)
- [Affich. mémoire] (P221)
- [Indicateur cadre Enr. rouge] (P221)
- [Guide menus] (P221)

## [Objectif / Autres]

- [Reprise position d'obj.] (P221)
- [Zoom électr.] (P150)
- [Rég. bouton Fn de l'objectif] (P222)
- [Réglage paliers bague d'ouv.] (P222)
- [Infos orient. verticale (vidéo)] (P222)
- [Rec. visage] (P223)
- [Config. Profil] (P225)

**MENU** →  **[Personnel]** →  **[Exposition]**

### **[Incréments ISO]**

Sert à changer les incréments utilisés pour régler la sensibilité ISO.

**Configuration : [1/3 EV]/[1 EV]**

### **[Restaurer comp. expo]**

Une valeur d'exposition peut être réinitialisée lorsque le mode enregistrement est changé ou lorsque l'appareil photo est mis hors marche.

**MENU** →  **[Personnel]** →  **[MAP / Relâcher Déclencheur]**

### **[Verrou AF/AE]**

Lorsque [OUI] est sélectionné, la mise au point et l'exposition restent verrouillées même si la touche [AF/AE LOCK] est enfoncée et relâchée.

Pour annuler le verrouillage, appuyez une nouvelle fois sur [AF/AE LOCK].

### **[Déclench. AF]**

Sert au réglage automatique ou non de la mise au point lorsque le déclencheur est enfoncé à mi-course.

### **[Déclenc. mi-course]**

L'obturateur se fermera immédiatement si le déclencheur est pressé à mi-course.

### **[AF rapide]**

L'appareil photo fait automatiquement la mise au point lorsque la quantité de flou de l'appareil photo est faible.

Cela accélère la mise au point réalisée lors de la pression sur le déclencheur.

- L'énergie de la batterie peut être consommée plus rapidement que d'habitude.



#### **Non disponible dans les cas suivants :**

- Cette fonction n'est pas disponible dans les cas suivants :
  - En mode prévisualisation
  - En situation de faible luminosité

**[Détecteur viseur AF]**

L'appareil photo fait automatiquement la mise au point lorsque le détecteur oculaire est actif.

- [Détecteur viseur AF] peut ne pas fonctionner si la luminosité est faible.

**[Réglage AF point précis]**

Sert à changer le réglage de l'affichage agrandi qui apparaît lorsque le mode de mise au point automatique est réglé sur [+].

<b>[AF point précis]</b>	Permet de définir la durée pendant laquelle l'écran agrandi reste affiché lorsque le déclencheur est appuyé à mi-course. <b>Configuration : [LONG]/[MID]/[SHORT]</b>
<b>[Affich. AF point précis]</b>	Permet de régler le mode affichage de l'écran agrandi (fenêtré/plein écran). <b>Configuration : [FULL] (plein écran)/[PIP] (écran fenêtré)</b>

**[Lampe ass. AF]**

Cette fonction allume la lampe d'assistance MPA qui facilite la mise au point sur pression à mi-course du déclencheur lors d'un enregistrement dans un endroit sombre.

- La plage effective de la lampe d'assistance MPA est différente selon les objectifs utilisés.
  - Avec l'objectif interchangeable H-FS12060 réglé sur grand-angle : Environ 1,0 m (3,3 pi) à 3,0 m (9,8 pi)
  - Avec l'objectif interchangeable H-FSA14140 réglé sur grand-angle : Environ 1,0 m (3,3 pi) à 3,0 m (9,8 pi)
- Retirez d'abord le parasoleil.
- La lampe d'assistance AF peut être légèrement obstruée si l'objectif interchangeable (H-FS12060/H-FSA14140) est utilisé, mais ceci n'affecte pas les performances.
- La lampe d'assistance MPA peut être grandement obstruée et il peut devenir difficile de faire la mise au point si un objectif de large diamètre est utilisé.
- [Lampe ass. AF] est fixé sur [NON] dans le cas suivant :
  - [Paysage net]/[Ciel bleu clair]/[Lueur romantique du couchant]/[Vif éclat du couchant]/[Eau scintillante]/[Paysage nocturne clair]/[Ciel nocturne froid]/[Paysage nocturne chaud]/[Paysage nocturne artistique]/[Prise noct. manu.] (Mode de guide scène)
  - Lorsque [Mode discret] est réglé sur [OUI]



**[Zone focus direct ]**

Cette fonction déplace la zone MPA ou l'assistance MPM à l'aide des touches du curseur lors de l'enregistrement.

- Vous pouvez déplacer les positions ci-dessous à l'aide des touches du curseur.
  - Lorsque [☺]/[📷]/[⏏]/[■] est sélectionné : Zone AF
  - Lorsque [🔒] est sélectionné : position verrouillée
  - Lorsque [⊕] est sélectionné : zone agrandie
- Utilisez le menu rapide (P54) ou les touches Fn (P56) pour utiliser les fonctions attribuées aux touches du curseur, comme la sélection du mode MPA.
- [Zone focus direct ] est fixé sur [NON] dans le cas suivant :
  - [Eau scintillante] (Mode de guide scène)
  - Mode de Contrôle Créatif
  - Lorsque [Recadrage 4K Live] est sélectionné

**[Priorité AF/Décl.]**

Il est possible d'assigner une priorité à la mise au point ou au déclenchement durant la MPA.

- Des paramètres différents peuvent être appliqués à divers paramètres du mode de mise au point ([AFS/AFF], [AFC]).

<b>[FOCUS]</b>	Désactive l'enregistrement lorsque la mise au point n'a pas été effectuée.
<b>[BALANCE]</b>	Permet d'effectuer l'enregistrement tout en contrôlant l'équilibre entre la mise au point et le délai de déclenchement de l'obturateur.
<b>[RELEASE]</b>	Active l'enregistrement même si la mise au point n'a pas été effectuée.

**[Chgmt M.A.P. vert./hor.]**

Les positions de mise au point sont mémorisées séparément pour les directions horizontales et verticales de l'appareil photo.

<b>[OUI]</b>	<p>Permet de mémoriser des positions séparées pour les directions horizontales et verticales (deux directions verticales, gauche et droite, sont disponibles).</p> <ul style="list-style-type: none"> <li>• Les dernières positions indiquées ci-dessous seront mémorisées.           <ul style="list-style-type: none"> <li>– La dernière position de la zone AF (lorsque [🔒], [■] ou [⊕] est utilisé)</li> <li>– La dernière position de l'affichage de l'assistant MPM</li> </ul> </li> </ul>	
<b>[NON]</b>	Permet de définir le même réglage pour les orientations horizontales et verticales.	

**[Cadre mise au point Mvt transversal]**

En réglant la position de la zone MPA ou de l'affichage de l'assistant MPM, il est désormais possible de mettre en boucle la position depuis un bord vers l'autre bord de l'écran.

**[Affichage de la zone AF]**

Cela change le paramètre de l'affichage de la zone MPA lorsque le mode de mise au point automatique est réglé sur [ ] ([49-zones]) ou [ ] ([AF]), etc. [Multiple personnalisé].

<b>[OUI]</b>	Permet d'afficher les zones MPA sur l'écran d'enregistrement. • Les zones MPA ne sont pas affichées lorsque le paramètre par défaut de la zone MPA est appliqué à [ ] ([49-zones]) ou [C1], [C2] ou [C3] dans [Multiple personnalisé].
<b>[NON]</b>	Permet d'afficher pour quelques secondes seulement les zones MPA sur l'écran d'enregistrement.

• Même si [OUI] est sélectionné, une action semblable à [NON] est effectuée dans les cas suivants :

- En enregistrant des films
- En enregistrant des photos 4K
- Mode Films créatifs

**[AF+MF]**

Vous pouvez régler précisément la mise au point manuellement durant le verrouillage MPA (lorsque les conditions suivantes sont présentes).

- Lorsque le mode de mise au point est réglé sur [AFS] et que le déclencheur est pressé à mi-course
- Lorsque [AF/AE LOCK] est pressé

**[Assistan.MF]**

Définit le style d'affichage de l'assistance MPM (écran agrandi).

• Les paramètres disponibles changent selon l'objectif utilisé.

**Lorsqu'un objectif interchangeable ayant une bague de mise au point (H-FS12060/H-FSA14140) est utilisé**

[ ]	L'écran s'agrandit en actionnant l'objectif ou en appuyant sur [ ] (◀).
[ ]	L'écran s'agrandit en actionnant l'objectif.
[ ]	L'écran est agrandi en appuyant sur [ ] (◀).
<b>[NON]</b>	L'écran n'est pas agrandi.

**Avec un objectif interchangeable sans bague de mise au point**

**Configuration : [OUI]/[NON]**





**Non disponible dans les cas suivants :**

- L'assistance MPM ne s'affiche pas dans les cas suivants :
  - En enregistrant des films
  - En enregistrant avec [Pré-rafale 4K]
  - Lorsque le zoom numérique est utilisé

**[Affich. Assistant MF]**

Définit le style d'affichage de l'assistance MPM (écran agrandi).

Configuration : **[FULL]** (plein écran)/**[PIP]** (écran fenêtré)

**MENU** →  **[Personnel]** →  **[Opération]**

**[Bouton WB/ISO/Expo.]**

Cela définit l'action à effectuer lorsque **[WB]** (Balance des blancs), **[ISO]** (Sensibilité ISO) ou **[**] (Compensation de l'exposition) est pressé.

<b>[WHILE PRESSING]</b>	Cela permet de changer le paramètre tout en maintenant enfoncée la touche. Relâchez la touche pour valider la valeur des paramètres, puis revenez sur l'écran d'enregistrement.
<b>[AFTER PRESSING]</b>	Appuyez sur la touche pour changer les paramètres. Appuyez une nouvelle fois pour valider la valeur des paramètres et revenir sur l'écran d'enregistrement.

**[Q.MENU]**

Sur sélection de **[CUSTOM]**, il est possible de personnaliser les paramètres du menu rapide. (P55)

**[Param. Verr. Opération]**

Cela permet de définir quelles fonctions de commande seront désactivées lorsque [Verrouillage de l'opération] est réglé sous [Réglage touche Fn] (P56) dans le menu [Personnel] ([Opération]).

<b>[Curseur]</b>	Désactive les fonctions des touches du curseur et de la touche <b>[MENU/SET]</b> .
<b>[Panneau tactile]</b>	Désactive les fonctions tactiles de l'écran tactile.
<b>[Molette]</b>	Permet de désactiver les fonctions de la molette de contrôle.

**[Verr. bague mise au pt]**

Cela désactive l'action de la bague de mise au point de l'objectif interchangeable durant la MPM pour verrouiller la mise au point.

- **[MFL]** s'affiche sur l'écran d'enregistrement lorsque la bague de mise au point est verrouillée.



**[Bouton vidéo]**

Active/désactive la touche film.

**[Régl.touche]**

Active/désactive les fonctions tactiles.

<b>[Panneau tactile]</b>	Toutes les fonctions tactiles.
<b>[Onglet toucher]</b>	Activation des onglets, comme [K], affichés sur le côté droit de l'écran.
<b>[AF tactile]</b>	<b>[AF]</b> : Commande pour optimiser la mise au point sur un sujet touché. (P95) <b>[AF+AE]</b> : Commande pour optimiser la mise au point et la luminosité. (P99)
<b>[Pavé tactile AF]</b>	Commande pour déplacer la zone de mise au point automatique en touchant l'écran lorsque le viseur est en cours d'utilisation. (P98)

**MENU** →  **[Personnel]** →  **[Écran / Affichage]**

**[Prév.auto]**

Affiche une photo juste après l'avoir prise.

<b>[Durée (Photo)]</b>	Permet de définir la durée d'affichage des images enregistrées après leur prise.
<b>[Durée (PHOTO 4K)]</b>	Permet de définir l'affichage ou non des images enregistrées après un enregistrement photo 4K.
<b>[Durée (Post focus)]</b>	Permet de définir l'affichage ou non des images enregistrées après un enregistrement avec la fonction MP postérieure.
<b>[Priorité à la lecture]</b>	Permet de changer ou de supprimer l'image visualisée durant la prévisualisation auto.

- Lorsque [Durée (Photo)] est réglé sur [FIXE], les images restent affichées tant que le déclencheur est appuyé à mi-course. Le paramètre [Priorité à la lecture] sera fixé sur [OUI].
- Lorsque [Effet de grain] est sélectionné pour [Style photo], [Prév.auto] ne s'affiche pas durant [Intervallomètre] et l'enregistrement [Anim image par image].

**[Affich. réel monochr.]**

Il est possible d'afficher l'écran d'enregistrement en noir et blanc. Cela est pratique pour faire la mise au point avec la MPM.

- Même si vous utilisez la sortie HDMI durant l'enregistrement, cette fonction ne marchera pas avec le dispositif raccordé.
- Les images enregistrées ne seront pas affectées.

**[Aperçu constant]**

En mode réglage manuel de l'exposition, il est possible de vérifier les effets de l'ouverture et de la vitesse d'obturation choisis sur l'écran d'enregistrement.

La visualisation fonctionne également sur l'écran de l'assistant MPM lorsque [Aperçu const. Assist. MF] est réglé sur [OUI] sous [RÉG.].

- Cette fonction ne marche pas lorsque le flash est utilisé.

**[Visée directe boostée]**

Affiche un écran plus lumineux pour faciliter la vérification des sujets et des compositions même dans un environnement peu éclairé.

<b>[MODE1]</b>	Réglage pour faible luminosité, la priorité étant donnée à un affichage doux.
<b>[MODE2]</b>	Réglage pour haute luminosité, la priorité étant donnée à la visibilité de l'image.

- Il est possible de changer le mode enregistrement dans lequel [Visée directe boostée] s'active en utilisant [RÉG.].

- Ce mode n'affecte en rien les images enregistrées.
- Les parasites peuvent être plus visibles sur l'écran que sur l'image enregistrée.

**Non disponible dans les cas suivants :**





- [Visée directe boostée] ne fonctionne pas dans les cas suivants :
  - En réglant l'exposition (lorsque le déclencheur est appuyé à mi-course, par exemple)
  - En enregistrant des images animées ou une photo 4K
  - En utilisant [Configuration de filtre]
  - En utilisant [Aperçu constant]

**[Focus Peaking]**

Les parties au point (parties de l'écran ayant des contours nets) sont mises en évidence lorsque la mise au point est en train d'être réglée manuellement.

- Lorsque [Niveau de détection] sous [RÉG.] est réglé sur [ÉLEVÉ], les parties mises en évidence sont réduites, permettant d'effectuer une mise au point plus précise.
- La modification du paramètre [Niveau de détection] change également le paramètre [Couleur de l'affichage] comme suit.

[Niveau de détection]	[ÉLEVÉ]	↔	[BAS]
[Couleur de l'affichage]	[■] (Bleu clair)		[■] (Bleu)
	[■] (Jaune)		[■] (Orange)
	[■] (Jaune-vert)		[■] (Vert)
	[■] (Rose)		[■] (Rouge)
	[■] (Blanc)		[■] (Gris)

- Chaque fois que [  ] dans [  ] est touché, le réglage commute dans l'ordre suivant [  L ] ([Niveau de détection] : [BAS]) → [  H ] ([Niveau de détection] : [ÉLEVÉ]) → [NON].

### Non disponible dans les cas suivants :

- [Focus Peaking] n'est pas disponible pour [Monochrome brut] dans le mode Films créatifs.
- Lorsque [Visée directe boostée] est en cours d'utilisation, [Focus Peaking] n'est pas disponible.

## [Histogramme]

Sert à afficher l'histogramme.

Il est possible de définir la position en appuyant sur ///.

- L'opération tactile directe est également possible à partir de l'écran d'enregistrement.
- Un histogramme est un graphique qui affiche la luminosité le long de l'axe horizontal (noir à blanc) et le nombre de pixels à chaque niveau de luminosité sur l'axe vertical.

Il permet de vérifier facilement l'exposition d'une image.

 sombre

 claire

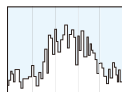





 ← → 

- **Lorsque l'image enregistrée et l'histogramme ne correspondent pas entre eux sous les conditions suivantes, l'histogramme est affiché en orange.**

- Pendant la compensation de l'exposition
- Lorsque le flash est activé
- Lorsqu'une bonne exposition n'a pas pu être effectuée, comme lorsque l'éclairage est faible.
- L'histogramme en mode enregistrement est approximatif.

## [Grille de réf.]

Sert à définir le modèle de la grille de référence affichée en prenant une photo.

Lorsque [  ] est sélectionné, la position de la grille de référence peut être définie en appuyant sur ///.

- Il est également possible de définir directement la position en touchant [  ] sur la grille de référence de l'écran d'enregistrement.

## [Marqueur central]

[+] sera affiché au centre de l'écran d'enregistrement.

**[Haute lumière]**

Lorsque la fonction de prévisualisation automatique est activée ou lors de la visualisation, les zones blanches saturées apparaissent en clignotant en noir et blanc.



- S'il y a des zones saturées de blanc, nous vous conseillons de compenser l'exposition vers le côté négatif en vous référant à l'histogramme et de prendre à nouveau la photo.
- Cela n'affecte pas les images enregistrées.

**Non disponible dans les cas suivants :**

- L'affichage surligné ne fonctionne pas dans les cas suivants :
  - Durant la visualisation d'une photo 4K
  - Durant la visualisation des images enregistrées avec la fonction MP postérieure
  - Lorsque des vignettes sont affichées
  - Durant la lecture calendrier
  - Lorsque l'affichage est agrandi

**[Zebra Pattern]**

Indique les parties qui pourraient être saturées de blanc à l'aide d'un motif de zébrures.

**[ZEBRA1]****[ZEBRA2]**

Sélectionnez [RÉG.] pour définir la luminosité à traiter sous forme de zébrure.

- Vous pouvez sélectionner une valeur de luminosité située entre [50%] et [105%]. Dans [Zebra 2], vous pouvez sélectionner [NON]. Si vous sélectionnez [100%] ou [105%], seules les zones qui sont déjà saturées de blanc s'afficheront avec un motif de zébrure. Plus la valeur est petite, plus grande est la plage de luminosité à traiter avec le motif de zébrure.
- S'il y a des zones saturées de blanc, nous vous conseillons de compenser l'exposition vers le côté négatif en vous référant à l'histogramme et de prendre la photo.
- Les zébrures ne seront pas enregistrées.
- Si vous attribuez [Zebra Pattern] à [Réglage touche Fn] dans le menu [Personnel] ([Opération]), chaque fois que vous appuyez sur la touche Fn à laquelle le paramètre est attribué, le motif de zébrure basculera ainsi :  
[Zebra 1] → [Zebra 2] → [NON].  
Si vous réglez [Zebra 2] sur [NON], le motif passe de la manière suivante [Zebra 1] → [NON]

**[Mesure d'expo.]**

Il est possible d'afficher le posemètre.

- Réglez sur [OUI] pour afficher le posemètre pour effectuer le décalage de programme, régler l'ouverture, et régler la vitesse d'obturation.
- Des zones inacceptables de la plage sont affichées en rouge.
- Si le posemètre n'est pas affiché, passez à l'écran d'affichage de l'information en appuyant sur [DISP.].
- Si aucune action n'est effectuée pendant environ 4 secondes, le posemètre disparaît.

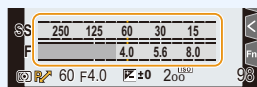
**[Guide MF]**

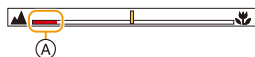

Lors de la configuration manuelle de la mise au point, un guide MPM qui permet de vérifier la direction pour effectuer la mise au point s'affiche.



- (A) Indicateur de  $\infty$  (infini)

**[Réglage aff. LVF/écran]**

Vous pouvez changer de méthode d'affichage viseur/écran.

<b>[Réglage affichage LVF]</b>	 (style viseur) : Réduit légèrement la dimension des images pour que vous puissiez mieux revoir la composition des images.
<b>[Réglage affichage écran]</b>	 (style écran) : Adapte la dimension des images pour qu'elles remplissent complètement l'écran et que vous puissiez voir les détails qui les composent.

Vous pouvez définir si l'affichage bascule ou non en fonction de l'orientation ou de l'angle de l'écran pendant l'enregistrement.

<b>[Rotation horizontale (écran)]</b>	<p><b>[AUTO]</b> : L'écran bascule automatiquement dans le sens horizontal en fonction de l'angle dans lequel le moniteur a été ouvert ou fermé.</p> <p><b>[OUI]</b> : L'écran bascule dans le sens horizontal tout le temps.</p> <p><b>[NON]</b> : L'écran ne bascule pas.</p>
<b>[Rotation verticale (écran)]</b>	<p><b>[AUTO]</b> : L'écran bascule automatiquement dans le sens vertical en fonction de l'angle dans lequel le moniteur a été pivoté.</p> <p><b>[OUI]</b> : L'écran bascule dans le sens vertical tout le temps.</p> <p><b>[NON]</b> : L'écran ne bascule pas.</p>

- Les réglages de cette fonction ne sont pas répercutés sur l'écran de lecture.



**[Aff. info. écran]**

Affiche l'écran des informations d'enregistrement. (P45, 293)



**[Zone d'enr.]**



Sert à changer l'angle de vue pendant l'enregistrement d'un film et la prise de photo.

	Permet d'afficher la zone d'enregistrement en fonction à l'angle de vue pour un enregistrement photo.
	Permet d'afficher la zone d'enregistrement en fonction à l'angle de vue pour un enregistrement vidéo.

- La zone d'enregistrement indiquée est approximative.
- En enregistrant avec la fonction Photo 4K ou la fonction MP postérieure, [Zone d'enr.] est fixé sur .

**[Affich. mémoire]**

Sert à permuter l'affichage entre le nombre d'images enregistrables et la durée d'enregistrement disponible.

	Permet d'afficher le nombre de photos enregistrables.
	Permet d'afficher la durée d'enregistrement disponible des images animées.



**[Indicateur cadre Enr. rouge]**

Un cadre rouge s'affiche sur l'écran d'enregistrement indiquant que la vidéo est en cours d'enregistrement.

**Configuration : [OUI]/[NON]**

**[Guide menus]**

Ceci affiche un écran de sélection lorsque vous réglez la molette de sélection du mode sur [SCN] ou .

**MENU** →  **[Personnel]** →  **[Objectif / Autres]**

**[Reprise position d'obj.]**

Sauvegarde la position de mise au point lorsque l'appareil photo est mis hors marche. Lorsqu'un objectif interchangeable compatible avec le zoom motorisé est utilisé, la position de zoom est également sauvegardée.

**[Rég. bouton Fn de l'objectif]**

Lorsqu'un objectif interchangeable doté d'un sélecteur de mise au point et d'une touche de mise au point est en cours d'utilisation, ceci permet de définir la fonction à attribuer à la touche de mise au point de cet objectif.

- Il est possible de faire appel à la fonction définie en réglant le sélecteur de mise au point de l'objectif sur [Fn], puis en appuyant sur la touche de mise au point de l'objectif.

**Configuration :** [Verrouiller la mise au point]/[AF/AE LOCK]/[AF-ON]/[Stabilisat.]/[Régler zone focus]/[Mode AF/MF]/[Aperçu]/[Verr. bague mise au pt]/[Non]/[Rétablir valeurs par défaut]

- Lorsque [Verrouiller la mise au point] est utilisé, la mise au point est verrouillée tant que la touche de mise au point est maintenue enfoncée.

**[Réglage paliers bague d'ouv.]**

Les incréments de réglage de la valeur d'ouverture pour l'actionnement de la bague d'ouverture peuvent être modifiés.

- Ceci peut être utilisé avec des objectifs interchangeables qui prennent en charge des bagues d'ouverture sans clic (H-X1025/H-X2550 : en option). (à compter de janvier 2025)
- Cela fonctionne lorsque la position de la bague d'ouverture de l'objectif interchangeable est réglée sur autre chose que [A] lors de la prise d'une photo.

<b>[SMOOTH]</b>	Permet le réglage précis des valeurs d'ouverture.
<b>[1/3EV]</b>	Permet le réglage des valeurs d'ouverture par incréments de 1/3 EV.

- Si la bague d'ouverture est positionnée sur [A], alors la valeur d'ouverture de l'appareil photo est activée et correspond au même réglage qu'avec [1/3EV].
- Lors de l'enregistrement des images animées, ceci utilise le même réglage précis qu'avec [SMOOTH].
- Lorsque [SMOOTH] est défini, des fractions de valeurs d'ouverture ne sont pas affichées sur l'écran.

**[Infos orient. verticale (vidéo)]**

Vous pouvez déterminer si enregistrer ou pas les informations d'orientation verticale de l'appareil photo durant un enregistrement vidéo.

<b>[OUI]</b>	Enregistre les informations d'orientation verticale. Les vidéos enregistrées avec l'appareil photo tenu verticalement seront automatiquement lue verticalement sur un ordinateur, un smartphone etc.
<b>[NON]</b>	N'enregistre pas les informations d'orientation verticale.

- Sur l'écran de lecture de l'appareil photo, seul l'affichage vignette est lu verticalement.

**[Rec. visage]**

La reconnaissance des visages est une fonction qui cherche un visage ressemblant à un visage enregistré et qui lui donne automatiquement la priorité de la mise au point et l'exposition. Même si la personne est située à l'arrière ou à la fin d'une rangée dans une photo de groupe, l'appareil peut toujours prendre une photo nette.

**[OUI]** Active la fonction de reconnaissance des visages.

**[NON]** Désactive la fonction de reconnaissance des visages.

Permet de mémoriser les visages, ou bien d'éditer ou supprimer les informations mémorisées.

**Configuration visage**

Vous pouvez enregistrer des informations comme les noms et les anniversaires pour les images de visage de 6 personnes au maximum.

❶ Appuyez sur ▲/▼/◀/▶ pour sélectionner le cadre de la reconnaissance visage qui n'a pas été enregistré et puis sur [MENU/SET].

❷ Prenez la photo en ajustant le visage à l'aide du guide.

- Le visage de sujets autres que des personnes (animaux domestiques, etc.) ne peut pas être enregistré.
- Pour afficher la description du visage mémorisé, appuyez sur ▶ ou touchez [ i ].

❸ Sélectionnez l'élément.

- Vous pouvez enregistrer jusqu'à 3 images de visage.

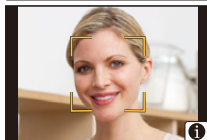
**[MÉMOIRE]**

**[Nom]** Il est possible d'enregistrer les noms.  
• Pour en savoir plus sur la manière de saisir des caractères, consultez P60.

**[Âge]** Il est possible d'enregistrer la date d'anniversaire.

**[Aj. images]** (Ajout d'images) Pour ajouter des images de visage supplémentaires.  
• Sélectionnez le cadre vide d'une image de visage pour en mémoriser un nouveau.

(Suppression) Pour supprimer une des images de visage.  
• Sélectionnez l'image du visage que vous souhaitez supprimer.

**Modification ou suppression des informations d'une personne mémorisée**

❶ Appuyez sur ▲/▼/◀/▶ pour sélectionner l'image du visage à éditer ou supprimer, et puis appuyez sur [MENU/SET].

❷ Sélectionnez l'élément.

**[Modif. info]** Pour changer les informations d'une personne déjà enregistrée.  
• Effectuez l'étape ❸ dans "Configuration visage".

**[Priorité]** La mise au point et l'exposition sont préférentiellement ajustées pour les visages à priorité élevée.  
• Réorganisez et définissez la priorité du visage.

**[Eff.]** Pour supprimer les informations d'une personne enregistrée.

## Conseils de photographie pour l'enregistrement de portraits

- Visage de face avec les yeux ouverts et la bouche fermée, tout en veillant à ce que le contour du visage, les yeux, ou les sourcils ne soient pas couverts par les cheveux en enregistrant.
- Assurez-vous de l'absence d'ombre pendant l'enregistrement.  
(Il n'y aura pas de flash pendant l'enregistrement.)

(Bon exemple d'enregistrement)



## Si un visage n'est pas reconnu pendant l'enregistrement

- Enregistrez le visage de la même personne à l'intérieur et à l'extérieur, ou avec diverses expressions ou sous divers angles.
- De plus, enregistrez à l'endroit de l'enregistrement.
- Lorsqu'une personne qui a été enregistrée n'est pas reconnue, corrigez en ré-enregistrant.
- La reconnaissance des visages peut ne pas être possible ou peut mal reconnaître les visages même si ceux-ci sont enregistrés, selon leur expression et l'environnement.

## • Les fonctions suivantes marcheront également avec la fonction de reconnaissance des visages.

### En mode d'enregistrement

- Affiche le nom correspondant lorsque l'appareil photo détecte un visage mémorisé\*

### En mode visualisation

- Affiche le nom et l'âge

\* Les noms de 3 personnes au maximum s'affichent.

La priorité des noms à afficher en prenant des photos est déterminée par l'ordre de l'enregistrement.

## • [Rec. visage] fonctionne uniquement si le mode AF est réglé sur [☺].

- Pendant le mode rafale, les informations de l'image sous [Rec. visage] peuvent être liées uniquement à la première image.
- Lorsqu'un groupe d'images est affiché, le nom de la première photo du lot s'affiche.



## Non disponible dans les cas suivants :

- La fonction [Rec. visage] n'a aucun effet dans les cas suivants.
  - En enregistrant des films
- La fonction [Rec. visage] ne peut pas être sélectionnée dans les cas suivants :
  - [Effet miniature] (Mode de Contrôle Créatif)
  - En enregistrant des photos 4K
  - En enregistrant avec la fonction de mise au point postérieure
  - En utilisant [Intervallomètre]

**[Config. Profil]**

En définissant le nom et la date d'anniversaire de votre bébé ou de votre animal domestique à l'avance, il est possible d'enregistrer leur nom et leur âge en mois et en années dans les images.

Ils peuvent être affichés à la lecture ou estampillés sur les images enregistrées en utilisant [Timbre car.].

**Configuration :** [👤<sup>1</sup>] ([Bébé1])/[👤<sup>2</sup>] ([Bébé2])/[🐾] ([Animal domes.])/[NON]/[RÉG.]

■ **Paramètre [Âge] ou [Nom]**

- 1 Appuyez sur ▲/▼ pour sélectionner [RÉG.], puis appuyez sur [MENU/SET].
- 2 Appuyez sur ▲/▼ pour sélectionner [Bébé1], [Bébé2] ou [Animal domes.] puis appuyez sur [MENU/SET].
- 3 Appuyez sur ▲/▼ pour sélectionner [Âge] ou [Nom], puis appuyez sur [MENU/SET].
- 4 Appuyez sur ▲/▼ pour sélectionner [RÉG.], puis appuyez sur [MENU/SET].

Saisissez l'[Âge] (date d'anniversaire)

Saisissez le [Nom].

- Pour en savoir plus sur la manière de saisir des caractères, consultez [P60](#).



■ **Pour effacer l'affichage de [Âge] et [Nom]**

Sélectionnez [NON] dans [Config. Profil].



**Non disponible dans les cas suivants :**

- [Config. Profil] n'est pas disponible dans les cas suivants :
  - Dans le mode Films créatifs
  - En enregistrant des photos 4K
  - En enregistrant avec la fonction de mise au point postérieure
- Les âges et les noms ne sont pas enregistrés dans les cas suivants :
  - En enregistrant des films
  - Photos prises durant l'enregistrement des images animées ([🎥]) (priorité vidéo)

# Menu [Config.]

- [Mém. rég. pers] (P76)
- [Régl.horl.] (P35)
- [Heure mond.] (P226)
- [Date voyage] (P227)
- [Wi-Fi®] (P228)
- [Bluetooth®] (P228)
- [Témoïn connex. sans fil] (P228)
- [Bip] (P228)
- [Volume du casque] (P209)
- [Mode économie d'énergie] (P229)
- [Vitesse d'affichage écran] (P230)
- [Écran]/[Viseur] (P230)
- [Luminosité de l'écran] (P230)
- [Détecteur d'œil] (P231)
- [Priorité batterie] (P286)
- [Mode USB] (P231)
- [Alimentation USB] (P231)
- [Connexion TV] (P232)
- [Langue] (P232)
- [Aff. version] (P233)
- [Param. Dossier/Fichier] (P233)
- [Renum.fichier] (P234)
- [Restaurer] (P234)
- [Réinit. les param. réseau] (P235)
- [Rafraî. pixel] (P235)
- [Nettoy. capteur] (P235)
- [Réglage de la jauge de niveau] (P235)
- [Mode Démo] (P235)
- [Règlements approuvés] (P235)\*
- [Formater] (P30)

\* En fonction du pays ou de la région dans laquelle l'appareil photo a été acheté, ceci ne s'affiche pas à cause des différences de caractéristique.

**MENU** →  [Config.]

## [Heure mond.]

Définit l'heure de la région où vous vivez et celle du lieu de destination de vos vacances.

- [Arrivée] peut être réglé après la configuration de [Départ].

**Après la sélection de [Arrivée] ou [Départ], appuyez sur ◀▶ pour sélectionner une zone, puis appuyez sur [MENU/SET] pour valider.**

### [Arrivée] :

Lieu de destination

- (A) Heure actuelle du lieu de destination
- (B) Différence d'heure par rapport à l'heure du lieu du domicile

### [Départ] :

Votre lieu d'habitation

- (C) Heure actuelle
- (D) Heure de différence par rapport à l'heure GMT (Greenwich Mean Time)

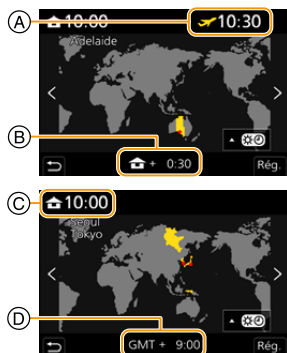

- Si vous utilisez l'heure d'été [**▲☀**], appuyez sur **▲**. (L'heure avancera de 1 heure.)  
Pour revenir sur l'heure normale, appuyez une nouvelle fois sur **▲**.
- Réglez sur [Départ] lorsque vous rentrez de voyage.
- Si vous ne trouvez pas le lieu de destination parmi ceux affichés à l'écran, sélectionnez par la différence d'heure du lieu d'origine.

### [Date voyage]

<b>[Conf. voyage]</b>	Si vous enregistrez des images après avoir défini votre programme de vacances, les jours de voyage écoulés (combien de jours passés) seront enregistrés.
<b>[Lieu]</b>	Lorsque [Conf. voyage] est sélectionné, vous pouvez définir la destination de votre voyage. • Pour en savoir plus sur la manière de saisir des caractères, consultez <a href="#">P60</a> .

- Vous pouvez afficher les jours écoulés et le lieu de destination du voyage durant la lecture ou les estampiller sur les photos enregistrées dans [Timbre car.].
- La date de début du voyage est établie sur la base de la date entrée au moment du réglage de l'horloge et de la date de départ réglée. Si vous réglez [Heure mond.] en fonction du lieu de la destination, la date de voyage est calculée en utilisant les réglages de la date de l'horloge et du lieu de la destination du voyage.
- Lorsque [Conf. voyage] est réglé sur [NON], le nombre de jours écoulés n'est pas enregistrée. Il ne s'affiche pas même si [Conf. voyage] est réglé sur [RÉG.] après l'enregistrement.
- Lorsque la date actuelle dépasse la date de retour, [Conf. voyage] s'annule automatiquement.
- [Lieu] ne peut pas être enregistré dans les cas suivants :
  - En enregistrant des films
  - En enregistrant des photos 4K
  - En enregistrant avec la fonction de mise au point postérieure

### [Wi-Fi®]

- [Fonction Wi-Fi] (P254)
- [Configuration Wi-Fi] (P276)

### [Bluetooth®]

- [Bluetooth] (P256)
- [Envoyer image (Smartphone)] (P269)
- [Mise en marche à distance] (P268)
- [Sortie du mode veille] (P264)
- [Transfert automatique] (P266)
- [Journalisation du lieu] (P267)
- [Réglage Horloge Auto.] (P268)

### [Témoin connex. sans fil]

Cela active/désactive le témoin de connexion SANS FIL.  
Si vous sélectionnez [NON], il ne s'allumera/clignotera pas.

### [Bip]

Permet de régler le bruit électronique, ainsi que celui de l'obturateur électronique.

**Configuration :** [Volume du bip]/[Vol décl elec]/[Tonalité décl. élec.]



#### **Non disponible dans les cas suivants :**

- [Bip] n'est pas disponible lorsque [Mode discret] est réglé sur [OUI].



**[Mode économie d'énergie]**

Il s'agit d'une fonction qui met automatiquement l'appareil photo en veille (économie d'énergie) et qui désactive le viseur/écran si aucune action n'est effectuée pendant une période définie. Elle réduit la consommation de la batterie.

<b>[Mode veille]</b>	Permet de définir la durée avant que l'appareil photo se mette en veille. • La consommation électrique de l'appareil photo peut augmenter lorsque [OFF] est sélectionné.	
<b>[Mode veille (Wi-Fi)]</b>	Permet de régler l'appareil photo pour qu'il se mette en veille 15 minutes après la déconnexion du Wi-Fi. • La consommation électrique de l'appareil photo peut augmenter lorsque [OFF] est sélectionné.	
<b>[Désact. auto. LVF/écran]</b>	Permet de définir la durée que prend le viseur/écran pour s'éteindre. (L'appareil photo ne se met pas hors marche.)	
<b>[Éco. Énergie si utilisation viseur]</b>	Permet de mettre l'appareil photo en veille lorsque l'écran d'enregistrement est affiché à l'aide du changement automatique viseur/écran. • [Éco. Énergie si utilisation viseur] ne fonctionne pas lorsque [Temps] est réglé sur [NON].	
	<b>[Temps]</b>	Permet de définir la durée avant que l'appareil photo se mette en veille.
	<b>[Affichage]</b>	Permet de définir l'écran sur lequel l'appareil photo est mis en veille. <b>[Info. sur écran seulement] :</b> Permet de mettre l'appareil photo en veille uniquement lorsque les informations d'enregistrement à l'écran sont affichées. (P45) <b>[Visée directe] :</b> Permet de mettre l'appareil photo en veille depuis n'importe quel écran durant la pause de l'enregistrement.

- Pour sortir du [Mode veille], [Mode veille (Wi-Fi)], ou [Éco. Énergie si utilisation viseur], effectuez l'une des actions suivantes :
  - Appuyez à mi-course sur le déclencheur.
  - Placez l'interrupteur marche/arrêt de l'appareil photo sur [OFF] puis une nouvelle fois sur [ON].
- Pour sortir de [Désact. auto. LVF/écran], appuyez sur l'une des touches.

**Non disponible dans les cas suivants :**

- [Mode économie d'énergie] ne fonctionne pas dans les cas suivants.
  - Lors de la connexion à un PC
  - En enregistrant ou en visualisant des films
  - Pendant un diaporama
  - En enregistrant avec [Pré-rafale 4K]
  - En enregistrant en [Exposition multiple]
  - En utilisant [Intervallomètre]
  - En utilisant [Anim image par image] (si [Prise de vue auto.] est sélectionné)
  - Lors d'un enregistrement composite d'images en temps réel
  - En utilisant la sortie HDMI durant l'enregistrement

**[Vitesse d'affichage écran]**

Cela règle la fréquence d'images de l'écran.

<b>[30fps]</b>	Réduction de la consommation d'énergie, pour allonger la durée de fonctionnement.
<b>[60fps]</b>	Affichage plus fluide des mouvements.

- Les paramètres de [Vitesse d'affichage écran] n'affectent pas les images enregistrées.
- Le paramètre du viseur est fixé sur [60fps].

**[Écran]/[Viseur]**

La luminosité, la couleur, ou la teinte rouge ou bleue de l'écran/viseur est réglée.

- 1 Sélectionnez les paramètres en appuyant sur ▲/▼, puis ajustez avec ◀/▶.**
- 2 Appuyez sur [MENU/SET] pour valider.**

- Il réglera le moniteur lorsque celui-ci est utilisé et le viseur lorsque c'est ce dernier qui est utilisé.
- Certains sujets peuvent apparaître différents de la réalité sur l'écran. Toutefois, ceci n'a aucun effet sur les photos enregistrées.

**[Luminosité de l'écran]**

<b>[A* (Auto)]</b>	La luminosité se règle automatiquement selon la lumière qui est autour de l'appareil photo.
<b>[1* (Mode 1)]</b>	Rend l'écran plus lumineux.
<b>[2* (Mode 2)]</b>	Règle l'écran sur la luminosité standard.
<b>[3* (Mode 3)]</b>	Rend l'écran plus sombre.



- Certains sujets peuvent apparaître différents de la réalité sur l'écran. Toutefois, ceci n'a aucun effet sur les photos enregistrées.
- Si [A\*] ou [1\*] est sélectionné, la durée d'utilisation est réduite.

**[Détecteur d'œil]**

<b>[Sensibilité]</b>	Définit la sensibilité du détecteur oculaire.
<b>[Chang LVF/écran]</b>	Définit la méthode pour permuter entre l'écran et le viseur. <b>[LVF/MON AUTO] (permutation automatique entre l'écran et le viseur)</b> <b>[LVF] (viseur)</b> <b>[MON] (écran)</b> <ul style="list-style-type: none"> <li>• Si vous appuyez sur [LVF] pour changer l'affichage, le paramètre [Chang LVF/écran] changera également.</li> </ul>

**[Mode USB]**

Définit la méthode de communication lors de la connexion à l'aide du câble de raccordement USB.

 <b>[Sélect.connex.]</b>	Choisissez ce paramètre pour sélectionner le système de communication USB en raccordant un autre dispositif.
 <b>[PC(Storage)]</b>	Sélectionnez ce paramètre pour exporter des images vers un ordinateur raccordé.
 <b>[PC(Webcam)]</b>	Sélectionnez ce paramètre pour utiliser cet appareil photo comme webcam. <ul style="list-style-type: none"> <li>• Vous devez installer "LUMIX Webcam Software (Beta)" sur votre PC. Consultez l'assistance sur le site web ci-dessous pour avoir des détails :  <a href="https://panasonic.jp/support/global/cs/soft/download/lumix_webcam.html">https://panasonic.jp/support/global/cs/soft/download/lumix_webcam.html</a>            (En anglais uniquement)</li> </ul>

**[Alimentation USB]**

Permet de fournir du courant via le câble de raccordement USB.

- Même si cet élément est réglé sur [NON], le courant sera fourni lorsque l'adaptateur secteur est branché.

**[Connexion TV]****[Mode HDMI (Lecture)] :**

Sert à définir le format vidéo à utiliser pour la sortie en mode lecture lorsque l'appareil photo et un téléviseur ou un écran sont raccordés à l'aide d'un câble micro HDMI.

**• Avec les modèles d'appareil photo DC-G97P/DC-G97PP :**

<b>[AUTO]</b>	Permet de reproduire des images dans une résolution adaptée au téléviseur raccordé.
<b>[4K/30p]/[1080p]/[1080i]/[720p]/[480p]</b>	Permet de reproduire des images dans une résolution sélectionnée.

**• Avec les modèles d'appareil photo DC-G97E/DC-G97GC/DC-G97GW/DC-G97GN :**

<b>[AUTO]</b>	Permet de reproduire des images dans une résolution adaptée au téléviseur raccordé.
<b>[4K/25p]/[1080p]/[1080i]/[720p]/[576p]</b>	Permet de reproduire des images dans une résolution sélectionnée. <ul style="list-style-type: none"> <li>• Même si [4K/25p] est sélectionné, les images animées MP4 enregistrées avec une résolution de [4K/30p] seront reproduites avec une résolution de [4K/30p].</li> <li>• Même si [576p] est sélectionné, en fonction du téléviseur utilisé, les images seront reproduites à une résolution de [480p].</li> </ul>

• Si aucune image n'apparaît sur votre téléviseur lorsque [AUTO] est sélectionné, changez pour un paramètre autre que [AUTO] pouvant afficher des images sur le téléviseur. (Veuillez lire le manuel d'utilisation du téléviseur.)

**[Affich. infos HDMI (Enr.)] :**

Sert à régler l'affichage ou non des informations de l'appareil photo sur un dispositif externe raccordé par HDMI. (P279)

**[VIERA link] :**

Lors de la sélection de [OUI], les commandes de l'appareil photo et l'équipement compatible VIERA Link raccordé à l'appareil photo à l'aide d'un câble micro HDMI sont automatiquement liés, permettant de commander l'appareil photo avec la télécommande de l'équipement compatible VIERA Link.

**[Langue]**

Sert à régler la langue affichée à l'écran.

• Si vous choisissez par erreur une autre langue, sélectionnez [] à partir des icônes de menu pour sélectionner la langue désirée.

**[Aff. version]**

Cette rubrique permet de vérifier les versions du micrologiciel de l'appareil photo et de l'objectif.

- Pour afficher les informations concernant le logiciel de l'appareil, appuyez sur [MENU/SET] sur l'écran d'affichage de la version.

**[Param. Dossier/Fichier]**

Sert à définir la forme des noms de dossier et de fichier dans lesquels les images seront sauvegardées.

Nom de dossier		Nom de fichier	
<b>1</b>	Numéro de dossier (3 chiffres, 100–999)	<b>1</b>	Espace couleur ([P] : sRGB, [ _ ] : AdobeRGB)
<b>2</b>	Segment de 5 caractères définis par l'utilisateur	<b>2</b>	Segment de 3 caractères définis par l'utilisateur
		<b>3</b>	Numéro de fichier (4 chiffres, 0001–9999)
		<b>4</b>	Extension de fichier

<b>[Sélectionner Dossier]</b>	Permet de préciser le dossier dans lequel les images seront sauvegardées. • Le nom de dossier est indiqué avec le nombre de fichiers qui peuvent être stockés.	
<b>[Créer un nouveau dossier]</b>	<b>[OK]</b>	Crée un nouveau dossier ayant le même segment de 5 chiffres défini par l'utilisateur que le nom de dossier actuel.
	<b>[Modif]</b>	Permet de redéfinir le segment de 5 chiffres défini par l'utilisateur avant la création d'un nouveau dossier. • Caractères disponibles : alphabet (en majuscule), chiffres et [ _ ] • Pour en savoir plus sur la manière de saisir des caractères, consultez <a href="#">P60</a> .
	<ul style="list-style-type: none"> <li>• Un nouveau dossier avec un numéro incrémenté est créé.</li> <li>• S'il n'y a aucun dossier enregistrable sur la carte, un écran de remise à zéro du numéro de dossier s'affiche.</li> </ul>	
<b>[Param. Nom de Dossier]</b>	<b>[Lien Numéro Dossier]</b>	Utilise le numéro de dossier du nom de dossier comme segment de 3 caractères définis par l'utilisateur.
	<b>[Paramètre utilisateur]</b>	Permet de définir et de sélectionner le segment de 3 caractères défini par l'utilisateur du nom de fichier. • Caractères disponibles : alphabet (en majuscule), chiffres et [ _ ] • Pour en savoir plus sur la manière de saisir des caractères, consultez <a href="#">P60</a> .

- Chaque dossier peut contenir jusqu'à 1000 fichiers.
- Les numéros de fichier sont attribués successivement de 0001 à 9999 dans l'ordre d'enregistrement. Si vous changez le dossier de stockage, le numéro suivant le dernier numéro de fichier sera attribué.
- Dans les cas suivants, un nouveau dossier avec un numéro incrémenté sera automatiquement créé lorsque le nouveau fichier est sauvegardé :
  - Le dossier actuel contient 1000 fichiers
  - Le dossier actuel contient un fichier portant le numéro "9999"
- Aucun nouveau dossier ne peut être créé s'il y a des dossiers numérotés à la suite de 100 à 999. Dans ce cas, nous conseillons de sauvegarder leurs données sur un ordinateur ou un dispositif similaire et de formater la carte.

### [Renum.fichier]

Sert à réinitialiser le numéro de fichier du prochain enregistrement à 0001.

- Lorsque l'enregistrement est effectué après la remise à zéro de cet élément, le numéro de dossier est mis à jour et le numéro de fichier démarre à 0001.
- Un numéro de dossier entre 100 et 999 peut être assigné.  
Le numéro de dossier devra être réinitialisé avant qu'il atteigne 999. Nous vous conseillons de formater la carte après avoir sauvegardé les données sur un ordinateur ou autre part.
- Pour réinitialiser le numéro de dossier à 100 :
  - ➊ Effectuez [Formater] pour formater la carte.
  - ➋ Effectuez [Renum.fichier] pour réinitialiser le numéro de fichier.
  - ➌ Sélectionnez [Oui] sur l'écran de réinitialisation du numéro de dossier.

### [Restaurer]

Les paramètres suivants sont réinitialisés à leur valeur par défaut :

- Paramètres d'enregistrement
  - Paramètres réseau (paramètres [Configuration Wi-Fi] et [Bluetooth])
  - Paramètres personnalisés (paramètres [Rec. visage] et [Config. Profil])
  - Paramètres de configuration/personnalisés (sauf pour [Configuration Wi-Fi], [Bluetooth], [Rec. visage] et [Config. Profil])
- Si les paramètres de configuration/personnalisés sont réinitialisés, les paramètres suivants le sont également.
- La configuration de [Heure mond.]
  - La configuration de [Date voyage] (date de départ, date de retour, lieu)
  - Les paramètres de [Rotation aff], [Tri images] et [Confirm. effacem.] dans le menu [Lect.]
- Les numéros de dossier et les paramètres de l'horloge ne sont pas réinitialisés.
- Avant de faire réparer, ou de faire don/mettre au rebut l'appareil photo, consultez "À propos des informations personnelles" à la [P311](#).

**[Réinit. les param. réseau]**

Les paramètres réseau suivants sont réinitialisés à leur valeur par défaut :

- [Configuration Wi-Fi]
- Les informations des dispositifs mémorisés dans [Bluetooth]

• Avant de faire réparer, ou de faire don/mettre au rebut l'appareil photo, consultez "À propos des informations personnelles" à la [P311](#).

**[Rafraî. pixel]**

Il exécutera l'optimisation du dispositif d'imagerie et du traitement de l'image.

- Le dispositif d'imagerie et le traitement de l'image sont optimisés lors de l'achat de l'appareil photo. Utilisez cette fonction si des points lumineux non présents sur le sujet sont enregistrés.
- Mettez l'appareil hors marche puis en marche après avoir corrigé les pixels.

**[Nettoy. capteur]**

Un dépoussiérage à l'air comprimé pour enlever les débris et la poussière qui sont apposés à l'avant du dispositif d'imagerie est exécuté.

- Utilisez cette fonction si la poussière est particulièrement visible.
- Éteignez l'appareil photo et rallumez-le une fois terminé.

**[Réglage de la jauge de niveau]**

<b>[Ajuster]</b>	Tenez l'appareil photo dans le sens horizontal, puis appuyez sur [MENU/SET]. La jauge de niveau se réglera.
<b>[Réinit. de la jauge de niveau]</b>	Restaure le réglage par défaut de la jauge de niveau.

**[Mode Démo]**

Sur l'image, vous pouvez essayer les fonctions de MP postérieure comme la mise au point, la mise au point avec surlignement, etc.

**[Règlements approuvés]**

Le numéro d'authentification de conformité technique est affiché.

- En fonction du pays ou de la région dans laquelle l'appareil photo a été acheté, ceci ne s'affiche pas à cause des différences de caractéristique.

## Menu [Menu Perso]

### [Paramètres Menu Perso]

Sert à mémoriser les menus fréquemment utilisés et les afficher sous [Menu Perso]. Il est possible de mémoriser jusqu'à 23 menus.

**MENU** →  **[Menu Perso]** → **[Paramètres Menu Perso]**

<b>[Ajouter]</b>	Permet de préciser le menu à afficher dans Menu Perso pour l'enregistrer.
<b>[Tri]</b>	Réorganise les menus affichés dans Menu Perso. Sélectionnez le menu que vous désirez déplacer et définissez la destination.
<b>[Effacer]</b>	Supprime les menus mémorisés. <b>[Supprimer Élément]</b> : Supprime les menus sélectionnés. <b>[Effacer tout]</b> : Supprime tous les menus.
<b>[Aff. depuis Menu Perso]</b>	Définit le premier menu à afficher lorsque l'écran de menu est affiché. <b>[OUI]</b> : Permet d'afficher Menu Perso. <b>[NON]</b> : Permet d'afficher le dernier menu utilisé.



## ▶ Menu [Lect.]

- [Diaporama] (P238)
- [Mode lecture] (P239)
- [Protéger] (P240)
- [Évaluation] (P240)
- [Édit. titre] (P241)
- [Mod. Rec. vis.] (P241)
- [Traitement des RAW] (P242)
- [Sauvegarder PHOTO 4K Brut] (P121)
- [Composition lumière] (P245)
- [Composition séquence photo] (P246)
- [Retouche effacement] (P247)
- [Timbre car.] (P248)
- [Redimen.] (P249)
- [Cadrage] (P250)
- [Tourner] (P251)
- [Division vidéo] (P251)
- [Vidéo accélérée] (P252)
- [Vidéo image par im.] (P252)
- [Rotation aff] (P252)
- [Tri images] (P253)
- [Confirm. effacem.] (P253)
- [Supprimer toutes les images] (P253)

• L'appareil photo pourrait ne pas pouvoir lire correctement les images enregistrées par d'autres dispositifs et les fonctions de l'appareil photo pourraient ne pas être disponibles pour les images.

### ■ Comment choisir une(des) image(s) après la sélection de [Simple] ou [Multi]

- Lorsque [Simple] et [Multi] ne sont pas disponibles, sélectionnez une image de la même manière que lorsque [Simple] est sélectionné.

#### Configuration [Simple]

- 1 Appuyez sur ◀/▶ pour sélectionner l'image.
- 2 Appuyez sur [MENU/SET].
  - Si [Rég./annul.] s'affiche en bas à droite de l'écran, le paramètre s'annule lorsque [MENU/SET] est de nouveau pressé.



#### Configuration [Multi]

Lorsqu'un écran similaire à celui de droite s'affiche :

- 1 Appuyez sur ▲/▼/◀/▶ pour sélectionner la photo, puis appuyez sur [MENU/SET] (répétez).
  - Le paramétrage est annulé si [MENU/SET] est de nouveau appuyé.
- 2 Appuyez sur [DISP.] pour exécuter.



Lorsqu'un écran similaire à celui de droite s'affiche :

- Appuyez sur ▲/▼/◀/▶ pour sélectionner la photo, puis appuyez sur [MENU/SET] pour valider (répétez).**
- Le paramétrage est annulé si [MENU/SET] est de nouveau appuyé.



**[Diaporama]**

Les photos prises peuvent être présentées en séquence dans un montage en synchronisation avec de la musique tout en laissant des intervalles fixes entre chaque image.

Il est également possible d'assembler un diaporama composé uniquement de photos, uniquement de vidéos, etc.

Il est recommandé d'utiliser cette fonction lors de la visualisation des photos en connectant l'appareil photo au téléviseur.





**MENU** →  **[Lect.]** → **[Diaporama]**





**1 Sélectionnez le groupe à visualiser en appuyant sur ▲/▼, puis appuyez sur [MENU/SET].**

- Si vous sélectionnez [Photos seulement], les fichiers rafale 4K et les images enregistrées avec la fonction MP postérieure seront également affichés.
- Pour les images enregistrées avec la fonction de mise au point postérieure, seule une image représentative mise au point sera choisie et affichée.

**2 Appuyez sur ▲/▼ pour sélectionner [Démarrer], puis appuyez sur [MENU/SET].**

**■ Commandes durant le diaporama**

Comman de par touche	Comman de tactile	Description des commandes
▲		Lecture/Pause
◀		Arrière pour image précédente
		Réduit le niveau du volume

Comman de par touche	Comman de tactile	Description des commandes
▼		Sortie du diaporama
▶		Avant pour image suivante
		Augmente le niveau du volume

## ■ Changement des réglages du diaporama

Il est possible de changer les réglages de visualisation du diaporama en sélectionnant [Effet] ou [Configuration] sur l'écran de menu du diaporama.

[Effet]	Cela permet de sélectionner les effets d'écran lors du changement d'une photo à la suivante.	
[Configuration]	[Durée]	• [Durée] peut être réglé uniquement lorsque [NON] a été sélectionné comme réglage [Effet].
	[Répétition]	[OUI]/[NON]
	[Son]	<p><b>[AUTO] :</b> La musique est jouée lorsque les photos sont lues, et le son est reproduit lorsque les films sont lus.</p> <p><b>[Musique] :</b> La musique est jouée.</p> <p><b>[Son] :</b> Le son des images animées est lu.</p> <p><b>[NON] :</b> Il n'y aura pas de son.</p>

### Non disponible dans les cas suivants :

- Le paramètre [Effet] ne fonctionne pas lorsque les images suivantes sont visualisées sous forme de diaporama :
  - Fichiers rafale 4K
  - Images enregistrées avec la fonction de mise au point postérieure
  - Groupe d'images
- Le paramètre [Durée] ne fonctionne pas lorsque les images suivantes sont visualisées sous forme de diaporama :
  - Images animées
  - Fichiers rafale 4K
  - Images enregistrées avec la fonction de mise au point postérieure
  - Groupe d'images

### [Mode lecture]

La lecture sous [Lect. normale], [Photos seulement] ou [Vidéo seulement] peut être sélectionnée.

**MENU** →  [Lect.] → [Mode lecture]

**Sélectionnez le groupe à visualiser en appuyant sur ▲/▼, puis appuyez sur [MENU/SET].**

- Si vous sélectionnez [Photos seulement], les fichiers rafale 4K et les images enregistrées avec la fonction MP postérieure seront également affichés.

**[Protéger]**

Sert à définir la protection des images pour empêcher leur suppression par inadvertance.

**MENU** →  **[Lect.]** → **[Protéger]**

**Sélectionnez la photo. (P237)**

• [999+] s'affiche à l'écran, si le nombre total de photos protégées défini pour un groupe de photos est supérieur à 1000.

**■ Annulation de tous les réglages [Protéger]**

**Appuyez sur ▲/▼ pour sélectionner [Annul.], puis appuyez sur [MENU/SET].**



Si vous positionnez la languette de protection contre l'écriture sur [LOCK], les images ne seront pas supprimées même si la protection n'a pas été définie pour celles-ci.

- Sachez que le paramètre [Protéger] pourrait ne pas fonctionner sur d'autres dispositifs.
- Même si vous protégez des images sur une carte, elles seront supprimées si la carte est formatée.

**[Évaluation]**

Il est possible de définir cinq niveaux de classement différents des images pour effectuer ce qui suit :

- Supprimer toutes les photos non comprises dans les classements.
- Utilisez l'aperçu des détails du fichier sur un ordinateur, etc., pour vérifier le niveau de classement. (Images JPEG uniquement)

**MENU** →  **[Lect.]** → **[Évaluation]**

**1 Sélectionnez la photo. (P237)****2 Appuyez sur ◀/▶ pour régler le niveau de classement (1–5), puis appuyez sur [MENU/SET] pour valider.**

- Lorsque [Multi] a été sélectionné, répétez les étapes **1** et **2** pour chaque image. (Il n'est pas possible d'utiliser le même paramètre avec plusieurs photos.)
- Le nombre de photos dans un groupe s'affiche si vous sélectionnez un groupe d'images. [999+] s'affiche si le groupe contient plus de 1000 photos.

**■ Annulation de tous les réglages [Évaluation]**

**Appuyez sur ▲/▼ pour sélectionner [Annul.], puis appuyez sur [MENU/SET].**

- [Annul.] ne peut pas être sélectionné lorsque [Mode lecture] est réglé sur [Photos seulement] ou sur [Vidéo seulement].

**[Édit. titre]**

Il est possible d'ajouter un texte (commentaires) aux photos. Après son enregistrement, le texte peut être estampillé à l'impression à l'aide de [Timbre car.].

**MENU** →  **[Lect.]** → **[Édit. titre]**

**1 Sélectionnez la photo. (P237)**

-  est affiché pour des photos avec titre déjà enregistrées.

**2 Entrez le texte. (P60)**

- Pour supprimer le titre, effacez tout le texte présent dans l'écran de saisie.
- Vous pouvez sélectionner jusqu'à 100 images en même temps avec [Multi].

 **Non disponible dans les cas suivants :**

- Cette fonction n'est pas disponible dans les cas suivants :
  - Images animées
  - Fichiers rafale 4K
  - Images enregistrées avec la fonction de mise au point postérieure
  - Sur les images enregistrées avec [Qualité] réglé sur [RAW $\downarrow$ ], [RAW $\uparrow$ ] ou [RAW]

**[Mod. Rec. vis.]**

Il est possible d'effacer toutes les informations relatives à la reconnaissance des visages des images sélectionnées.

**MENU** →  **[Lect.]** → **[Mod. Rec. vis.]**

- 1 Appuyez sur ▲/▼ pour sélectionner [REEMPL.] ou [EFF.], puis appuyez sur [MENU/SET].**
- 2 Appuyez sur ◀/▶ pour sélectionner l'image, puis appuyez sur [MENU/SET].**
- 3 Appuyez sur ◀/▶ pour sélectionner la personne, puis appuyez sur [MENU/SET].**
- 4 (Lorsque [REEMPL.] est sélectionné)  
Appuyez sur ▲/▼/◀/▶ pour sélectionner la personne à remplacer, puis appuyez sur [MENU/SET].**

- Les informations effacées à propos de [Rec. visage] ne peuvent pas être restaurées.
- Les informations de la reconnaissance des visages des photos d'un groupe sont éditées en une seule fois.  
(Vous ne pouvez pas éditer une photo à la fois.)
- L'édition d'un groupe d'images peut être effectuée uniquement sur la première photo de chaque lot.

**[Traitement des RAW]**

Il est possible de traiter les photos prise au format RAW. Les photos traitées seront sauvegardées au format JPEG.

**MENU** →  **[Lect.]** → **[Traitement des RAW]**

- Sélectionnez les images RAW avec ◀/▶, puis appuyez sur [MENU/SET].**
- Appuyez sur ▲/▼ pour sélectionner un élément.**
  - Vous pouvez configurer les éléments suivants. Les paramètres que vous utilisez pour l'enregistrement sont sélectionnés lorsque vous démarrez la configuration de ces éléments.



<b>[Éq. blancs]</b>	Permet de sélectionner une balance des blancs prédéfinie et de la régler. Si vous sélectionnez un élément avec  , il est possible de traiter l'image avec le paramètre au moment de l'enregistrement.
<b>[Correction de luminosité]</b>	Permet de corriger la luminosité située dans une plage entre -2 EV et +2 EV.
<b>[Style photo]</b>	Permet de sélectionner un effet de style de photo. <ul style="list-style-type: none"> <li>Vous ne pouvez pas sélectionner [V-Log L] pour les photos prises avec des effets autres que [V-Log L].</li> <li>L'effet pour les photos prises avec [V-Log L] sera fixé sur [V-Log L].</li> </ul>
<b>[i.dynamique]</b>	Permet de sélectionner un paramètre [i.dynamique].
<b>[Contraste]</b>	Permet de régler le contraste.
<b>[Hautes lumières]</b>	Permet de régler la luminosité des parties claires.
<b>[Ombres]</b>	Permet de régler la luminosité des parties foncées.
<b>[Saturation]/ [Tonalité chromatique]</b>	Permet de régler la saturation. (Lorsque [Monochrome], [L.Monochrome] ou [L.Monochrome D] est sélectionné sous [Style photo], il est possible de régler la tonalité chromatique.)
<b>[Effet de filtre]</b>	Permet de sélectionner un effet de filtre. (Uniquement lorsque [Monochrome], [L.Monochrome] ou [L.Monochrome D] est sélectionné sous [Style photo].)
<b>[Effet de grain]</b>	Permet de définir la granularité. (Uniquement lorsque [Monochrome], [L.Monochrome] ou [L.Monochrome D] est sélectionné sous [Style photo].)
<b>[Réduc. bruit]</b>	Permet de régler le paramètre de la réduction des parasites.
<b>[l. résolution]</b>	Permet de sélectionner un paramètre sous [l. résolution].
<b>[Netteté]</b>	Permet de régler l'effet de la résolution.

[Plus de param.]	<p>Utilisez ▲/▼ pour sélectionner les options, puis appuyez sur [MENU/SET] pour exécuter les actions suivantes.</p> <p><b>[Rétablir param. orig.] :</b> Remet les paramètres sur ceux utilisés durant l'enregistrement.</p> <p><b>[Espace coul.] :</b> Permet de sélectionner un paramètre [Espace coul.] parmi [sRGB] ou [Adobe RGB].</p> <p><b>[Format imag.] :</b> Permet de sélectionner la taille à laquelle l'image sera sauvegardée au format JPEG.</p>
------------------	--

- Appuyez sur [MENU/SET], puis validez.
  - Consultez "Comment configurer chaque élément" à la [P243](#).
- Appuyez sur [MENU/SET].
  - Cette action vous ramène sur l'écran de l'étape 2. Pour régler d'autres éléments, répétez les étapes 2 à 4.
- Sélectionnez [Lancer traitem.] avec ▲/▼, puis appuyez sur [MENU/SET].

#### ■ Comment configurer chaque élément

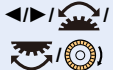
Commande par touche	Commande tactile	Description des commandes
	Glisser	Sélectionne un paramètre.
▲	[Rég. bb K]	Permet d'afficher l'écran pour définir la température de la couleur. (Lorsque [K], [K], [K] ou [K] est réglé sélectionné sous [Éq.blancs])
▼	[Ajuster]	Affiche l'écran qui permet de régler finement la balance des blancs. (uniquement lorsque [Éq.blancs] est réglé)
[DISP.]	[DISP.]	Affiche l'écran de comparaison.
[MENU/SET]	[Rég.]	Valide le niveau réglé et revient sur l'écran de sélection de l'élément.





- Lorsque [Réduc. bruit], [I. résolution] ou [Netteté] est sélectionné, l'écran de comparaison ne peut pas s'afficher.
- Chaque fois que vous touchez deux fois l'écran, l'affichage bascule entre la vue normale et agrandie.

Sur l'écran de comparaison, il est possible d'utiliser les commandes suivantes pour effectuer les réglages :

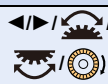
(A) Paramètre actuel

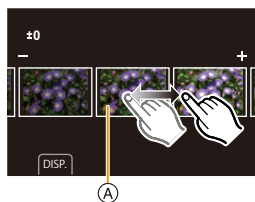
Commande par touche	Comman de tactile	Description des commandes
	<b>Glisser</b>	Sélectionne un paramètre.
<b>[DISP.]</b>	<b>[DISP.]</b>	Revient sur l'écran de configuration.
<b>[MENU/SET]</b>	<b>[Rég.]</b>	Valide le niveau réglé et revient sur l'écran de sélection de l'élément.



- Si vous touchez la photo au centre, elle sera agrandie.  
Si vous touchez , la photo retrouvera sa taille d'origine.

- Les effets appliqués par le traitement RAW de l'appareil photo et ceux appliqués par le traitement RAW du logiciel "SILKYPIX Developer Studio" ne sont pas totalement identiques.
- Les images RAW enregistrées avec l'appareil photo sont toujours enregistrées au format [4:3] (5184×3888). Si vous les traitez avec [Traitement des RAW] dans le menu [Lect.], cependant, leur format et leurs paramètres [Conv. télé ét.] ([Enr.]) du moment de l'enregistrement leurs seront appliquées.
- (En réglant [Format imag] dans [Plus de param.])  
Lorsque des images agrandies avec [Conv. télé ét.] ([Enr.]) sont traitées, leur taille ne peut pas être définie sur un paramètre plus grand que celui de la taille du moment de l'enregistrement.
- Le paramètre de [Éq.blancs] des photos prises avec plusieurs expositions est fixé sur le paramètre configuré au moment de l'enregistrement.
- Éditez les images d'un groupe une par une. Les images éditées seront sauvegardées comme de nouvelles images séparément des images du groupe d'origine.

#### Non disponible dans les cas suivants :

- Le paramètre [Traitement des RAW] n'est pas disponible lorsqu'un câble micro HDMI est branché.
- Le traitement RAW ne peut pas être effectué sur des images RAW enregistrées avec d'autres dispositifs.



### [Composition lumière]

Permet de sélectionner plusieurs images dans les fichiers de rafales 4K afin de les combiner. Les parties de l'image qui sont plus claires que l'image précédente seront superposées sur l'image précédente pour les combiner en une seule photo.

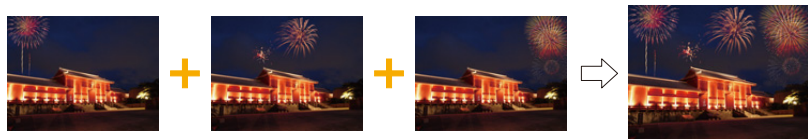

**MENU** → [Lect.] → [Composition lumière]

- 1 Appuyez sur pour sélectionner les fichiers rafale des photos 4K, puis appuyez sur [MENU/SET].
- 2 Choisissez la méthode d'association, puis appuyez sur [MENU/SET].

#### Configuration [Fusion des éléments]

Sélectionnez les images que vous désirez combiner en superposant les parties plus claires.

- 1 Faites glisser la barre de défilement ou utilisez ▲/▼/◀/▶ pour sélectionner les images à combiner.

- 2 Appuyez sur [MENU/SET].

- Les images sélectionnées sont mémorisées et l'affichage montre l'écran de prévisualisation.
- Appuyez sur ▲/▼ pour sélectionner les éléments, puis appuyez sur [MENU/SET] pour effectuer les actions suivantes.

– [Suiv.] :

Permet de sélectionner plus d'images à combiner.

– [Resélec.] :

Ignore l'image précédemment sélectionnée et permet de sélectionner une autre image.

- 3 Répétez les étapes 1 et 2 pour sélectionner plus d'images à combiner.
  - Il est possible de sélectionner un maximum de 40 images.

- 4 Appuyez sur ▲/▼ pour sélectionner [Mém.], puis appuyez sur [MENU/SET].

#### Configuration [Fusion de gamme]

Sélectionnez la première et la dernière image pour superposer les parties plus claires de celles-ci.

- 1 Sélectionnez l'image de la première photo, puis appuyez sur [MENU/SET].

- La méthode de sélection est la même que pour l'étape 1 de la configuration [Fusion des éléments].

- 2 Sélectionnez l'image de la dernière photo, puis appuyez sur [MENU/SET].

- 3 Sélectionnez [Oui] sur l'écran de confirmation, puis appuyez sur [MENU/SET].

- Les photos sont sauvegardées au format JPEG. Les informations d'enregistrement (Informations Exif) de la première image comme la vitesse d'obturation, l'ouverture, et la sensibilité ISO sont également mémorisées.



## [Composition séquence photo]

Sélectionnez plusieurs photogrammes provenant d'un fichier rafale 4K pour composer une suite de mouvements d'un sujet en une seule photo.



**MENU** → [Lect.] → [Composition séquence photo]

- 1 Appuyez sur pour sélectionner les fichiers rafale des photos 4K, puis appuyez sur [MENU/SET].
- 2 Sélectionnez des images à combiner.

Sélectionnez des photogrammes dont le sujet en mouvement ne se superpose ni sur le photogramme précédent ni sur le suivant. (La composition de la suite pourrait ne pas se créer correctement si le sujet se superpose.)

- 1 Faites glisser la barre de défilement ou utilisez ▲/▼/◀/▶ pour sélectionner les images à combiner.

- 2 Appuyez sur [MENU/SET].

- Les images sélectionnées sont mémorisées et l'affichage montre l'écran de prévisualisation.
- Appuyez sur ▲/▼ pour sélectionner les éléments, puis appuyez sur [MENU/SET] pour effectuer les actions suivantes.



– [Suiv.] :

Permet de sélectionner plus d'images à combiner.

– [Resélec.] :

Ignore l'image précédemment sélectionnée et permet de sélectionner une autre image.

- 3 Répétez les étapes 1 et 2 pour sélectionner plus d'images à combiner.

- Il est possible de sélectionner de 3 à 40 images.

- 4 Appuyez sur ▲/▼ pour sélectionner [Mém.], puis appuyez sur [MENU/SET].

- Les photos sont sauvegardées au format JPEG. Les informations d'enregistrement (Informations Exif) de la première image comme la vitesse d'obturation, l'ouverture, et la sensibilité ISO sont également mémorisées.



### Conseils pour [Composition séquence photo]

Il est recommandé d'utiliser un trépied pour prendre des photos sous [Composition séquence photo].

**[Retouche effacement]**

- [Retouche effacement] est un paramètre à utiliser via les actions tactiles et il active automatiquement le fonctionnement tactile.

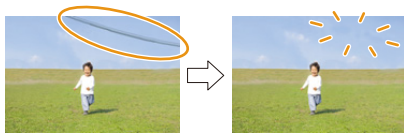

**MENU** → **[Lect.]** →  
**[Retouche effacement]**

- 1 Appuyez sur **</>** pour sélectionner une photo, puis appuyez sur **[MENU/SET]**.
- 2 Faites glisser votre doigt sur la partie que vous désirez supprimer.

- Les parties à effacer sont colorées.
- Pour remettre la partie colorée dans son état précédent, touchez **[Annuler]**.

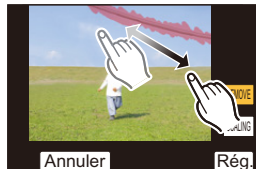
**Effacement des détails (agrandissement de l'affichage)**

- 1 Touchez **[SCALING]**.

- Le pincement de l'écran permet de l'agrandir/le réduire.
- Le défilement de l'écran permet de déplacer la partie agrandie.

- 2 Touchez **[REMOVE]**.

- Cela vous renvoie à faire glisser votre doigt sur les parties que vous souhaitez supprimer. Les parties que vous désirez supprimer peuvent être glissées même lorsque l'image est agrandie.



- 3 Touchez **[Rég.]**.
- 4 Touchez **[Mém.]** ou appuyez sur **[MENU/SET]**.

- Les photos peuvent sembler peu naturelles car l'arrière-plan des parties supprimées est créé artificiellement.
- Pour un groupe d'images, effectuez la [Retouche effacement] sur chaque photo. (Elles ne peuvent pas être éditées en même temps.)
- Lorsque [Retouche effacement] est effectué sur un groupe d'images, celles-ci sont sauvegardées comme nouvelles photos séparément des originales.

**Non disponible dans les cas suivants :**

- [Retouche effacement] n'est pas disponible dans les cas suivants :
  - Lorsque l'affichage du viseur est utilisé
  - Lorsqu'un câble micro HDMI est branché
- Cette fonction n'est pas disponible dans les cas suivants :
  - Images animées
  - Fichiers rafale 4K
  - Images enregistrées avec la fonction de mise au point postérieure
  - Photos prises avec **[RAW]**

**[Timbre car.]**

Vous pouvez incruster la date et l'heure de l'enregistrement, des noms, la destination ou les dates du voyage etc. sur les images enregistrées.



**MENU** → [Lect.] → [Timbre car.]

**1 Sélectionnez la photo. (P237)**

- [☑] apparaît sur l'écran si la photo est incrustée d'un texte.

**2 Appuyez sur ▲/▼ pour sélectionner [Régl.], puis appuyez sur [MENU/SET].**

<b>[Date pr. de vue]</b>	Estampille la date d'enregistrement.
<b>[Nom]</b>	[👤] (Reconnaissance des visages) : Le nom enregistré sous [Rec. visage] sera estampillé. [👶/🐾] (Bébé/Animaux) : Le nom enregistré sous [Config. Profil] sera estampillé.
<b>[Lieu]</b>	Incruste le nom du lieu de destination du voyage réglé sous [Lieu].
<b>[Date voyage]</b>	Incruste la date du voyage réglée sous [Date voyage].
<b>[Titre]</b>	Le titre saisi dans [Édit. titre] sera incrusté.

**3 Appuyez sur [↩] pour revenir sur l'écran précédent.**

**4 Appuyez sur ▲ pour sélectionner [Exécuté], puis appuyez sur [MENU/SET].**

- Lorsque vous imprimez des photos incrustées d'un texte, la date sera imprimée par-dessus le texte incrusté si vous demandez l'impression de la date au laboratoire photo.
- Vous pouvez sélectionner jusqu'à 100 images en même temps avec [Multi].
- La qualité de l'image peut se détériorer lorsque l'incrustation du texte est effectuée.
- Lorsque vous estampillez les photos d'un groupe, celles qui sont estampillées sont sauvegardées séparément des photos originales du groupe.

**⊘ Non disponible dans les cas suivants :**

- Cette fonction n'est pas disponible dans les cas suivants :
  - Images animées
  - Fichiers rafale 4K
  - Images enregistrées avec la fonction de mise au point postérieure
  - Images enregistrées sans le réglage de l'horloge et titre
  - Photos incrustées avec [Timbre car.]
  - Des photos enregistrées avec [Qualité] réglé sur [RAW]

**[Redimen.]**

Pour faciliter l'affichage sur des pages Web, l'envoi comme pièce jointe à un courriel, etc., la taille de l'image (nombre de pixels) est réduite.



**MENU** → **[Lect.]** → **[Redimen.]**

Sélectionnez l'image et la taille.

**Configuration [Simple]**

- 1 Appuyez sur ◀/▶ pour sélectionner l'image, puis appuyez sur [MENU/SET].
- 2 Appuyez sur ▲/▼ pour sélectionner la taille, puis appuyez sur [MENU/SET].

**Configuration [Multi]**

- 1 Appuyez sur ▲/▼ pour sélectionner la taille, puis appuyez sur [MENU/SET].
- 2 Appuyez sur ▲/▼/◀/▶ sélectionnez la photo, puis appuyez sur [MENU/SET] pour valider (répétez).
  - Le paramétrage est annulé si [MENU/SET] est de nouveau appuyé.
- 3 Appuyez sur [DISP.] pour exécuter.



- Vous pouvez sélectionner jusqu'à 100 images en même temps avec [Multi].
- La qualité de l'image redimensionnée sera altérée.

**Non disponible dans les cas suivants :**





- Cette fonction n'est pas disponible dans les cas suivants :
  - Images animées
  - Fichiers rafale 4K
  - Images enregistrées avec la fonction de mise au point postérieure
  - Groupe d'images
  - Photos incrustées avec [Timbre car.]
  - Des photos enregistrées avec [Qualité] réglé sur [RAW]

**[Cadrage]**

Il est possible d'élargir, puis d'extraire la partie importante de l'image enregistrée.



**MENU** →  **[Lect.]** → **[Cadrage]**

- 1 Appuyez sur  pour sélectionner l'image, puis appuyez sur **[MENU/SET]**.
- 2 Utilisez la molette arrière, puis appuyez sur // pour sélectionner les parties qui doivent être recadrées.

Commande par touche	Commande tactile	Description des commandes
		Agrandit l'image
		Réduit l'image
	<b>Glisser</b>	Déplace la zone agrandie

### 3 Appuyez sur **[MENU/SET]**.

- La qualité d'image de l'image recadrée sera altérée.
- Rognez une photo à la fois si vous désirez rogner les photos d'un groupe d'images. (Vous ne pouvez pas éditer toutes les photos d'un groupe à la fois.)
- Lorsque vous rognez les photos d'un groupe, celles qui sont rognées sont sauvegardées séparément des photos originales du groupe.
- Les informations concernant la reconnaissance des visages dans l'image originale ne seront pas copiées sur les images ayant subi un [Cadrage].



#### **Non disponible dans les cas suivants :**

- Cette fonction n'est pas disponible dans les cas suivants :
  - Images animées
  - Fichiers rafale 4K
  - Images enregistrées avec la fonction de mise au point postérieure
  - Photos incrustées avec [Timbre car.]
  - Des photos enregistrées avec [Qualité] réglé sur [RAW]

**[Tourner] (L'image est pivotée manuellement.)**

Permet de faire pivoter manuellement les photos par incrément de 90°.

• La fonction [Tourner] est désactivée lorsque [Rotation aff] est placé sur [NON].

**MENU** →  **[Lect.]** → **[Tourner]**

**1 Appuyez sur ◀/▶ pour sélectionner l'image, puis appuyez sur [MENU/SET].**

**2 Sélectionnez la direction de la rotation.**

 :

L'image pivote dans le sens horaire par palier de 90°.

 :

L'image pivote dans le sens anti-horaire par palier de 90°.

90°.

**[Division vidéo]**

Les images animées et les fichiers rafale 4K peuvent être divisés en deux. Cela sert à séparer la partie désirée de la partie inutile.

**La division d'un fichier est permanente. Décidez avant d'effectuer la division !**

**MENU** →  **[Lect.]** → **[Division vidéo]**

**1 Appuyez sur ◀/▶ pour sélectionner le fichier à diviser, puis appuyez sur [MENU/SET].**

**2 Appuyez sur ▲ sur l'endroit à diviser.**

- Vous pouvez régler avec précision l'endroit de la division en appuyant sur ◀/▶ pendant que le fichier est en pause.

**3 Appuyez sur ▼.**

- Le fichier peut être perdu si la carte ou la batterie est retirée pendant le processus de division.

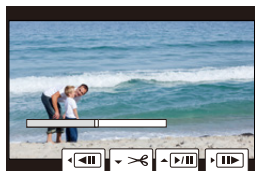
**Non disponible dans les cas suivants :**

- Il peut être impossible de diviser un fichier à un endroit près du début ou de la fin.
- Cette fonction n'est pas disponible dans les cas suivants :
  - Lorsque la durée d'enregistrement est courte.

**[Vidéo accélérée]**

Cet fonction permet de créer un film à partir du groupe d'images enregistré avec [Intervallomètre].

**MENU** →  [Lect.] → [Vidéo accélérée]

- Sélectionnez le groupe photo [Intervallomètre] avec ◀/▶, puis appuyez sur [MENU/SET].**
- Créez un film en choisissant les méthodes pour le créer.**
  - Consultez [P135](#) pour plus de détails.

**[Vidéo image par im.]**

Un film est créé à partir du groupe d'images pris avec [Anim image par image].

**MENU** →  [Lect.] → [Vidéo image par im.]

- Sélectionnez le groupe d'animation image par image avec ◀/▶, puis appuyez sur [MENU/SET].**
- Créez un film en choisissant les méthodes pour le créer.**
  - Consultez [P135](#) pour plus de détails.

**[Rotation aff] (L'image est automatiquement pivotée et affichée.)**

Ce mode permet d'afficher des images verticales si elles ont été enregistrées en tenant l'appareil photo verticalement.

**MENU** →  [Lect.] → [Rotation aff] → [OUI]

** Non disponible dans les cas suivants :**

- Lorsque vous visualisez des images sur un ordinateur, elles ne peuvent pas être affichées dans leur sens de rotation sauf si le SE ou le logiciel est compatible avec Exif. Exif est un format de fichier pour les images fixes qui permet aux informations d'enregistrement etc. d'être ajoutées. Il a été établi par la "JEITA (Japan Electronics and Information Technology Industries Association)".



**[Tri images]**

Il est possible de déterminer l'ordre dans lequel l'appareil photo affiche les images durant la lecture.

**MENU** →  **[Lect.]** → **[Tri images]**

<b>[FILE NAME]</b>	Affiche les images par nom de dossier/nom de fichier. Ce format d'affichage permet de situer facilement les images sur la carte.
<b>[DATE/TIME]</b>	Affiche les images par date d'enregistrement. Si la carte contient des photos prises par plus d'un appareil photo, ce format d'affichage est pratique pour regarder les images.

- Lorsque vous insérez une autre carte, les images pourraient ne pas être affichées par [DATE/TIME] tout de suite. Les images s'afficheront par [DATE/TIME] si vous attendez un instant.

**[Confirm. effacem.]**

Permet de définir quelle option, [Oui] ou [Non], sera surlignée en premier lorsque l'écran de confirmation de suppression d'une photo s'affiche.

Il est réglé sur ["Non" d'abord] au moment de l'achat.

**MENU** →  **[Lect.]** → **[Confirm. effacem.]**

<b>["Oui" d'abord]</b>	[Oui] est surligné en premier, donc la suppression peut être effectuée rapidement.
<b>["Non" d'abord]</b>	[Non] est surligné en premier. La suppression accidentelle est évitée.

**[Supprimer toutes les images]**

Supprime toutes les images d'une carte.

**MENU** →  **[Lect.]** → **[Supprimer toutes les images]**

<b>[Effacer tout]</b>	Supprime toutes les images d'une carte.
<b>[Supprimer toutes les images non évaluées]</b>	Supprime toutes les images sauf celles avec une note définie.

- [Effacer tout] peut être utilisé lorsque [Mode lecture] est réglé sur [Lect. normale].
- Les images ne peuvent pas être récupérées une fois qu'elles ont été supprimées. Vérifiez attentivement les images avant leur suppression.
- En fonction du nombre d'images à supprimer, cela peut prendre un certain temps.

# 10. Wi-Fi/Bluetooth

## Fonction Wi-Fi®/fonction Bluetooth®

Ce chapitre explique les fonctionnalités Wi-Fi® et Bluetooth® de l'appareil photo.

- Ce document fait référence aux téléphones intelligents et aux tablettes en tant que **téléphones intelligents**.

### ■ Avant utilisation

- Réglez l'horloge. (P35)

- Pour utiliser la fonction Wi-Fi de cet appareil, un dispositif de destination équipé de la fonction LAN sans fil est nécessaire.

### ■ À propos du témoin de connexion SANS FIL

<b>Bleu fixe</b>	Lorsque la fonction Wi-Fi/Bluetooth est activée ou connectée
<b>Clignotement bleu</b>	Lors de l'envoi de données image en utilisant l'appareil photo

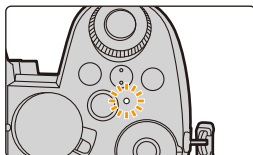

- Sous [Témoin connex. sans fil] dans le menu [Config.], il est possible de régler le témoin de manière qu'il reste éteint ou ne clignote pas. (P228)

### • Ne retirez pas la carte mémoire ou la batterie, ou ne vous déplacez pas vers une zone hors couverture réseau pendant l'envoi d'images.

- Nous vous conseillons d'utiliser une batterie complètement chargée pour envoyer des images.
- Les photos pourraient ne pas être complètement envoyées en fonction de l'état des ondes radio. Si la connexion se coupe pendant l'envoi des photos, des photos comportant des parties manquantes seront envoyées.

## Connexion à un téléphone intelligent

Connectez un téléphone intelligent sur lequel l'application pour téléphone intelligent "Panasonic LUMIX Sync" (ci-après : "LUMIX Sync") est installée. Utilisez "LUMIX Sync" pour l'enregistrement à distance et les transferts d'image.

### Installation de "LUMIX Sync"

"LUMIX Sync" est une application pour téléphone intelligent fournie par Panasonic.

#### • SE pris en charge

**Android™ :** Android 10 ou ultérieur

**iOS :** iOS 15 ou plus récent

- 1 **Connectez le téléphone intelligent à un réseau.**
- 2 **(Android) Sélectionnez "Google Play™ Store".**  
**(iOS) Sélectionnez "App Store".**
- 3 **Saisissez "LUMIX" ou "panasonic lumix sync" dans la fenêtre de recherche.**
- 4 **Sélectionnez et installez "Panasonic LUMIX Sync"**  .

- Utilisez la plus récente version.
- Les SE sont ceux pris en charge à janvier 2025 et cela est susceptible d'être modifié.
- Consultez [Aide] dans le menu "LUMIX Sync" pour plus de détails sur la méthode d'actionnement.
- L'application pourrait ne pas fonctionner correctement selon votre téléphone intelligent. Pour des informations sur "LUMIX Sync", visitez le site d'assistance suivant : <https://panasonic.jp/support/global/cs/dsc/>  
(En anglais uniquement)

## Connexion à un téléphone intelligent (connexion Bluetooth)

Une procédure de configuration de connexion simple permet la connexion à un téléphone intelligent qui prend en charge le Bluetooth Low Energy. Une fois le couplage effectué, l'appareil photo peut également établir une connexion au téléphone intelligent par Wi-Fi.

- L'acquisition des paramètres de couplage s'effectue lors de la première connexion.

Pour avoir des informations sur la deuxième connexion et les suivantes (P258)

### • Téléphones intelligents pris en charge

**Android™ :** Android 10 ou ultérieure avec Bluetooth 4.0 ou supérieure (à l'exception de ceux qui ne prennent pas en charge le Bluetooth Low Energy)

**iOS :** iOS 15 ou ultérieure

### • Activez au préalable la fonction Bluetooth sur le téléphone intelligent.

## 1 Sur le téléphone intelligent, lancez "LUMIX Sync".

- Un message à propos de l'enregistrement du dispositif (appareil photo) s'affiche. Sélectionnez [Suivant].



- Si vous avez fermé le message, sélectionnez [?], puis enregistrer l'appareil photo en utilisant [Enregistrement de l'appareil (appairage)].

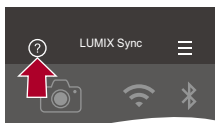

## 2 Vérifiez le contenu du guide affiché et sélectionnez [Suivant] jusqu'à ce que l'écran servant à enregistrer l'appareil photo s'affiche.

Commandez l'appareil photo en suivant le guide du téléphone intelligent.

### 3 Réglez l'appareil photo sur l'état de veille de couplage Bluetooth.

**MENU** →  [Config.] → [Bluetooth] → [Bluetooth] → [RÉG.] → [Appairage]

- L'appareil photo entre en veille d'appairage et le nom du périphérique (A) s'affiche.

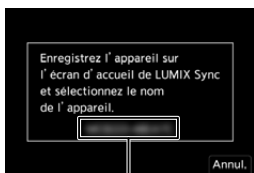

### 4 Sur le téléphone intelligent, sélectionnez le nom de dispositif de l'appareil photo.

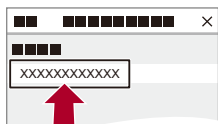

- (Dispositifs iOS) Lorsqu'un message pour confirmer le changement de destination s'affiche, sélectionnez [Rejoindre].

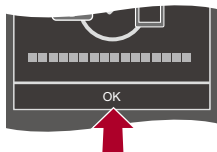

### 5 Lorsqu'un message indiquant que la mémorisation du dispositif est terminée apparaît, sélectionnez [OK].

- Une connexion Bluetooth entre l'appareil photo et le téléphone intelligent sera établie.



- Le téléphone intelligent est mémorisé comme dispositif couplé.
- Durant la connexion Bluetooth,  s'affiche sur l'écran d'enregistrement. Lorsque la fonction Bluetooth est activée mais qu'aucune connexion n'est établie avec le smartphone,  devient transparent.
- Il est possible de mémoriser jusqu'à 16 téléphones intelligents. Si vous essayez de mémoriser plus de 16 téléphones intelligents, les plus anciennes informations d'enregistrement seront supprimées.

#### ■ Mettre fin à la connexion Bluetooth

Pour mettre fin à la connexion Bluetooth, désactivez la fonction Bluetooth de l'appareil photo.

**MENU** →  [Config.] → [Bluetooth] → [Bluetooth] → [NON]

- Même si vous mettez fin à la connexion, les informations de couplage de celle-ci ne seront pas supprimées.

## ■ Se connecter à un smartphone appairé

Connectez des téléphones intelligents appairés en utilisant la procédure suivante.

### 1 Activez la fonction Bluetooth de l'appareil photo.

**MENU** → ⚙ [Config.] → [Bluetooth] → [Bluetooth] → [OUI]

### 2 Sur le téléphone intelligent, lancez "LUMIX Sync".

- Si un message s'affiche signalant que le téléphone intelligent recherche des appareils photo, fermez le message.

### 3 Sélectionnez [☰].

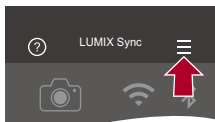

### 4 Sélectionnez [Conf Bluetooth].

### 5 Activez le Bluetooth.

### 6 À partir des éléments [Appareil (s) enregistré], sélectionnez le nom de dispositif de l'appareil photo.

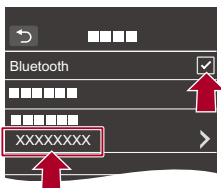

- Même si vous effectuez l'appairage de plusieurs téléphones intelligents, vous ne pouvez connecter qu'un téléphone intelligent à la fois.
- Si le couplage prend du temps, annuler les paramètres de couplage sur le téléphone intelligent et l'appareil photo puis rétablir la connexion peut permettre à l'appareil photo d'être correctement détecté.

## ■ Annulation du couplage

### 1 Annulez le paramètre de couplage de l'appareil photo.

**MENU** → ⚙ [Config.] → [Bluetooth] → [Bluetooth] → [RÉG.] → [Supprimer]

### 2 Sélectionnez le téléphone intelligent pour lequel annuler le couplage.

- Annulez également le paramètre d'appairage sur le téléphone intelligent.
- Lorsque [Restaurer] dans le menu [Config.] est utilisé pour réinitialiser les paramètres réseau, les informations concernant les dispositifs enregistrés sont supprimées.

## Connexion à un téléphone intelligent ([Connexion Wi-Fi])

Utilisez Wi-Fi pour connecter l'appareil photo à un téléphone intelligent.

- Lorsque la fonction suivante est en cours d'utilisation, [Fonction Wi-Fi] n'est pas disponible :  
– [Transfert automatique]

### ■ Numérisation d'un code QR pour la connexion

#### 1 Affichez le code QR (B).

**MENU** → **[Config.]** → **[Wi-Fi]** → **[Fonction Wi-Fi]** → **[Nouvelle connexion]**  
→ **[Prise de vue et affichage à distance]**

- Vous pouvez effectuer la même action en appuyant sur la touche Fn dotée de la fonction [Wi-Fi]. (P56)
- Appuyez sur [MENU/SET] pour agrandir le code QR.



(B)

#### 2 Sur le téléphone intelligent, lancez "LUMIX Sync".

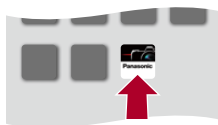

- Si un message s'affiche signalant que le téléphone intelligent recherche des appareils photo, fermez le message.

#### 3 Sélectionnez [☰].

#### 4 Sélectionnez [Connexion Wi-Fi].

#### 5 Sélectionnez [Code QR].

#### 6 Numérisez le code QR affiché sur l'écran de l'appareil photo en utilisant "LUMIX Sync".

- (Dispositifs iOS) Lorsqu'un message pour confirmer le changement de destination s'affiche, sélectionnez [Rejoindre].

## ■ Saisie manuelle du mot de passe pour la connexion

- 1 Affichez l'écran de l'étape 1 de "Numérisation d'un code QR pour la connexion". (P259)
- 2 Dans le menu de configuration du téléphone intelligent, activez la fonction Wi-Fi.

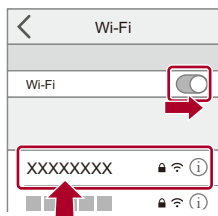

- 3 Sur l'écran de configuration Wi-Fi, sélectionnez le SSID (C) affiché sur l'appareil photo.
- 4 (À la première connexion) Saisissez le mot de passe (C) affiché sur l'appareil photo.

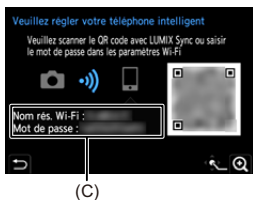

- 5 Sur le téléphone intelligent, lancez "LUMIX Sync".

### Pour mettre fin à la connexion Wi-Fi

Pour mettre fin à la connexion Wi-Fi entre l'appareil photo et le téléphone intelligent, suivez les étapes suivantes :

- 1 Appuyez à mi-course sur le déclencheur pour mettre l'appareil photo en mode enregistrement.
- 2 Mettez fin à la connexion Wi-Fi.

**MENU** → [Config.] → [Wi-Fi] → [Fonction Wi-Fi] → [Oui]

- Vous pouvez effectuer la même action en appuyant sur la touche Fn dotée de la fonction [Wi-Fi]. (P56)

- 3 Sur le téléphone intelligent, quittez "LUMIX Sync".



# Pilotage de l'appareil photo à l'aide d'un téléphone intelligent

Cela explique les fonctions d'utilisation de l'appareil photo sur un téléphone intelligent. Les fonctions décrites dans ce document avec le symbole (Bluetooth) nécessitent un smartphone qui prend en charge Bluetooth Low Energy.

## ■ Écran d'accueil

Lorsque vous lancez "LUMIX Sync", l'écran d'accueil s'affiche.

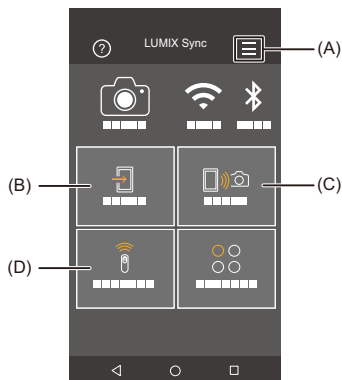

(A) ☰ : Paramètres de l'application (P258, 259, 268)

Cela permet de régler la connexion, les commandes d'alimentation de l'appareil photo et d'afficher l'Aide.

(B) 📷📱 : [Importer des images] (P265)

(C) 📷📱📶 : [Prise de vue à distance] (P262)

(D) 📷📱📶 : [Déclencheur à distance] (P263)

## [Prise de vue à distance]

Il est possible d'utiliser le téléphone intelligent pour enregistrer à distance tout en regardant les images en direct depuis l'appareil photo.

### Préparatifs :

- Connectez-vous à un smartphone. (P256, 259)
- Sur le téléphone intelligent, lancez "LUMIX Sync".

### 1 Sélectionnez [ ] ([Prise de vue à distance]) sur l'écran d'accueil.

- (Dispositifs iOS) Lorsqu'un message pour confirmer le changement de destination s'affiche, sélectionnez [Rejoindre].

### 2 Démarrez l'enregistrement.

- L'image enregistrée est sauvegardée dans l'appareil photo.

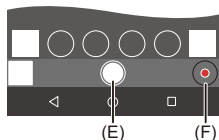



(E) Permet de prendre une photo

(F) Permet de démarrer/arrêter l'enregistrement vidéo

### ■ Méthode de commande durant l'enregistrement à distance

Réglez soit l'appareil photo, soit le téléphone intelligent comme dispositif de commande prioritaire à utiliser durant l'enregistrement à distance.

**MENU** → **⚙ [Config.]** → **[Wi-Fi]** → **[Configuration Wi-Fi]** → **[Priorité Contrôle à distance]**

 <b>[Appareil photo]</b>	Permet d'effectuer les commandes avec l'appareil photo ainsi que le téléphone intelligent. • Les réglages de la molette de l'appareil photo, etc., ne peuvent pas être changés avec le téléphone intelligent.
 <b>[Tél. intelligent]</b>	Permet d'effectuer les commandes uniquement avec le téléphone intelligent. • Les réglages de la molette de l'appareil photo, etc., peuvent être changés avec le téléphone intelligent. • Pour quitter l'enregistrement à distance, appuyez sur n'importe quelle touche de l'appareil photo pour allumer l'écran, et sélectionnez [Sort.].

- Les paramètres de cette fonction ne peuvent pas être changés pendant que la connexion est active.



### Non disponible dans les cas suivants :

- Dans le cas suivant, l'enregistrement à distance ne fonctionne pas :
  - En utilisant [Intervallomètre]

## [Déclencheur à distance]

### Bluetooth

Il est possible d'utiliser le téléphone intelligent comme déclencheur à distance.

#### Préparatifs :

- Établissez une connexion Bluetooth vers le téléphone intelligent. (P256)
- Sur le téléphone intelligent, lancez "LUMIX Sync".

- 1 Sélectionnez [  ] ([Déclencheur à distance]) sur l'écran d'accueil.
- 2 Démarrez l'enregistrement.



Permet de démarrer/arrêter l'enregistrement vidéo



Permet de prendre une photo

### À propos de [B] (pose en un temps)





Il est possible d'effectuer un enregistrement [B] (pose en un temps) en réglant la vitesse d'obturation sur [B] (pose en un temps) dans le mode réglage manuel de l'exposition (jusqu'à 30 minutes).

Cette fonction est pratique pour prendre en photo un ciel nocturne étoilé ou une scène nocturne, car l'obturateur peut rester ouvert du début jusqu'à la fin de l'enregistrement.

#### Préparatifs :

- Réglez l'appareil photo sur le mode [M]. (P70)
- Réglez la vitesse d'obturation de l'appareil photo sur [B] (Bulb). (P71)

#### Utilisation du téléphone intelligent

- 1 Touchez [  ] pour démarrer l'enregistrement (conservez le contact, ne retirez pas votre doigt).
- 2 Levez votre doigt de [  ] pour terminer l'enregistrement.
  - Faites glisser [  ] dans la direction [LOCK] pour enregistrer tandis que le déclencheur reste enfoncé. (Refaites glisser [  ] dans le sens opposé ou appuyé sur le déclencheur de l'appareil photo pour terminer l'enregistrement.)
  - Si le Bluetooth se déconnecte durant l'enregistrement [B] (Bulb), reconnectez le Bluetooth et mettez fin à l'enregistrement en utilisant le smartphone.

- [Déclencheur à distance] est disponible lorsque l'interrupteur marche/arrêt de l'appareil photo est réglé sur [ON].
- L'image en direct de l'appareil photo ne peut pas être visualisée sur le téléphone intelligent.
- Si l'appareil photo se met hors marche une fois que [Mode veille] a été activé durant l'enregistrement, sélectionnez à nouveau [Déclencheur à distance] au moyen du téléphone intelligent pour remettre l'appareil en marche. (Les paramètres suivants sont nécessaires.)
  - [Mise en marche à distance] : [OUI]
  - [Transfert automatique] : [NON]
- L'appareil photo ne peut pas se mettre en marche en utilisant [Déclencheur à distance].



### ■ Réduction de la durée nécessaire pour récupérer depuis [Mode veille]

Sélectionnez la fonction du smartphone qui peut être utilisée comme fonction prioritaire pour sortir l'appareil photo de l'état [Mode veille] avec un smartphone.

#### Préparatifs :

Réglez [Bluetooth] et [Mise en marche à distance] sur [OUI]. (P268)

**MENU** →  [Config.] → [Bluetooth] → [Sortie du mode veille]

	<b>[Priorité Import./Opé. à dist.]</b>	Permet de raccourcir le temps de sortie en utilisant [Importer des images] ou [Prise de vue à distance].
	<b>[Priorité opération à distance]</b>	Permet de raccourcir le temps nécessaire pour réactiver l'appareil photo avec [Déclencheur à distance].

## [Importer des images]

Transférez une image stockée sur la carte vers le téléphone intelligent connecté via Wi-Fi.

### Préparatifs :

- Connectez-vous à un smartphone. (P256, 259)
- Sur le téléphone intelligent, lancez "LUMIX Sync".

### 1 Sélectionnez [ ] ([Importer des images]) sur l'écran d'accueil.

- (Dispositifs iOS) Lorsqu'un message pour confirmer le changement de destination s'affiche, sélectionnez [Rejoindre].

### 2 Sélectionnez l'image à transférer.



### 3 Transférez l'image.

Sélectionnez [  ].

- Si l'image est une vidéo, vous pouvez la lire en touchant [  ] au centre de l'écran.



- Lorsqu'une vidéo est lue, celle-ci a une taille de données réduite et est transmise par l'intermédiaire de "LUMIX Sync", c'est pourquoi sa qualité d'image sera différente de celle de l'enregistrement vidéo réel.

En fonction du téléphone intelligent et des conditions d'utilisation, la qualité de l'image peut être détériorée ou bien le son peut avoir des coupures durant la lecture d'une vidéo ou le visionnage de photos.

- Il n'est pas possible de transférer des images dont la taille de fichier est de plus de 4 Go.

## [Transfert automatique]

### Bluetooth

Vous pouvez transférer automatiquement les photos enregistrées vers un téléphone intelligent telles qu'elles ont été prises.

#### Préparatifs :

- Connectez-vous à un smartphone en utilisant le Bluetooth. (P256)

#### 1 Activez [Transfert automatique] sur l'appareil photo.

**MENU** →  [Config.] → [Bluetooth] → [Transfert automatique] → [OUI]

- Si une fenêtre de confirmation s'affiche sur l'appareil photo vous demandant de déconnecter le Wi-Fi, sélectionnez [Oui] pour le faire.

#### 2 Sur le téléphone intelligent, sélectionnez [Oui] (pour les dispositifs Android) ou [Rejoindre] (pour les dispositifs iOS).

- L'appareil photo établit automatiquement une connexion Wi-Fi.

#### 3 Vérifiez les paramètres d'envoi sur l'appareil photo et puis appuyez sur [MENU/SET].

- Le transfert automatique d'image est possible lorsque  est affiché sur l'écran d'enregistrement de l'appareil photo.

#### 4 Enregistrez avec l'appareil photo.

-  s'affiche durant l'envoi d'un fichier.

#### ■ Pour arrêter le transfert automatique des images

**MENU** →  [Config.] → [Bluetooth] → [Transfert automatique] → [NON]

- Une fenêtre de confirmation s'affiche, demandant de déconnecter le Wi-Fi.

• Si les paramètres [Bluetooth] et [Transfert automatique] de l'appareil photo sont sur [OUI], ce dernier se connecte automatiquement au téléphone intelligent par Wi-Fi et Bluetooth lorsque vous le mettez en marche.

Lancez "LUMIX Sync" sur le téléphone intelligent pour vous connecter à l'appareil photo.

• Les images ne sont pas transférées pendant que l'écran d'enregistrement de l'appareil photo est affiché sur le téléphone intelligent dans [Prise de vue à distance].

• Lorsque [Transfert automatique] est réglé sur [OUI], [Fonction Wi-Fi] ne peut pas être utilisé.

• Si l'appareil photo se met hors marche durant le transfert de l'image et que l'envoi du fichier est interrompu, alors remettez l'appareil photo en marche pour redémarrer l'envoi.

– Si l'état du stockage des fichiers non envoyés change, alors l'envoi des fichiers pourrait ne plus être possible.

– S'il y a beaucoup de fichiers non envoyés, alors l'envoi de tous les fichiers pourrait ne plus être possible.

• Les images enregistrées avec la fonction suivante ne peuvent pas être transférées automatiquement :

– Enregistrement vidéo

## [Journalisation du lieu]

### Bluetooth

Le téléphone intelligent envoie ses informations de géolocalisation à l'appareil photo par Bluetooth et l'appareil photo effectue ses enregistrements en écrivant les informations de géolocalisation qu'il a acquises.

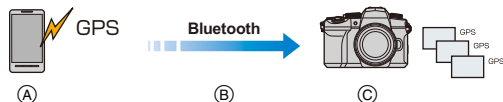

- Ⓐ Le téléphone intelligent acquiert les informations de géolocalisation.
- Ⓑ Le téléphone intelligent envoie les informations de géolocalisation.
- Ⓒ L'appareil photo effectue l'enregistrement tout en écrivant les informations de géolocalisation.

### Préparatifs :

Activez la fonction GPS sur le téléphone intelligent.

- 1 Établissez une connexion Bluetooth vers le téléphone intelligent. (P256)
- 2 Sélectionnez le menu de l'appareil photo.

**MENU** → [Config.] → [Bluetooth] → [Journalisation du lieu] → [OUI]

- L'appareil photo entre dans un mode qui lui permet d'enregistrer les informations de géolocalisation et [GPS] s'affiche sur l'écran d'enregistrement.

- 3 Prenez les photos sur l'appareil photo.

- Les informations de géolocalisation seront écrites sur les photos enregistrées.

### Lorsque [GPS] est translucide

Les informations de localisation n'ont pas été acquises, en conséquence aucune donnée ne sera écrite. Le positionnement à l'aide du GPS du téléphone intelligent pourrait être impossible si ce dernier se trouve dans un immeuble ou un sac.

- Déplacez le téléphone intelligent vers un endroit où les performances de positionnement peuvent être optimisées, comme celles offertes en plein air, et réessayez.
- Consultez le mode d'emploi de votre téléphone intelligent.

- Les images possédant des informations de position sont signalées par [GPS].
- La batterie du téléphone intelligent se décharge plus rapidement lorsqu'il acquiert des informations de géolocalisation.
- **Veillez à respecter le droit à la vie privée, les droits d'utilisation de portrait, etc., du sujet lorsque vous utilisez cette fonction. Vous assumez les risques liés à son utilisation.**

## [Mise en marche à distance]

### Bluetooth

Même lorsque l'appareil photo est hors marche, le téléphone intelligent peut être utilisé pour démarrer celui-ci et enregistrer des images, ou vérifier les images enregistrées.

#### Préparatifs :

- 1 Connectez-vous à un smartphone en utilisant le Bluetooth. (P256).
- 2 Activez [Mise en marche à distance] sur l'appareil photo.

**MENU** →  [Config.] → [Bluetooth] → [Mise en marche à distance] → [OUI]

- 3 Placez l'interrupteur marche/arrêt de l'appareil photo sur [OFF].
- 4 Sur le téléphone intelligent, lancez "LUMIX Sync".

#### ■ Mise en marche de l'appareil photo

Sélectionnez [Prise de vue à distance] sur l'écran d'accueil "LUMIX Sync".

- (Dispositifs iOS) Lorsqu'un message pour confirmer le changement de destination s'affiche, sélectionnez [Rejoindre].
- L'appareil photo se met en marche et se connecte automatiquement en utilisant le Wi-Fi.

#### ■ Éteindre l'appareil photo

- 1 Sélectionnez [] sur l'écran d'accueil "LUMIX Sync".
- 2 Sélectionnez [Éteindre l'appareil].
- 3 Sélectionnez [ARRÊT].

- Lorsque [Transfert automatique] est sur [OUI], les images enregistrées pendant que la commande à distance fonctionnait, sont automatiquement transférées vers un téléphone intelligent.  
Si [ARRÊT] est sélectionné alors qu'il reste encore des images à envoyer, l'envoi reprend lorsque l'appareil photo est remis en marche.
- Lorsque [Mise en marche à distance] a été sélectionné, la fonction Bluetooth continue de marcher même si l'interrupteur marche/arrêt de l'appareil photo est réglé sur [OFF], ce qui épuise la batterie.

## [Réglage Horloge Auto.]

### Bluetooth

Synchronisation du paramètre [Régl.horl.] et des paramètres [Départ] ou [Arrivée] sous [Heure mond.], qui sont tous situés dans le menu [Config.] de l'appareil photo, avec les paramètres correspondants d'un téléphone intelligent.

- 1 Établissez une connexion Bluetooth vers le téléphone intelligent. (P256)
- 2 Sélectionnez le menu de l'appareil photo.

**MENU** →  [Config.] → [Bluetooth] → [Réglage Horloge Auto.] → [OUI]



# Envoi d'images vers un téléphone intelligent

## Préparatifs :

- Installez "LUMIX Sync" sur votre smartphone. (P255)

**MENU** →  [Config.] → [Wi-Fi] → [Fonction Wi-Fi] → [Nouvelle connexion] → [Envoyer images pendant l'enregistrement] ou [Envoyer images enregistrées dans l'appareil]

## 1 Connexion à un smartphone

- Scanner un code QR pour se connecter. (P259)
- Saisie manuelle du mot de passe pour se connecter. (P260)

## 2 Sélectionnez un dispositif auquel vous désirez vous connecter.

## 3 Vérifiez les paramètres d'envoi, puis appuyez sur [MENU/SET].

- Pour changer le paramètre d'envoi, appuyez sur [DISP.]. (P275)

Lorsque [Envoyer images pendant l'enregistrement] a été sélectionné

## 4 Prenez des photos. (P270)

Lorsque [Envoyer images enregistrées dans l'appareil] a été sélectionné

## 4 Sélectionnez la photo. (P270)

- Lorsque [Transfert automatique] sous [Bluetooth] est réglé sur [OUI], [Fonction Wi-Fi] n'est pas disponible.

## ■ Images pouvant être envoyées avec cet appareil photo

Dispositif de destination	Images qui peuvent être envoyées	
	[Envoyer images pendant l'enregistrement]	[Envoyer images enregistrées dans l'appareil]
Smartphone	JPEG / RAW	JPEG / RAW / MP4*

\* Les fichiers de plus de 4 Go ne peuvent pas être envoyés.

- Certaines images pourraient ne pas pouvoir être envoyées ou lues en fonction du dispositif.
- Pour avoir des détails sur la lecture des images, consultez le manuel d'utilisation du dispositif de destination.

### [Envoyer images pendant l'enregistrement]

Chaque photo prise peut être automatiquement envoyée vers un dispositif spécifique.

• Durant l'envoi d'un fichier [📁] s'affiche sur l'écran d'enregistrement.

• Faites ce qui suit pour mettre fin à la connexion :

**MENU** → 🏠 [Config.] → [Wi-Fi] → [Fonction Wi-Fi] → [Oui]

• Vous ne pouvez pas changer les paramètres tout en envoyant des photos.

• Étant donné que l'appareil photo donne la priorité à l'enregistrement, l'envoi peut être plus long pendant l'enregistrement.

• Si vous mettez l'appareil photo hors marche ou coupez la connexion Wi-Fi avant la fin de la transmission, les fichiers qui ne sont pas envoyés ne le seront pas une nouvelle fois.

• Vous pouvez ne pas être en mesure de supprimer des fichiers ou d'utiliser le menu lecture pendant l'envoi.

• Si vous réglez [Intervallomètre], la connexion Wi-Fi s'arrête et vous ne pouvez plus utiliser cette fonction.

### [Envoyer images enregistrées dans l'appareil]

Les images peuvent être sélectionnées et envoyées après l'enregistrement.

#### Paramètre [Sélection simple]

- 1 Sélectionnez l'image.
- 2 Appuyez sur [MENU/SET].



#### Paramètre [Sélection multi.]

- 1 Sélectionnez la photo (répétez).
  - Le paramètre est annulé lorsque la photo est de nouveau sélectionnée.
- 2 Appuyez sur [DISP.] pour exécuter.
  - Pour mettre fin à la connexion, sélectionnez [Sort.].



• Il pourrait être impossible d'envoyer des images enregistrées avec des dispositifs autres que cet appareil photo, ou bien d'éditer ou traiter des images sur un ordinateur.

## Envoi des images de l'appareil photo vers un téléphone intelligent avec des commandes simples

Vous pouvez transférer des photos vers un smartphone connecté par Bluetooth juste en appuyant sur ▼ durant la lecture.

Vous pouvez également utiliser le menu pour vous connecter facilement.

- Vous pouvez également effectuer la même action en appuyant sur la touche Fn où la fonction [Envoyer image (Smartphone)] est mémorisée. (P56)

### Préparatifs :

- Installez "LUMIX Sync" sur votre smartphone. (P255)
- Connectez l'appareil photo à un smartphone par Bluetooth. (P256)
- Appuyez sur [ ] de l'appareil photo pour afficher l'écran de lecture.

### Envoi d'une seule image

- 1 Appuyez sur ◀/▶ pour sélectionner l'image.
- 2 Appuyez sur ▼.
- 3 Sélectionnez [Sélection simple].
  - Pour changer les paramètres d'envoi des images, appuyez sur [DISP.]. (P275)
- 4 Sur le téléphone intelligent, sélectionnez [Oui] (pour les dispositifs Android) ou [Rejoindre] (pour les dispositifs iOS).
  - Ceci permet de se connecter automatiquement en utilisant le Wi-Fi.

### Envoi de plusieurs images

- 1 Appuyez sur ▼.
- 2 Sélectionnez [Sélection multi.].
  - Pour changer les paramètres d'envoi des images, appuyez sur [DISP.]. (P275)
- 3 Sélectionnez les images et puis transférez-les.
  - ◀/▶ : Permet de sélectionner des images
  - [MENU/SET] : Permet de valider/annuler
  - [DISP.] : Transfer
- 4 Sur le téléphone intelligent, sélectionnez [Oui] (pour les dispositifs Android) ou [Rejoindre] (pour les dispositifs iOS).
  - Ceci permet de se connecter automatiquement en utilisant le Wi-Fi.

### ■ Pour envoyer des photos par groupes de photos

Suivez les étapes ci-dessous pour transférer les photos par groupes de photos (P187) vers un smartphone :

- 1 Lorsque le groupe de photos est sélectionné, appuyez sur ▼.
- 2 Appuyez sur ▲ pour afficher le sous-menu.
- 3 Appuyez sur ▲/▼ pour sélectionner [Envoyer image (Smartphone)] puis appuyez sur [MENU/SET].
- 4 Appuyez sur ▲/▼ pour sélectionner [Sélection simple] ou [Sélection multi.], puis appuyez sur [MENU/SET].
  - Pour changer les paramètres d'envoi des images, appuyez sur [DISP.]. (P275)
  - Les commandes après ceci sont les mêmes que celles des étapes 3 et 4 de "Envoi d'une seule image" et "Envoi de plusieurs images".

## Utilisation du menu pour transférer facilement.

**MENU** →  [Config.] → [Bluetooth] → [Envoyer image (Smartphone)]

### Configuration : [Sélection simple]/[Sélection multi.]

- En cas de [Sélection simple], appuyez sur ◀/▶ pour sélectionner l'image et puis appuyez sur [MENU/SET] pour procéder.
- En cas de [Sélection multi.], utilisez la même commande qu'avec "Envoi de plusieurs images". (P271)

- Il n'est pas possible de transférer des images dont la taille de fichier est de plus de 4 Go.
- Lors d'un enregistrement, celui-ci est prioritaire, il faudra donc un certain temps pour que l'envoi se termine.
- Si l'appareil photo est hors marche, ou si le Wi-Fi est coupé avant que l'envoi soit terminé, alors l'envoi ne se relancera pas.
- Vous pouvez ne pas être en mesure de supprimer des fichiers ou d'utiliser le menu [Lect.] pendant l'envoi.
- Lorsque la fonction suivante est en cours d'utilisation, [Fonction Wi-Fi] n'est pas disponible :
  - [Transfert automatique]

# Connexions Wi-Fi

Les types de connexion suivants sont disponibles.

**MENU** → ⚙ [Config.] → [Wi-Fi] → [Fonction Wi-Fi]

<b>[Nouvelle connexion]</b>	Effectue les réglages de la connexion vers un smartphone.
<b>[Sélectionner destination dans historique]/[Sélectionner destination dans mes favoris]</b>	La connexion est établie avec les mêmes paramètres que la fois précédente. (P273)

## Connexion au Wi-Fi avec les paramètres précédemment sauvegardés

L'historique de connexion Wi-Fi est sauvegardé dans Historique lorsque la fonction Wi-Fi est utilisée. La connexion à partir de l'historique permet une connexion facile aux mêmes paramètres Wi-Fi que ceux déjà utilisés.

- Si les paramètres du dispositif auquel la connexion doit être faite ont changé, il pourrait être impossible d'établir une connexion au dispositif.

### 1 Sélectionnez le menu.

<b>MENU</b> → ⚙ [Config.] → [Wi-Fi] → [Fonction Wi-Fi]	
<b>[Sélectionner destination dans historique]</b>	Connexion avec les paramètres précédemment utilisés.
<b>[Sélectionner destination dans mes favoris]</b>	Connexion avec les paramètres enregistrés comme favoris.

### 2 Sélectionnez l'élément.

- Vous pouvez afficher les détails de la connexion en appuyant sur [DISP].

## ■ Mémorisation dans les favoris

### 1 Sélectionnez le menu.

<b>MENU</b> → ⚙ [Config.] → [Wi-Fi] → [Fonction Wi-Fi] → <b>[Sélectionner destination dans historique]</b>
---

### 2 Sélectionnez l'entrée que vous désirez mémoriser, puis appuyez sur ►.

### 3 Saisissez un nom pour la mémorisation.

- Pour en savoir plus sur la manière de saisir des caractères, consultez P60.
- Il est possible de saisir jusqu'à 30 caractères maximum. Un caractère de deux octets est traité comme deux caractères.

## ■ Édition des éléments mémorisés dans les favoris

- 1 Sélectionnez le menu.

**MENU** →  **[Config.]** → **[Wi-Fi]** → **[Fonction Wi-Fi]** →  
**[Sélectionner destination dans mes favoris]**

- 2 Sélectionnez l'élément des Favoris que vous désirez éditer, puis appuyez sur ►.

<b>[Supprimer de mes favoris]</b>	—
<b>[Changer l'ordre de mes favoris]</b>	Sélectionne la destination.
<b>[Changer le nom enregistré]</b>	• Comment saisir du texte (P60)

- Puisque le nombre d'entrées dans Historique est limité, mémorisez les paramètres de connexion fréquemment utilisés dans Favoris.
- L'exécution de [Réinit. les param. réseau] permet de supprimer les données mémorisées dans Historique et Favoris.

## Touche Fn dotée de la fonction [Wi-Fi]

Vous pouvez effectuer les actions suivantes en appuyant sur la touche Fn dotée de la fonction [Wi-Fi] après vous être connecté au Wi-Fi. (P56)



<b>[Mettre fin à la connexion]</b>	Coupe la connexion Wi-Fi.
<b>[Changer de destination]</b>	Coupe la connexion Wi-Fi et permet de sélectionner une connexion Wi-Fi différente.
<b>[Changer les paramètres d'envoi des images]</b>	Règle la taille de l'image, le format de fichier et d'autres éléments pour envoyer des images enregistrées. (P275)
<b>[Enregistrer dest. actuelle dans mes favoris]</b>	Enregistre la destination ou la méthode de connexion en cours pour que vous puissiez facilement vous connecter avec les mêmes paramètres de connexion la prochaine fois.
<b>[Adresse réseau]</b>	Affiche l'adresse MAC et l'adresse IP de l'appareil photo. (P276)

- Selon la fonction Wi-Fi utilisée ou la destination de connexion, vous pourriez ne pas être en mesure d'effectuer certaines de ces actions.

# Paramètres d'envoi

## Paramètres d'envoi d'une image

Définissez la taille, le format de fichier et d'autres éléments de l'image pour envoyer l'image vers le dispositif de destination.

- 1 **Après avoir établi la connexion Wi-Fi, l'écran de confirmation des paramètres d'envoi s'affiche, alors appuyez sur [DISP.].**

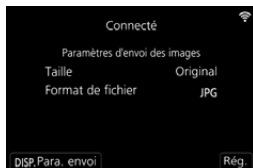

- 2 **Changez les paramètres d'envoi.**

<b>[Taille]</b>	Redimensionne l'image à envoyer. <b>[Original]/[Modif] ([M], [S] ou [VGA])</b>
<b>[Format de fichier]</b>	Permet de régler le format de fichier des images à envoyer. <b>[JPG]/[RAW+JPG]/[RAW]</b> • Ce réglage est possible lorsque la destination prend en charge l'envoi d'images RAW à partir de cet appareil photo.

# Menu [Configuration Wi-Fi]

Configurez les paramètres nécessaires pour la fonction Wi-Fi.

Les paramètres ne peuvent pas être changés lorsque le Wi-Fi est connecté.

**MENU** →  [Config.] → [Wi-Fi] → [Configuration Wi-Fi]

## [Priorité Contrôle à distance]

Cela règle la priorité entre l'appareil photo et le téléphone intelligent pour effectuer des actions durant l'enregistrement à distance. (P262)

## [Nom de l'appareil]

Vous pouvez changer le nom (SSID) de cet appareil.

- 1 Appuyez sur [DISP].
- 2 Entrez le nom du dispositif désiré.
  - Pour en savoir plus sur la manière de saisir des caractères, consultez P60.
  - 32 caractères maximum peuvent être entrés.

## [Verrouillage Wi-Fi]

Pour éviter une action erronée et l'utilisation de la fonction Wi-Fi par une tiers personne, ainsi que pour protéger les informations personnelles sauvegardées, nous vous conseillons de protéger la fonction Wi-Fi par un mot de passe.

<b>[Configurer]</b>	Saisissez un mot de passe de 4 chiffres. <ul style="list-style-type: none"> <li>• Pour en savoir plus sur la manière de saisir des caractères, consultez P60.</li> </ul>
<b>[Annul.]</b>	Annulez le mot de passe.

- Une fois qu'un mot de passe est défini, vous devez le saisir chaque fois que vous utilisez la fonction Wi-Fi.
- Si vous oubliez le mot de passe, vous pouvez le réinitialiser à l'aide de [Réinit. les param. réseau] dans le menu [Config.].

## [Adresse réseau]

Affiche l'adresse MAC et l'adresse IP de cet appareil.

- Une Adresse MAC est une adresse unique utilisée pour identifier un équipement réseau.
- Adresse IP fait référence au numéro qui identifie un ordinateur présent sur un réseau comme Internet. D'habitude, les adresses locales sont automatiquement attribuées par la fonction DHCP comme le point d'accès sans fil. (Exemple : 192.168.0.87)





MENU



## Branchement

- Vérifiez le sens de la prise et branchez/débranchez en tenant la fiche droite. (Insérer celles-ci de biais pourrait causer une déformation ou un dysfonctionnement)
- Ne raccordez pas le câble aux mauvaises prises. Cela peut causer un dysfonctionnement.

### ■ Prise HDMI

**Branchez l'appareil photo et le dispositif HDMI (TV, etc.) à l'aide d'un micro-câble HDMI disponible dans le commerce.**

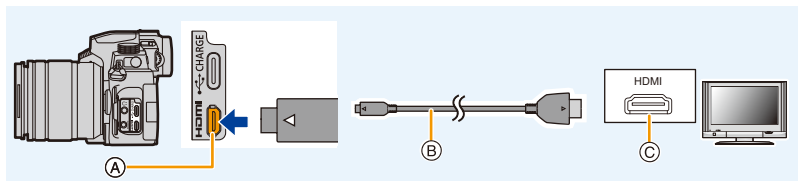

- (A) Prise [HDMI]
- (B) Câble micro HDMI
- (C) Prise HDMI (sur le téléviseur)

- Utilisez un micro-câble HDMI High Speed (fiche Type D – Type A) d'une longueur inférieure à 3 m (9,8 pieds).

### ■ Port USB

**Utilisez un câble de raccordement USB (disponible dans le commerce) pour raccorder l'appareil photo à un ordinateur ou un enregistreur.**

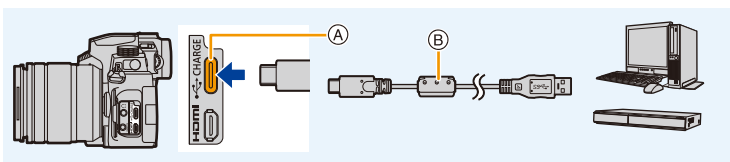

- (A) Prise [USB/CHARGE]
- (B) Câble de raccordement USB

- Utilisez un câble de raccordement USB en conformité avec les normes USB.

# Visualisation d'images sur un téléviseur

**Préparatifs :** Mettez l'appareil photo et le téléviseur hors marche.

## 1 Raccordez l'appareil photo et le téléviseur à l'aide d'un micro-câble HDMI. (P277)

- Vérifiez le sens de la prise et branchez/débranchez en tenant la fiche droite. (Il peut résulter un dysfonctionnement dû à la déformation de la prise si le branchement est fait de biais ou dans le mauvais sens.)  
Ne raccordez pas les dispositifs aux mauvaises prises. Cela pourrait causer des dysfonctionnements.

## 2 Mettez le téléviseur en marche, puis sélectionnez l'entrée qui correspond au connecteur utilisé.

## 3 Allumez l'appareil photo puis appuyez sur [▶].

- Selon le [Format], des bandes noires peuvent être affichées en haut et en bas ou à droite et à gauche de la photo.
- Changez le mode écran de votre téléviseur si l'image s'affiche avec le haut ou le bas tronqué.
- Vérifiez [Mode HDMI (Lecture)]. (P232)
- Pour visionner des images animées 24p, réglez [Mode HDMI (Lecture)] sur [AUTO]. Dans le cas contraire, l'image ne sera pas reproduite en 24 images par seconde.
- **Avec les modèles d'appareil photo DC-G97E/DC-G97GC/DC-G97GW/DC-G97GN :**  
En fonction du téléviseur qui doit être raccordé, les fichiers rafale 4K pourraient ne pas pouvoir être lus correctement.
- Aucune image ne sera affichée sur l'écran/viseur de l'appareil photo. De plus, aucun son ne sera retransmis par le haut-parleur de l'appareil photo.
- La sortie HDMI sera annulée si un câble de raccordement USB est connecté simultanément.
- Consultez le manuel d'utilisation du téléviseur.

## Enregistrement tout en surveillant les images de l'appareil photo

Lors de l'utilisation de la sortie HDMI, il est possible d'enregistrer des photos et des vidéos tout en surveillant les images de l'appareil photo sur un moniteur externe, téléviseur ou appareil similaire.

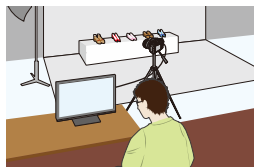

### ■ Réglage de l'affichage des informations durant la sortie HDMI

Choisissez si produire l'affichage des informations de l'appareil photo sur un dispositif externe raccordé par HDMI.

**MENU** → **⚙ [Config.]** → **[Connexion TV]** → **[Affich. infos HDMI (Enr.)]**

Configuration : [OUI]/[NON]

- En utilisant la sortie HDMI durant l'enregistrement, la qualité de l'image change automatiquement en fonction du dispositif raccordé. Cependant, dans les cas suivants, les images seront reproduites en fonction de [Qualité enr.] dans le menu. (Si le paramètre n'est pas pris en charge par le dispositif raccordé, l'appareil photo changera automatiquement la qualité de l'image en fonction du dispositif.)
  - En enregistrant des films
  - Dans le mode Films créatifs
  - Lorsque [Zone d'enr.] est réglé sur [👤]
- [Format] dans le menu [Enr.] est fixé sur [16:9].
- Lorsque l'appareil photo est raccordé à un moniteur externe ou un téléviseur qui prend en charge les images animées 4K, l'utilisation des paramètres suivants rendra l'angle de vue plus étroit que d'habitude :
  - **Avec les modèles d'appareil photo DC-G97P/DC-G97PP :**
    - [4K/100M/30p]/[4K/100M/24p] sous [Qualité enr.]
    - [Recadrage 4K Live]
  - **Avec les modèles d'appareil photo DC-G97E/DC-G97GC/DC-G97GW/DC-G97GN :**
    - [4K/100M/30p]/[4K/100M/25p]/[4K/100M/24p] dans [Qualité enr.]
    - [Recadrage 4K Live]
- Lorsque [⊕] est sélectionné pour le mode MPA ou lors de l'utilisation de l'assistant MPM, l'affichage agrandi n'est pas reproduit.
- Le convertisseur télé étendu (images animées) ne fonctionne pas (sauf avec le mode Films créatifs).
- Les bruits électroniques, ainsi que ceux de l'obturateur électronique, sont coupés.
- Lorsque vous vérifiez l'image et le son à partir du téléviseur connecté à l'appareil photo, le microphone de ce dernier peut capter le son des haut-parleurs du téléviseur et produire un son anormal (retour audio). Si cela se produit, éloignez l'appareil photo du téléviseur ou baissez le volume du téléviseur.
- Si vous connectez à un réseau Wi-Fi durant une sortie HDMI, aucune image ne sera affichée sur l'écran de l'appareil photo.
- Certains écrans de réglage ne sont pas reproduits via HDMI.
- Il n'y a aucune sortie via HDMI dans les cas suivants :
  - En enregistrant des photos 4K
  - En enregistrant avec la fonction de mise au point postérieure

## Utilisation de VIERA Link (HDMI)

### Qu'est-ce que VIERA Link (HDMI) (HDAVI Control™)?

- Cette fonction vous permet d'utiliser la télécommande de votre téléviseur Panasonic pour des commandes simples lorsque cet appareil est raccordé à un appareil prenant en charge VIERA Link à l'aide d'un câble micro HDMI pour des commandes liées automatiques. (Toutes les opérations ne sont pas possibles.)
- VIERA Link est une fonction Panasonic unique construite sur une fonction de commande HDMI en utilisant la spécification du standard HDMI CEC (Consumer Electronics Control). Les opérations liées avec les dispositifs compatibles HDMI CEC fabriqués par d'autres sociétés ne sont pas garanties. Quand on utilise des dispositifs fabriqués par d'autres sociétés qui sont compatibles avec VIERA Link, consultez le mode d'emploi pour les dispositifs respectifs.
- Cet appareil prend en charge la fonction "VIERA Link Ver.5". "VIERA Link Ver.5" est la norme des équipements compatibles VIERA Link de Panasonic. Cette norme est compatible avec les équipements VIERA Link conventionnels de Panasonic.

### Préparatifs :

**MENU** →  [Config.] → [Connexion TV] → [VIERA link] → [OUI]

- 1 Raccordez cet appareil à un téléviseur Panasonic prenant en charge VIERA Link à l'aide d'un câble micro HDMI (P278).**
- 2 Allumez l'appareil photo puis appuyez sur .**
- 3 Pilotez au moyen de la télécommande du téléviseur.**

### Mise hors marche de cet appareil :

Si vous utilisez la télécommande du téléviseur pour le mettre hors marche, cet appareil se mettra également hors marche.

### Commutation entrée automatique :

- Si vous raccordez un micro-câble HDMI, que vous mettez en marche cet appareil, puis que vous appuyez sur , le canal d'entrée du téléviseur commute automatiquement sur l'écran de cet appareil. Si le téléviseur est en veille, il se mettra automatiquement en marche (si [OUI] a été sélectionné pour le paramètre [Lien-En marche] du téléviseur).
- L'utilisation de la touche de cet appareil sera limitée.
- Pour entendre le son d'un film pendant un diaporama, réglez [Son] sur [AUTO] ou [Son] sur l'écran de configuration de diaporama.
- Utilisez un micro-câble HDMI High Speed (fiche Type D – Type A) d'une longueur inférieure à 3 m (9,8 pieds).
- Consultez [P305](#) si VIERA Link ne fonctionne pas correctement.

## Importation des images sur un ordinateur

Si vous raccordez l'appareil photo à un ordinateur, vous pouvez copier les images enregistrées sur ce dernier.

Vous aurez besoin d'utiliser un logiciel compatible avec le format vidéo enregistré pour lire ou éditer une vidéo sur un ordinateur.

Vous pouvez également utiliser un logiciel pour traiter et éditer des images RAW. (P283)

### Copie des images vers un ordinateur

Après la connexion à un ordinateur, vous pouvez copier les images enregistrées en faisant glisser les fichiers et les dossiers de cet appareil photo vers l'ordinateur.

#### ■ Ordinateur pouvant être utilisé

L'appareil photo peut être raccordé à un ordinateur tournant sur l'un des systèmes d'exploitation suivants capable de reconnaître un support mémoire de masse.

#### SE pris en charge

**Windows :** Windows 10, Windows 11

**Mac :** macOS 12.0 à 12.7, 13.0 à 13.6, 14.0 à 14.2

#### Préparatifs :

Mettez l'appareil photo et l'ordinateur en marche.

- 1 Raccordez l'appareil photo et l'ordinateur à l'aide d'un câble de raccordement USB (disponible dans le commerce).
- 2 Appuyez sur ▲/▼ pour sélectionner [PC(Storage)], puis appuyez sur [MENU/SET].
- 3 Faites glisser les fichiers et les dossiers de l'appareil photo vers l'ordinateur.

## ■ Structure des dossiers internes d'une carte

Il est possible de glisser-déposer les dossiers et les fichiers contenant les images à transférer dans des dossiers séparés sur l'ordinateur pour les sauvegarder.

**Pour Windows :** Un lecteur ([LUMIX]) s'affiche dans [Ordinateur]

**Pour Mac :** Un lecteur ([LUMIX]) s'affiche sur le bureau

### Carte

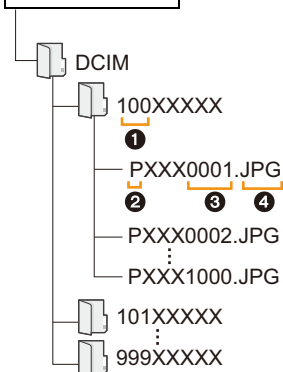

DCIM : Photos/images animées

- ❶ Numéro de dossier
- ❷ Espace couleur P : sRGB  
\_ : AdobeRGB
- ❸ Numéro de fichier
- ❹ JPG : Images fixes  
RW2 : Photos dans les fichiers RAW  
MP4 : Films [MP4]  
Fichier rafale 4K

- Si le [Mode USB] est réglé sur [PC(Storage)] dans le menu [Config.], l'appareil photo sera automatiquement connecté à l'ordinateur sans afficher l'écran de sélection [Mode USB]. (P231)
- Veillez à ne pas mettre l'appareil photo hors marche pendant que les images sont importées.
- Une fois l'importation des images terminée, effectuez l'action permettant de débrancher en toute sécurité le câble de raccordement USB de l'ordinateur.
- Avant de retirer ou d'introduire la carte, éteignez l'appareil photo et débranchez le câble de raccordement USB. Sinon, les données enregistrées pourraient être endommagées.

## Installation d'un logiciel

Installez le logiciel pour traiter et éditer des images RAW.

- Pour télécharger le logiciel, votre ordinateur doit être connecté à Internet.
- Les SE sont ceux pris en charge à janvier 2025 et cela est susceptible d'être modifié.

### SILKYPIX Developer Studio SE

Ce logiciel traite et édite les images RAW.

Les images éditées peuvent être sauvegardées dans un format (JPEG, TIFF, etc.) qui peut s'afficher sur un ordinateur.

Visitez le site suivant puis téléchargez et installez le logiciel :

**<http://www.isl.co.jp/SILKYPIX/french/p/>**

#### • Configuration requise

SE pris en charge	Windows : Windows 10 (64 bits), Windows 11
	Mac : macOS 10.13 à 10.15, 11, 12, 13, 14

- Pour avoir plus d'informations sur la manière d'utiliser "SILKYPIX Developer Studio", consultez la rubrique Aide ou le site d'assistance d'Adwaa.

## Stockage sur un enregistreur

Il est possible de raccorder l'appareil photo à un enregistreur de disque Blu-ray ou de DVD et stocker les photos et les images animées dessus.

### Préparatifs :

Mettez l'appareil photo et l'enregistreur en marche.

### 1 Raccordez l'enregistreur et l'appareil photo à l'aide d'un câble de raccordement USB (disponible dans le commerce). (P277)

- Vérifiez le sens de la prise et branchez/débranchez en tenant la fiche droite. (Insérer celles-ci de biais pourrait causer une déformation ou un dysfonctionnement.) Ne raccordez pas les dispositifs aux mauvaises prises. Cela pourrait causer des dysfonctionnements.

### 2 Appuyez sur ▲/▼ pour sélectionner [PC(Storage)], puis appuyez sur [MENU/SET].

- Si vous réglez le [Mode USB] sur [PC(Storage)] dans le menu [Config.], l'écran de sélection [Mode USB] ne s'affichera pas et l'appareil photo se connectera automatiquement à l'enregistreur.
- Un message sur le chargement pourrait s'afficher. Attendez que l'affichage disparaisse.

### 3 Utilisez l'enregistreur pour copier.

- Consultez le mode d'emploi de l'enregistreur pour plus de détails à propos de la copie et de la lecture.
  - Les modes comme les images animées 4K peuvent ne pas être pris en charge selon l'enregistreur utilisé.
- Utilisez une batterie suffisamment chargée. Si la charge résiduelle de la batterie diminue pendant la communication entre l'appareil photo et l'enregistreur, l'alarme émet un bip. Dans ce cas, annulez immédiatement la copie. Dans le cas contraire, des dommages pourraient être causés aux données.
- Avant de retirer ou d'introduire la carte, mettez l'appareil photo hors marche et débranchez le câble de connexion USB. Dans le cas contraire, les données risquent d'être endommagées.



# 12. Matériaux

## Accessoires de l'appareil photo numérique

(Les numéros de produit sont corrects à compter de janvier 2025.)

Nom du produit	Numéro de produit
Batterie	DMW-BLC12
Chargeur de batterie	DMW-BTC12*1
Adaptateur secteur	DMW-AC11*2
Prise d'alimentation	DMW-BGG1
Microphone canon stéréo	DMW-MS2
Microphone stéréo	VW-VMS10
Déclencheur à distance	DMW-RS2
Trépied à poignée	DMW-SHGR2, DMW-SHGR1
Adaptateur de trépied	DMW-TA1*3
Capuchon de boîtier	DMW-BDC1

\*1 Fourni avec un adaptateur secteur et un câble de raccordement USB. (Durée de charge : environ 175 min)

\*2 Fourni avec un câble c.a. et un câble de raccordement USB.

\*3 Utilisez si l'objectif installé interfère avec le trépied.

- Certains accessoires en option ne sont pas disponibles dans certains pays.
- Pour les accessoires en option liés à l'objectif comme les filtres et les objectifs compatibles, consultez nos catalogues/site Web, etc.
- Pour connaître les dernières informations sur les accessoires en option, consultez nos catalogues/site Web, etc.

## Accessoires optionnels

- Certains accessoires en option ne sont pas disponibles dans certains pays.

### Prise d'alimentation (en option)

Lorsqu'elle est montée sur l'appareil photo, la prise d'alimentation (DMW-BGG1 : en option) améliore la facilité d'utilisation et la prise en main lorsque l'appareil photo est tenu verticalement.

De plus, insérer une batterie dans la prise d'alimentation fournit une alimentation stable même pendant de longues périodes d'enregistrement.

Une prise d'alimentation (DMW-BGG1 : en option) est fournie avec un bloc-batterie (DMW-BLC12).

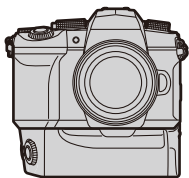

### Commandes des touches de la prise d'alimentation

Lorsque la prise d'alimentation est en place sur l'appareil photo, les touches de celle-ci fonctionnent comme suit :

- A** Touche [ ] (Compensation de l'exposition)/touche [Fn] :  
Fonctionne comme la touche de compensation de l'exposition.
- B** Touche de fonction :  
Fonctionne de la même manière que la touche Fn (Fn1).

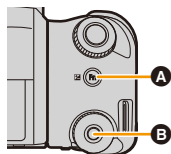

### Sélection de la priorité d'utilisation de la batterie

#### Préparatifs :

- Mettez l'appareil photo hors marche et retirez le couvercle du connecteur de la prise d'alimentation de la batterie.
- 1** Installez la prise d'alimentation sur l'appareil photo.
- 2** Mettez l'appareil photo en marche.
- 3** Sélectionnez le menu.

**MENU** → **[Config.]** → **[Priorité batterie]**

**[BODY]** : La batterie de l'appareil photo est utilisée en premier.

**[BG]** : La batterie de la prise d'alimentation est utilisée en premier.

- Si la batterie de la prise d'alimentation est utilisée, **[BG]** s'affiche à l'écran.
- Si le couvercle du connecteur de la prise d'alimentation est difficile à retirer, déplacez le coin de l'appareil photo avec une rainure vers le centre pour le retirer.
- Consultez le mode d'emploi de la prise d'alimentation pour plus d'informations.

## Déclencheur à distance (en option)

Une fois branché à la prise [REMOTE] de l'appareil photo, le déclencheur à distance (DMW-RS2 : en option) peut être utilisé pour les cas suivants :

- Pression à fond sur le déclencheur sans bouger l'appareil photo
- Sécurisation du déclencheur durant un enregistrement avec pose en un temps et un enregistrement rafale
- Démarrage/arrêt de l'enregistrement vidéo



### ■ Touche images animées du déclencheur à distance

Il est possible de désactiver la touche images animées si vous n'enregistrez pas de vidéo pour éviter toute mauvaise manipulation.

**MENU** →  [Personnel] →  [Opération] → [Bouton vidéo (télécommande)]

**Configuration : [OUI]/[NON]**

- Assurez-vous de toujours utiliser un véritable déclencheur à distance de Panasonic (DMW-RS2 : en option).
- Consultez le mode d'emploi du déclencheur à distance pour plus d'informations.

### Non disponible dans les cas suivants :

- Vous ne pouvez pas utiliser le déclencheur à distance pour l'opération suivante.
  - Pour annuler [Mode veille], [Mode veille (Wi-Fi)] ou [Éco. Énergie si utilisation viseur]

## Microphone externe (en option)

En utilisant un microphone canon stéréo (DMW-MS2 : en option) ou un microphone stéréo (VW-VMS10 : en option), il est possible d'enregistrer des sons de qualité supérieure à ceux enregistrés avec le microphone incorporé.

### Préparatifs :

- Fermez le flash intégré et réglez l'interrupteur marche/arrêt de l'appareil photo sur [OFF].

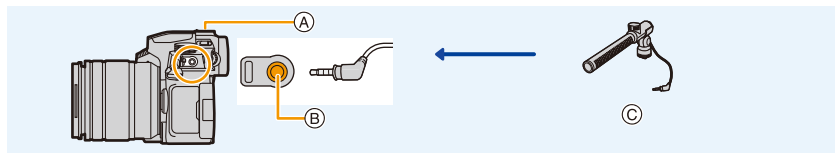

- (A) Griffes porte-accessoires
- (B) Prise [MIC]
- (C) Microphone canon stéréo (DMW-MS2 : en option)  
Microphone stéréo (VW-VMS10 : en option)

- Utilisez un microphone stéréo ayant un câble d'une longueur inférieure à 3 m (9,8 pieds).
- Pour l'installer sur l'appareil photo, retirez le capuchon de la griffe porte-accessoires. (P153)

### ■ [Microphone spécial]

Lorsque le microphone canon stéréo (DMW-MS2 : en option) est installé, il est possible de régler la plage de collecte du son du microphone sous [Microphone spécial].

- 1 Installez le microphone canon stéréo sur l'appareil photo.
- 2 Mettez l'appareil photo en marche.
- 3 Sélectionnez le menu.

**MENU** → [Image animée] → [Microphone spécial]

<b>[STEREO]</b>	Permet l'enregistrement stéréo du son sur une zone étendue.
<b>[LENS AUTO]</b>	Permet de collecter le son depuis une plage qui correspond à l'angle de vue de l'objectif.
<b>[SHOTGUN]</b>	Permet l'enregistrement dans une seule direction en éliminant le bruit de fond et environnant.
<b>[S.SHOTGUN]</b>	Permet de collecter le son dans une direction spécifique plus étroite que la plage de [SHOTGUN].
<b>[MANUAL]</b>	Permet de collecter le son depuis une plage réglée manuellement.

- 4 (Lorsque [MANUAL] est sélectionné)  
Appuyez sur ◀/▶ pour sélectionner un paramètre, puis appuyez sur [MENU/SET].

## ■ [Vent coupé]

Cela peut réduire le bruit du vent lorsqu'un microphone externe est en cours d'utilisation.

**MENU** →  [Image animée] → [Vent coupé]

**Configuration :** [ÉLEVÉ]/[STANDARD]/[BAS]/[NON]

- Cela est disponible lorsqu'un microphone externe est branché.
  - Le paramètre [Vent coupé] peut altérer la qualité habituelle du son.
- Lorsque le microphone externe est branché, [] apparaît à l'écran.
  - Si le microphone externe est branché, [Affichage du niveau d'enreg. son] est automatiquement réglé sur [OUI], et le niveau de l'enregistrement sonore s'affiche à l'écran.
  - Lorsqu'un microphone externe est installé sur l'appareil photo, ne tenez pas uniquement celui-ci pour éviter à l'appareil photo de tomber.
  - Lorsqu'un microphone externe est installé sur l'appareil photo, n'ouvrez pas le flash incorporé.
  - Si les bruits parasites sont enregistrés lorsque vous utilisez l'adaptateur secteur (en option), utilisez une batterie.
  - Lorsqu'un microphone stéréo (VW-VMS10 : en option) est utilisé, [Microphone spécial] est fixé sur [STEREO].
  - Lorsque [Microphone spécial] est réglé sur [LENS AUTO], [S.SHOTGUN] ou [MANUAL], [Sortie du son] dans le menu [Image animée] est fixé sur [REC SOUND].
  - Lorsque [Microphone spécial] est réglé sur [MANUAL], vous pouvez utiliser la fonction [Régl. directiv. micro.] de la touche Fn. Appuyez sur la touche Fn définie pour afficher l'écran de réglage de la plage.
  - Pour plus de détails, consultez le mode d'emploi du microphone externe.

## Trépied à poignée (en option)

Installez un trépied à poignée (DMW-SHGR2, DMW-SHGR1 : en option) pour l'utiliser comme poignée pour enregistrer en marchant, sur un trépied ou avec un déclencheur à distance.

- Utilisez le câble adaptateur fourni avec le trépied à poignée pour le brancher à la prise [REMOTE] de l'appareil photo.

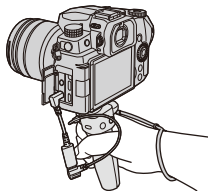

- Assurez-vous de toujours utiliser un Trépied à poignée de Panasonic (DMW-SHGR2, DMW-SHGR1 : en option).
- Ne la transportez pas en la tenant juste par la courroie lorsque l'appareil photo est installé.
- Pour plus de détails, consultez le mode d'emploi du trépied à poignée.

# Affichage écran/Affichage viseur

**Exemple d'affichage : Lorsque [ ] (style écran) est sélectionné et que l'affichage à l'écran est utilisé**

- Les informations affichées, comme les histogrammes, les grossissements, les valeurs numériques, servent uniquement de références.



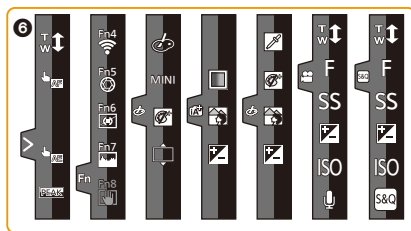
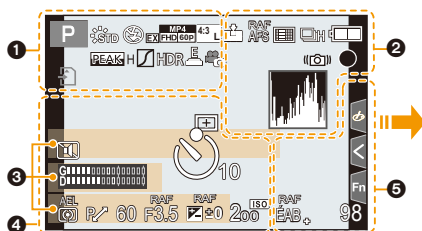

















## À l'enregistrement



<b>1</b>	
	Mode d'enregistrement (P40)
	Mode d'enregistrement des images animées (P163)
	Style photo (P194)
	Mode flash (P156)
	Flash (P158, 161)
	Convertisseur télé étendu (en enregistrant un film) (P147)
	Qualité d'enregistrement (P165)
	Clip vidéo instantané (P170)
	Format de l'image (P192)/ Taille (P192)
	Convertisseur télé étendu (en prenant des photos) (P147)
	Réglage de l'effet du filtre (P83, 196)
	Configuration de filtre (P196)
	Enregistrement en boucle (P117)
	Carte (affichée uniquement pendant l'enregistrement) (P29)

	Durée d'enregistrement écoulée*1 (P163)
	Indicateur d'enregistrement simultané (P169)
	Permutation automatique viseur/écran (P38)
	MP avec surlignement (P217)
	Haut. lumières/Ombre (P198)
	HDR (P205)/iHDR (P64)
	Enregistrement Live View Composite (P72)
	Exposition multiple (P206)
	Zoom numérique (P149)
	Obturbateur électronique (P203)
	Prises de vues durant l'enregistrement d'une vidéo (priorité photo) (P169)
	Indicateur de surchauffe (P299)











2

 RAW	Qualité (P193)
 2x QUICK	Effet S&Q (P180)
AFS AFF AFC MF	Mode de mise au point (P88, 100)
 RAF AFS	Bracketing de la mise au point (P139)
 MP	MP postérieure (P126)
 MPA	Mode MPA (P90)
	Mise au point glissante (P172)
	Reconnaissance faciale (P223)
AFL	Verrouillage MPA (P103)
	Rafale (P112)
	Photo 4K (P115)
	Retardateur (P136)
	Indicateur de l'état de la batterie (P27)
	Alimentation branchée (P26)
	Prise d'alimentation (P286)
 DUAL2 DUAL DUAL2 DUAL	Stabilisateur d'image (P141)
	Indicateur d'instabilité (P142)
PRE	Enregistrement pré-rafale 4K/ Pré-rafale (P116)
	Mise au point (fixe vert.) (P39)/ État d'enregistrement (fixe rouge.) (P163)
	Mise au point (en situation AF de faible luminosité) (P86)
	Mise au point (MPA sous un ciel étoilé) (P86)
	Connecté au Wi-Fi
	Connecté au Bluetooth (P257)
GPS	Enregistrement de localisation (P267)
	Histogramme (P218)



3

Nom <sup>+2</sup> (P225)
Nombre de jours passés depuis la date du départ <sup>+3</sup> (P227)
Âge <sup>+2</sup> (P225)
Lieu <sup>+3</sup> (P227)
Réglage de la date et heure actuelles/ du lieu de destination du voyage <sup>+3</sup> : ✈️ (P227)
Posémètre (P220)
Affichage de la distance focale (P150)
Zoom fixe (P150)

4

	Image en cours d'envoi (P266)
	Zone MPA (P95)
+	Cible de la mesure ponctuelle (P198)
+	Affichage marqueur central (P218)
	Retardateur (P136)
	Affichage du niveau de l'enregistrement sonore (P173)
	Limit. niveau enreg. sonore (OFF) (P173)
	Mode silencieux (P203)
	Microphone externe (P288)
AEL	Verrouillage EA (P103)
	Mode mesure (P50, 198)
	Décalage de programme (P67)
F3.5	Valeur de l'ouverture (P39)
 RAF F3.5	Bracketing de l'ouverture (P139)
60	Vitesse d'obturation (P39)
	Valeur de compensation de l'exposition (P104)
 RAF	Bracketing de l'exposition (P138)
	Luminosité (P65, 85)
	Assistance de l'exposition manuelle (P70)
200 <sup>ISO</sup>	Sensibilité ISO (P106)

5

	Bracketing de la balance des blancs (P140)
	Réglage fin de la balance des blancs (P110)
	Balance des blancs (P108)
	Couleur (P65)
98	Nombre d'images enregistrables (P317)
r20	Nombre maximum de photos qui peuvent être prises sans interruption (P113)
R 8m30s	Durée d'enregistrement disponible*1 (P317)
----	Pas de carte

6

Onglet tactile (P216)	
	 Zoom tactile (P151)
	 Déclencheur tactile (P49)
	 MPA tactile (P49)
	 EA tactile (P50)
	 MP avec surlignement (P217)
	 Touche Fn (P56)
 /  /  / (P174) /  / (P179)	 Couleur (P65)
	 Fonction de contrôle de la perte de focalisation (P65, 85)
	 Luminosité (P65, 85)
	 Type de perte de focalisation (Effet miniature) (P82)
	 Un point de couleur (P82)
	 Position de la source de lumière (P83)
	 Réglage de l'effet du filtre (P85, 196)
	 Filtre activé/désactivé (P196)
	<b>MINI</b> Configuration de filtre (P196)
	<b>F</b> Valeur de l'ouverture (P174)
	<b>SS</b> Vitesse d'obturation (P174)
	 Compensation de l'exposition (P174, 179)
	<b>ISO</b> Sensibilité ISO (P174)
 Réglage du niveau de l'enregistrement sonore (P174)	
 Effet S&Q (P179)	

\*1 h : heure, m : minute, s : seconde

\*2 Cela s'affiche pendant environ 5 secondes lorsque cet appareil est mis en marche si le paramètre [Config. Profil] est sélectionné.

\*3 Cela s'affiche pendant environ 5 secondes après la mise en marche de l'appareil photo, après le réglage de l'heure et après être passé du mode lecture au mode enregistrement.



## Information d'enregistrement à l'écran

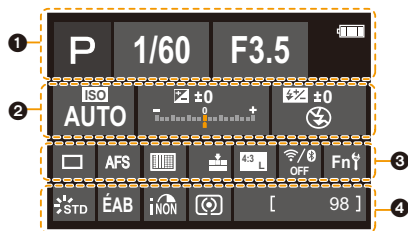

<b>1</b>		Mode enregistrement (P40)
		Mode enregistrement vidéo (P163)
	F3.5	Valeur de l'ouverture (P39)
	1/60	Vitesse d'obturation (P39)
		Indicateur de l'état de la batterie (P27)
		Alimentation branchée (P26)
<b>2</b>		Sensibilité ISO (P106)
		Valeur de compensation de l'exposition (P104)
		Assistance de l'exposition manuelle (P70)
		Mode flash (P156)
		Flash (P158, 160)

<b>3</b>		Simple (P111)
		Rafale (P112)
		Photo 4K (P115)
		MP postérieure (P126)
		Retardateur (P136)
	AFS	Mode de mise au point (P88, 100)
		Mode MPA (P90)
		Qualité (P193)
		Qualité d'enregistrement (P165)
		Format de l'image (P192)/ Taille (P192)
		Effet S&Q (P180)
		État de la connexion Wi-Fi/ Bluetooth (P254)
	Fn	Paramètre de la touche Fn (P56)
<b>4</b>		Style photo (P194)
	ÉAB	Balance des blancs (P108)
		Contrôle intelligent de la plage dynamique (P199)
		Mode photométrique (P198)
	98	Nombre d'images enregistrables (P317)
	r20	Nombre maximum de photos qui peuvent être prises sans interruption (P113)
	R8m30s	Durée d'enregistrement disponible* (P317)
	----	Pas de carte

\* m : minute, s : seconde

## À la visualisation

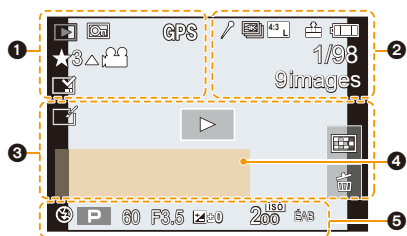

<b>1</b>		Mode lecture (P239)
		Image protégée (P240)
	<b>GPS</b>	Enregistrement de localisation (P267)
		Classement (P240)
		Lecture de film (P183)
		Sauvegarde de photos depuis un fichier rafale 4K (P121)
		Sauvegarde de photos provenant d'une image Post-focus (P128)
		Incrustation avec indicateur de texte (P248)
	8m30s	Durée de la visualisation/lecture écoulée*1 (P183)
<b>2</b>		Icône indiquant la présence d'un marqueur (P122, 124)
		Photo 4K (fichier rafale 4K) (P115)
		MP postérieure (P126)
		Empilement de mises au point (P129)
		Format de l'image (P192)/ Taille (P192)
		Qualité d'enregistrement (P165)
		Clip vidéo instantané (P170)
		Qualité (P193)
		Effet S&Q (P180)
		Indicateur de l'état de la batterie (P27)

	Alimentation branchée (P26)
	Prise d'alimentation (P286)
1/98	Numéro de l'image/Images totales
	État de connexion Wi-Fi/Bluetooth
9 images	Nombre d'images dans un groupe
8m30s	Durée d'enregistrement d'un film*1 (P183)
	Durée de lecture/durée d'enregistrement S&Q*1 (P180)

<b>3</b>		Icône de la retouche d'effacement effectuée (P247)
		Icône de récupération d'information en cours
		Lecture (Film) (P183)
		Images de groupe (P187)
		Mode silencieux (P203)
		Nombre de jours passés depuis la date de départ (P227)
		Affichage de vignettes (P185)
		Suppression (P189)
		Envoyer image (Smartphone) (P271)

4

---

Nom\*2 (P223, 225)

---

Lieu\*2 (P227)

---

Titre\*2 (P241)

---

Âge (P223, 225)

5

---

Données d'enregistrement

---

\*1 h : heure, m : minute, s : seconde

\*2 Il s'affiche dans cet ordre [Titre], [Lieu], [Nom] ([Bébé1]/[Bébé2], [Animal domes.]), [Nom]  
([Rec. visage]).

## Affichage détaillé des informations

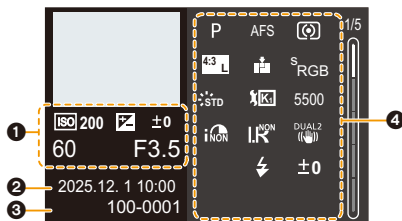

## Affichage de l'histogramme

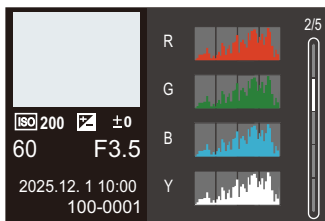

## Affichage de style photo, hautes lumières/ombre

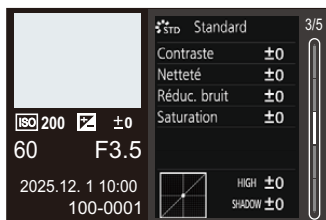

## Affichage de la balance des blancs

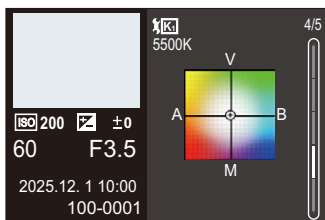

## Affichage des informations sur l'objectif



1

Informations d'enregistrement (base)

2

Date enregistrée (P35)

3

Numéro dossier/fichier (P282)

4

Informations d'enregistrement (avancé)

## Affichage des messages

Signification des principaux messages affichés sur l'écran de l'appareil photo et solutions à appliquer.

### ■ Carte

#### **[Erreur carte mémoire]/[Formater cette carte?]**

- Il s'agit d'un format ne pouvant pas être utilisé avec l'appareil photo. Insérez une nouvelle carte ou sauvegardez les données utiles avant de formater. (P30)

#### **[Erreur carte mémoire]/[Cette carte mémoire n'est pas utilisable.]**

- Utilisez une carte compatible avec l'appareil photo. (P30)

#### **[Réinsérer la carte SD]/[Essayer avec une autre carte]**

- Impossible d'accéder à la carte. Réintroduisez la carte.
- Introduisez une carte différente.

#### **[Erreur lecture]/[Erreur écriture]/[Veuillez vérifier la carte]**

- Échec de la lecture ou de l'écriture des données. Mettez l'appareil photo hors marche, réintroduisez la carte, puis remettez-le en marche.
- La carte peut être endommagée.
- Introduisez une carte différente.

#### **[Le film enregistré a été effacé à cause de la limitation de la vitesse d'écriture de la carte]**

- Vitesse d'écriture sur carte insuffisante. Utilisez une carte d'une classe de vitesse prise en charge. (P30)
- Si l'enregistrement s'arrête même lorsque vous utilisez une carte qui répond au débit de la classe de vitesse spécifié, la vitesse d'écriture des données devient lente. Nous vous conseillons de faire la sauvegarde des données et de formater (P30).
- Selon le type de la carte, l'enregistrement peut s'arrêter à mi-parcours.

## ■ Objectif

### [Objectif mal fixé. Ne pas appuyer sur le bouton de libération de l'objectif pendant la fixation.]

- Retirez l'objectif d'abord, puis réinstallez-le sans appuyer sur la touche de dégagement de l'objectif. (P31)  
Remettez l'appareil photo en marche, et si cela s'affiche encore, communiquez avec le revendeur.

### [La fixation de l'objectif a échoué. Vérifiez l'absence de saletés sur le point de connexion.]

- Retirez l'objectif du boîtier de l'appareil photo et essayez délicatement les contacts de l'objectif et du boîtier de l'appareil photo en utilisant un coton-tige sec.  
Installez l'objectif, remettez l'appareil photo en marche, et si cela s'affiche encore, communiquez avec le revendeur.

## ■ Batterie

### [Cette batterie ne peut pas être utilisée]

- Utilisez une batterie Panasonic originale.  
Si ce message s'affiche même lorsqu'une batterie Panasonic originale est utilisée, communiquez avec le revendeur.
- Si les bornes de la batterie sont sales, retirez la saleté et la poussière.

## ■ Autres

### [Certaines images ne peuvent pas être effacées]/ [Cette image ne peut pas être effacée]

- Les images qui ne sont pas conformes à la norme DCF ne peuvent pas être supprimées.  
Sauvegardez toutes les données utiles avant de formater la carte. (P30)

### [Ne peut pas être réglé sur cette image]

- Les images qui ne sont pas conformes à la norme DCF ne peuvent pas être éditées.

### [Un dossier ne peut pas être créé]

- Le nombre maximum de numéros de dossier a été atteint, ce qui fait qu'aucun autre nouveau dossier ne peut être créé.  
Sauvegardez toutes les données utiles avant de formater la carte. (P30)  
Après le formatage, exécutez [Renum.fichier] dans le menu [Config.] pour réinitialiser les numéros de dossier à 100. (P234)

### [Éteignez puis rallumez l'appareil photo]/[Erreur système]

- Mettez l'appareil photo hors et en marche.  
Si le message continue de s'afficher même en faisant cela plusieurs fois, communiquez avec le revendeur.

## En cas de problème

D'abord, essayez les procédures suivantes (P299 à P306).

**Si le problème n'est pas résolu, il peut être amélioré en sélectionnant [Restaurer] (P234) dans le menu [Config].**

### Courant, batterie

#### Le voyant de charge clignote.

- La charge est effectuée dans un emplacement à température très élevée ou très basse.
  - Rebranchez le câble de raccordement USB et réessayez de charger dans un endroit où la température ambiante se situe entre 10 °C et 30 °C (50 °F à 86 °F) (ces conditions de température s'appliquent également à la batterie elle-même).
- La charge n'est pas possible si la capacité d'alimentation de l'ordinateur est faible.

#### L'appareil photo ne fonctionne pas même si celui-ci est en marche. L'appareil photo s'éteint aussitôt qu'on le met en marche.

- La batterie est déchargée. Chargez la batterie. (P22)

#### Cet appareil photo se met automatiquement hors marche.

- [Mode économie d'énergie] est actif. (P229)

#### La batterie se décharge trop rapidement.

- Lorsque [Pré-rafale 4K] ou [Enreg. avant rafale] est sélectionné, la batterie se décharge rapidement. Sélectionnez ces paramètres uniquement en enregistrant.
- Lors de la connexion par Wi-Fi, la batterie se décharge rapidement. Mettez souvent l'appareil photo hors marche comme en utilisant [Mode économie d'énergie]. (P229)

### Enregistrement

#### L'enregistrement s'arrête avant la fin. Impossible d'enregistrer.

#### Certaines fonctions ne peuvent pas être utilisées.

- Lorsque la température ambiante est élevée, la température de l'appareil photo augmente. Pour protéger l'appareil photo contre la hausse de température, une fois que [⚠] s'est affiché, l'enregistrement s'arrête et les fonctions suivantes ne seront plus disponibles pendant un certain temps. Attendez que l'appareil photo refroidisse.
  - [PHOTO 4K]
  - MP postérieure
  - Enregistrement vidéo
  - Alimentation via le câble de connexion USB

**Impossible d'enregistrer des images.****L'obturation ne fonctionnera pas immédiatement lorsque le déclencheur est appuyé.**

- Si [Priorité AF/Décl.] est réglé sur [FOCUS], alors l'enregistrement ne pourra pas s'effectuer avant que la mise au point ne soit accomplie. (P213)

**L'image enregistrée est blanchâtre.**

- La photo peut sembler blanchâtre si l'objectif ou le capteur d'image est sali par des empreintes de doigt ou autre.  
Si l'objectif est sale, mettez l'appareil photo hors marche, puis essuyez la surface de l'objectif avec un chiffon doux et sec.  
Pour en savoir plus sur la manière de nettoyer le capteur d'image, consultez P308.

**L'image enregistrée est trop claire ou trop sombre.**

- Assurez-vous que le verrouillage EA n'est pas sélectionné là où ce ne serait pas approprié. (P103)

**Plusieurs images sont enregistrées à la fois.**

- Lorsque le mode d'entraînement est réglé sur [ ] (Rafale), maintenez le déclencheur enfoncé afin de prendre des photos en rafale. (P111)
- Lorsque le bracketing est sélectionné, appuyez sur le déclencheur afin d'enregistrer plusieurs images tout en changeant automatiquement les réglages. (P137)

**Le sujet n'est pas correctement mis au point.**

- Vérifiez les détails suivants :
  - Est-ce que le sujet se trouve en-dehors de la portée de mise au point ?
  - Est-ce que [Déclench. AF] est réglé sur [NON] ? (P211)
  - Est-ce que [Priorité AF/Décl.] est réglé sur [RELEASE] ? (P213)
  - Est-ce que le verrouillage MPA (P103) est sélectionné là où ce n'est pas approprié ?
- S'il y a des traces de doigts ou de la saleté sur l'objectif, la mise au point pourrait se faire sur l'objectif ce qui rendrait le sujet flou.

**L'image enregistrée est floue.****Le stabilisateur n'est pas efficace.**

- La vitesse d'obturation ralentit et la fonction de stabilisateur pourrait ne pas fonctionner correctement en enregistrant dans les endroits sombres.  
Dans ce cas, utilisez un trépied et un retardateur pour enregistrer.

**L'image enregistrée semble irrégulière.****Des parasites apparaissent sur l'image.**

- Essayez d'effectuer les choses suivantes :
  - Réduisez la sensibilité ISO. (P106)
  - Augmentez [Réduc. bruit] de [Style photo] dans le sens positif, ou réglez chaque élément autre que [Réduc. bruit] dans le sens négatif. (P195)
  - Réglez [Réd. brt obt. long] sur [OUI]. (P201)



### Le sujet apparaît déformé sur l'image.

- Si un sujet en mouvement est enregistré à l'aide des fonctions suivantes, ce dernier peut apparaître déformé sur la photo :

- [ESHTR]
- Enregistrement vidéo
- [PHOTO 4K]

Cela est une caractéristique du capteur MOS qui est le capteur d'image de l'appareil photo et il ne s'agit pas d'un dysfonctionnement.

### Un scintillement ou des bandes peut apparaître sous un éclairage fluorescent et un dispositif d'éclairage à DEL.

- Cela est propre aux capteurs MOS que l'appareil utilise comme capteurs d'image.  
Ce n'est pas un mauvais fonctionnement.
- En utilisant l'obturateur électronique (P203), baisser la vitesse d'obturation peut réduire l'effet des bandes horizontales.
- Si un scintillement ou des bandes horizontales sont visibles lors d'un enregistrement vidéo, cela peut être atténué en fixant la vitesse d'obturation. Sélectionnez [Reduc. scint.] (P207) ou bien enregistrez en mode Films créatifs (P174).



### Des bandes apparaissent avec une sensibilité ISO élevée.

- Des bandes peuvent apparaître lorsque vous utilisez une sensibilité ISO élevée ou en fonction de l'objectif que vous utilisez.  
Diminuez la sensibilité ISO. (P106)

### La luminosité ou la couleur de l'image enregistrée est différente de la scène réelle.

- Lors d'un enregistrement sous un éclairage fluorescent ou un dispositif d'éclairage à DEL, etc., l'augmentation de la vitesse d'obturation peut présenter de légères modifications de la luminosité ou de la couleur.  
Cela est dû aux caractéristiques de la source de lumière et n'est pas le signe d'un dysfonctionnement.
- En enregistrant des sujets dans des endroits très lumineux ou sous un éclairage fluorescent, un dispositif d'éclairage à DEL, une lampe au mercure, un éclairage au sodium, etc., la couleur ou la luminosité de l'écran peuvent changer ou bien une bande horizontale peut apparaître à l'écran.

### Un point lumineux non présent sur le sujet est enregistré.

- Des pixels pourraient être perdus par le capteur d'image.  
Effectuez [Rafraî. pixel]. (P235)

## Images animées

### Impossible d'enregistrer des vidéos.

- En utilisant une carte de grande capacité, vous pourriez ne pas être en mesure d'enregistrer tout de suite après avoir mis en marche l'appareil photo.

### L'enregistrement d'images animées s'arrête en plein milieu.

- L'enregistrement vidéo sur une carte SD nécessite que sa classe de vitesse soit prise en charge. Utilisez une carte SD compatible. (P30)

### Quelque fois le réglage de la mise au point avec le Mode AF est difficile durant l'enregistrement des images animées 4K.

- Ceci peut survenir lors d'une prise de vue en réduisant la vitesse AF afin de régler la mise au point avec plus de précision. Il ne s'agit pas d'un dysfonctionnement.

### Dans les films, des cliquetis anormaux ou des bourdonnements sont enregistrés.

#### Le son enregistré est très bas.

- En fonction de l'environnement d'enregistrement ou de l'objectif utilisé, le bruit de l'ouverture ou des actions de mise au point peut être enregistré sur les vidéos. Vous pouvez régler la commande de mise au point pendant l'enregistrement vidéo sur [NON] en [AF continu] (P167).
- N'obstruez pas l'ouverture du microphone durant un enregistrement vidéo.

### Un son de fonctionnement est enregistré dans une vidéo.

- Nous vous conseillons de régler le mode Films créatifs et d'enregistrer avec la commande tactile si vous êtes gêné par les bruits de fonctionnement durant l'enregistrement. (P174)

### Les parties qui ne sont pas mises au point sont indiquées avec un surlignement.

- Lorsque vous utilisez un paramètre [Style photo] qui utilise une courbe gamma ajustée, tel que [V-Log L], l'appareil photo peut détecter par erreur des bruits parasites sur les images contrastées et les signaler avec un surlignement. Nous vous conseillons de vérifier la mise au point avec l'assistant MPM avant d'enregistrer.

### Lorsque les images animées enregistrées avec Style photo réglé sur [V-Log L] sont éditées en post-production, des irrégularités ou des bruits de luminosité et de couleur apparaissent.

- Cet appareil photo enregistre des images animées au format 4:2:0/8 bits, ainsi des irrégularités ou des bruits de luminosité et de couleur peuvent apparaître dans des zones telles que le ciel bleu, la peau des personnes et les murs blancs. Nous vous conseillons d'effectuer un essai d'enregistrement au préalable et d'éditer et vérifier les images de post-production avant de procéder au véritable enregistrement.

## Lecture

### **Lecture impossible. Il n'y a aucune image enregistrée.**

- Les dossiers et images traités sur un ordinateur ne peuvent pas être lus sur l'appareil photo.
- Réglez [Mode lecture] sur [Lect. normale]. (P239)

## Écran/Viseur

### **L'écran/visueur s'éteint lorsque l'appareil photo est mis en marche.**

- Si aucune opération n'est effectuée durant une période définie, [Désact. auto. LVF/écran] (P229) s'active, et l'écran/visueur s'éteint.
- Si un objet ou votre main est placé près du capteur de l'œil, l'affichage de l'écran peut passer à l'affichage du viseur.

### **Il peut scintiller ou bien la luminosité de l'écran peut changer de façon significative pendant un instant.**

- Cela se produit lorsque le déclencheur est pressé à mi-course ou lorsque la luminosité du sujet change, modifiant ainsi l'ouverture de l'objectif.  
Ce n'est pas un mauvais fonctionnement.

### **Impossible de basculer entre l'écran et le viseur même en appuyant sur [LVF].**

- Lorsque l'appareil photo est raccordé à un ordinateur, il n'est pas possible de basculer sur l'affichage viseur.

### **Des parties inégalement éclairées ou des couleurs irrégulières apparaissent dans le viseur.**

- Le viseur de l'appareil photo est fabriqué avec des composants OLED. Une surexposition de l'écran/visueur peut survenir si une même image est affichée pendant un long moment, mais cela n'affecte pas les images enregistrées.

### **La couleur dans le viseur est différente de la teinte réelle.**

- Il s'agit d'une caractéristique du viseur et non d'un dysfonctionnement.  
Cela n'affecte pas les images enregistrées.

## Flash

### Le flash ne se déclenche pas.

- Ouvrez le flash s'il est fermé. (P152)
- Le flash ne se déclenche pas lorsque [☹] (flash forcé non) est sélectionné. (P156, 157)

## Fonction Wi-Fi

### Aucune connexion Wi-Fi ne peut être établie. Les ondes radio sont entrecoupées.

- Rapprochez le dispositif connecté, un smartphone par exemple, de l'appareil photo et essayez le communication. (La portée de communication peut varier de façon drastique en fonction de l'environnement d'utilisation, etc.)
- Une utilisation à proximité de dispositifs utilisant la fréquence de 2,4 GHz, tels que les fours à micro-ondes et les téléphones sans fil, peut entraîner la perte des ondes radio. Utilisez l'appareil photo à une distance suffisante de ces dispositifs.
- Lorsque le dispositif connecté, un smartphone par exemple, est connecté à un point d'accès sans fil autre que cet appareil photo, la connexion avec ce dernier n'est pas possible. Changez les paramètres Wi-Fi du dispositif connecté, un smartphone par exemple, pour faire de cet appareil photo le point d'accès auquel se connecter.
- Lorsque la charge résiduelle de la batterie est basse, il pourrait être impossible d'établir une connexion ou de conserver une communication avec d'autres dispositifs. (Un message tel que [Erreur de communication] s'affiche.)
- Si vous placez l'appareil photo sur une table ou une étagère en métal, les ondes radio peuvent en être affectées. Dans ce cas, vous pourrez ne plus être en mesure d'établir de connexion. Éloignez l'appareil photo de la surface en métal.

### L'appareil photo ne s'affiche pas sur l'écran des paramètres Wi-Fi du téléphone intelligent.

- Dans le menu configuration Wi-Fi de votre téléphone intelligent, désactivez et puis activez la fonction Wi-Fi.

### La transmission de l'image s'est interrompue à mi-parcours. Certaines images ne peuvent pas être transmises.

- Est-ce que la taille de l'image est trop grande?
  - Réduisez la taille de l'image avec [Taille] (P275), puis envoyez.
  - Transmettez après avoir divisé la vidéo avec [Division vidéo] (P251).
- Format de fichier des images pouvant être envoyées (P266, 269)

### J'ai oublié le mot de passe pour le Wi-Fi.

- Réinitialisation des paramètres réseau. (P235)  
Toutefois, toutes les informations définies dans [Configuration Wi-Fi] et [Bluetooth] seront également réinitialisées.

## TV, PC

### Aucune image sur le téléviseur.

#### L'écran du téléviseur est flou ou n'a pas de couleurs.

- Vérifiez le raccordement avec le téléviseur. (P278)
- Réglez l'entrée télé sur l'entrée HDMI.

### VIERA Link ne fonctionne pas.

- Vérifiez que la fonction [VIERA link] de l'appareil photo est réglée sur [OUI]. (P232).
- Vérifiez le paramétrage VIERA Link sur le dispositif connecté.
- Mettez l'appareil photo hors et en marche.

### Impossible de communiquer avec l'ordinateur.

- Réglez le [Mode USB] de l'appareil photo menu sur [PC(Storage)]. (P231)
- Mettez l'appareil photo hors et en marche.

### La carte n'est pas reconnue par l'ordinateur.

#### (La carte mémoire SDXC est utilisée.)

- Vérifiez si votre ordinateur prend en charge les cartes mémoire SDXC.
- En raccordant l'appareil photo à l'ordinateur, un message conseillant le formatage de la carte peut s'afficher. Ne formatez pas la carte.
- Si [Accès] affiché sur l'écran ne disparaît pas, mettez hors marche l'appareil photo, débranchez le câble de raccordement USB, puis rebranchez-le.

## Autres

### Lorsque je secoue l'appareil photo, j'entends un cliquetis provenant de ce dernier.

- Le bruit est produit par le stabilisateur d'image intégré. Il ne s'agit pas d'un dysfonctionnement.

### Lorsque je secoue l'appareil photo, j'entends un cliquetis provenant de l'objectif installé.

- En fonction de l'objectif que vous avez mis en place, il peut être mobile à l'intérieur et émettre un bruit. Il ne s'agit pas d'un dysfonctionnement.

### Il y a un bruit provenant de l'objectif.



- Le mouvement de l'objectif et du fonctionnement de l'ouverture émet un bruit lorsque l'appareil photo est mis en marche ou hors marche; il ne s'agit pas d'un dysfonctionnement.
- Il s'agit du bruit du fonctionnement de l'ouverture lorsque la luminosité change; il ne s'agit pas d'un dysfonctionnement.

### Un voyant rouge s'allume parfois lorsque le déclencheur est pressé à mi-course.

- Dans les endroits sombres, la lampe d'assistance MPA (P212) s'allume en rouge pour faciliter la mise au point d'un sujet.

### Une langue incompréhensible a été sélectionnée par erreur.

- Sélectionnez une nouvelle fois la langue depuis le menu en utilisant la procédure suivante :

**MENU** →  [Config.] → [] → Sélectionnez la langue désirée (P232)

### L'appareil photo devient chaud.

- Durant son utilisation, l'appareil photo pourrait chauffer mais cela n'affecte pas ses performances ou ses qualités.

### L'horloge n'est pas juste.

- Lorsque l'appareil photo est laissé de côté pendant une longue période, l'horloge peut se réinitialiser.

Réinitialisez l'horloge. (P35)

## Précautions à prendre

### Utilisation optimale de l'appareil

**Gardez cet appareil aussi loin que possible des appareils électromagnétiques (comme les fours à micro-onde, les téléviseurs, les consoles vidéo, etc.).**

- Si vous utilisez cet appareil au-dessous ou à proximité d'un téléviseur, les ondes électromagnétiques pourraient nuire aux images et/ou au son.
- N'utilisez pas cet appareil à proximité d'un téléphone cellulaire car cela pourrait créer des parasites nuisibles aux images et/ou au son.
- Le puissant champ magnétique de haut-parleurs ou de moteurs peut endommager les données enregistrées sur support magnétique et distordre les images.
- Les ondes électromagnétiques émises peuvent affecter cet appareil, en perturbant les images et/ou le son.
- Si cet appareil est perturbé par des ondes électromagnétiques et arrête de fonctionner correctement, mettez l'appareil hors marche et retirez la batterie ou débranchez l'adaptateur secteur. Puis remettez la batterie en place ou rebranchez l'adaptateur secteur et remettez l'appareil en marche l'appareil.

**Ne pas utiliser l'appareil près d'un émetteur radio ou de lignes à haute tension.**

- L'utilisation de cet appareil à proximité d'un émetteur radio ou de lignes à haute tension pourrait nuire à l'image et/ou au son.

**Ne tirez pas sur les câbles et les cordons.**

**Ne conservez pas d'objets, telles que les cartes de crédit, pouvant subir une influence magnétique proches de cet appareil. Les données de ces objets peuvent être corrompues et devenir inutilisables.**

**Ne répandez pas d'insecticides ou de substances chimiques volatiles sur l'appareil.**

- De telles substances répandues sur l'appareil pourraient déformer le boîtier ou endommager le fini.

**Évitez tout contact prolongé de l'appareil avec des matières plastiques ou en caoutchouc.**

## Nettoyage

**Avant le nettoyage, retirez la batterie et débranchez la fiche électrique de la prise murale. Puis, essuyez l'appareil photo à l'aide d'un chiffon sec et doux.**

- Lorsque l'appareil photo est très sale, il peut être nettoyé en enlevant la saleté avec un chiffon humide essoré, puis avec un chiffon sec.
- N'utilisez pas de solvants comme le benzène, diluant, alcool, détergent de cuisine, etc., pour nettoyer l'appareil, car cela peut abîmer le boîtier externe ou écailler le revêtement.
- En utilisant une lingette chimique, assurez-vous de suivre les instructions qui l'accompagnent.

### ■ À propos de la saleté sur le capteur d'image

Si de la saleté pénètre à l'intérieur de la monture lors du changement d'objectif, elle pourrait, en fonction des conditions de l'enregistrement, adhérer au capteur d'image et apparaître sur l'image enregistrée.

Pour empêcher la poussière ou des particules d'adhérer aux parties internes du boîtier, évitez de changer d'objectif dans un environnement poussiéreux et mettez toujours en place le capuchon du boîtier ou installez un objectif pour ranger l'appareil photo.

Enlevez toutes les saletés présentes sur la capuchon du boîtier avant de le mettre en place.

### Fonction réduction des poussières

L'appareil photo est doté d'une fonction de dépoussiérage qui souffle pour enlever les débris et la poussière qui sont apposés à l'avant du capteur d'image.

Si la saleté est particulièrement visible, depuis le menu [Config.], effectuez [Nettoy. capteur].

### Pour retirer la saleté du capteur d'image

Le capteur d'images est très précis et fragile, par conséquent veillez à respecter les instructions suivantes quand vous devez le nettoyer vous-même.

- Soufflez sur la poussière présente à la surface du capteur d'image en utilisant un soufflet disponible dans le commerce.
- Ne soufflez pas sur la poussière avec trop de puissance.
- Ne faites pas entrer la brosse soufflante plus loin à l'intérieur que la monture de l'objectif.
- Ne laissez pas la brosse soufflante toucher le capteur d'images car cela pourrait le rayer.
- N'utilisez pas d'objets à l'exception d'une brosse soufflante pour nettoyer le capteur d'images.
- Si vous ne pouvez pas retirer la saleté ou la poussière à l'aide de la brosse, consultez le revendeur ou Panasonic.

### ■ Nettoyage du viseur

Lorsque le viseur est sale, soufflez sur la saleté présente à la surface du viseur en utilisant un soufflet disponible dans le commerce, puis essuyez délicatement avec un chiffon sec.

- L'ocillon du viseur est un composant intégré, faites attention de ne pas le retirer.
- Si vous essuyez l'ocillon de façon trop brusque et qu'il se détache, consultez le revendeur ou Panasonic.



## Écran/Viseur

- N'appuyez pas trop fort sur l'écran.  
Cela pourrait causer une irrégularité de la couleur ou un dysfonctionnement.
- Si l'appareil est extrêmement froid lorsqu'il est mis en marche, l'image affichée sur l'écran/viseur sera, au début, plus sombre que d'ordinaire. Toutefois, à mesure que l'appareil se réchauffe, l'image redevient normale.

**Une technologie de très grande précision est utilisée pour produire l'écran du moniteur/viseur. Cependant il peut y avoir des points lumineux ou sombres (rouge, bleu ou vert) sur l'écran. Il ne s'agit pas d'un mauvais fonctionnement. Bien que les parties de l'écran du moniteur/viseur soient fabriquées avec une technologie de précision hautement contrôlée, certains pixels peuvent rester inactifs ou toujours allumés. Les points ne seront pas enregistrés sur les photos d'une carte.**

## Objectif

- N'appuyez pas trop fort sur la surface de l'objectif.
- Ne pointez pas l'objectif vers le soleil ou des sources intenses de lumière.  
La lumière concentrée peut causer un feu ou l'endommager.
- Ne laissez pas les rayons de forte lumière, telle que la lumière d'un laser, pointer directement vers cet appareil photo (objectif). Cela pourrait détruire le capteur d'image et causer le dysfonctionnement de l'appareil photo.
- Des salissures sur la surface de l'objectif (eau, gras, empreintes de doigt, etc.) peuvent avoir une incidence sur la qualité de l'image.  
Avant et après l'utilisation, essuyez délicatement la surface de la lentille avec un chiffon doux et sec.
- Lorsque vous n'utilisez pas l'appareil photo, mettez en place le capuchon d'objectif et le capuchon d'objectif arrière pour empêcher la poussière et la saleté de coller à l'appareil photo ou de pénétrer à l'intérieur de celui-ci.
- Pour protéger les points de contact de l'objectif (A), ne faites pas les choses suivantes.  
Cela pourrait causer un dysfonctionnement.
  - Toucher les points de contact de l'objectif.
  - Salir les points de contact de l'objectif.
  - Poser l'objectif sur sa surface de montage.
- Pour améliorer les performances de résistance à la poussière et aux éclaboussures de l'objectif interchangeable (H-FS12060/H-FSA14140), un joint en caoutchouc est utilisé dans la monture de l'objectif.
  - Le joint en caoutchouc de l'objectif laisse des marques sur la monture de l'appareil photo numérique, mais cela n'a aucune incidence sur les performances.
  - Pour le remplacer le joint en caoutchouc de l'objectif, communiquez avec Panasonic.

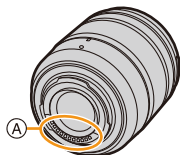

## Batterie

La batterie est une batterie lithium-ion rechargeable.

Elle est extrêmement sensible à la température et à l'humidité et l'effet sur les performances a plus d'impact lorsque la température augmente ou baisse.

### Conservez les contacts du chargeur et de la batterie propres.

- Essayez-les à l'aide d'un chiffon sec, s'ils sont sales.

### Retirez toujours la batterie après l'usage.

- Placez la batterie retirée dans un sac en plastique, et rangez-la ou gardez-la éloignée des objets métalliques (pinces, etc.).

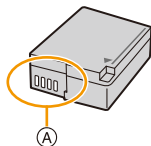

### Si vous faites accidentellement tomber la batterie, vérifiez si le boîtier de la batterie et les bornes ne sont pas déformés.

- Si une batterie dont les bornes sont déformées est insérée dans l'appareil photo, cela pourrait endommager ce dernier.

### Mise au rebut de batteries inutilisables.

- Les batteries ont une durée de vie limitée.
- Ne jetez pas les batteries dans le feu car cela pourrait provoquer une explosion.

### Ne mettez pas les bornes de la batterie en contact avec des objets métalliques (comme des colliers, épingles, etc.).

- Cela peut causer des courts-circuits ou générer de la chaleur et vous pouvez être sévèrement brûlé si vous touchez une batterie.

## Carte

**Ne laissez pas la carte dans des endroits soumis à des températures élevées, à la lumière directe du soleil ou exposées aux ondes électromagnétiques et statiques. Évitez de plier ou de laisser tomber la carte.**

### Ne soumettez pas la carte à de fortes vibrations.

- Sinon, la carte et les données qu'elle contient pourraient être endommagées.
- Rangez la carte dans son boîtier ou dans le sac de rangement après usage et lorsque vous l'entreposez ou la transportez.
- Ne laissez pas la saleté, l'eau ou d'autres corps étrangers toucher aux contacts de la carte. En outre, ne touchez pas aux contacts avec vos mains.

## À propos des informations personnelles

Des données personnelles sont stockées dans l'appareil photo et dans les images enregistrées.

Nous vous conseillons de renforcer la sécurité en configurant le verrouillage de la fonction Wi-Fi pour protéger les informations personnelles. (P276)

- Les images peuvent contenir des informations pouvant être utilisées pour identifier l'utilisateur, comme les dates et heures de l'enregistrement et les informations de géolocalisation.
- **Veillez à accorder une attention particulière à la vie privée, aux droits à l'image, etc., d'un sujet, et assumez votre responsabilité lorsque vous utilisez le [Mode discret], ou des fonctions comme l'ajout d'informations de localisation ou la modification du bruit du déclencheur, etc.**
- Évitez l'utilisation de mots de passe pouvant être facilement devinés par autrui, comme les dates d'anniversaire, etc.
- Utilisez un mot de passe différent des mots de passe que vous avez déjà utilisés pour des services fournis par d'autres sociétés.

### Clause de non-responsabilité

- L'information incluant des informations personnelles peut être altérée ou disparaître à cause d'une opération erronée, de l'électricité statique, d'un incident, d'un mauvais fonctionnement, d'une réparation, ou d'autres manipulations.

Veillez noter à l'avance que Panasonic n'est en aucun cas lié aux dommages directs et indirects provenant de l'altération ou de la disparition des données ou des informations personnelles.

### Avant de donner à réparer ou de faire don/mettre au rebut l'appareil photo

- Après avoir effectué une copie des informations personnelles, veillez à les effacer, notamment celles concernant les paramètres de connexion au réseau LAN que vous avez mémorisées ou sauvegardées dans l'appareil photo à l'aide de [Réinit. les param. réseau]. (P235)
- Réinitialisez la configuration pour protéger les données personnelles. (P234)
- Retirez la carte de l'appareil photo.
- Les paramétrages peuvent revenir à la configuration par défaut si l'appareil photo est réparé.
- Veuillez contacter le vendeur auprès duquel vous avez acheté l'appareil photo ou Panasonic si les opérations ci-dessus ne sont pas possibles à cause d'un dysfonctionnement.

### Points à retenir avant de mettre au rebut/donner la carte mémoire

Le formatage ou la suppression au moyen de l'appareil photo ou un ordinateur modifiera uniquement les informations de gestion des fichiers, cela ne supprimera pas complètement les données présentes sur la carte.

Nous vous conseillons de détruire physiquement la carte ou bien d'utiliser un logiciel de suppression des données pour PC disponible dans le commerce pour supprimer complètement les données de la carte avant de la mettre au rebut/donner.

Vous êtes responsable de la gestion des données des cartes.

### Si vous prévoyez ne pas utiliser l'appareil pendant un certain temps

- Veuillez à retirer la batterie et la carte de l'appareil photo.  
Si la batterie est laissée à l'intérieur de l'appareil photo, une petite quantité de courant circule toujours même si l'appareil photo est hors marche.  
Si la batterie reste dans l'appareil photo, elle risque de se décharger excessivement et de devenir inutilisable même après avoir été chargée.
- Rangez la batterie dans un endroit frais et sec, où la température est relativement stable. (Température recommandée : 15 °C à 25 °C (59 °F à 77 °F); humidité recommandée : 40 %RH à 60 %RH)
- En cas de stockage prolongé, il est recommandé de charger la batterie une fois par an, de la vider complètement à l'aide de l'appareil photo, puis de la retirer de ce dernier avant de la ranger à nouveau.
- Si l'appareil est rangé dans un garde-robe ou une commode, il est recommandé de le ranger accompagné du gel dessiccatif.
- Vérifiez tous les éléments avant d'enregistrer si vous n'avez pas utilisé l'appareil photo depuis longtemps.

### Données image

- Les données enregistrées pourraient être endommagées ou perdues si l'appareil photo se casse à cause d'une mauvaise manipulation.  
Panasonic ne peut en aucun cas être tenue pour responsable des dommages causés par la perte des données enregistrées.

### Trépieds ou monopodes

- Assurez-vous qu'il est stable lorsque l'appareil photo est fixé dessus.
- Lors de l'utilisation d'un trépied ou d'un monopode, le retrait de la batterie peut s'avérer impossible.
- Assurez-vous que la vis du trépied ou du monopode n'est pas inclinée lors de la fixation ou du retrait de ceux-ci.  
L'utilisation d'une force excessive peut endommager la monture du trépied de l'appareil photo. De plus, des précautions sont nécessaires car un serrage excessif de la vis peut endommager l'appareil photo, ou causer le décollement de l'étiquette signalétique.
- En utilisant cet appareil avec un objectif de grand diamètre, ce dernier peut entrer en contact avec le socle selon le type de trépied/monopode. Desserrer la vis lorsque l'objectif et le socle sont en contact peut endommager cet appareil ainsi que l'objectif. C'est pourquoi nous vous conseillons de fixer l'adaptateur du trépied (DMW-TA1 : en option) avant d'installer l'appareil sur le trépied/monopode.
- Veuillez également consulter le manuel d'utilisation du trépied ou du monopode.

### Bandoulière

- Si vous installez un objectif interchangeable lourd au boîtier de l'appareil photo, ne le transportez pas en le tenant par la bandoulière.  
Tenez l'appareil photo et l'objectif pour les transporter.

## Fonction Wi-Fi

### ■ Utilisez l'appareil photo comme dispositif pour réseau local (LAN) sans fil

Lors de l'utilisation de l'équipement ou des systèmes d'ordinateurs qui nécessitent une sécurité plus fiable que les dispositifs pour réseaux locaux (LAN) sans fil, assurez-vous que les mesures appropriées sont prises concernant les conceptions et les défauts de sécurité des systèmes utilisés. Panasonic ne pourra être tenue pour responsable des dommages pouvant survenir si vous utilisez l'appareil photo à des fins autres que celle d'être utilisée comme dispositif pour réseau local (LAN) sans fil.

### ■ L'utilisation de la fonction Wi-Fi de cet appareil photo est présumée s'effectuer dans le pays où ce dernier a été acheté

Il existe un risque que l'appareil photo viole la réglementation sur les ondes radio s'il est utilisé dans un pays autre que celui où il a été acheté, et Panasonic ne peut en aucun cas être tenu pour responsable de ces violations.

### ■ Il existe un risque que les données envoyées et reçues par ondes radio soient interceptées

Veuillez noter qu'il existe un risque que les données envoyées et reçues par ondes radio soient interceptées par une tiers personne.

### ■ N'utilisez pas l'appareil photo dans des zones soumises à des champs magnétiques, de l'électricité statique ou des interférences

- N'utilisez pas l'appareil photo dans des zones soumises à des champs magnétiques, de l'électricité statique ou des interférences, comme près d'un four à micro-ondes. Cela peut causer des coupures des ondes radio.
- L'utilisation de l'appareil photo près de dispositifs comme un four à micro-ondes ou un téléphone sans fil qui utilisent une bande d'onde radio de 2,4 GHz peut diminuer les performances des deux appareils.

## Nombre de photos pouvant être prises et durée d'enregistrement disponible avec la batterie

La liste suivante répertorie le nombre de photos enregistrables et les durées disponibles pour l'enregistrement lorsque la batterie fournie est en cours d'utilisation.

- Les nombres de photos enregistrables listés ici sont basés sur la norme CIPA (Camera & Imaging Products Association)
- Utilisation d'une carte mémoire SDXC de Nextorage.
- Les valeurs indiquées sont approximatives.

### ■ Enregistrement de photos (avec l'écran)

Avec l'objectif interchangeable H-FS12060	
<b>Nombre de photos pouvant être prises</b>	<b>Environ 280 photos</b>

### ■ Enregistrement de photos (avec le viseur)

Les nombres entre parenthèses indiquent les valeurs obtenues lorsque [Temps] dans [Éco. Énergie si utilisation viseur] est réglé sur [1 S] et la fonction [Éco. Énergie si utilisation viseur] fonctionne comme prévu. (Basé sur les conditions de test dérivées de la norme CIPA et spécifiées par Panasonic)

Avec l'objectif interchangeable H-FS12060	
<b>Nombre de photos pouvant être prises</b>	<b>Environ 300 photos (Environ 1050 photos)</b>

### ■ Enregistrement des images animées (en utilisant l'écran) (DC-G97P/DC-G97PP)

Enregistrement avec une qualité d'image réglée sur [FHD/20M/30p].

Avec l'objectif interchangeable H-FS12060	
<b>Durée d'enregistrement</b>	Environ 110 min
<b>Durée effective d'enregistrement</b>	Environ 55 min

Enregistrement avec une qualité d'image réglée sur [FHD/28M/60p].

Avec l'objectif interchangeable H-FS12060	
<b>Durée d'enregistrement</b>	Environ 100 min
<b>Durée effective d'enregistrement</b>	Environ 50 min

Enregistrement avec une qualité d'image réglée sur [4K/100M/30p].

Avec l'objectif interchangeable H-FS12060	
<b>Durée d'enregistrement</b>	Environ 90 min
<b>Durée effective d'enregistrement</b>	Environ 45 min

• La durée effective d'enregistrement est la durée disponible pour enregistrer en cas d'actions répétées comme la mise en/hors marche de l'appareil, le démarrage/arrêt de l'enregistrement, etc.

### ■ Enregistrement des images animées (en utilisant l'écran) (DC-G97E/DC-G97GC/DC-G97GW/DC-G97GN)

Enregistrement avec une qualité d'image réglée sur [FHD/20M/25p].

Avec l'objectif interchangeable H-FS12060	
<b>Durée d'enregistrement</b>	Environ 110 min
<b>Durée effective d'enregistrement</b>	Environ 55 min

Enregistrement avec une qualité d'image réglée sur [FHD/28M/50p].

Avec l'objectif interchangeable H-FS12060	
<b>Durée d'enregistrement</b>	Environ 100 min
<b>Durée effective d'enregistrement</b>	Environ 50 min

Enregistrement avec une qualité d'image réglée sur [4K/100M/25p].

Avec l'objectif interchangeable H-FS12060	
<b>Durée d'enregistrement</b>	Environ 90 min
<b>Durée effective d'enregistrement</b>	Environ 45 min

• La durée effective d'enregistrement est la durée disponible pour enregistrer en cas d'actions répétées comme la mise en/hors marche de l'appareil, le démarrage/arrêt de l'enregistrement, etc.

**■ Lecture (avec l'écran)****Avec l'objectif interchangeable H-FS12060****Durée de la visualisation****Environ 190 min**

- **Les durées de fonctionnement et le nombre d'images enregistrables seront différentes selon l'environnement et les conditions d'utilisation.**

Par exemple, dans les cas suivants, les durées de fonctionnement sont raccourcies et le nombre d'images enregistrables est réduit.

- Dans un environnement à basse température, comme une piste de ski.
- Lorsque le flash est utilisé de façon répétée.
- Si la durée d'utilisation de l'appareil photo raccourcit de plus en plus juste après avoir été chargé, cela signifie que la durée de vie de la batterie est arrivée à sa fin. Remplacez par une batterie neuve.



# Nombre de photos pouvant être prises et durée d'enregistrement vidéo sur cartes

La liste suivante répertorie le nombre de photos et les durées des vidéos pouvant être enregistrés sur une carte.

- Les valeurs indiquées sont approximatives.

## ■ Nombre de photos pouvant être prises

- Format [4:3], Qualité [  ]

[Format imag]	Capacité de la carte			
	32 Go	64 Go	128 Go	256 Go
<b>L (20M)</b>	2910	5550	11180	22380
<b>M (10M)</b>	5280	10040	20220	40110
<b>S (5M)</b>	9220	16860	33950	64170

- Format [4:3], Qualité [RAW  ]

[Format imag]	Capacité de la carte			
	32 Go	64 Go	128 Go	256 Go
<b>L (20M)</b>	900	1730	3490	7020
<b>M (10M)</b>	1050	2010	4060	8150
<b>S (5M)</b>	1150	2190	4420	8830

## ■ Durée d'enregistrement vidéo (DC-G97P/DC-G97PP)

- "h" est l'abréviation de heure, "m" de minute et "s" de seconde.
- La durée d'enregistrement vidéo est la durée totale de toutes les vidéos qui ont été enregistrées.

[Qualité enr.]	Capacité de la carte			
	32 Go	64 Go	128 Go	256 Go
<b>[4K/100M/30p]</b> <b>[4K/100M/24p]</b>	41m00s	1h20m	2h45m	5h35m
<b>[FHD/28M/60p]</b>	2h25m	4h50m	9h45m	19h55m
<b>[FHD/20M/30p]</b>	3h15m	6h25m	13h05m	26h35m
<b>[HD/10M/30p]</b>	6h20m	12h20m	25h00m	50h45m

## ■ Durée d'enregistrement vidéo (DC-G97E/DC-G97GC/DC-G97GW/DC-G97GN)

- "h" est l'abréviation de heure, "m" de minute et "s" de seconde.
- La durée d'enregistrement vidéo est la durée totale de toutes les vidéos qui ont été enregistrées.

[Qualité enr.]	Capacité de la carte			
	32 Go	64 Go	128 Go	256 Go
[4K/100M/30p] [4K/100M/25p] [4K/100M/24p]	41m00s	1h20m	2h45m	5h35m
[FHD/28M/60p] [FHD/28M/50p]	2h25m	4h50m	9h45m	19h55m
[FHD/20M/30p] [FHD/20M/25p]	3h15m	6h25m	13h05m	26h35m
[HD/10M/30p] [HD/10M/25p]	6h20m	12h20m	25h00m	50h45m

- En fonction des conditions d'enregistrement et du type de la carte, le nombre de photos enregistrables et la durée d'enregistrement disponible varient.
  - [9999+] s'affiche sur l'écran d'enregistrement s'il y a plus de 10000 photos enregistrables restantes.
  - [99h59m] s'affiche sur l'écran d'enregistrement s'il reste 100 heures ou plus de durée d'enregistrement pour les images animées.
  - Lorsque la taille de la [Qualité enr.] est [FHD]/[HD] :  
Les fichiers seront divisés et sauvegardés, puis affichés sous forme de plus petits fichiers si la durée d'enregistrement continu dépasse 30 minutes ou si la taille du fichier dépasse 4 Go. (Il est possible de poursuivre l'enregistrement sans interruption.)
  - Lorsque la taille de la [Qualité enr.] est [4K] :  
Les fichiers seront divisés et sauvegardés, puis affichés sous forme de plus petits fichiers dans les cas suivants : (Il est possible de poursuivre l'enregistrement sans interruption.)
- Avec une carte mémoire SDHC :**  
Si la taille du fichier dépasse 4 Go
- Avec une carte mémoire SDXC :**  
Si la durée continue de l'enregistrement dépasse 3 heures et 4 minutes ou si la taille du fichier dépasse 96 Go
- **La durée maximale d'enregistrement disponible sans interruption s'affiche à l'écran.**

# Liste des fonctions pouvant être sélectionnées dans chaque mode Enregistrement

Menu		TA	TA+	P	A	S	M	M	S&Q	SCN	
Menu [Enr.]											
[Format]		✓	✓	✓	✓	✓	✓			✓	✓
[Format imag]		✓	✓	✓	✓	✓	✓			✓	✓
[Qualité]			✓	✓	✓	✓	✓			✓	✓
[AFS/AFF]		✓	✓	✓	✓	✓	✓			✓	✓
[Sensibilité AF (Photo)]				✓	✓	✓	✓			✓	✓
[Style photo]			✓	✓	✓	✓	✓			✓	
[Configuration de filtre]	[Effet de filtre]			✓	✓	✓	✓				
	[Enreg. simult. ss filtre]			✓	✓	✓	✓				
[Espace coul.]			✓	✓	✓	✓	✓			✓	
[Mode mesure]				✓	✓	✓	✓				✓
[Haut. lumières Ombres]				✓	✓	✓	✓				
[i.dynamique]				✓	✓	✓	✓			✓	
[I. résolution]				✓	✓	✓	✓			✓	✓
[Flash]			✓	✓	✓	✓	✓			✓	
	[Mode de déclenchement]			✓	✓	✓	✓				
	[Mode de flash]		✓	✓	✓	✓	✓			✓	
	[Synchro flash]			✓	✓	✓	✓				
	[Réglage du flash]			✓	✓	✓	✓			✓	
	[Compens. expo. auto.]			✓	✓	✓	✓			✓	
	[Réglage flash manuel]			✓	✓	✓	✓				
	[Sans fil]			✓	✓	✓	✓				
	[Canal sans fil]			✓	✓	✓	✓				
	[Plan focal sans fil]			✓	✓	✓	✓				
	[Voyant communication]			✓	✓	✓	✓				
	[Configuration sans fil]			✓	✓	✓	✓				

Menu		iA	iA	P	A	S	M	M	S&Q	SCN	
[Sensibilité ISO (Photo)]	[Régl. Limite Inf. ISO Auto]			✓	✓	✓	✓			✓	
	[Régl. Limite Sup. ISO Auto]			✓	✓	✓	✓			✓	
[Vit. obtu. mini.]				✓	✓						
[Réd. brt obt. long]				✓	✓	✓	✓			✓	✓
[Comp. ombre]				✓	✓	✓	✓			✓	✓
[Compensation Diffraction]				✓	✓	✓	✓			✓	✓
[Stabilisat.]	[Mode de fonctionnem.]		✓	✓	✓	✓	✓			✓	✓
	[Stabilis. élec. (vidéo)]		✓	✓	✓	✓	✓			✓	✓
	[Verrouillage Stab. (vidéo)]		✓	✓	✓	✓	✓			✓	✓
	[Régl. longueur focale]		✓	✓	✓	✓	✓			✓	✓
[Conv. télé ét.] ((Enr.))			✓	✓	✓	✓	✓			✓	✓
[Zoom num.]				✓	✓	✓	✓				✓
[Débit rafale]		✓	✓	✓	✓	✓	✓			✓	✓
[PHOTO 4K]	[Méthode d'enreg.]	✓	✓	✓	✓	✓	✓			✓	✓
	[Enreg. avant rafale]	✓	✓	✓	✓	✓	✓			✓	✓
	[Enregistrement boucle(PHOTO 4K)]	✓	✓	✓	✓	✓	✓			✓	✓
[Retardateur]		✓	✓	✓	✓	✓	✓			✓	✓
[Intervalle/animation]		✓	✓	✓	✓	✓	✓			✓	✓
[Composition en affichage réel]							✓				
[Mode discret]		✓	✓	✓	✓	✓	✓			✓	✓
[Type d'obturateur]			✓	✓	✓	✓	✓			✓	✓
[Retard de l'obturateur]			✓	✓	✓	✓	✓			✓	✓
[Bracketing]			✓	✓	✓	✓	✓			✓	✓
[HDR]				✓	✓	✓	✓				
[Exposition multiple]	[Gain auto]			✓	✓	✓	✓				
	[Superposition]			✓	✓	✓	✓				

Menu		TA	TA <sup>+</sup>	P	A	S	M	M	S&Q	SCN	🔄
👤 Menu [Image animée]											
[Qualité enr.]		✓	✓	✓	✓	✓	✓	✓		✓	✓
[Clip vidéo instantané]		✓	✓	✓	✓	✓	✓	✓		✓	✓
[AFS/AFF]		✓	✓	✓	✓	✓	✓	✓	✓	✓	✓
[AF continu]			✓	✓	✓	✓	✓	✓	✓	✓	✓
[Régl. perso. AF(Vidéo)]			✓	✓	✓	✓	✓	✓	✓	✓	✓
[Style photo]			✓	✓	✓	✓	✓	✓	✓	✓	
[Configuration de filtre]	[Effet de filtre]			✓	✓	✓	✓	✓			
	[Enreg. simult. ss filtre]			✓	✓	✓	✓				
[Niveau de luminosité]			✓	✓	✓	✓	✓	✓	✓	✓	✓
[Mode mesure]				✓	✓	✓	✓	✓	✓		✓
[Haut. lumières Ombres]				✓	✓	✓	✓	✓	✓		
[i.dynamique]				✓	✓	✓	✓	✓	✓	✓	
[l. résolution]				✓	✓	✓	✓	✓	✓	✓	✓
[Sensibilité ISO (vidéo)]	[Régl. Limite Inf. ISO Auto]							✓	✓		
	[Régl. Limite Sup. ISO Auto]							✓	✓		
[Compensation Diffraction]				✓	✓	✓	✓	✓	✓	✓	✓
[Stabilisat.]	[Mode de fonctionnem.]		✓	✓	✓	✓	✓	✓	✓	✓	✓
	[Stabilis. élec. (vidéo)]		✓	✓	✓	✓	✓	✓		✓	✓
	[Verrouillage Stab. (vidéo)]		✓	✓	✓	✓	✓	✓	✓	✓	✓
	[Régl. longueur focale]		✓	✓	✓	✓	✓	✓	✓	✓	✓
[Reduc. scint.]				✓	✓	✓	✓				
[Conv. télé ét.] ([Image animée])			✓	✓	✓	✓	✓	✓		✓	✓
[Zoom num.]				✓	✓	✓	✓	✓			✓
[Mode d'image en reg.]				✓	✓	✓	✓			✓	✓

Menu	iA	iA*	P	A	S	M	MM	S&Q	SCN	↻
[Affichage du niveau d'enreg. son]		✓	✓	✓	✓	✓	✓		✓	✓
[Réglage niveau d'enreg. son]		✓	✓	✓	✓	✓	✓		✓	✓
[Limiteur du niveau d'enreg. son]		✓	✓	✓	✓	✓	✓		✓	✓
[Réduction bruit vent]		✓	✓	✓	✓	✓	✓		✓	✓
[Vent coupé]* <sup>1</sup>		✓	✓	✓	✓	✓	✓		✓	✓
[Bruit objectif coupé]* <sup>2</sup>		✓	✓	✓	✓	✓	✓		✓	✓
[Microphone spécial]* <sup>3</sup>	✓	✓	✓	✓	✓	✓	✓		✓	✓
[Sortie du son]	✓	✓	✓	✓	✓	✓	✓	✓	✓	✓

\*1 Cet élément est disponible uniquement en utilisant un microphone externe (en option).

\*2 Cet élément est disponible uniquement en utilisant un objectif interchangeable prenant en charge le zoom électrique.

\*3 Cet élément est disponible uniquement en utilisant un microphone canon stéréo (DMW-MS2 : en option).

# Caractéristiques

Les caractéristiques peuvent être soumises à des changements en vue d'une amélioration des performances.

## Boîtier de l'appareil photo numérique (DC-G97) :

Précautions à prendre

**Source d'alimentation :** 7,2 V<sup>---</sup>

### Consommation

**d'énergie :** 3,2 W (lors d'un enregistrement avec l'écran), 2,6 W (lors de la lecture avec l'écran)

[Lorsque vous utilisez l'objectif interchangeable (H-FS12060)]

3,3 W (lors d'un enregistrement avec l'écran), 2,6 W (lors de la lecture avec l'écran)

[Lorsque vous utilisez l'objectif interchangeable (H-FSA14140)]

### Type

<b>Type</b>	Appareil photo numérique hybride mono-objectif
<b>Monture de l'objectif</b>	Micro Quatre Tiers (Micro Four Thirds)
<b>Support d'enregistrement</b>	Carte mémoire SD / Carte mémoire SDHC <sup>*1</sup> / Carte mémoire SDXC <sup>*1</sup> *1 Prend en charge la norme de classe de vitesse 3 (U3) UHS UHS-I/UHS-II

### Capteur d'image

<b>Capteur d'image</b>	Capteur CMOS 4/3", nombre total de pixel environ 21.800.000 pixels, filtre couleur primaire
<b>Nombre de pixels efficaces de l'appareil photo</b>	Environ 20.300.000 pixels

### Latitude de pose

12 arrêts ([V-Log L])

**Format d'enregistrement pour photo**

<b>Format de fichier pour photo</b>	JPEG (basé sur "Design rule for Camera File system", basé sur la norme "Exif 2.31") / RAW
<b>Format de fichier des photos 4K</b>	MP4 (H.264/MPEG-4 AVC, AAC (2 canaux))
<b>Taille de l'image (pixels)</b>	<p>Lorsque le paramètre du format est [4:3]  [L] : 5184×3888  [M] : 3712×2784  [S] : 2624×1968  Photo 4K : 3328×2496</p> <p>Lorsque le paramètre du format est [3:2]  [L] : 5184×3456  [M] : 3712×2480  [S] : 2624×1752  Photo 4K : 3504×2336</p> <p>Lorsque le paramètre du format est [16:9]  [L] : 5184×2920  [M] : 3840×2160  [S] : 1920×1080  Photo 4K : 3840×2160</p> <p>Lorsque le paramètre du format est [1:1]  [L] : 3888×3888  [M] : 2784×2784  [S] : 1968×1968  Photo 4K : 2880×2880</p>
<b>Qualité d'image pour photos</b>	RAW / RAW+Fin / RAW+Standard / Fin / Standard

**Format d'enregistrement des images animées**

<b>Format vidéo</b>	MP4 : H.264/MPEG-4 AVC
<b>Format de compression audio</b>	MP4 : AAC (2 c.)
<b>Qualité d'image pour les images animées</b>	Consultez les pages "[Qualité enr.]" pour avoir des informations sur la résolution, la fréquence d'images d'un enregistrement, et d'autres éléments relatifs à la qualité d'enregistrement. (P165)



**Viseur**

<b>Type</b>	Format 4:3, 0,39 pouces, environ 2.360.000 points, Viseur à vision directe DELO
<b>Taux du champ de vision</b>	Environ 100 %
<b>Grossissement</b>	Environ 1,48×, environ 0,74× (équivalent à un film de 35 mm), avec objectif 50 mm jusqu'à l'infini; $-1,0 \text{ m}^{-1}$ , Lorsque le paramètre du format est [4:3].
<b>Point œil</b>	Environ 20 mm (à $-1,0 \text{ m}^{-1}$ )
<b>Plage de réglage dioptrique</b>	Dioptrie de $-4$ à $+4$
<b>Détecteur oculaire</b>	Oui

**Écran**

<b>Type</b>	Format 3:2, 3,0 pouces, Écran d'environ 1.840.000 de points, écran tactile capacitif
<b>Taux du champ de vision</b>	Environ 100 %

**Mise au point**

<b>Type Autofocus</b>	Type TTL basé sur la détection de l'image (Contraste AF)
<b>Mode de mise au point</b>	AFS / AFF / AFC / MF
<b>Mode AF</b>	Détection faciale/Yeux / Suivi / Mise au point 49-zones / Personnalisation multiple / Mise au point 1-zone / Point précis (La sélection de la zone de mise au point est possible en la touchant)

**Contrôle de l'exposition**

<b>Système éclairage photométrique, Mode éclairage photométrique</b>	Système de détection multi-modèle 1728 zones, Matricielle / Centrale Pondérée / Spot
<b>Plage de mesure</b>	EV 0 à EV 18 (Objectif F2.0, conversion ISO100)
<b>Exposition</b>	Programme AE (P) / AE avec priorité à l'ouverture (A) / AE avec priorité à la vitesse d'obturation (S) / Exposition manuelle (M)
<b>Compensation d'exposition</b>	Pas de 1/3 EV, $\pm 5$ EV
<b>Sensibilité ISO (sensibilité de la sortie standard)</b>	<b>Photos :</b> AUTO /  ISO / $100^{*2}$ / 200 / 400 / 800 / 1600 / 3200 / 6400 / 12800 / 25600 <b>Films créatifs :</b> AUTO / $100^{*2}$ / 200 / 400 / 800 / 1600 / 3200 / 6400 *2 Lorsque [Sensibilité étendue] est sélectionné • Pas de 1 EV (Changement par pas de 1/3 EV possible)

**Stabilisateur d'image**

<b>Type de stabilisateur d'image</b>	Compatible avec le capteur d'image à décalage, stabilisateur sur 5 axes, Double S.I.2
<b>Effet du stabilisateur d'image</b>	Stabilisateur d'image intégré au boîtier : 5,0 arrêts [Longueur focale f=60 mm (35 mm conversion f=120 mm), en utilisant un objectif interchangeable (H-FS12060)] Double S.I.2 : 5,0 arrêts [Longueur focale f=140 mm (35 mm conversion f=280 mm), en utilisant un objectif interchangeable (H-FSA14140)] (Basé sur la norme CIPA, orientation/inclinaison)

**Balance des blancs**

<b>Mode Balance des blancs</b>	ÉAB / ÉABc / ÉABw / Journée / Nuageux / Ombre / Éclairages incandescents / Flash / Réglage des blancs 1, 2, 3, 4 / Température de couleur 1, 2, 3, 4
--------------------------------	---

**Obturbateur**

<b>Type d'obturateur</b>	Obturbateur plan focal
<b>Vitesse d'obturbation</b>	Photos : Obturbateur mécanique : Bulb (environ 30 minutes max.), 60 secondes à 1/4000e de seconde, Rideau électronique avant : Bulb (environ 30 minutes max.), 60 secondes à 1/2000e de seconde, Obturbateur électronique : 1 seconde à 1/16000e de seconde Images animées : 1/25 de seconde*3 à 1/16000e de seconde *3 Lorsque le [Mode exposit.] est réglé sur [M] dans le mode Films créatifs et que le mode de mise au point est réglé sur [MF], ceci peut être réglé jusqu'à 1/2 de seconde

**Prises de vues en rafale**

<b>Obturbateur mécanique / Rideau électronique avant</b>	9 images/seconde (Vitesse rapide, AFS/MF)*4 6 images/seconde (Vitesse rapide, AFF/AFC)*4 6 images/seconde (Vitesse moyenne) 2 images/seconde (Vitesse lente) *4 Lorsque vous utilisez l'objectif interchangeable (H-FS12060)
<b>Obturbateur électronique</b>	9 images/seconde (Vitesse rapide, AFS/MF) 6 images/seconde (Vitesse rapide, AFF/AFC) 6 images/seconde (Vitesse moyenne) 2 images/seconde (Vitesse lente)
<b>Nombre maximum d'images enregistrables</b>	Avec le fichier RAW : 27 images ou plus (Lorsque l'enregistrement est effectué sous les conditions de test spécifiées par Panasonic) Sans le fichier RAW : 600 images ou plus (en utilisant une carte mémoire SDXC conforme à la classe 3 de vitesse UHS UHS-II, lorsque l'enregistrement est effectué sous les conditions de test spécifiées par Panasonic)

**Éclairage minimum****Avec les modèles d'appareil photo DC-G97P/DC-G97PP :**

Environ 9 lx (lorsque i-Lumière basse est utilisé, la vitesse d'obturation est de 1/30e de seconde)

(Lorsque l'objectif interchangeable (H-FS12060) est utilisé)

Environ 9 lx (lorsque i-Lumière basse est utilisé, la vitesse d'obturation est de 1/30e de seconde)

(Lorsque l'objectif interchangeable (H-FSA14140) est utilisé)

**Avec les modèles d'appareil photo DC-G97E/DC-G97GC/DC-G97GW/DC-G97GN :**

Environ 9 lx (lorsque i-Lumière basse est utilisé, la vitesse d'obturation est de 1/25e de seconde)

(Lorsque l'objectif interchangeable (H-FS12060) est utilisé)

Environ 9 lx (lorsque i-Lumière basse est utilisé, la vitesse d'obturation est de 1/25e de seconde)

(Lorsque l'objectif interchangeable (H-FSA14140) est utilisé)

**Flash**

<b>Flash</b>	Flash escamotable intégré TTL AUTO, NG 9.0 équivalent (ISO200·m) (NG 6.4 équivalent (ISO100·m))
--------------	--

<b>Mode flash</b>	AUTO / AUTO/Réduction yeux rouges / Forcé ON / Forcé ON/Réduction yeux rouges / Sync. lente / Synchr. lente/Réduction Yeux rouge / Forcé Non
-------------------	---

<b>Vitesse de synchronisation du flash</b>	Égal à ou plus petit que 1/200e de seconde
--	--

<b>Portée du flash</b>	Environ 0,5 m (1,6 pi) à 7,3 m (24 pi) (Lorsque l'objectif interchangeable (H-FS12060) est installé, WIDE, [ISO AUTO] est sélectionné) Environ 0,5 m (1,6 pi) à 7,3 m (24 pi) (Lorsque l'objectif interchangeable (H-FSA14140) est installé, WIDE, [ISO AUTO] est sélectionné)
------------------------	---

**Zoom**

<b>Zoom numérique</b>	2× / 4×
-----------------------	---------

<b>Convertisseur Télé Extra (Photo)</b>	Max. environ 2,0× ([Format imag] : lorsque [S] est sélectionné)
---	---

<b>Convertisseur Télé Extra (Vidéo)</b>	Environ 2,7× ([Qualité enr.] : lorsque [FHD] est sélectionné) Environ 4,0× ([Qualité enr.] : lorsque [HD] est sélectionné)
---	---

**Microphone / Haut-parleur**

<b>Microphone</b>	Stéréo
-------------------	--------

<b>Haut-parleur</b>	Monaural
---------------------	----------

**Interface**

<b>USB / CHARGE</b>	USB Type-C®, USB 2.0 (Vitesse rapide)
<b>HDMI</b>	micro HDMI Type D
<b>[REMOTE]</b>	Prise de Ø2,5 mm
<b>[MIC]</b>	Mini prise stéréo de Ø3,5 mm Prise en charge de l'alimentation Plug-in Niveau d'entrée standard : -55 dBV (Entrée micro)
<b>Casque</b>	Mini prise stéréo de Ø3,5 mm

**Résistance aux éclaboussures**

Oui

**Dimensions externes / poids**

<b>Dimensions externes</b>	Environ 130,4 mm (L)×93,5 mm (H)×77,4 mm (P) (5,14 po (L)×3,69 po (H)×3,05 po (P)) (Partie en saillie non comprise)
<b>Poids</b>	Environ 530 g/1,17 lb (boîtier de l'appareil photo, avec batterie et carte) Environ 478 g/1,06 lb (boîtier de l'appareil photo uniquement)

**Configuration requise**

<b>Température de fonctionnement recommandée</b>	0 °C à 40 °C (32 °F à 104 °F)
<b>Humidité relative permise</b>	10 %RH à 80 %RH

**Wi-Fi**

<b>Norme de conformité</b>	IEEE 802.11b/g/n (protocole pour réseau local (LAN) sans fil standard)
<b>Plage de fréquence utilisée (fréquence centrale)</b>	2412 MHz à 2462 MHz (canaux 1 à 11)
<b>Méthode de cryptage</b>	Wi-Fi conforme WPA™/WPA2™
<b>Méthode d'accès</b>	Mode infrastructure

**Bluetooth**

<b>Norme de conformité</b>	Bluetooth v5.0, Bluetooth Low Energy (BLE)
<b>Plage de fréquence utilisée (fréquence centrale)</b>	2402 MHz à 2480 MHz

Les symboles présents sur ce produit (y compris sur les accessoires) signifient les choses suivantes :

=== C.C. (Courant continu)
----------------------------

<b>Objectif interchangeable pour appareil photo numérique</b>	<b>H-FS12060</b> "LUMIX G VARIO 12–60 mm/F3.5–5.6 ASPH./S.O.I. PUISSANT"
<b>Monture</b>	Micro Quatre Tiers (Micro Four Thirds)
<b>Longueur focale</b>	f=12 mm à 60 mm (Équivalent à un film 35 mm : 24 mm à 120 mm)
<b>Construction de l'objectif</b>	11 éléments dans 9 groupes (3 lentilles asphériques, 1 lentille ED)
<b>Type de diaphragme</b>	7 lames de diaphragme/diaphragme à ouverture circulaire
<b>Ouverture maximale</b>	F3.5 (Grand-angle) à F5.6 (Téléobjectif)
<b>Valeur d'ouverture minimum</b>	F22
<b>Angle de vue</b>	84° (Grand-angle) à 20° (Téléobjectif)
<b>Distance de mise au point avant</b>	Grand-angle : 0,20 m (0,66 pi) à ∞ / Téléobjectif : 0,25 m (0,82 pi) à ∞ (à partir de la ligne de référence de la distance de mise au point)
<b>Grossissement maximum de l'image</b>	0,27× (Équivalent pour une pellicule photo de 35 mm : 0,54×)
<b>Stabilisateur optique de l'image</b>	Oui
<b>Diamètre filtre</b>	58 mm
<b>Diamètre maximum</b>	∅66 mm (2,6")
<b>Longueur totale</b>	Environ 71 mm (2,8") (du bout de l'objectif à la base de la monture de l'objectif)
<b>Poids</b>	Environ 210 g/0,46 lb
<b>Résistance à la poussière et aux éclaboussures</b>	Oui
<b>Température de fonctionnement recommandée</b>	0 °C à 40 °C (32 °F à 104 °F)
<b>Humidité relative permise</b>	10 %RH à 80 %RH

<b>Objectif interchangeable pour appareil photo numérique</b>	<b>H-FSA14140</b> "LUMIX G VARIO 14–140 mm/F3.5–5.6 II ASPH./S.O.I. PUISSANT"
<b>Monture</b>	Micro Quatre Tiers (Micro Four Thirds)
<b>Longueur focale</b>	f=14 mm à 140 mm (Équivalent à un film 35 mm : 28 mm à 280 mm)
<b>Construction de l'objectif</b>	14 éléments dans 12 groupes (3 lentilles asphériques, 2 lentilles ED)
<b>Type de diaphragme</b>	7 lames de diaphragme/diaphragme à ouverture circulaire
<b>Ouverture maximale</b>	F3.5 (Grand-angle) à F5.6 (Téléobjectif)
<b>Valeur d'ouverture minimum</b>	F22
<b>Angle de vue</b>	75° (Grand-angle) à 8,8° (Téléobjectif)
<b>Distance de mise au point avant</b>	Grand-angle : 0,30 m (0,98 pi) à ∞ (à partir de la ligne de référence de la distance de mise au point) (longueur focale 14 mm à 21 mm) Téléobjectif : 0,50 m (1,64 pi) à ∞ (à partir de la ligne de référence de la distance de mise au point) (longueur focale 22 mm à 140 mm)
<b>Grossissement maximum de l'image</b>	0,25× (Équivalent pour une pellicule photo de 35 mm : 0,5×)
<b>Stabilisateur optique de l'image</b>	Oui
<b>Diamètre filtre</b>	58 mm
<b>Diamètre maximum</b>	∅67 mm (2,6")
<b>Longueur totale</b>	Environ 75 mm (3,0") (du bout de l'objectif à la base de la monture de l'objectif)
<b>Poids</b>	Environ 265 g/0,58 lb
<b>Résistance à la poussière et aux éclaboussures</b>	Oui
<b>Température de fonctionnement recommandée</b>	0 °C à 40 °C (32 °F à 104 °F)
<b>Humidité relative permise</b>	10 %RH à 80 %RH

## Marques de commerce et licences

- Micro Four Thirds™ (Micro Quatre Tiers) et le logo Micro Four Thirds sont des marques de commerce ou des marques déposées d'OM Digital Solutions Corporation au Japon, aux États-Unis, en Union européenne et dans d'autres pays.
 
- "Nextorage" est une marque déposée ou une marque commerciale de Nextorage Corporation.
 
- Le logo SDXC est une marque de commerce de SD-3C, LLC.
 
- Les termes HDMI, HDMI High-Definition Multimedia Interface, la présentation commerciale HDMI et les logos HDMI sont des marques ou des marques déposées de HDMI Licensing Administrator, Inc.
 
- USB Type-C® et USB-C® sont des marques déposées d'USB Implementers Forum.
- HDAVI Control™ est une marque de commerce de Panasonic Holdings Corporation.
- Adobe est une marque de commerce ou une marque déposée de Adobe Systems Incorporated aux États-Unis et/ou dans d'autres pays.
- Windows est une marque déposée ou une marque de commerce de Microsoft Corporation aux États-Unis et/ou dans d'autres pays.
- Mac et macOS sont des marques commerciales ou des marques déposées d'Apple Inc. aux États-Unis et/ou dans d'autres pays.
- App Store est une marque de service de Apple Inc.
- Google, Android et Google Play sont des marques de commerce de Google LLC.
- La marque et les logos Bluetooth® sont des marques déposées appartenant à Bluetooth SIG, Inc. et toute utilisation de telles marques par Panasonic Holdings Corporation est sous licence. Les autres marques de commerce et dénominations commerciales appartiennent à leurs propriétaires respectifs.
- "Wi-Fi®" est une marque déposée de Wi-Fi Alliance®.
- "WPA™" et "WPA2™" sont des marques commerciales de Wi-Fi Alliance®.
- QR Code est une marque déposée de DENSO WAVE INCORPORATED.
- Les autres noms, raisons sociales et appellations de produits cités dans ce document sont des marques commerciales ou des marques déposées de leurs détenteurs respectifs.

Ce produit contient les logiciels suivants :

- (1) les logiciels développés de façon indépendante par ou pour Panasonic,
- (2) les logiciels appartenant à une tierce partie et sous licence de Panasonic,
- (3) les logiciels sous licence GNU General Public License, Version 2.0 (GPL V2.0),
- (4) les logiciels sous licence GNU LESSER General Public License, Version 2.1 (LGPL V2.1),  
et/ou
- (5) les logiciels libres autres que les logiciels sous licence GPL V2.0 et/ou LGPL V2.1.

Les logiciels classés sous (3) - (5) sont distribués dans l'espoir qu'ils seront utiles, mais **SANS AUCUNE GARANTIE**, sans même la garantie implicite de **COMMERCIALISATION** ou **D'ADAPTATION A UN USAGE PARTICULIER**. Veuillez vous référer aux modalités et conditions affichées en sélectionnant [MENU/SET] → [Config.] → [Aff. version] → [Info logiciel].

Pendant au moins trois (3) ans à compter de la livraison de ce produit, Panasonic donnera à toute personne qui nous contacte à l'adresse ci-dessous, pour des frais n'excédant pas le coût de la distribution physique du code source, une copie complète et lisible par machine, du code source correspondant couvert par la GPL V2.0 et LGPL V2.1 ainsi que la notice des droits d'auteur de ceux-ci.

Informations de contact : [oss-cd-request@gg.jp.panasonic.com](mailto:oss-cd-request@gg.jp.panasonic.com)

Le code source et la notice des droits d'auteur sont disponibles gratuitement sur notre site Web suivant.

<https://docs.connect.panasonic.com/oss/>

Ce produit fait l'objet d'une licence de portefeuille de brevets AVC pour l'utilisation personnelle ou non commerciale d'un particulier (i) pour encoder de la vidéo selon la norme AVC ("AVC Video") et/ou (ii) décodé de la vidéo AVC encodée par un particulier engagé dans une activité personnelle et/ou obtenue auprès d'un fournisseur de vidéos qui détient une licence lui permettant de fournir des vidéos AVC. Aucune licence ou permission tacite ne sera accordée pour tout autre usage. Des informations supplémentaires peuvent être obtenues auprès de MPEG LA, L.L.C.

Visiter <http://www.mpegla.com>



## Élimination des équipements et des piles/batteries usagés

Applicable uniquement dans les pays membres de l'Union européenne et les pays disposant de systèmes de recyclage.



Apposé sur le produit lui-même, sur son emballage, ou figurant dans la documentation qui l'accompagne, ce pictogramme indique que les piles/batteries, appareils électriques et électroniques usagés doivent être séparés des ordures ménagères.



Afin de permettre le traitement, la valorisation et le recyclage adéquats des piles/batteries et des appareils usagés, veuillez les porter à l'un des points de collecte prévus, conformément à la législation nationale en vigueur.

En les éliminant conformément à la réglementation en vigueur, vous contribuez à éviter le gaspillage de ressources précieuses ainsi qu'à protéger la santé humaine et l'environnement.

Pour de plus amples renseignements sur la collecte et le recyclage, veuillez vous renseigner auprès des collectivités locales.

Le non-respect de la réglementation relative à l'élimination des déchets est passible d'une peine d'amende.



### **Note relative au pictogramme à apposer sur les piles/batteries (pictogramme du bas) :**

Si ce pictogramme est combiné avec un symbole chimique, il répond également aux exigences posées par la Directive relative au produit chimique concerné.