

# Panasonic<sup>®</sup>

## 取扱説明書

## Operating Instructions Manuel d'utilisation Bedienungsanleitung

## フィルターキット

## Filter Kit Jeu de filtres Filtersatz

品番
 Model No.
 N° de modèle
 Modell-Nr.

## VW-LF49N

VQT4E48-1
 F1211MY1037

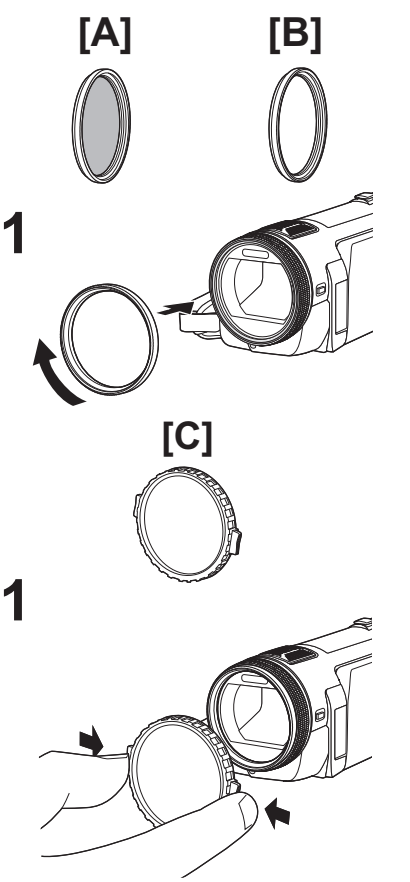

For the U.S.A./Pour les États-Unis/
Für die USA

**Panasonic Consumer Marketing**  
**Company of North America,**  
**Division of Panasonic Corporation**  
**of North America**  
 One Panasonic Way, Secaucus, NJ 07094  
 Web Site/Site web: http://panasonic.com

For CANADA/Pour le Canada/Für KANADA

**Panasonic Canada Inc.**  
 5770 Ambler Drive, Mississauga, Ontario, L4W 2T3  
 Web Site/Site web: http://panasonic.ca

For Other Countries/Pour les autres pays/
Für Andere Länder

**Panasonic Corporation**  
 Web Site/Site web: http://panasonic.net

© Panasonic Corporation 2012

Printed in Japan/Imprimé au Japon

## 日本語

このたびは、パナソニック製品をお買い上げいただき、まことにありがとうございます。

- 取扱説明書をよくお読みのうえ、正しく安全にお使いください。
- この取扱説明書は大切に保管してください。
- ビデオカメラは別売です。
- このフィルターキットは、フィルター口径がφ 49 mm の当社製デジタルハイビジョンビデオカメラ専用です。

## [A] ND フィルター (ND-8)

- 色調に変化を与えずに、光量だけを 1/8 に減少させるフィルターです。
- 晴天の屋外撮影時（特に真夏の海岸やスキー場など）で、被写体が明るすぎて画面が白っぽくなるようなときに使用します。
- ピントの合う範囲が少し狭くなります。

### お知らせ

フィルターの着脱に関係なく、白バランスの調整ができます。

ND フィルターを取り付けているときは、白バランスが自動になっていると、誤動作することがありますので、手動にしてください。

## [B] MC プロテクター

- 色調や光量に、ほとんど変化を与えませんので、レンズ保護用として使える常用フィルターです。

## ■ 取り付け方

### 1 図の方向に回して取り付ける

- レンズフード付属のビデオカメラをご使用の場合は、レンズフードを取り外してから、取り付けてください。使用するビデオカメラによっては、取り付け方が異なる場合があります。ビデオカメラの取扱説明書もお読みください。

## [C] レンズキャップ（フィルター専用）

ND フィルターや MC プロテクターを取り付けた状態で、ご使用にならないときは、レンズ面の保護のためレンズキャップ（付属）を取り付けておいてください。

## ■ レンズキャップを取り付ける(取り外す)には

### 1 レンズキャップの両側をつまんでつけ外しする

- ビデオカメラの電源を入れる前に、レンズキャップを取り外してください。（取り付けたまま電源を入れると、オートホワイトバランスが正しく合いません）

## ■ 使用上のお願ひ

- ビデオカメラによっては、ND フィルターや MC プロテクター使用時に、フラッシュが使用できないことがあります。この場合は、ビデオカメラのフラッシュを切にしてください。詳しくは、ビデオカメラの取扱説明書をお読みください。
- フィルターを使用すると、ズームアウトの終端（もっとも広角側）に近づくにつれて画面の四隅が暗くなる（ケラレ）場合があります。
- ND フィルターと MC プロテクターを重ねて使用すると、画面の四隅が暗くなります。（ケラレ）
- 取り付けの際は、強く締め付けないようにしてください。フィルターが外れなくなることがあります。
- フィルターの表面に触ったり、汚さないようにしてください。汚れたときは、市販のブローアーブラシでほこりを払い、乾いた柔らかい布で軽くふき取ってください。ベンジン、アルコール、シンナーなどの溶剤を使用すると、変色や破損の原因になります。
- 使わないときは、収納ケースに入れて湿度の低い場所に保管してください。

## ■ 仕様

	[A] ND フィルター (ND-8)	[B] MC プロテクター	[C] レンズキャップ
フィルター口径	φ 49 mm×P 0.75 mm	φ 49 mm×P 0.75 mm	
本体寸法	最大径 φ 51 mm 全長 5.2 mm	最大径 φ 51 mm 全長 5.2 mm	最大径 φ 51.8 mm 全長 7.3 mm
質量	約 8 g	約 8 g	約 10.5 g
付属品	収納ケース	収納ケース	

<b>お問い合わせ先</b>	
<b>パナソニック お客様ご相談センター</b>	<small>365日</small> <small>受付9時～20時</small>
<b>電話</b>	<b>フリーダイヤル</b>
	<b>0120-878-365</b>
<small>※携帯電話・PHSからもご利用になれます。</small>	
<b>■上記番号がご利用いただけない場合</b>	
<b>06-6907-1187</b>	
<b>■FAX</b>	
<b>フリーダイヤル</b>	
	
<b>0120-878-236</b>	

## パナソニック株式会社 イメージングネットワーク事業部

〒571-8504 大阪府門真市松生町 1 番 15 号

## ENGLISH

Thank you for purchasing this Panasonic product.

- Before connecting, operating or adjusting this product, please read the instructions completely.
- The video camera is optional.
- This Filter Kit can only be used with Panasonic digital high-definition video cameras having a filter diameter of 49 mm.

### [A] ND Filter (ND-8)

- This filter reduces the amount of light by approximately 1/8th but does not affect the colors.
- We recommend that you use this filter for recording on a clear day (on a beach in the summer, on a ski slope) to prevent whitish pictures in very bright conditions.
- The use of this filter slightly decreases the depth of field.

**Note:**

White balance can be adjusted regardless of filters.

When using this filter, precise automatic white balance adjustment may not be possible. Therefore, be sure to adjust the white balance manually.

## [B] MC Protector

- Since this filter neither affects the colors nor the amount of light, it can always be left attached to protect the Video Camera's lens.

### ■ Attaching the Filter

#### 1 Screw the filter onto the Video Camera's lens.

- If using a video camera that came with lens hood, remove the lens hood before attaching the filter. Depending on the type of Video Camera used, the mounting method may be different. Refer to the operating instructions for the video camera as well.

## [C] Lens Cap (Filter only)

When you are not using the Video Camera when the ND filter or the MC protector is attached, attach the lens cap to protect the surface of the lens.

### ■ To fit (remove) the lens cap

#### 1 To fit or remove the lens cap, hold both sides of the lens cap with the tips of your thumb and finger.

- Remove the lens cap before you turn the Video Camera on. (If you turn the Video Camera on with the lens cap attached, the automatic white balance adjustment may not function properly.)

## ■ Cautions for Use and Notes for Cleaning

- Depending on the video camera used, when you record a picture with the filter attached, you will not be able to use the flash. Set the flash setting of the video camera to off. Refer to the operating instructions for the video camera as well.
- When you record a picture with the filter attached and zoom out to the extreme wide-angle setting, the four corners of the picture may become dark (vignetting effect).
- Four corners of the picture may be dark (vignetting effect) when both the ND filter and MC protector are used on top of each other.
- Do not tighten the filter excessively when attaching it to the Video Camera, otherwise it might not be possible to remove the filter again.
- Do not touch or stain the surface of the filter. When it becomes dirty, remove dirt or dust with a blower brush and wipe it with a soft, dry cloth. Using solvents such as benzine, alcohol or thinner causes discoloration or damage to the filter.
- When you are not using the filters, store them in the storage case and keep them in low humidity areas.

## ■ Specifications

	[A] ND Filter (ND-8)	[B] MC Protector	[C] Lens Cap
<b>Filter Diameter</b>	φ 49 mm×P 0.75 mm	φ 49 mm×P 0.75 mm	
<b>Dimensions</b>	Maximum Diameter: φ 51 mm (φ 2.008 ") Overall Length: 5.2 mm (0.204 ")	Maximum Diameter: φ 51 mm (φ 2.008 ") Overall Length: 5.2 mm (0.204 ")	Maximum Diameter: φ 51.8 mm (φ 2.039 ") Overall Length: 7.3 mm (0.287 ")
<b>Mass (Weight)</b>	Approx. 8 g (body) (Approx. 0.018 lbs.)	Approx. 8 g (body) (Approx. 0.018 lbs.)	Approx. 10.5 g (Approx. 0.023 lbs.)
<b>Standard Accessory</b>	Storage Case	Storage Case	

## FRANÇAIS

Merci d'avoir choisi Panasonic.

- Avant de raccorder, régler ou utiliser l'appareil, il est recommandé de lire attentivement le manuel d'utilisation.
- Le caméscope est vendu séparément.
- Ce jeu de filtre peut uniquement être utilisé avec des caméscopes numériques haute définition Panasonic ayant un diamètre de filtre de 49 mm.

## [A] Filtre ND (ND-8)

- Ce filtre réduit la lumière à équivalence approximative de 1/8<sup>e</sup> mais n'affecte pas les couleurs.
- Nous vous recommandons l'utilisation de ce filtre lors de prises de vues durant une journée claire (sur une plage en été, sur une pente de ski), afin d'éviter des photos blanchâtres dans des conditions de forte luminosité.
- L'utilisation de ce filtre diminue légèrement la profondeur de champ.

**Nota:**

L'équilibre des blancs peut être ajusté qu'il y ait un filtre installé ou non.

Lors de l'utilisation de ce filtre, une correction automatique précise de l'équilibre des blancs peut ne pas être possible. Par conséquent, assurez-vous d'ajuster l'équilibre des blancs manuellement.

## [B] Protecteur MC

- Puisque ce filtre n'affecte ni les couleurs ni la quantité de lumière, il peut être laissé en place en permanence afin de protéger l'objectif du caméscope.

### ■ Fixation du filtre

#### 1 Vissez le filtre sur l'objectif du caméscope.

- Si vous utilisez un caméscope ayant un parasoleil, retirez celui-ci avant de fixer le filtre. Selon le type de caméscope utilisé, la méthode de montage peut être différente. Référez-vous également au mode d'emploi du caméscope.

## [C] Capuchon d'objectif (filtre uniquement)

Si le caméscope n'est pas utilisé lorsque le protecteur MC ou le filtre ND est installé, fixez le capuchon d'objectif pour protéger la surface de l'objectif.

### ■ Pour fixer (enlever) le capuchon d'objectif

#### 1 Pour installer ou retirer le capuchon d'objectif, tenez ses deux cotés avec le bout du pouce et de l'index.

- Retirez le capuchon d'objectif avant de mettre le caméscope en marche. (Si le caméscope est mis en marche avec le capuchon d'objectif attaché, le réglage automatique de l'équilibre des blancs ne fonctionnera pas correctement.)

## ■ Précautions d'utilisation et conseils pour le nettoyage

- Selon le type de caméscope utilisé, lors de l'enregistrement d'images fixes avec le filtre, le flash ne sera pas utilisable. Mettre le flash du caméscope hors marche. Consulter également le manuel d'utilisation du caméscope.
- Lors de l'enregistrement d'une image avec le filtre en place et le zoom réglé sur sa plus grande distance focale, il se peut que les quatre coins de l'image soient sombres (effet de vignetage).
- Les quatre coins de l'image peuvent être sombres (effet de vignetage) lorsque les filtres ND et MC sont utilisés simultanément.
- Ne pas serrer le filtre excessivement lorsqu'il est fixé au caméscope, sinon il pourrait être impossible de le retirer à nouveau.
- Ne pas toucher ou tacher la surface du filtre. S'il est sale, retirer la saleté ou la poussière avec une brosse pneumatique et l'essuyer avec un chiffon doux et sec. L'utilisation de solvants tels que le benzène, l'alcool ou les diluants cause la décoloration et endommage le filtre.
- Lorsque les filtres ne sont pas utilisés, les ranger dans leur boîtier et dans un endroit à basse humidité.

## ■ Spécifications

	[A] Filtre ND (ND-8)	[B] Protecteur MC	[C] Capuchon d'objectif
<b>Diamètre du filtre</b>	φ 49 mm×P 0,75 mm	φ 49 mm×P 0,75 mm	
<b>Dimensions</b>	Diamètre maximum: φ 51 mm (φ 2,008 po) Longueur totale: 5,2 mm (0,204 po)	Diamètre maximum: φ 51 mm (φ 2,008 po) Longueur totale: 5,2 mm (0,204 po)	Diamètre maximum: φ 51,8 mm (φ 2,039 po) Longueur totale: 7,3 mm (0,287 po)
<b>Poids</b>	Environ 8 g (corps) (Environ 0,018 lb)	Environ 8 g (corps) (Environ 0,018 lb)	Environ 10,5 g (Environ 0,023 lb)
<b>Accessoires standard</b>	Boîtier de rangement	Boîtier de rangement	

## DEUTSCH

Vielen Dank, dass Sie sich für ein Panasonic-Produkt entschieden haben.

- Bitte lesen Sie diese Bedienungsanleitung vor der Inbetriebnahme des Gerätes vollständig durch.
- Die Videokamera ist optional.
- Dieser Filtersatz kann nur mit High-Definition-Digitalvideokameras von Panasonic mit einem Filterdurchmesser von 49 mm verwendet werden.

## [A] ND-Filter (ND-8)

- Dieser Filter reduziert die Lichtmenge auf etwa 1/8, beeinträchtigt jedoch die Farben nicht.
- Wir empfehlen, diesen Filter bei Aufnahmen an einem schönen Tag (im Sommer am Strand oder auf einer Skipiste) zu benutzen, um unter sehr hellen Bedingungen weißliche Bilder zu verhindern.
- Der Gebrauch dieses Filters verringert geringfügig die Feldtiefe.

**Anmerkung:**

Der Weißabgleich kann unabhängig von vorhandenen Filtern eingestellt werden.

Bei Gebrauch dieses Filters ist keine genaue automatische Einstellung des Weißabgleichs möglich. Stellen Sie den Weißabgleich deshalb unbedingt manuell ein.

## [B] MC-Protektor

- Da dieser Filter weder die Farben noch die Lichtmenge beeinflusst, kann er zum Schutz der Videokameralinse montiert bleiben.

### ■ Anbringen des Filters

#### 1 Schrauben Sie den Filter auf das Objektiv der Videokamera.

- Bei Gebrauch einer Videokamera, die mit Linsendeckel geliefert wurde, entfernen Sie vor der Anbringung des Filters den Linsendeckel. Abhängig vom verwendeten Videokameratyp könnte sich die Montagemethode ändern. Informationen zur Videokamera entnehmen Sie bitte ebenfalls der Bedienungsanleitung.

## [C] Objektivdeckel (nur Filter)

Wenn Sie die Videokamera nicht verwenden, solange der MC Schutz- oder ND-Filter angebracht ist, setzen Sie den Linsenschutz zum Schutz der Linsenoberfläche auf.

## ■ Anbringen (Entfernen) des Objektivdeckels

#### 1 Halten Sie zum Entfernen des Objektivdeckels beide Seiten dieses mit den Spitzen Ihrer ersten beiden Finger fest.

- Entfernen Sie den Linsenschutz, bevor Sie die Videokamera einschalten. (Schalten Sie die Videokamera ein, während sich der Schutz auf der Linse befindet, kann der automatische Weißabgleich möglicherweise nicht richtig funktionieren.)

## ■ Hinweise zur Benutzung und Anmerkungen zur Reinigung

- Abhängig von der Videokamera können Sie keinen Blitz verwenden, solange sich bei der Filmaufnahme der Filter auf dem Objektiv befindet. Schalten Sie die Blitzeinstellung der Videokamera aus. Informationen zur Videokamera entnehmen Sie bitte ebenfalls der Bedienungsanleitung.
- Beim Aufnehmen eines Bildes bei montiertem Filter und Wegzoomen in die äußerste Weitwinkelseinstellung, werden die vier Ecken des Bildes dunkel (Vignetteneffekt).
- Wenn Sie sowohl den ND- als auch den MC-Schutzfilter übereinander verwenden, sind möglicherweise vier Ecken des Bilds (Vignetteneffekt) dunkel.
- Achten Sie darauf, dass Sie den Filter nicht zu fest drehen, wenn Sie ihn auf die Videokamera aufschrauben, da er sonst sehr schwer oder nicht wieder zu entfernen ist.
- Berühren Sie die Filteroberfläche nicht und verursachen Sie keine Flecken darauf. Verschmutzt sie, kann Schmutz oder Staub mit einer Blasebürste entfernt und der Filter dann mit einem weichen, trockenen Tuch abgewischt werden. Der Einsatz von Lösungsmitteln, wie Benzin, Alkohol oder Verdünnung bewirkt eine Entfärbung oder Schäden am Filter.
- Bewahren Sie die Filter bei geringer Feuchtigkeit in der Hülle auf.

## ■ Technische Daten

	[A] ND-Filter (ND-8)	[B] MC-Protektor	[C] Objektivdeckel
<b>Filterdurchmesser</b>	φ 49 mm×P 0,75 mm	φ 49 mm×P 0,75 mm	
<b>Abmessungen</b>	Max. Durchmesser: φ 51 mm Gesamtlänge: 5,2 mm	Max. Durchmesser: φ 51 mm Gesamtlänge: 5,2 mm	Max. Durchmesser: φ 51,8 mm Gesamtlänge: 7,3 mm
<b>Gewicht</b>	Etwa 8 g (Gehäuse)	Etwa 8 g (Gehäuse)	Etwa 10,5 g
<b>Standardzubehör</b>	Hülle	Hülle	

- العربية**
- شكراً لك على شراءك هذا المنتج من شركة Panasonic.
- الرجاء قراءة هذه التعليمات بالكامل قبل الاستخدام.
- يعد توفر كاميرا الفيديو اختيارياً.
- يمكن استخدام مجموعة المرشح هذه مع كاميرات فيديو Panasonic الرقمية عالية الدقة المزودة بمرشح فطره 49م فقط.

## [A] مرشح ND (ND-8)

- يقلل هذا المرشح كمية الضوء لعاية نسبة 1/8 تقريباً، ولكنه لا يؤثر على الألوان.
- ننصح باستخدام هذا المرشح للتصوير عندما يكون الطقس جيداً (مثلا على شواطئ البحر في الصيف أو على حقول الترع)، وهذا لمنع تسجيل صور ضاربة إلى البياض عند تصوير مشاهد ذات سطوع عال.
- باستخدام هذا المرشح ينخفض عمق المجال خفيفاً.

ملاحظة:

يمكن تعديل توازن الضوء الأبيض بغض النظر عن المرشحات المستخدمة. عند استخدام المرشح، قد لا تستطيع الحصول على دقة عالية في التصحيح الآلي لنسبة البياض. لذلك، تأكد من تصحيحها يدويا.

### [B] حامي MC

- نظراً لعدم تأثير هذا المرشح على الألوان، أو كمية الضوء، يمكن تثبيته بصفة دائمة بغرض حماية عدسة كاميرا الفيديو.

### تركيب المرشح

- اربط المرشح على العدسة الخاصة بكاميرا الفيديو بواسطة الأسنان الملولبية.
  - في حالة استخدام كاميرا فيديو مزودة بواقي للعدسة، انزع وافي العدسة قبل تركيب المرشح.
- قد تختلف طريقة التركيب باختلاف نوع كاميرا الفيديو المستخدمة. راجع أيضاً تعليمات التشغيل الخاصة بكاميرا الفيديو.

### [C] غطاء العدسة (مرشح فقط)

في حالة عدم استخدام كاميرا الفيديو عند تركيب وافي MC، أو مرشح ND، ركب غطاء العدسة؛ لحماية السطح الخارجي لها.

#### تركيب (بإزالة) غطاء العدسة

- للقيام بتركيب أو بإزالة غطاء العدسة، امسك بإصبعيك الأولين وبلطف الغطاء من جانبيه.
  - انزع غطاء العدسة قبل تشغيل كاميرا الفيديو. (في حالة تشغيل كاميرا الفيديو مع تركيب غطاء العدسة، قد لا تعمل وظيفة الضبط التلقائي لتوازن الضوء الأبيض بشكل صحيح.)

### تحذيرات للاستخدام وملاحظات للتنظيف

- لن تتمكن من استخدام الفلاش أثناء التصوير مع تركيب المرشح، وذلك بحسب كاميرا الفيديو المستخدمة. فاضبط إعداد الفلاش بكاميرا الفيديو على وضع إيقاف. راجع أيضاً تعليمات التشغيل الخاصة بكاميرا الفيديو.
- إذا قمت بتسجيل صورة وكان المرشح متركباً على الكاميرا ووصل الزوم إلى أقصى قيمة الاتساع الزاوي، فقد يحصل تسويد الزوايا الأربعة للصورة (ما يسمى بظاهرة " التظليل ").
- قد تبدو جوانب الصورة الأربعة محتمة (ما يسمى بظاهرة " التظليل ") عند استخدام مرشح ND. وواقي MC، وأحدهما مترابك فوق الآخر.
- لا تشد المرشح بإفراط عند تركيبه على الكاميرا، وإلا قد لا تستطيع القيام بإزالة المرشح من جديد.
- لا تلمس أو تلمطح سطح المرشح. عندما يصبح وسخاً، قم بنزع الأوساخ أو الغبار باستخدام فرشاة ناعمة وبعدها نثف بواسطة قطعة ناعمة وثائفة من القماش. إن استعمال مذيبات مثل البنزين أو الكحول أو أي مخفف للتنظيف يؤدي إلى تغيير لون المرشح أو إلى أضرار فيه.
- عند عدم استخدام المرشحات، يجب خزنها في علبتها والحفاظ على ظروف رطوبة منخفضة.

#### المواصفات

قطر المرشح	[A]مرشح ND (ND-8)	[B]حامي MC	[C]غطاء العدسة
	Ø 49ملم×0.75ملم	Ø 49ملم×0.75ملم	
الأبعاد	القطر الأقصى Ø 51 ملم	القطر الأقصى Ø 51 ملم	القطر الأقصى Ø 51,8 ملم
الكتلة	تقريباً 8 غرام (الجسم)	تقريباً 8 غرام (الجسم)	تقريباً 10,5 غرام
الملحقات المعتمدة	علبة الخزن، غطاء العدسة	علبة الخزن، غطاء العدسة	

#### Українська

Дякуємо за покупку виробу Panasonic.

- Перед використанням повністю прочитайте інструкції.
- Відеокамера повинна придбатися окремо.
- Цей комплект фільтрів можна використовувати лише з відеокамерами Panasonic високої чіткості з діаметром фільтру 49 мм.

#### [A] Фільтр ND (ND-8)

- Цей фільтр зменшує кількість світла приблизно до 1/8, але не впливає на кольори.
- Рекомендується користуватися даним фільтром під час зйомки у ясный день (на пляжі влітку, на лижному спуску), щоб запобігти створенню білуватих знімків за умов дуже яскравого освітлення.
- Використання цього фільтра дещо зменшує глибину поля.

**Примітка:**

Баланс білого регулюється незалежно від фільтрів. Під час користування даним фільтром точна автоматична настройка балансу білого може бути неможливою. Тому слід обов'язкового відрегулювати баланс білого вручну.

### [B] Захисний фільтр MC

- Оскільки фільтр не впливає на колір та освітлення, його можна залишити закріпленим для захисту об'єктива відеокамери.

#### Прикріплення фільтра

##### 1

- Навинтіть фільтр на об'єктив відеокамери.**
  - При використанні відеокамери с блендой об'єктива, снимите бленду перед установкой. Способ установки может различаться в зависимости от типа используемой видеокамеры. См. также инструкцию по эксплуатации камеры.

### [C] Кришка об'єктива (лише фільтр)

Коли відеокамера не використовується з встановленим захисним пристроєм MC або фільтром ND, прикріпіть кришку для захисту об'єктива.

#### Прикріплення (знімаючи) кришки об'єктива

- Прикріплюючи чи знімаючи кришку об'єктива, тримайте кришку об'єктива з двох боків кінчиками вказівного та великого пальця.**
  - Перед використанням відеокамери зніміть кришку об'єктива. (Якщо увімкнути відеокамеру з встановленою кришкою об'єктива, може невірно працювати автоматичне регулювання балансу білого.)

#### Застереження щодо використання та примітки щодо чищення

- В залежності від використовуваної відеокамери під час запису зображення з встановленим фільтром спалах може бути недоступний. Вимкніть спалах в налаштуваннях відеокамери. Зверніться також до інструкції з експлуатаціі відеокамери.
- При записі знімка з прикріпленим фільтром та трансфокатором, встановленим у крайнє широкукутне значення, чотири кути знімка можуть бути затемнені (ефект віньетування).
- Зображення може бути затемнено з чотирьох кутів (ефект віньетування), якщо використовується і фільтр ND і захисний пристрій MC (один на одному).
- При встановленні фільтра на відеокамеру не затягуйте його надмірно – це може перешкодити при його зніманні.
- Не торкайтесь до поверхні фільтра і не забруднюйте її. Якщо вона забруднена, видаліть бруд або пил за допомогою продувальної щітки або витріть поверхню м'якою, сухою тканиною. Використання таких речовин, як бензин, спирт, або розчинників, призводить до зміни кольору або пошкодження фільтра.
- Якщо фільтри не використовуються, зберігайте їх у спеціальному футлярі у місцях з низькою вологістю.

#### Характеристики

	[A] Фільтр ND (ND-8)	[B] Захисний фільтр MC	[C] Кришка об'єктива
Діаметр фільтра	Ø 49 мм×P 0,75 мм	Ø 49 мм×P 0,75 мм	
Розміри	Максимальний діаметр: Ø 51 мм <p>Загальна довжина: 5,2 мм</p>	Максимальний діаметр: Ø 51 мм <p>Загальна довжина: 5,2 мм</p>	Максимальний діаметр: Ø 51,8 мм <p>Загальна довжина: 7,3 мм</p>
Маса	Прибл. 8 г (корпус)	Прибл. 8 г (корпус)	Прибл. 10,5 г
Стандартне приладдя	Футляр для зберігання	Футляр для зберігання	

#### Русский язык

Благодарим вас за покупку изделия Panasonic.

- Перед использованием прочтите, пожалуйста, эту инструкцию полностью.
- Видеокамера приобретается отдельно.
- Этот комплект фильтров можно использоваться только с видеокамерами Panasonic высокого разрешения с диаметром фильтра 49 мм.

#### [A] Фильтр ND (ND-8)

- Данный фильтр уменьшает количествосвета приблизительно до 1/8, не влияя на цвета.
- Рекомендуется использовать этот фильтр при съемке в солнечный день (например, летом на пляже или зимой на лыжне) во избежание белесого оттенка снимков вследствие чрезмерной яркости.
- Использование данного фильтра немного уменьшает глубину поля видимости.

**Примечание:**

Баланс белого регулируется независимо от фильтров. При использовании данного фильтра может оказаться невозможна точная автоматическая настройка баланса белого. Поэтому обязательно отрегулируйте баланс белого вручную.

### [B] Защитное устройство MC

- Поскольку фильтр не влияет ни на цвет, ни на освещение, его можно оставить прикрепленным для защиты объектива видеокамеры.

#### Установка фильтра

##### 1 Навинтите фильтр на объектив видеокамеры.

- При использовании видеокамеры с блендой объектива, снимите бленду перед установкой. Способ установки может различаться в зависимости от типа используемой видеокамеры. См. также инструкцию по эксплуатации камеры.

### [C] Крышка объектива (только фильтр)

Когда видеокамера не используется с присоединенным защитным устройством MC или фильтром ND, прикрепите крышку объектива для защиты его поверхности.

#### Установка (снямая) крышки объектива

- Надевая или снимая крышку объектива, держите ее с двух сторон кончиками большого и указательного пальцев.**
  - Снимите крышку объектива перед использованием видеокамеры. (Если включить видеокамеру с установленной крышкой объектива, может неправильно работать автоматическая регулировка баланса белого.)

#### Меры предосторожности при работе и замечания по чистке

- При записи изображения с установленным фильтром в зависимости от используемой видеокамеры может быть недоступна вспышка. Выключите ее в настройках. А также обратитесь к инструкции по эксплуатации видеокамеры.
- Если при съемке установлен фильтр и трансфокация настроена на крайнее значение отъезда, может возникнуть затемнение в четырех углах снимка (эффект виньетирования).
- Изображение может быть затемненным по четырем углам (эффект виньетирования), если используется и фильтр ND и защитное устройство MC (установлены друг на друга).
- При установке фильтра на видеокамеру не затягивайте его чрезмерно, чтобы можно было его легко снять.
- Не прикасайтесь к поверхности фильтра и избегайте возникновения пятен. Попадание грязь или пыль следует снять воздуходувной грушей и протереть поверхность мягкой сухой тканью. Использование растворителей—таких как бензин, спирт или разбавитель—может вызвать обесцвечивание или повреждение фильтра.
- Когда фильтр не используется, он должен храниться в футляре, при низкой влажности.

#### Характеристики

	[A] Фильтр ND (ND-8)	[B] Защитное устройство MC	[C] Крышка объектива
Диаметр фильтра	Ø 49 мм×P 0,75 мм	Ø 49 мм×P 0,75 мм	
Размеры	Макс. диаметр: Ø 51 мм <p>Общая длина: 5,2 мм</p>	Макс. диаметр: Ø 51 мм <p>Общая длина: 5,2 мм</p>	Макс. диаметр: Ø 51,8 мм <p>Общая длина: 7,3 мм</p>
Масса	Ок. 8 г (корпус)	Ок. 8 г (корпус)	Ок. 10,5 г
Стандартные комплектующие	Футляр для хранения	Футляр для хранения	

#### ITALIANO

Grazie per aver acquistato questo prodotto Panasonic.

- Prima di collegare, azionare o regolare questo prodotto, leggere interamente le istruzioni.
- La videocamera è opzionale.
- Questo Kit Filtri può essere utilizzato solo con videocamere digitali Panasonic ad alta definizione con diametro del filtro di 49 mm.

### [A] Filtro ND (ND-8)

- Questo filtro riduce la quantità di luce a circa 1/8, ma non influenza i colori.
- Si consiglia di utilizzare questo filtro per riprese alla luce del sole (su una spiaggia in estate, su una pista da sci), per evitare di ottenere immagini biancastre prive di contrasto quando l'illuminazione è particolarmente forte.
- L'utilizzo di questo filtro diminuisce leggermente la profondità di campo.

**Nota:**

Il bilanciamento del bianco può essere regolato indipendentemente dai filtri. Quando si utilizza questo filtro, la regolazione automatica del bilanciamento del bianco può risultare imprecisa. Ricordate quindi di regolare il bilanciamento del bianco manualmente.

### [B] Protezione MC

- Dal momento che questo filtro non influisce né sui colori né sulla quantità di luce, può essere lasciato sempre per proteggere l'obiettivo della videocamera.

#### Installazione del filtro

##### 1 Avvitare il filtro sull'obiettivo della videocamera.

- Se si usa una videocamera munita di paraluce, rimuovete il paraluce prima di montare il filtro. A seconda del tipo di videocamera utilizzata, il metodo di montaggio potrebbe differire. Consultare anche le istruzioni della videocamera.

### [C] Copriobiettivo (Solo filtro)

Quando non si utilizza la videocamera e il filtro di protezione MC o il filtro ND sono installati, mettere il copriobiettivo per proteggere la superficie dell'obiettivo.

#### Installazione (rimuovere) del copriobiettivo

- Per applicare o rimuovere il copriobiettivo, tenete entrambi i lati del copriobiettivo con la punta del pollice e dell'indice.**
  - Rimuovete il copriobiettivo prima di accendere la videocamera. (Se si accende la videocamera senza togliere il copriobiettivo, la regolazione automatica del bilanciamento del bianco potrebbe non funzionare correttamente.)

### Precauzioni per l'uso e note relative alla pulizia

- A seconda del tipo di videocamera utilizzata, quando si registra un'immagine con il filtro installato, non è possibile utilizzare il flash. Impostare il flash della videocamera su off. Consultare anche le istruzioni della videocamera.
- Quando si registra un'immagine con il filtro installato e si imposta lo zoom sulla posizione di massimo grandangolo, i quattro angoli dell'immagine possono scurirsi (effetto vignetta).
- I quattro angoli dell'immagine possono risultare scuri (effetto vignetta) quando vengono utilizzati sia il filtro ND che il filtro di protezione MC uno sull'altro.
- Non stringere eccessivamente il filtro quando si installa sulla videocamera, altrimenti potrebbe diventare impossibile toglierlo.
- Non toccate e non macchiate la superficie del filtro. Se dovesse sporcarsi, rimuovete lo sporco o la polvere con un pennello a pompetta e pulitela con un panno asciutto e morbido. L'utilizzo di solventi quali benzina, alcol o diluenti può danneggiare il filtro o alterarne il colore.
- Quando non utilizzate i filtri, riponeteli nella loro custodia e conservateli in un luogo asciutto.

#### Caratteristiche

	[A] Filtro ND (ND-8)	[B] Protezione MC	[C] Copriobiettivo
Diametro del Filtro	Ø 49 мм×P 0,75 мм	Ø 49 мм×P 0,75 мм	
Dimensioni	Diametro massimo: Ø 51 мм <p>Lunghezza totale: 5,2 mm</p>	Diametro massimo: Ø 51 мм <p>Lunghezza totale: 5,2 mm</p>	Diametro massimo: Ø 51,8 мм <p>Lunghezza totale: 7,3 mm</p>
Massa	Circa. 8 g (corpo)	Circa. 8 g (corpo)	Circa. 10,5 g
Accessorio estándar	Custodia	Custodia	

#### Instrucciones de funcionamiento

#### Istruzioni d'uso

##### Инструкция по эксплуатации

##### Інструкція з експлуатації

## تعليمات التشغيل

#### Kit de filtros

##### Kit filtri

#### Комплект Фильтров

##### Комплект Фільтрів

## مجموعة المرشح

Modelo N.
 Modelo N.
 Номер модели
 Модель №

طراز رقم

## VW-LF49N

## 1

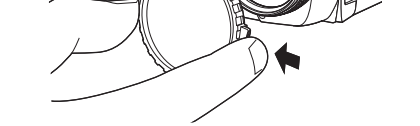
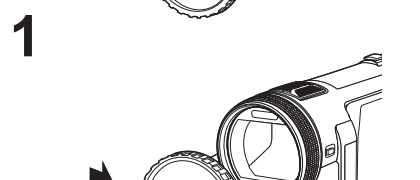
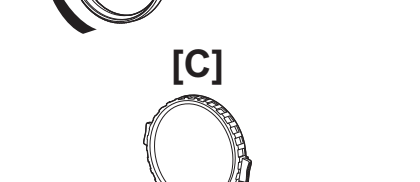
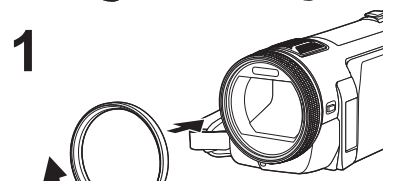
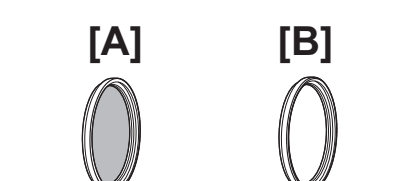

Para EE.UU./Per gli U.S.A./
Для США/Для США/

خاص بالولايات المتحدة الأمريكية

Panasonic Consumer Marketing Company of North America, Division of Panasonic Corporation of North America
One Panasonic Way, Secaucus, NJ 07094 <p>Web Site/Site web: http://panasonic.com</p>
Para CANADÁ/Per il CANADA/ Для КАНАДЫ/Для КАНАДИ/خاص بكندا/
Panasonic Canada Inc. <p>5770 Ambler Drive, Mississauga, Ontario, L4W 2T3 <p>Web Site/Site web: http://panasonic.ca</p></p>

Para otros países/Per gli altri paesi/
Для других стран/Для інших країн/خاصة بالبلدان الأخرى

Panasonic Corporation
Web Site/Site web: http://panasonic.net

© Panasonic Corporation 2012