

Panasonic[®]

Manuel d'utilisation

<Guide de prise en main rapide>

Appareil photo numérique

Modèle **DC-G97**



Veuillez lire attentivement les présentes instructions avant d'utiliser ce produit, et conserver ce manuel pour utilisation ultérieure.

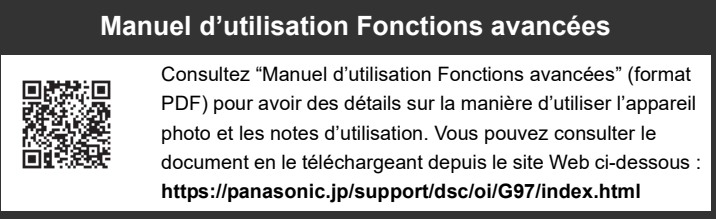

Pour toute assistance supplémentaire, visitez : www.panasonic.ca/french/support

Panasonic Canada Inc.

5770 Ambler Drive, Mississauga, Ontario L4W 2T3
www.panasonic.com

© Panasonic Entertainment & Communication Co., Ltd. 2025

PP Imprimé en Chine

DVQX262ZZA
F1224MZ0

À notre clientèle,

Merci d'avoir choisi Panasonic!

Vous avez acheté l'un des appareils les plus perfectionnés et les plus fiables actuellement sur le marché. Utilisé selon les directives, il vous apportera, ainsi qu'à votre famille, des années de plaisir. Veuillez prendre le temps de remplir les informations ci-dessous. Le numéro de série se trouve sur l'étiquette située sur le dessous de votre appareil photo. **Conservez le présent manuel** afin de pouvoir le consulter au besoin.

Date d'achat	Numéro de téléphone du vendeur
Vendeur	Numéro de modèle
Adresse du vendeur	Numéro de série

Remarquez notamment que les commandes, les composants et les menus de votre appareil photo peuvent différer quelque peu de ceux illustrés dans le présent manuel.

■ **Pour consulter le “Manuel d'utilisation Fonctions avancées”**
Vous aurez besoin d'Adobe Reader pour afficher ou imprimer le “Manuel d'utilisation Fonctions avancées” (format PDF).
Vous pouvez télécharger et installer une version d'Adobe Reader utilisable avec votre SE à partir du site suivant. (à compter de janvier 2025)
http://www.adobe.com/products/acrobat/readstep2.html

■ **À propos des symboles dans le texte**
MENU : Indique que le menu peut être défini en appuyant sur la touche [MENU/SET].

Information pour votre sécurité

AVERTISSEMENT :

Pour réduire les risques d'incendie, de choc électrique ou de dommage à l'appareil,

- N'exposez pas cet appareil à la pluie, à l'humidité, aux écoulements ou aux éclaboussures.
- Utilisez les accessoires recommandés.
- Ne retirez pas les couvercles.
- Ne réparez pas cet appareil vous-même. Consultez un technicien qualifié.

■ Marquage d'identification du produit	
Produit	Lieu
Appareil photo numérique	En-dessous

■ CE QUI SUIT NE S'APPLIQUE QU'AU CANADA.	
Comment afficher les informations de certification et de conformité	
Les informations de certification et de conformité de cet appareil photo peuvent être affichées sur l'écran de menu.	
MENU ➔  [Config.] ➔ [Règlements approuvés]	

Contient IC : 772C-LBEE5ZZ1PJ

L'émetteur/récepteur exempt de licence contenu dans le présent appareil est conforme aux CNR d'Innovation, Sciences et Développement économique Canada applicables aux appareils radio exempts de licence. L'exploitation est autorisée aux deux conditions suivantes : <p>(1) L'appareil ne doit pas produire de brouillage; (2) L'appareil doit accepter tout brouillage radioélectrique subi, même si le brouillage est susceptible d'en compromettre le fonctionnement.</p>	
--	--

Les connaissances scientifiques dont nous disposons n'ont mis en évidence aucun problème de santé associé à l'usage des appareils sans fil à faible puissance. Nous ne sommes cependant pas en mesure de prouver que ces appareils sans fil à faible puissance sont entièrement sans danger. Les appareils sans fil à faible puissance émettent une énergie fréquence radioélectrique (RF) très faible dans le spectre des micro-ondes lorsqu'ils sont utilisés. Alors qu'une dose élevée de RF peut avoir des effets sur la santé (en chauffant les tissus), l'exposition à de faibles RF qui ne produisent pas de chaleur n'a pas de mauvais effets connus sur la santé. De nombreuses études ont été menées sur les expositions aux RF faibles et n'ont découvert aucun effet biologique. Certaines études ont suggéré qu'il pouvait y avoir certains effets biologiques, mais ces résultats n'ont pas été confirmés par des recherches supplémentaires. DC-G97 (HMN est 1P2J402) a été testé et jugé conforme aux limites d'exposition aux rayonnements ISDE énoncées pour un environnement non contrôlé et respecte les règles d'exposition aux fréquences radioélectriques (RF) CNR-102 de l'ISDE.

■ À propos de la batterie	
MISE EN GARDE	
Batterie (batterie au lithium-ion)	
<ul style="list-style-type: none">Utilisez l'appareil spécifié pour recharger la batterie. N'utilisez la batterie avec aucun autre appareil que celui spécifié. Évitez que de la saleté, du sable, des liquides ou d'autres corps étrangers n'entrent en contact avec les bornes. Ne touchez pas aux bornes (+ et –) avec des objets métalliques. Évitez de démonter, remodeler, chauffer ou jeter au feu.	
Si de l'électrolyte entre en contact avec vos mains ou vos vêtements, lavez-les avec beaucoup d'eau.	
Si de l'électrolyte entre en contact avec vos yeux, ne les frottez pas. Rincez-vous les yeux avec beaucoup d'eau, puis consultez un médecin.	

MISE EN GARDE	
<ul style="list-style-type: none">Il y a un danger d'explosion si la batterie n'est pas correctement remplacée. Remplacez-la uniquement par le type recommandé par le fabricant. Pour disposer des batteries, veuillez contacter les autorités locales ou votre revendeur afin de connaître la procédure à suivre.	

- N'exposez pas la batterie à la chaleur et tenez-la éloignée de toute flamme.
- Ne laissez pas la (les) batterie(s) à l'intérieur d'un véhicule exposé directement aux rayons du soleil pendant un long moment avec les portières et les fenêtres fermées.
- Ne pas exposer à une basse pression d'air à haute altitude.
- Ne pas exposer à une extrême basse pression car cela pourrait provoquer une explosion, ou une fuite de liquide ou de gaz inflammable.

Avertissement	
Il y a des risques d'incendie, d'explosion et de brûlure. Ne pas démonter, chauffer au-delà de 60 °C (140 °F) ou incinérer.	

- Assurez-vous de toujours utiliser un Trépied à poignée de Panasonic (DMW-SHGR2, DMW-SHGR1 : en option).
- Assurez-vous de toujours utiliser un véritable déclencheur à distance de Panasonic (DMW-RS2 : en option).
- Utilisez un micro-câble HDMI High Speed (fiche Type D – Type A) d'une longueur inférieure à 3 m (9,8 pieds).
- Utilisez un casque ayant un câble d'une longueur inférieure à 3 m (9,8 pieds).
- Utilisez un microphone stéréo ayant un câble d'une longueur inférieure à 3 m (9,8 pieds).

- Conservez le capuchon de griffe porte-accessoires hors de portée des enfants pour éviter qu'ils puissent l'avaler.
- Conservez le couvercle pour connecteur de la prise d'alimentation hors de portée des enfants pour éviter qu'ils puissent l'avaler.
- Conservez la carte mémoire hors de portée des enfants pour qu'ils ne puissent pas l'avaler.

- Une pression sonore excessive provenant des écouteurs ou du casque peut causer une perte de l'audition.

Accessoires standard

Les numéros de produit sont corrects à compter de janvier 2025.

Bloc-batterie DMW-BLC12PP	Capuchon de griffe porte-accessoires ^{*1} SKF0106K
Bandoulière DVPW100ZZ	Couvercle pour connecteur de la prise d'alimentation ^{*1} SKF0145K
Capuchon de boîtier ^{*1} 1HE1MC5229Z	

Objectif interchangeable “LUMIX G VARIO 12–60 mm/F3.5–5.6 ASPH./S.O.I. PUISSANT”^{*2} H-FS12060	
<ul style="list-style-type: none">L'objectif interchangeable est résistant à la poussière et aux éclaboussures.	
Parasoleil SYA0066	Capuchon arrière d'objectif ^{*3} 1GE1Z136Z
Protège-objectif ^{*3} DVZE1047Z	

^{*1} Il est fixé au boîtier de l'appareil photo au moment de l'achat.



^{*2} Ceci est fourni avec la Trousse d'objectif DC-G97M.

^{*3} Celui-ci est attaché à l'objectif au moment de l'achat.

- Si l'un des accessoires a été perdu, veuillez visiter notre page de soutien à www.panasonic.ca/french/support pour plus de détails sur le remplacement des pièces.

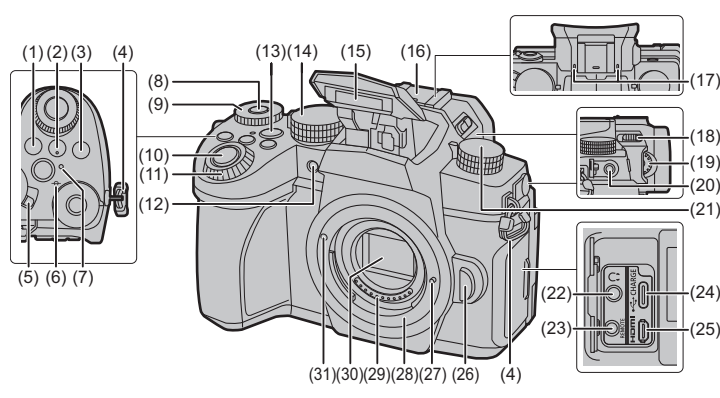



Noms des éléments importants

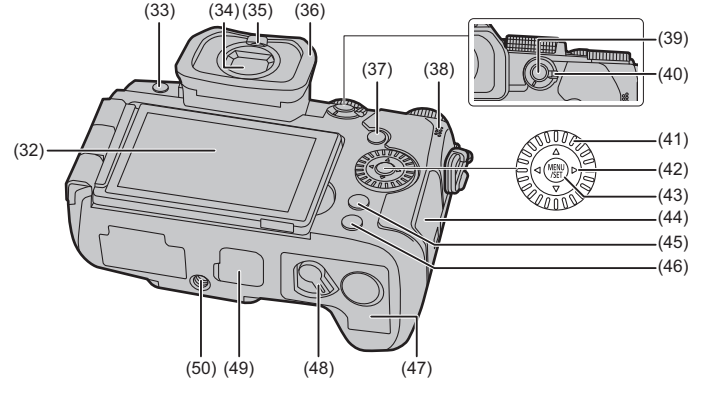

(1) Touche [WB] (Balance des blancs)
(2) Touche [ISO] (Sensibilité ISO)
(3) Touche [] (compensation de l'exposition)
(4) Cœillet de bandoulière
(5) Interrupteur MARCHE/ARRÊT de l'appareil photo
(6) [] (Marque de référence pour la distance de mise au point)
(7) Témoin de charge/Témoin de connexion SANS FIL
(8) Touche de commutation de commande de la molette/Touche Fn (Fn1)
(9) Molette arrière
(10) Bouton du déclencheur
(11) Molette avant
(12) Indicateur du retardateur/Lampe d'assistance pour la mise au point automatique
(13) Touche film
(14) Molette de sélection du mode
(15) Flash

(16) Griffe porte-accessoires (Couvercle de la griffe porte-accessoires)
(17) Microphone stéréo
(18) [] (Lever d'ouverture du flash)
(19) Molette de réglage dioptrique
(20) Prise [MIC]
(21) Molette du mode d'entraînement
(22) Prise casque
(23) Prise [REMOTE]
(24) Prise [USB/CHARGE]
(25) Prise [HDMI]
(26) Touche de déverrouillage de l'objectif
(27) Tige de verrouillage de l'objectif
(28) Monture
(29) Points de contact
(30) Capteur
(31) Repère pour la mise en place de l'objectif



(32) Écran tactile/Écran
(33) Touche du viseur [LVF]/Touche [Fn3]
(34) Viseur
(35) Détecteur oculaire
(36) Cœillon
(37) Touche [] (Lecture)
(38) Haut-parleur
(39) Touche de verrouillage de la mise au point automatique/réglage automatique de l'exposition [AF/AE LOCK]
(40) Sélecteur de mode de mise au point
(41) Molette de contrôle
(42) Touches du curseur/
▲ : Touche Fn (Fn9)
▼ : Touche Fn (Fn11)/
Touche Envoi vers le smartphone
◀ : Touche [] (Mode MPA)
▶ : Touche Fn (Fn10)
(43) Touche de menu/réglage [MENU/SET]
(44) Couvercle du logement de la carte
(45) Touche de menu rapide [Q.MENU]/ Touche [Fn2]/ Touche [] (Effacement)/ Touche [] (Annulation)
(46) Touche d'affichage [DISP.]
(47) Couvercle du logement de la batterie
(48) Levier de relâche
(49) Couvercle pour le connecteur de la prise d'alimentation
(50) Monture du trépied

Fixation d'une bandoulière

Procédez comme suit pour fixer une bandoulière à l'appareil photo pour éviter qu'il tombe.

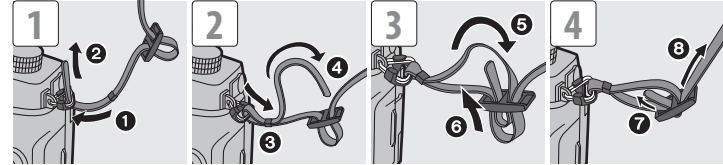

Charge de la batterie

Chargez en utilisant un adaptateur secteur (en option/disponible dans le commerce) et un câble de raccordement USB (disponible dans le commerce).

- Mettez l'appareil hors marche.**
- Insérez la batterie dans l'appareil photo.**
- Branchez la prise [USB/CHARGE] de l'appareil photo et l'adaptateur secteur à l'aide du câble de raccordement USB.**
- Branchez l'adaptateur secteur à une prise électrique.**
 - Le témoin de charge devient rouge et la charge commence. Le témoin de charge s'éteint lorsque la charge est terminée.

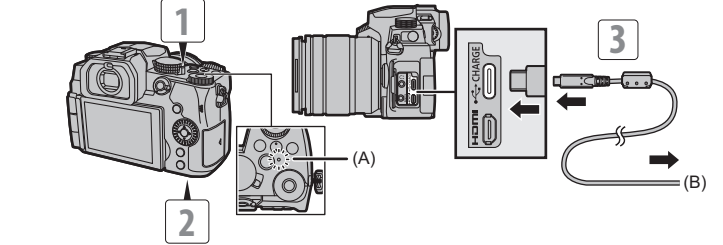

(A) Témoin de charge

(B) Vers l'adaptateur secteur

Durée de charge	Environ 180 min
------------------------	-----------------

- En utilisant le boîtier de l'appareil photo et l'adaptateur secteur en option (DMW-AC11).

Précautions à prendre
<ul style="list-style-type: none">La batterie qui peut être utilisée avec cet appareil photo est le modèle DMW-BLC12PP. (à compter de janvier 2025) Assurez-vous d'utiliser une batterie de marque Panasonic (DMW-BLC12PP). Si vous utilisez d'autres batteries, nous ne pouvons pas garantir la qualité de ce produit. Il est recommandé d'utiliser l'adaptateur secteur Panasonic (DMW-AC11 : en option) pour charger. Vous pouvez également charger avec un Chargeur de batterie (DMW-BTC12 : en option). Vous pouvez charger à l'aide de le boîtier de l'appareil photo en utilisant un adaptateur secteur disponible dans le commerce et un câble de raccordement USB. <ul style="list-style-type: none">*Spécifications recommandées pour un adaptateur secteur disponible dans le commerce <ul style="list-style-type: none">– Prise en charge d'une sortie CC 5 V/3 A (15 W) – Prise USB Type-C *Utilisez un câble de raccordement USB de 15 W ou plus de puissance pour charger. Vous pouvez également utiliser un adaptateur secteur de 5 V/500 mA ou plus pour charger. Cependant la durée de charge peut être plus longue qu'avec l'adaptateur secteur recommandé. Le fonctionnement n'est pas garanti avec tous les dispositifs disponibles dans le commerce. Utiliser des méthodes de charge autres que celles indiquées peut entraîner une fuite de liquide, une surchauffe, une combustion, un éclatement, etc. qui peuvent causer des blessures. Cette batterie peut présenter un risque d'incendie ou de brulure chimique si elle n'est pas traitée correctement. Placez la batterie retirée dans un sac en plastique, et rangez-la ou gardez-la éloignée des objets métalliques (pincés, etc.). Pour vous débarrasser des batteries, veuillez contacter les autorités locales ou votre revendeur afin de connaître la procédure de mise au rebut à suivre.

Insertion des cartes (en option)

Vous pouvez utiliser des cartes mémoire SD avec cet appareil photo.

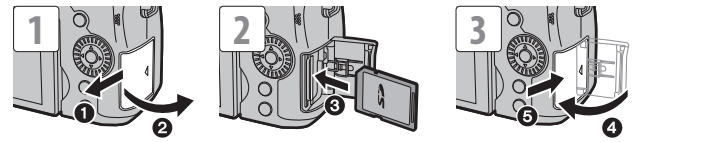

- Poussez la carte fermement jusqu'à ce que vous entendiez un clic tout en faisant attention à la direction dans laquelle vous l'insérez.
- Retrait : Poussez la carte jusqu'à entendre un clic, puis retirez-la en la tenant droite.
 - Avant de retirer la carte, mettez l'appareil hors marche et attendez que l'affichage "LUMIX" disparaisse de l'écran.
- Formatez les cartes avec l'appareil photo avant de les utiliser.
MENU ➔  [Config.] ➔ [Formater]

Mise en place d’un objectif

Cet appareil peut utiliser les objectifs dédiés compatibles avec le système de monture pour objectif Micro Four Thirds™ (monture Micro Four Thirds (pour Micro quatre tiers)).

- Consultez les catalogues/sites Web pour avoir des informations concernant les objectifs pris en charge.

https://panasonic.jp/support/global/cs/dsc/connect/index.html (En anglais uniquement)

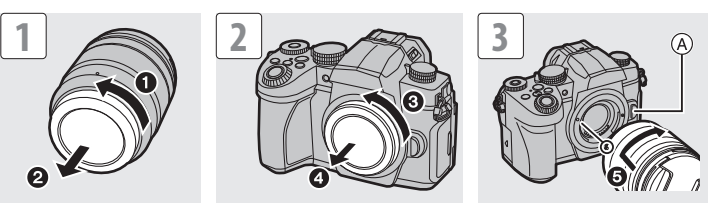

- N'appuyez pas sur la touche de déverrouillage de l'objectif (A) lorsque vous installez un objectif.
- Pour retirer l'objectif, faites-le tourner tout en appuyant sur la touche de déverrouillage de l'objectif.

Réglage de l’horloge (Lors de la première mise en route)

Lorsque vous mettez l'appareil photo en marche pour la première fois, un écran permettant de régler l'horloge et la zone d'origine apparaît. Suivez les instructions du message pour effectuer les réglages.



Prises de vues

- Faites tourner la molette de sélection du mode pour sélectionner le mode d'enregistrement ([iA]/[P]/[A]/[S]/[M]).
- Appuyez à mi-course sur le déclencheur (appuyez légèrement) pour mettre au point.
- Appuyez à fond sur le déclencheur (appuyez davantage) pour prendre des photos.

Enregistrement d’images animées

- Faites tourner la molette de sélection du mode pour sélectionner le mode d'enregistrement.
- Appuyez sur la touche images animées pour démarrer l'enregistrement.
- Appuyez de nouveau sur la touche images animées pour arrêter l'enregistrement.

Pour visionner des images

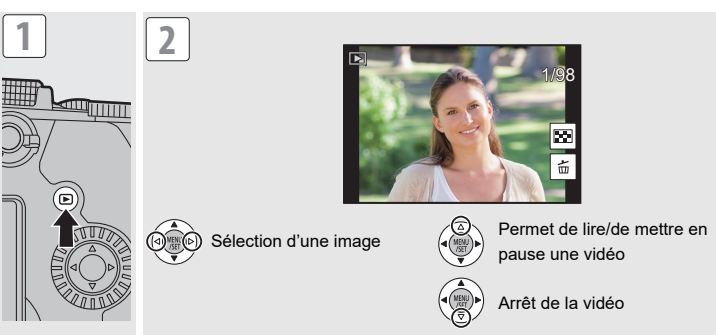

Précautions à prendre

- Firmware de votre appareil photo/objectif**

Des mises à jour du firmware peuvent être mises à disposition pour améliorer le potentiel de l'appareil photo ou pour ajouter des fonctionnalités.

- Pour connaître les plus récentes informations sur le firmware ou pour le télécharger/mettre à jour, visitez le site d'assistance suivant :

https://panasonic.jp/support/global/cs/dsc/download/index.html (En anglais uniquement)

- Résistance aux éclaboussures**

La résistance aux éclaboussures est une expression utilisée pour décrire le niveau supplémentaire de protection qu’offre cet appareil photo contre l’exposition à une quantité minimale d’humidité, d’eau ou de poussière. Être résistant aux éclaboussures n’est pas une garantie que des dommages ne surviendront pas si cet appareil photo est soumis au contact direct de l’eau.

Afin de minimiser la possibilité de dommages, veuillez vous assurer que les précautions suivantes sont prises :

- La caractéristique de résistance aux éclaboussures fonctionne conjointement avec les objectifs qui ont été spécialement conçus pour prendre en charge cette caractéristique.
- Fermez soigneusement les couvercles, les capuchons de prise, le couvercle des points de contact, le flash, etc.
- Lorsque l'objectif ou le capuchon est retiré ou bien lorsqu'un couvercle est ouvert, ne laissez pas du sable, de la poussière et de l'humidité pénétrer à l'intérieur.
- Si du liquide se retrouve sur l'appareil photo, essuyez-le à l'aide d'un chiffon doux et sec.

- Faites des essais d’enregistrement au préalable**

Veuillez à faire des essais d'enregistrement au préalable pour contrôler qu'il s'effectue normalement.

Veuillez noter qu'aucun dédommagement ne sera fourni dans le cas où un enregistrement n'a pas pu être effectué à cause d'un problème avec l'appareil photo ou une carte.

- Attention aux droits d’auteur**

Selon la loi sur le droit d'auteur, les images et le son enregistrés ne peuvent pas être utilisés sans l'autorisation du titulaire des droits d'auteur.

- Précautions à prendre avec les rayons de forte lumière telle que la lumière d’un laser**

Ne laissez pas les rayons de forte lumière, telle que la lumière d'un laser, pointer directement vers cet appareil photo (objectif). Cela pourrait détruire le capteur d'image et causer le dysfonctionnement de l'appareil photo.

- L'appareil photo**
Gardez cet appareil aussi loin que possible des appareils électromagnétiques (comme les fours à micro-ondes, les téléviseurs, les consoles de jeux vidéo etc.).

- Si vous utilisez cet appareil au-dessous ou à proximité d'un téléviseur, les ondes électromagnétiques pourraient nuire aux images et/ou au son.
- N'utilisez pas cet appareil à proximité d'un téléphone cellulaire, car cela pourrait créer des parasites nuisibles aux images et/ou au son.
- Le puissant champ magnétique de haut-parleurs ou de moteurs peut endommager les données enregistrées sur support magnétique et distordre les images.
- Les ondes électromagnétiques émises peuvent affecter cet appareil, en perturbant les images et/ou le son.
- Si cet appareil est perturbé par des ondes électromagnétiques et arrête de fonctionner correctement, mettez l'appareil hors marche et retirez la batterie ou débranchez l'adaptateur secteur. Puis remettez la batterie en place ou rebranchez l'adaptateur secteur et remettez l'appareil en marche.

Ne pas utiliser l'appareil près d'un émetteur radio ou de lignes à haute-tension.

- L'utilisation de cet appareil à proximité d'un émetteur radio ou de lignes à haute tension pourrait nuire à l'image et/ou au son.

- Fonction Wi-Fi®**

L'utilisation de la fonction Wi-Fi de l'appareil photo est supposée s'effectuer dans le pays où ce dernier a été vendu.

Il existe un risque que l'appareil photo viole la réglementation sur les ondes radio s'il est utilisé dans un pays autre que celui où il a été acheté, et Panasonic ne peut en aucun cas être tenu pour responsable de ces violations.

- Lorsque [Mode veille] ou [Mode veille (Wi-Fi)] dans [Mode économie d'énergie] est réglé sur [NON], la consommation électrique de cet appareil photo peut augmenter.
- Veuillez prendre connaissance du fait que Panasonic n'est en aucun cas responsable des dommages directs ou indirects causés par l'utilisation (y compris l'utilisation en association avec des produits d'autres entreprises) ou le dysfonctionnement de ce produit.
- Veuillez prendre connaissance du fait que Panasonic n'est en aucun cas responsable de l'endommagement des données causé par ce produit.
- La conception et les caractéristiques de ce produit, telles que présentées dans ce document, peuvent être différentes de celles du véritable produit.
- Les illustrations utilisées dans ce document peuvent être différentes du véritable produit et des véritables images affichées sur ce produit.
- Les images utilisées dans ce document sont des exemples de photo servant à expliquer les fonctions et les effets.

Caractéristiques principales

Les caractéristiques peuvent être soumises à des changements en vue d'une amélioration des performances.

Boîtier de l'appareil photo numérique (DC-G97) :

Source d'alimentation :	7,2 V ---
Consommation d'énergie :	3,2 W (lors d'un enregistrement avec l'écran), 2,6 W (lors de la lecture avec l'écran) [Lorsque vous utilisez l'objectif interchangeable (H-FS12060)]

Type	
Type	Appareil photo numérique hybride mono-objectif
Monture de l'objectif	Micro Quatre Tiers (Micro Four Thirds)
Support d'enregistrement	Carte mémoire SD / Carte mémoire SDHC / Carte mémoire SDXC
Capteur d'image	
Capteur d'image	Capteur CMOS 4/3", nombre total de pixels d'environ 21.800.000 pixels, filtre couleur primaire
Nombre de pixels efficaces de l'appareil photo	Environ 20.300.000 pixels
VisEUR	
Type	Format 4:3, 0,39 pouces, environ 2.360.000 points, Viseur à vision directe DELO

Écran	
Type	Format 3:2, 3,0 pouces, Écran d'environ 1.840.000 de points, écran tactile capacitif

Interface	
USB / CHARGE	USB Type-C®, USB 2.0 (Vitesse rapide)
HDMI	micro HDMI Type D
[REMOTE]	Prise de Ø2,5 mm
[MIC]	Mini prise stéréo de Ø3,5 mm
Casque	Mini prise stéréo de Ø3,5 mm

Dimensions externes / poids	
Dimensions externes	Environ 130,4 mm (L)×93,5 mm (H)×77,4 mm (P) (5,14 po (L)×3,69 po (H)×3,05 po (P)) (Partie en saillie non comprise)
Poids	Environ 530 g/1,17 lb (boîtier de l'appareil photo, avec batterie et carte) Environ 478 g/1,06 lb (boîtier de l'appareil photo uniquement)

Configuration requise	
Température de fonctionnement recommandée	0 °C à 40 °C (32 °F à 104 °F)
Humidité relative permise	10 %RH à 80 %RH

Wi-Fi	
Norme de conformité	IEEE 802.11b/g/n (protocole pour réseau local (LAN) sans fil standard)
Plage de fréquence utilisée (fréquence centrale)	2412 MHz à 2462 MHz (canaux 1 à 11)
Méthode de cryptage	Wi-Fi conforme WPA™ / WPA2™
Méthode d'accès	Mode infrastructure

Bluetooth®	
Norme de conformité	Bluetooth v5.0, Bluetooth Low Energy (BLE)
Plage de fréquence utilisée (fréquence centrale)	2402 MHz à 2480 MHz

Bloc-batterie (lithium-ion) (Panasonic DMW-BLC12PP) :	
Précautions à prendre	
Tension/Capacité :	7,2 V / 1200 mAh

Les symboles présents sur ce produit (y compris sur les accessoires) signifient les choses suivantes :

---	C.C. (Courant continu)
------------------	------------------------

Marques de commerce et licences

- Micro Four Thirds™ (Micro Quatre Tiers) et le logo Micro Four Thirds sont des marques de commerce ou des marques déposées d'OM Digital Solutions Corporation au Japon, aux États-Unis, en Union européenne et dans d'autres pays.
- Le logo SDXC est une marque de commerce de SD-3C, LLC.
- Les termes HDMI, HDMI High-Definition Multimedia Interface, la présentation commerciale HDMI et les logos HDMI sont des marques ou des marques déposées de HDMI Licensing Administrator, Inc.
- USB Type-C® et USB-C® sont des marques déposées d'USB Implementers Forum.
- Adobe est une marque de commerce ou une marque déposée de Adobe Systems Incorporated aux États-Unis et/ou dans d'autres pays.
- La marque et les logos Bluetooth® sont des marques déposées appartenant à Bluetooth SIG, Inc. et toute utilisation de telles marques par Panasonic Holdings Corporation est sous licence. Les autres marques de commerce et dénominations commerciales appartiennent à leurs propriétaires respectifs.
- “Wi-Fi®” est une marque déposée de Wi-Fi Alliance®.
- “WPA™” et “WPA2™” sont des marques commerciales de Wi-Fi Alliance®.
- QR Code est une marque déposée de DENSO WAVE INCORPORATED.
- Les autres noms, raisons sociales et appellations de produits cités dans ce document sont des marques commerciales ou des marques déposées de leurs détenteurs respectifs.

Pendant au moins trois (3) ans à compter de la livraison de ce produit, Panasonic donnera à toute personne qui nous contacte à l'adresse ci-dessous, pour des frais n'excédant pas le coût de la distribution physique du code source, une copie complète et lisible par machine, du code source correspondant couvert par la GPL V2.0 et LGPL V2.1 ainsi que la notice des droits d'auteur de ceux-ci. Informations de contact : oss-cd-request@gg.jp.panasonic.com

Le code source et la notice des droits d'auteur sont disponibles gratuitement sur notre site Web suivant.

https://docs.connect.panasonic.com/oss/

Ce produit fait l'objet d'une licence de portefeuille de brevets AVC pour l'utilisation personnelle ou non commerciale d'un particulier (i) pour encoder de la vidéo selon la norme AVC (“AVC Video”) et/ou (ii) décoder de la vidéo AVC encodée par un particulier engagé dans une activité personnelle et/ou obtenue auprès d'un fournisseur de vidéos qui détient une licence lui permettant de fournir des vidéos AVC. Aucune licence ou permission tacite ne sera accordée pour tout autre usage. Des informations supplémentaires peuvent être obtenues auprès de MPEG LA, L.L.C. Visiter http://www.mpegla.com

Pour les États-Unis et le Canada seulement	
<div></div>	L'appareil que vous vous êtes procuré est alimenté par une batterie au lithium-ion. Pour des renseignements sur le recyclage de la batterie, veuillez composer le 1-800-8-BATTERY.

Garantie limitée (Pour le Canada seulement)

Panasonic Canada Inc.
5770, Ambler Drive, Mississauga (Ontario) L4W 2T3
PRODUIT PANASONIC – GARANTIE LIMITÉE

Panasonic Canada Inc. garantit que ce produit est exempt de défauts de matériaux et de main-d'œuvre dans un contexte d'utilisation normale pendant la période indiquée ci-après à compter de la date d'achat original et, dans l'éventualité d'une défectuosité, accepte, à sa discrétion, de (a) réparer le produit avec des pièces neuves ou remises à neuf, (b) remplacer le produit par un produit neuf ou remis à neuf d'une valeur équivalente ou (c) rembourser le prix d'achat. La décision de réparer, remplacer ou rembourser appartient à Panasonic Canada Inc.

Appareils photo numériques	Un (1) an, pièces et main-d'œuvre
Périphériques pour appareils photo numériques	Un (1) an, pièces et main-d'œuvre
Accessoires d'appareils photo numériques	Quatre-vingt-dix (90) jours, pièces et main-d'œuvre

La présente garantie n'est fournie qu'à l'acheteur original d'un des produits de marque Panasonic indiqués plus haut, ou à la personne l'ayant reçu en cadeau, vendu par un détaillant Panasonic agréé au Canada et utilisé au Canada. Le produit ne doit pas avoir été "vendu tel quel" et doit avoir été livré à l'état neuf dans son emballage d'origine.

POUR ÊTRE ADMISSIBLE AUX SERVICES AU TITRE DE LA PRÉSENTE GARANTIE, LA PRÉSENTATION D'UN REÇU D'ACHAT OU DE TOUTE AUTRE PIÈCE JUSTIFICATIVE DE LA DATE D'ACHAT ORIGINAL, INDIQUANT LE MONTANT PAYÉ ET LE LIEU DE L'ACHAT, EST REQUISE.

RESTRICTIONS ET EXCLUSIONS

La présente garantie COUVRE SEULEMENT les défaillances attribuables à un défaut des matériaux ou à un vice de fabrication et NE COUVRE PAS l'usure normale ni les dommages esthétiques. La présente garantie NE COUVRE PAS NON PLUS les dommages subis pendant le transport, les défaillances causées par des produits non fournis par Panasonic Canada Inc., ni celles résultant d'un accident, d'un usage abusif ou impropre, de négligence, d'une manutention inadéquate, d'une mauvaise application, d'une altération, d'une installation ou de réglages impropres, d'un mauvais réglage des contrôles de l'utilisateur, d'un mauvais entretien, de piles inadéquates, d'une surtension temporaire, de la foudre, d'une modification, de la pénétration de sable, de liquides ou d'humidité, d'une location du produit, d'une réparation effectuée par une entité autre qu'un centre de service Panasonic agréé ou encore d'une catastrophe naturelle.

Les piles sèches, les cartouches d'encre et le papier sont également exclus de la présente garantie.

Les piles rechargeables sont couvertes par une garantie de quatre-vingt-dix (90) jours à compter de la date d'achat original.

CETTE GARANTIE LIMITÉE ET EXPRESSE REMPLACE TOUTE AUTRE GARANTIE, EXPRESSE OU IMPLICITE, INCLUANT LES GARANTIES IMPLICITES DU CARACTÈRE ADÉQUAT POUR LA COMMERCIALISATION ET UN USAGE PARTICULIER. PANASONIC CANADA INC. N'AURA D'OBLIGATION EN AUCUNE CIRCONSTANCE POUR TOUT DOMMAGE DIRECT, INDIRECT OU CONSÉCUTIF RÉSULTANT DE L'UTILISATION DE CE PRODUIT OU DÉCOULANT DE TOUTE DÉROGATION À UNE GARANTIE EXPRESSE OU IMPLICITE. (À titre d'exemples, cette garantie exclut les dommages relatifs à une perte de temps, le transport jusqu'à et depuis un centre de service agréé, la perte ou la détérioration de supports ou d'images, de données ou de tout autre contenu en mémoire ou enregistré. Cette liste n'est pas exhaustive et n'est fournie qu'à des fins explicatives.)

Certaines juridictions ne reconnaissent pas les exclusions ou limitations de dommages indirects ou consécutifs, ou les exclusions de garanties implicites. Dans de tels cas, les limitations stipulées ci-dessus peuvent ne pas être applicables. La présente garantie vous confère des droits précis; vous pourriez aussi avoir d'autres droits pouvant varier selon votre province ou territoire de résidence.

SERVICE SOUS GARANTIE

Pour tout renseignement sur les produits, réparation ou assistance technique, veuillez visiter notre page Soutien :

www.panasonic.ca/french/support