

Panasonic®

Manuel d'utilisation

Système téléphonique câblé | sans fil 2-en-1

Modèle **KX-TGF892C**

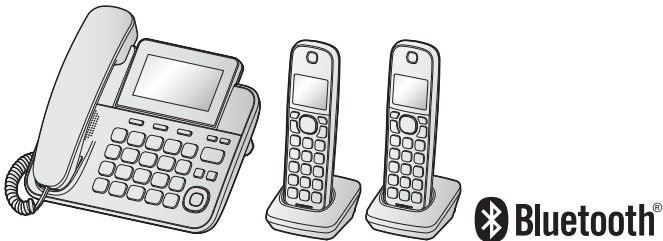

Modèle illustré : KX-TGF892

Avant d'utiliser l'appareil pour la première fois, consultez "Préparatifs" (p. 9).

Nous vous remercions d'avoir arrêté votre choix sur un appareil Panasonic.

Avant d'utiliser l'appareil, lire attentivement ce manuel d'utilisation et le conserver pour consultation ultérieure.

Pour de l'aide, veuillez visiter notre page Soutien :

www.panasonic.ca/french/support

Introduction

Accessoires	3
Symboles graphiques utilisés sur l'équipement et leurs descriptions	4

Informations importantes

Pour votre sécurité	5
Importantes mesures de sécurité	6
Pour un rendement optimal	7
Autres informations	7
Spécifications	8

Préparatifs

Réglages initiaux	9
Commandes	12
Icônes d'affichage	13
Paramètres de langue	14
Date et heure	15
Enregistrement d'un message réponse	15
D'autres paramètres	15

Utilisation d'un casque Bluetooth®

Utilisation d'un casque Bluetooth	16
Fonctionnement d'un casque Bluetooth	17

Appels entrants et sortants

Pour faire des appels	19
Pour recevoir des appels	20
Fonctions pratiques pouvant être utilisées pendant une communication	20

Réponse par commande vocale

Réponse par commande vocale	24
-----------------------------------	----

Intercommunication

Intercommunication	25
--------------------------	----

Blocage d'appels

Blocage d'appels	26
Mise en mémoire des demandeurs indésirables	26

Blocage d'appels amélioré

Blocage d'appels automatisés	29
Blocage d'appels de démarchage par téléphone	31

Répertoire

Répertoire	32
Composition rapide	34
Touches de composition à une touche	35

Programmation

Liste du menu	37
Avertisseur	43
Mode de nuit	44
Interphone de surveillance de bébé	44
Autres programmations	46
Enregistrement d'un combiné	47

Service d'affichage du demandeur

Utilisation du service d'affichage du demandeur	48
Liste des demandeurs	49

Répondeur

Répondeur	51
Mise en/hors marche du répondeur	51
Message réponse	51
Écoute des messages	52
Fonctions évoluées d'avis de nouveau message	53
Commande à distance	55
Paramétrage du répondeur	56

Généralités

Service de messagerie vocale	58
Installation murale	59
Messages d'erreur	60
Guide de dépannage	62
Autres avis et informations (pour le Canada)	69
Garantie	71

Index

Index	72
-------------	----

Accessoires

Accessoires inclus

N°	Description/N° de pièce	Quantité
①	Adaptateur secteur/PNLV226	1
②	Cordon de ligne téléphonique	1
③	Adaptateur pour un montage mural ou sur un bureau*1	1
④	Couvercle du logement des piles sur le poste de base*2	1
⑤	Combiné câblé	1
⑥	Cordon du combiné câblé	1
⑦	Piles rechargeables*3	4
⑧	Couvercle du combiné*4	2
⑨	Chargeur	2

*1 L'adaptateur de montage mural/sur un bureau est fixé au poste de base.

*2 Le couvercle du logement des piles sur le poste de base est fixé à l'endos.

*3 Voir p. 3 pour des informations sur les piles de rechange.

*4 Le couvercle du combiné est fixé au combiné.

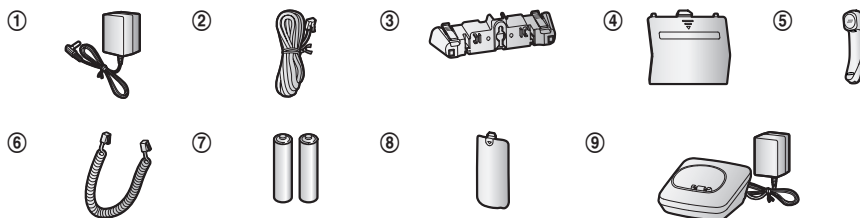

Accessoires additionnels ou de rechange

Communiquer avec un détaillant Panasonic pour plus de renseignements.

Description	Numéro de modèle/caractéristiques techniques
Piles rechargeables	HHR-4DPA*1
	Type de piles : – Nickel-métal-hydrure (Ni-MH) – 2 piles de format AAA (R03) pour chaque combiné

*1 La capacité des piles de rechange pourrait être différente de celle des piles fournies.

Autres informations

- Le design et les spécifications peuvent être modifiés sans préavis.
- Les illustrations de ce manuel peuvent ne pas représenter fidèlement l'appareil.

Extension du système téléphonique

Combiné (en option) : KX-TGDA99C	
<p>Il est possible d'étendre la capacité du système téléphonique en enregistrant des combinés additionnels (max. de 6) auprès d'un même poste de base.</p> <ul style="list-style-type: none"> La couleur des combinés vendus séparément pourrait être différente de celle des combinés fournis. 	

Dispositifs Bluetooth®

Il est possible d'étendre le système téléphonique en couplant un casque Bluetooth au combiné.













<p>Casque Bluetooth*1 : 4 max. (pour une conversation mains libres sans fil : p. 16)</p>	
---	---

*1 Le casque doit être compatible avec la technologie sans fil Bluetooth.

Marques de commerce

- Le mot servant de marque et les logos Bluetooth® sont des marques déposées appartenant à Bluetooth SIG, Inc., et tout usage de ces marques par Panasonic Holdings Corporation est effectué en vertu d'une licence.
- Toutes les autres marques de commerce identifiées aux présentes appartiennent à leurs propriétaires respectifs.

Symboles graphiques utilisés sur l'équipement et leurs descriptions

Symbole	Explication	Symbole	Explication
	Courant alternatif (c.a.)		Équipement de classe II (équipement où la protection contre les chocs électriques repose sur une double isolation ou une isolation renforcée)
	Courant continu (c.c.)		"MARCHE" (alimentation)
	Terre de protection		"ARRÊT" (alimentation)
	Liaison de terre de protection		Veille (alimentation)
	Attention, danger pour cause de rayonnements visibles		"MARCHE"/"ARRÊT" (alimentation, pousoir)
	Utilisation en intérieur uniquement		Attention, risque de choc électrique

Pour votre sécurité

Afin d'éviter tout risque de blessure ou perte de vie/propriété, lire cette section attentivement avant d'utiliser l'appareil afin d'assurer un usage adéquat et sécuritaire de cet appareil.

AVIS

Raccordements

- N'alimenter l'appareil qu'avec le type de courant indiqué sur l'appareil.
- Ne pas surcharger les prises murales et les rallonges. Cela pourrait augmenter le risque d'incendie ou de chocs électriques.
- Insérer la fiche de l'adaptateur secteur/prise d'alimentation à fond dans la prise de courant. Le non-respect de cette mise en garde pourrait causer des chocs électriques et/ou un risque d'incendie dû à une chaleur excessive.
- Retirer régulièrement toute poussière, etc., de l'adaptateur secteur/prise d'alimentation en le débranchant de la prise de courant et en le nettoyant avec un chiffon sec. Une accumulation de poussière pourrait causer une défectuosité d'isolement à l'humidité, etc., et présenter un risque d'incendie.
- Débrancher l'appareil s'il dégage de la fumée, une odeur inhabituelle ou émet un bruit anormal. Ces situations peuvent présenter un risque d'incendie ou de choc électrique. S'assurer que le dégagement de fumée a cessé, puis visiter la page Soutien : www.panasonic.ca/french/support
- Débrancher le cordon d'alimentation et ne jamais toucher aux composants internes de l'appareil dans le cas où le boîtier se serait fissuré.
- Ne jamais toucher la prise avec les mains mouillées. Il y a danger de chocs électriques.

Installation

- Afin d'éviter tout risque d'incendie ou de chocs électriques, ne pas exposer cet appareil à la pluie ou à l'humidité.
- Ne pas placer ni utiliser à proximité d'appareils à contrôle automatique tels que les portes automatiques et les dispositifs d'alarmes. Les ondes radioélectriques émises par cet appareil pourraient engendrer un mauvais fonctionnement de tels appareils et causer un accident.
- Éviter que le cordon de l'adaptateur secteur ou le cordon de ligne téléphonique soit tiré, plié ou écrasé.

- Débrancher le cordon de ligne téléphonique avant d'ouvrir le couvercle du logement des piles.

Mises en garde de fonctionnement

- Débrancher l'appareil de la prise secteur avant de le nettoyer. Ne pas utiliser de détergents liquides ou en aérosol.
- Ne pas démonter cet appareil.
- Ne pas renverser de liquides (détergents, nettoyants, etc.) sur la fiche du cordon de ligne téléphonique et ne jamais permettre qu'elle soit mouillée. Cela pourrait causer un risque d'incendie. Si la fiche du cordon de ligne téléphonique est mouillée, débrancher immédiatement le cordon de la prise de téléphone et ne pas l'utiliser.
- Ne pas exercer de traction exagérée sur le cordon reliant le combiné câblé au poste de base. Le poste de base pourrait tomber et causer des blessures.

Domaine médical

- Consulter les fabricants de dispositifs médicaux personnels, tels les stimulateurs cardiaques ou appareils auditifs, afin de déterminer s'ils sont protégés contre l'énergie émise par les fréquences radio. (La gamme de fréquence de cet appareil est de 1,92 GHz à 1,93 GHz, et la puissance de sortie est de 115 mW (max.))
- Ne pas utiliser cet appareil dans des centres de soins de la santé là où des mises en garde le spécifient. En effet, les hôpitaux et centres de soins médicaux peuvent utiliser de l'équipement qui pourrait être sensible à l'énergie RF externe.

ATTENTION

Installation et emplacement

- Ne jamais faire de raccordement lors d'un orage.
- Ne jamais installer une prise téléphonique dans un endroit mouillé à moins que la prise soit destinée spécialement à cet usage.
- Ne jamais toucher à des fils de téléphone non isolés ou à des terminaux à moins que la ligne n'ait été déconnectée par le réseau.
- Prendre toutes précautions lors de l'installation ou de la modification de lignes téléphoniques.
- L'adaptateur secteur est utilisé comme interrupteur principal. S'assurer que la prise de courant est près de l'appareil et facile d'accès.
- Le produit est conçu pour être installé à une hauteur ≤ 2 m.

Nota :

- Cette hauteur ne garantit pas la fiabilité du produit.
- Pour éviter des blessures graves dues à une chute accidentelle de l'appareil, l'installer à une hauteur de 1,5 m au maximum.
- Il est impossible de faire des appels avec le combiné sans fil dans les cas suivants :
 - Lorsque les piles du combiné doivent être chargées ou sont à plat.
 - Lors d'une panne de courant.

Piles rechargeables Ni-MH

- Il est recommandé d'utiliser les piles indiquées à la p. 3. **UTILISER SEULEMENT des piles rechargeables Ni-MH de format AAA (R03).**
- Ne jamais combiner des piles usagées avec des piles neuves.
- Ne pas ouvrir ni mutiler les piles. L'électrolyte des piles est corrosif et peut causer des brûlures ou des blessures aux yeux ou à la peau. L'électrolyte est toxique et peut être nocif dans le cas où il serait ingéré.
- Manipuler les piles avec soin. Ne pas permettre que les piles soient en contact avec des objets avec propriété conductrice tels que des bagues, des bracelets ou des clés, sinon les piles et(ou) les conducteurs pourraient surchauffer et provoquer des brûlures sérieuses.
- Charger les piles fournies ou recommandées pour utilisation avec ce produit conformément aux instructions et restrictions indiquées dans le présent manuel.
- Utiliser seulement un poste de base compatible (ou un chargeur) pour charger les piles. Ne pas altérer le poste de base (ou le chargeur). Le non-respect de ces directives pourrait faire gonfler ou exploser les piles.
- Éviter les conditions suivantes
 - Températures extrêmement basses ou élevées durant l'utilisation, le stockage ou le transport.
 - Remplacement d'une pile par une de type incorrect qui pourrait neutraliser une protection.
 - Mise au rebut d'une pile dans le feu ou dans un four chaud, ou écrasement ou coupure mécanique d'une pile pouvant entraîner une explosion.
 - Température extrêmement élevée et/ou une pression de l'air extrêmement basse pouvant entraîner une explosion ou une fuite de liquide ou de gaz inflammable.

Attention :



L'appareil que vous vous êtes procuré est alimenté par des piles au nickel-métal-hydrure recyclables. Pour des renseignements sur le recyclage des piles, composer le 1-800-8-BATTERY (1-800-822-8837).

Remarques concernant l'utilisation de piles alcalines comme alimentation de secours

- Les piles doivent être utilisées correctement car l'appareil peut être endommagé par des fuites de piles.
- Ne pas charger, court-circuiter, démonter ou chauffer les piles.
- Ne pas jeter les piles au feu.
- Retirer toutes les piles lors du remplacement.
- Ne jamais combiner des piles usagées avec des piles neuves ou des piles de types différents.
- Il est recommandé de remplacer les piles une fois par an.

Importantes mesures de sécurité

Lors de l'utilisation de cet appareil, prendre les précautions d'usage suivantes afin d'éviter tout risque d'incendie, de chocs électriques ou de blessures :

1. Ne pas utiliser cet appareil près d'un endroit où il y a de l'eau, tels une baignoire, un lavabo, un évier, dans un sous-sol humide ou près d'une piscine.
2. Ne pas utiliser d'appareils téléphoniques (à part les téléphones sans fil) lors d'un orage. Il pourrait y avoir un risque de choc électrique provoqué par les éclairs.
3. Ne pas faire d'appels téléphoniques avec cet appareil près d'une fuite de gaz.
4. Utiliser seulement le cordon d'alimentation et les piles indiqués dans ce manuel. Ne pas jeter les piles au feu. Elles pourraient exploser. S'informer auprès des responsables locaux de la gestion des déchets pour les mesures à prendre.

CONSERVER CE MANUEL

Pour un rendement optimal

Emplacement du poste de base/interférence

Le poste de base et les autres appareils Panasonic compatibles utilisent des ondes radio pour communiquer entre eux.

- Pour une portée maximale et un fonctionnement exempt de bruit, placer le poste de base :
 - à l'intérieur, dans un endroit facilement accessible, élevé et central sans obstacle entre le combiné sans fil et le poste de base ;
 - loin de tout appareil électronique tel que téléviseurs, radios, ordinateurs, dispositifs sans fil ou autres téléphones.
 - orienté dans une direction opposée à tout émetteur radiofréquence tel que les antennes extérieures des stations cellulaires de téléphones mobiles. (Éviter de placer le poste de base dans une fenêtre en baie ou près d'une fenêtre.)
- La portée et la qualité de la voix varient selon les conditions ambiantes.
- Si le rendement n'est pas satisfaisant, déplacer le poste de base afin d'obtenir une meilleure réception.

Milieu ambiant

- Éloigner l'appareil de tout appareil générateur de bruit électrique tel que lampes fluorescentes et moteurs.
- Ne pas exposer l'appareil à la fumée, à la poussière, à des températures élevées et à des vibrations.
- Ne pas exposer l'appareil aux rayons directs du soleil.
- Ne pas déposer d'objets lourds sur l'appareil.
- Débrancher l'appareil lorsqu'il n'est pas utilisé pendant une période prolongée.
- Ne pas placer l'appareil près de sources de chaleur telles que des appareils de chauffage, des cuisinières, etc. Ne pas le placer dans des pièces où la température est inférieure à 0 °C (32 °F) ou supérieure à 40 °C (104 °F). Ne pas placer l'appareil dans un sous-sol humide.
- Le rayon d'action de l'appareil pourrait être limité lorsque l'appareil est utilisé dans les endroits suivants : près d'obstacles tels que collines, tunnels, souterrains ou près d'objets métalliques tels que clôtures en grillage, etc.
- L'utilisation de cet appareil à proximité d'un appareil électrique peut causer de l'interférence. L'éloigner de tels appareils.

Entretien périodique

- Nettoyer la surface extérieure avec un linge doux humide.
- Ne pas utiliser de benzène, de solvant ou tout produit abrasif.

Autres informations

- La plaque signalétique se trouve sous le fond ou à l'arrière du produit.
- ⚠ ATTENTION** : Il y a risque d'explosion si une pile est remplacée par une pile de type incorrect. Mettre au rebut les piles usagées conformément aux instructions.

Avis sur la mise au rebut, le transfert ou le retour de l'appareil

- Cet appareil peut conserver en mémoire des renseignements privés/confidentiels. Afin de protéger vos renseignements personnels/confidentiels, il est recommandé de supprimer de la mémoire les renseignements tels que le répertoire téléphonique et la liste des demandeurs avant de mettre l'appareil au rebut, d'en transférer la propriété ou de le retourner.

Conformité à la norme TIA-1083

Les téléphones sans fil identifiés avec ce logo comportent moins de bruits et d'interférences lors de leur utilisation avec des appareils auditifs ou des implants cochléaires à bobine d'induction magnétique.



Spécifications

- **Norme :**
 - Technologie sans fil Bluetooth 4.2
 - Profil mains libres (HFP - Hands Free Profile)
- **Fréquence :**
 - 1,92 GHz à 1,93 GHz (DECT)
 - 2,402 GHz à 2,48 GHz (Bluetooth)
- **Puissance de sortie RF :**
 - 115 mW (max.)
- **Alimentation :**
 - 120 V c.a., 60 Hz
- **Consommation :**
 - Poste de base :**
 - Attente : 1,0 W
 - Maximum : 4,3 W
 - Chargeur :**
 - Attente : 0,1 W
 - Maximum : 1,8 W
- **Conditions ambiantes :**
 - 0 °C à 40 °C (32 °F à 104 °F), humidité relative :
 - 20 % à 80 % (sec)

Réglages initiaux

Raccordements

■ Poste de base

- ① Brancher l'adaptateur secteur à l'appareil en appuyant solidement sur la fiche.
- ② Brancher le cordon de ligne téléphonique à l'appareil jusqu'à entendre un clic.
- ③ Fixer le cordon de l'adaptateur secteur et le cordon de ligne téléphonique à l'aide des attaches prévues.
- ④ Brancher l'adaptateur secteur sur la prise de courant.
- ⑤ Brancher le cordon de ligne téléphonique à l'appareil et à la prise téléphonique à ligne simple (RJ11C) jusqu'à entendre un clic.
- ⑥ Un filtre DSL/ADSL (vendu séparément) est requis pour les abonnés à un service DSL/ADSL.
- ⑦ Brancher le cordon du combiné câblé au combiné câblé et au poste de base jusqu'à entendre un clic.

Nota :

- N'utiliser que l'adaptateur secteur Panasonic PNLV226, fourni.

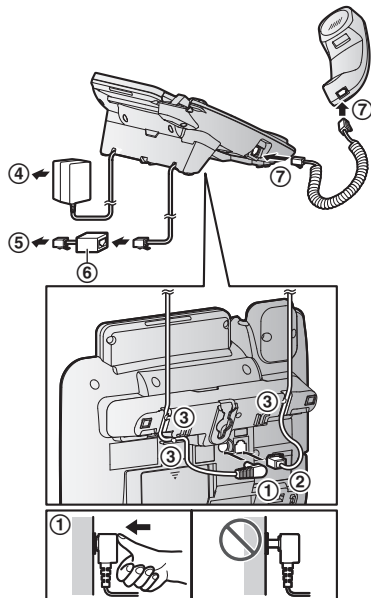

- Suivre les directives affichées pour configurer l'appareil.

■ Chargeur

- ① Brancher l'adaptateur secteur sur la prise de courant.

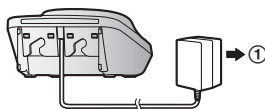

Mise en place des piles dans le combiné

- UTILISER SEULEMENT des piles rechargeables Ni-MH de format AAA (R03) (A).
- Ne PAS utiliser de piles alcalines, au manganèse ou au nickel-cadmium.
- Confirmer la polarité (+, -).

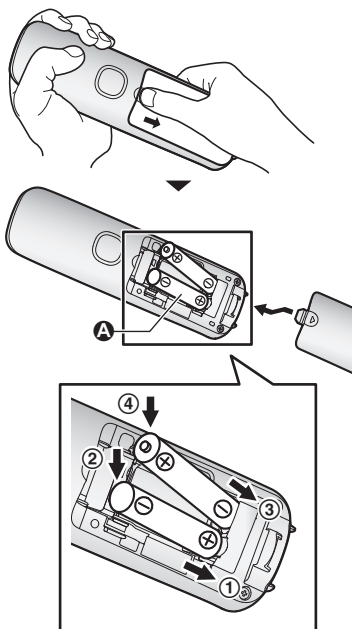

- Suivre les directives affichées pour configurer l'appareil.

Retrait des piles du combiné

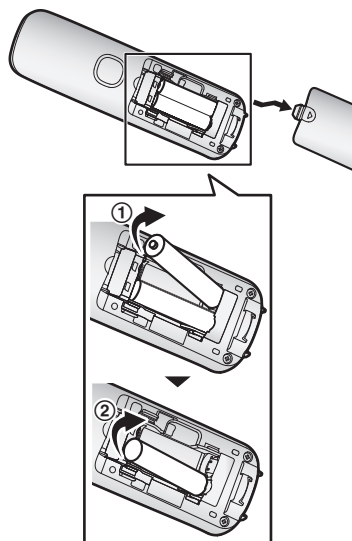

Recharge des piles du combiné

Charger pendant environ 7 heures.

- Vérifier que “Charge” est affiché (A).
- Quand la recharge des piles est terminée, le message “Charge term.” est affiché.



État des piles du combiné

Icônes	État des piles
	Pleine charge
	Moyenne charge
	Faible charge
	Recharge requise
	Déchargées

Nota :

- À la fin de chaque appel, l'appareil affiche une grande icône pendant quelques instants pour indiquer l'état des piles.
- Il est possible de régler l'appareil pour qu'il émette un bip sonore quand les piles ont besoin d'être chargées. (p. 15)

Rendement des piles Ni-MH (piles fournies)

Fonction Bluetooth	Autonomie
	En utilisation continue
Désactivée	Maximum de 10 heures*1
Activée	Maximum de 7 heures*1

*1 Si le mode Éco est activé.

Nota :

- Le rendement des piles dépend des conditions d'utilisation et de l'environnement.

Mise en place des piles dans le poste de base (comme alimentation de secours)

Insérer 2 piles AAA (R03) (non fournies) dans le poste de base afin d'alimenter celui-ci en cas de panne de courant.

Important :

- Utiliser les types de piles suivants dans le poste de base :
 - Piles rechargeables Ni-MH*1, *2 (y compris celles utilisées dans les combinés)
 - Piles alcalines classiques (non rechargeables)*3
- Ne PAS utiliser de piles au manganèse.
- Confirmer la polarité (+, -).

*1 Le poste de base met environ 15 heures pour charger entièrement les piles rechargeables Ni-MH.

*2 Il est conseillé d'utiliser des piles HHR-4DPA (p. 3).

*3 N'introduire des piles alcalines que lorsqu'une panne de courant se produit. Une fois le courant rétabli, retirer les piles alcalines.

- 1 Débrancher le cordon de ligne téléphonique (1).
- 2 Ouvrir le couvercle du logement des piles (2).
- 3 Installer les piles dans le logement des piles (3).

- 4 Fermer le couvercle, puis rebrancher le cordon de ligne téléphonique (4).

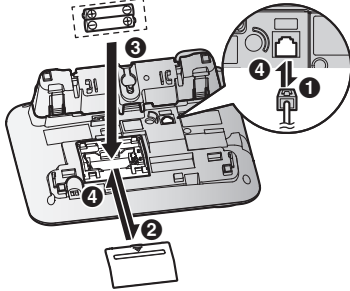

Nota :

- Si le fournisseur de services a besoin d'appareils supplémentaires, tels qu'un modem, pour passer et recevoir des appels, cela risque de ne pas être possible, même si le poste de base fonctionne sur son alimentation de secours.

État des piles du poste de base en cas de coupure de courant

Icônes	État des piles
	Mode Alimentation de secours activé.
	Charge des piles faible.*1

- *1 Si commence à clignoter sur le poste de base, remplacer les piles par de nouvelles dès que possible. Lors du remplacement des piles rechargeables Ni-MH par des piles alcalines, réinsérer les piles rechargeables Ni-MH dans le poste de base lorsque le courant est rétabli afin de les recharger.

Réglage du mode Économie d'énergie des piles

Cette fonction permet au poste de base de réduire sa consommation en limitant les fonctions disponibles afin de prolonger la durée de fonctionnement des piles en cas de panne de courant.

Les réglages suivants sont disponibles :

- “**Activé**” : L'appareil fonctionne comme un téléphone classique. Seul le combiné câblé peut être utilisé pour passer et recevoir des appels. (L'écran, le répertoire téléphonique, la fonction de composition à une touche, le répondeur, la fonction mains libres, etc., du poste de base ne sont pas disponibles.) Aucun affichage n'apparaît sur le poste de base.

- “**Désactivé**” (par défaut) : Il est possible d'utiliser toutes les fonctions du poste de base, mais la durée de fonctionnement des piles ne sera pas prolongée. La luminosité de l'écran du poste de base est abaissée.

Poste de base

- 1 [MENU]#150
- 2 (↑) : Sélectionner le paramètre désiré.
- 3 [SAUV.] → [EXIT]

Nota :

- Lorsque le mode Économie d'énergie des piles est réglé sur “**Activé**”, l'appareil sonne au volume de sonnerie 1 pour prévenir qu'un appel est en cours de réception, même si le volume de sonnerie du poste de base est réglé sur “**Désactivé**”.

Durée de fonctionnement des piles rechargeables Ni-MH (vendues séparément) lors du fonctionnement sur piles de secours

Fonctionnement	Mode Économie d'énergie	
	Désactivé	Activé
En utilisation continue	Maximum de 1,5 heures	Maximum de 5 heures
Non utilisé (mode attente)	Maximum de 2 heures	Maximum de 6 heures

Nota :

- La durée de fonctionnement des piles dépend de leur type.
- Le rendement des piles dépend des conditions d'utilisation et de l'environnement.

À surveiller lors des réglages initiaux

À propos des connexions

- L'adaptateur secteur doit rester branché en tout temps. (Il est normal que l'adaptateur secteur dégage un peu de chaleur.)
- L'adaptateur secteur devrait être branché dans une prise secteur montée verticalement ou installée dans un plancher. Ne pas brancher l'adaptateur secteur à une prise secteur orientée horizontalement faisant face au sol, comme une prise secteur installée sur un plafond ou sous une table, car le poids de l'adaptateur pourrait provoquer son débranchement.

Remarques sur la mise en place des piles rechargeables Ni-MH



- **Combiné** : Utiliser les piles rechargeables fournies.
- **Combiné/poste de base** : En cas de remplacement, il est conseillé d'utiliser les piles rechargeables Panasonic indiquées p. 3, 6.

À propos de la recharge des piles

- Il est normal pour le combiné de devenir un peu chaud durant la recharge.
- Une fois par mois, nettoyer les contacts sur le combiné et le chargeur avec un linge sec et doux. Avant de nettoyer l'appareil, le déconnecter de la prise secteur et de toute ligne téléphonique. Effectuer ce nettoyage plus souvent si l'appareil est exposé à des matières grasses, la poussière ou une humidité élevée.

Mode Éco intelligent

Cette fonction permet de réduire automatiquement l'alimentation en réduisant la puissance de transmission lorsque le combiné est à proximité du poste de base.

- Lorsque cette fonction est activée,  apparaît. Cependant, lorsque que la fonction de réponse par commande vocale est activée (p. 24),  ne s'affiche pas, même si cette fonction est activée.

Commandes

Combiné

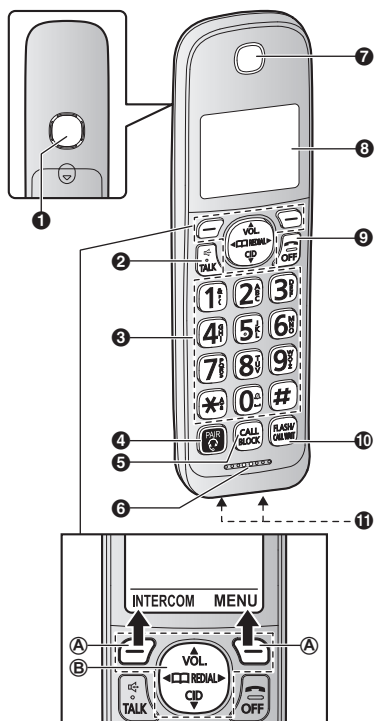

- 1 Haut-parleur
- 2 Touche de communication/mains libres [TALK/☎]
- 3 Clavier de composition
☒ : Utilisation temporaire de la composition par tonalité
☐ : (☒) désactivation de la sonnerie
- 4 Touche de couplage [PAIR] (☎)
- 5 Touche de blocage des appels [CALL BLOCK]
- 6 Microphone
- 7 Récepteur
- 8 Affichage
- 9 Touche de mise hors marche [OFF] (☎)
- 10 Touche commutateur/appel en attente [FLASH][CALL WAIT]
- 11 Contacts de recharge

- Type de commande
- Ⓐ Touches de fonction

En pressant l'une de ces touches, il est possible de sélectionner la fonction indiquée directement au-dessus de la touche.

Ⓑ Touche de navigation

- [▲], [▼], [◀] ou [▶] : Pour défiler parmi diverses listes et rubriques.
- VOL. (Volume [▲] ou [▼]) : Pour régler le volume sur le récepteur ou le haut-parleur durant la conversation.
- [◀] [☐] : Pour consulter une inscription du répertoire.
- [▶] REDIAL : Pour afficher la liste de recomposition.
- [▼] CID (Affichage du demandeur) : Pour consulter la liste des demandeurs.

- 10 Touche commutateur/appel en attente [FLASH][CALL WAIT]
- 11 Clavier de composition
 - ☒ : Utilisation temporaire de la composition par tonalité
- 12 Touche de mise en/hors marche du répondeur (ANSWER ON/OFF)
- 13 Touche de sortie [EXIT]
- 14 Touche d'effacement/de mise en sourdine [ERASE][MUTE]
- 15 Touche de fonctionnement mains libres [☎] (SP-PHONE : Fonctionnement mains libres)
- 16 Touche de blocage des appels [CALL BLOCK]
- 17 Touche de répertoire [☐☐]
- 18 Touche d'affichage du demandeur [CID]
- 19 Touche de lecture/darrêt [▶■] (PLAY/STOP)
- 20 Adaptateur pour un montage mural ou sur un bureau
 - L'adaptateur est un accessoire amovible pour un montage mural ou sur un bureau (p. 59).

Poste de base

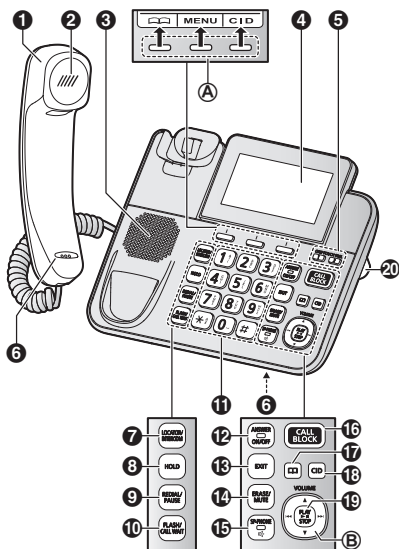

- 1 Combiné câblé
- 2 Récepteur
- 3 Haut-parleur
- 4 Affichage
 - L'afficheur peut être déplacé vers l'avant ou l'arrière afin de sélectionner l'angle désiré.
- 5 Touches de composition à une touche (ONE-TOUCH DIAL)
- 6 Microphone
- 7 Touche de localisateur du combiné/intercommunication [LOCATOR][INTERCOM]
- 8 Touche de garde [HOLD]
- 9 Touche de recomposition/pause [REDIAL][PAUSE]

■ Type de commande

Ⓐ Touches de fonction

En pressant l'une de ces touches, il est possible de sélectionner la fonction indiquée directement au-dessus de la touche.

Ⓑ Touche de navigation

- [▲], [▼], [◀◀] ou [▶▶] : Pour défiler parmi diverses listes et rubriques.
- VOLUME ([▲] ou [▼]) : Pour régler le volume du récepteur ou du haut-parleur durant la conversation.
- [◀◀]/[▶▶] : Pour reprendre/sauter des messages durant la lecture.

Icônes d'affichage

Éléments affichés sur le combiné

Éléments	Signification
☐	Dans les limites de portée du poste de base
☐	Hors de portée du poste de base
☎	La ligne est occupée. <ul style="list-style-type: none"> ● Clignotement lent : L'appel est mis en attente. ● Clignotement rapide : Réception d'un appel entrant.
☎	Le mode Éco est activé. (p. 12)
☎	Un casque Bluetooth est connecté au combiné. Il est prêt à l'emploi.*1

Éléments	Signification
	Un casque Bluetooth est en cours d'utilisation.*1
NR	Le réducteur de bruit est activé. (p. 21)
EG	L'égaliseur est activé. (p. 22)
	Le haut-parleur est activé. (p. 19)
	Le volume de la sonnerie est désactivé. (p. 20,40)
	Le mode de nuit est activé. (p. 44)
PRIVÉ	Le mode privé est activé.*2 (p. 42)
	L'alarme est activée.*2 (p. 43)
1	Numéro de combiné
	État des piles
	La réponse par commande vocale est activée. (p. 24)
	Appel bloqué (p. 50)
	Le blocage d'appels automatisés est réglé sur "Bloqué". (p. 29)
	Appel automatique bloqué (p. 50)
	La fonction Interphone de surveillance de bébé est activée. Le nom/numéro affiché à côté de l'icône indique le poste d'écoute. (p. 44)
Occupé	Le répondeur est présentement utilisé par une autre unité.
Ligne utilisée	La ligne est présentement utilisée.

*1 Le numéro de casque correspondant est indiqué à côté de l'élément.

*2 Quand le casque Bluetooth est connecté au combiné, l'élément ne s'affiche pas, même si la fonction est activée.

Éléments affichés sur le poste de base

Éléments	Signification
	La ligne est occupée. <ul style="list-style-type: none"> Clignotement lent : L'appel est mis en attente. Clignotement rapide : Réception d'un appel entrant.
	Le volume de la sonnerie est désactivé. (p. 40)
	Le mode de nuit est activé. (p. 44)
PRIVÉ	Le mode privé est activé. (p. 42)

Éléments	Signification
GO	"Msg-rép. seul." est sélectionné. Les messages des demandeurs ne sont pas enregistrés. (p. 57)
	Le mode Alimentation de secours est activé. (p. 11)
	La réponse par commande vocale est activée. (p. 24)
	Appel bloqué (p. 50)
	<ul style="list-style-type: none"> Le blocage d'appels automatisés est réglé sur "Bloqué". (p. 29) Appel automatique bloqué (p. 50)
Occupé	Le répondeur est présentement utilisé par le combiné.
Ligne utilisée	La ligne est présentement utilisée.

Paramètres de langue

Langue d'affichage

Combiné / Poste de base

- [MENU]#1110**
- [↕]** : Sélectionner le paramètre désiré. → **[SAUV.]**
- Effectuer la procédure selon l'appareil.
Combiné : **[OFF]**
Poste de base : **[EXIT]**

Langue de l'annonce vocale

Il est possible de sélectionner la langue utilisée pour les fonctions suivantes.

- Guide du répondeur
- Guide de blocage d'appels automatisés
- Guide de blocage d'appels de démarchage par téléphone
- Identification vocale du demandeur
- Réponse par annonce de commande vocale
- Annonce d'enregistrement bidirectionnel (2 voies)

Combiné / Poste de base

- [MENU]#1112**
- [↕]** : Sélectionner le paramètre désiré. → **[SAUV.]**
- Effectuer la procédure selon l'appareil.
Combiné : **[OFF]**
Poste de base : **[EXIT]**

Date et heure

Combiné / Poste de base

- 1 [MENU]#101
- 2 Entrer le jour, le mois et l'année en sélectionnant 2 chiffres pour chacun.
Exemple : 12 juillet 2023
12 07 23
- 3 [OK]
- 4 Entrer l'heure et les minutes (système de 24 heures) en sélectionnant 2 chiffres pour chacun.
Exemple : 21:30
21 30
- 5 [SAUV.]
- 6 Effectuer la procédure selon l'appareil.
Combiné : [OFF]
Poste de base : [EXIT]

Nota :

- Si l'anglais est sélectionné, un système d'horloge à 12 heures est utilisé. Avec le français, l'horloge fonctionne sur un système de 24 heures.

Enregistrement d'un message réponse

Il est possible d'enregistrer son propre message réponse au lieu d'utiliser un message réponse préenregistré. Voir p. 51 pour plus de détails.

Combiné / Poste de base

- 1 [MENU]#302
- 2 [↕] : "Oui" → [SÉLECT.]
- 3 Enregistrer un message réponse. → [ARRÊT]
- 4 Effectuer la procédure selon l'appareil.
Combiné : [OFF]
Poste de base : [EXIT]

D'autres paramètres

Mode de composition

S'il n'est pas possible de faire des appels, modifier ce paramètre d'après le service téléphonique utilisé. Par défaut, le réglage est sur "Tonalité".

"Tonalité" : Pour la composition par tonalité.

"Impulsions" : Pour la composition à impulsions (avec cadran).

Combiné / Poste de base

- 1 [MENU]#120
- 2 [↕] : Sélectionner le paramètre désiré. → [SAUV.]
- 3 Effectuer la procédure selon l'appareil.
Combiné : [OFF]
Poste de base : [EXIT]

Alerte de pile faible

Cette fonction permet à l'appareil d'émettre un bip sonore quand les piles du combiné ont besoin d'être chargées.

Quand cette fonction est activée, l'appareil émet les avertissements suivants.

- **À la fin d'un appel** :
 - L'appareil émet un bip sonore quand les piles ont besoin d'être rechargées.
- **Quand le combiné est en mode attente** :
 - Si les piles ont besoin d'être rechargées, l'appareil émet un bip sonore selon l'intervalle sélectionné jusqu'à un maximum de 3 fois.

Nota sur le combiné :

- À la fin de chaque appel, l'appareil affiche une grande icône pendant quelques instants pour indiquer l'état des piles.

Paramétrage de l'alerte de pile faible

Pour activer cette fonction, sélectionner l'intervalle d'alerte souhaité, ou sélectionner "Désactivé" pour désactiver cette fonction. Par défaut, le réglage est sur "Chaque heure".

Combiné

- 1 [MENU]#176
- 2 [↕] : Sélectionner le paramètre désiré. → [SAUV.] → [OFF]

Utilisation d'un casque Bluetooth

En couplant un casque Bluetooth au combiné, il est possible de profiter de conversations téléphoniques mains libres.

Important :

- Le casque Bluetooth doit prendre en charge la spécification du profil mains libres HFP (Hands Free Profile/Profil mains libres).
- Il est possible de coupler un maximum de 4 casques Bluetooth au combiné.
- Un seul casque Bluetooth peut être utilisé avec l'appareil à la fois.
- Pour de meilleurs résultats, il est recommandé d'utiliser le casque Bluetooth à une distance inférieure ou égale à 3 m (10 pi) du combiné. Le combiné peut communiquer avec les casques Bluetooth à une portée d'environ 10 m (33 pi) sans obstacle ou en visibilité directe.

Activation/désactivation de la fonction Bluetooth

Une fois que cette fonction est activée, la touche Bluetooth **[PAIR]** est activée et le combiné peut réaliser d'autres fonctions Bluetooth. Par défaut, le réglage est sur "Non".

1 Pour activer :

Appuyer sur **[PAIR]**.

Pour désactiver :

[MENU]#613

2 **[↕]** : Sélectionner le paramètre désiré. → **[SAUV.]**

3 **[OFF]**

Couplage d'un casque Bluetooth au combiné

Important :

- Consulter le manuel d'utilisation du casque. Si le NIP du casque n'est pas "0000", changer le NIP Bluetooth au préalable (p. 17).

1 Casque Bluetooth :

Régler le casque en mode de couplage.

2 Combiné :

Maintenir la touche **[PAIR]** enfoncée pendant environ 3 secondes.

3 Attendre l'émission d'une longue tonalité.

- Lorsque  s'affiche, le casque est prêt à être utilisé.*1

*1 Le numéro de casque correspondant est indiqué à côté de l'élément.

Nota :

- Dans l'étape 2, si le combiné a été couplé à un maximum de 4 casques, il est possible d'écraser n'importe quel casque non désiré en appuyant sur **[OUI]**. → **[↕]** : Sélectionner le casque voulu. → **[SÉLECT.]**
- S'il n'est pas possible de coupler le casque au combiné, vérifier que le casque Bluetooth n'est pas connecté à un autre dispositif Bluetooth.

Connexion/déconnexion d'un casque Bluetooth

Des casques qui sont mis en marche peuvent se connecter automatiquement au combiné auquel ils sont couplés, tandis que des casques hors marche sont déconnectés du combiné.

Si les casques ne se connectent pas automatiquement ou s'ils doivent être utilisés avec un autre dispositif Bluetooth, il est possible de devoir les connecter/déconnecter manuellement.

Important :

- S'assurer que le casque est en marche.

1 Pour connecter/déconnecter :

Appuyer sur **[PAIR]**. → **[↕]** : Sélectionner le casque voulu. → **[SÉLECT.]**

2 **[↕]** : "Connexion" ou "Déconnexion" → **[SÉLECT.]**

- Une tonalité prolongée est émise.
- Si un autre casque est déjà connecté lorsque "Connexion" est sélectionné, l'appareil demande la déconnexion Bluetooth avec le casque en cours d'utilisation. → **[OUI]**

3 **[OFF]**

Nota :

- Un casque déconnecté du combiné n'est pas découplé, il n'est donc pas nécessaire de le coupler à nouveau au combiné.

Découplage d'un casque Bluetooth

Il est possible de supprimer les informations du casque Bluetooth enregistrées dans le combiné.

- 1 Appuyer sur **[PAIR]**. → **[↕]** : Sélectionner le casque voulu. → **[SÉLECT.]**
- 2 **[↕]** : "Découplage" → **[SÉLECT.]**
- 3 **[↕]** : "Oui" → **[SÉLECT.]**
 - Une tonalité prolongée est émise.
- 4 **[OFF]**

Changement du nom du casque

Le nom du casque couplé s'affiche lors d'une conversation en utilisant un casque Bluetooth ou dans la liste des casques. Il est possible de personnaliser le nom des casques Bluetooth couplés.

- 1 Appuyer sur **[PAIR]**. → **[↕]** : Sélectionner le casque voulu. → **[SÉLECT.]**
- 2 **[↕]** : "Changer nom" → **[SÉLECT.]** → Saisir le nom désiré (16 caractères max.).
- 3 **[SAUV.]** → **[OFF]**

Nota :

- Lors du découplage du casque, le nom du casque couplé au combiné est supprimé.

Modification du NIP Bluetooth (numéro d'identification personnel)

Le NIP est nécessaire pour coupler le casque au combiné. Le NIP par défaut est "0000". Si le NIP du casque n'est pas "0000", changer le NIP Bluetooth au préalable.

Important :

- Prendre note du nouveau NIP. L'appareil ne révèle pas le NIP. En cas d'oubli, consulter la p. 68.
- 1 **[MENU]****[#]****[6]****[4]****[5]**
 - Si l'appareil demande de saisir l'ancien NIP (lorsque celui par défaut a été modifié), saisir le NIP à 4 chiffres actuel.
 - 2 Entrer le nouveau NIP à 4 chiffres. → **[OK]**
 - 3 Entrer le nouveau NIP à 4 chiffres à nouveau. → **[SAUV.]** → **[OFF]**

Fonctionnement d'un casque Bluetooth

Important :

- Consulter le manuel d'utilisation du casque pour plus de détails.
- Il est possible que certaines fonctions décrites ici ne soient pas disponibles, selon le casque Bluetooth utilisé.
- S'assurer que le casque est en marche.



Pour faire des appels avec le casque

Important :

- Un seul casque Bluetooth peut être utilisé avec l'appareil à la fois.
- S'assurer que le casque Bluetooth n'est pas connecté à un autre dispositif Bluetooth.

- 1 Décrocher le combiné et composer le numéro de téléphone.
 - En cas d'erreur, appuyer sur **[ANNULER]**.
- 2 Appuyer sur **[PAIR]**.
 - L'appareil commence à composer le numéro immédiatement si un seul casque Bluetooth est couplé et connecté. Passer à l'étape 4.
- 3 Si 2 casques Bluetooth ou plus sont couplés, **[↕]** : Sélectionner le casque voulu. → **[SÉLECT.]**
 - L'appareil commence à composer le numéro immédiatement si aucun autre casque Bluetooth n'est connecté.
 - Si le casque sélectionné est autre que celui qui est déjà connecté, l'appareil demande la déconnexion Bluetooth avec le casque en cours d'utilisation. → **[OUI]**
- 4 La conversation terminée, appuyer sur **[OFF]** ou appuyer sur la touche du casque selon le manuel d'utilisation du casque.

Nota :

-  s'affiche sur le combiné.*1
- Pendant la conversation avec le casque, il est possible de passer au récepteur en appuyant sur **[TALK]**.

*1 Le numéro de casque correspondant est indiqué à côté de l'élément.

Pour recevoir des appels avec le casque

Lors d'un appel entrant, il est possible de répondre à l'appel dans les situations suivantes :

■ Si le casque est déjà connecté et sonne :

- 1 Appuyer sur **[PAIR]** ou appuyer sur la touche du casque selon le manuel d'utilisation du casque pour répondre à l'appel.
- 2 La conversation terminée, appuyer sur **[OFF]** ou appuyer sur la touche du casque selon le manuel d'utilisation du casque.

■ Si le casque ne sonne pas :

- 1 Appuyer sur **[TALK/📞]** sur le combiné. Il est également possible de répondre à l'appel en appuyant sur **[PAIR]** pour établir une connexion au casque.
 - L'appel décroché est automatiquement dirigé vers le mode mains libres car la connexion peut prendre du temps avec certains casques.
 - Pendant ce temps-là, "en connexion" est affiché sur le combiné. Passer à l'étape 3.
- 2 Pour passer au casque, consulter la section "Passage du combiné au casque", p. 18.
- 3 La conversation terminée, appuyer sur **[OFF]** ou appuyer sur la touche du casque selon le manuel d'utilisation du casque.

Nota :

- La première sonnerie d'un appel entrant est inaudible quand un casque Bluetooth est utilisé.
- Pendant un appel entrant, appuyer sur **[PAIR]** après avoir reçu les informations d'identification du demandeur pour répondre à l'appel et sélectionner le casque dans la liste, si 2 casques Bluetooth ou plus sont couplés.
- Selon le casque utilisé, il est possible que le passage de l'appel du combiné au casque prenne un certain temps.

Passage du combiné au casque

Il est possible de passer du combiné au casque :

- pendant un appel.
- pendant une intercommunication.

■ Pour passer au casque pendant un appel sur le combiné :

- 1 Appuyer sur **[PAIR]** sur le combiné.
 - L'appel est transféré automatiquement quand il n'y a qu'un seul casque Bluetooth couplé et connecté.

- 2 Si 2 casques Bluetooth ou plus sont couplés, **[▲]** : Sélectionner le casque voulu. → **[SÉLECT.]**
 - L'appel est transféré si aucun autre casque Bluetooth n'est connecté.
 - Si le casque sélectionné est autre que celui qui est déjà connecté, l'appareil demande la déconnexion Bluetooth avec le casque en cours d'utilisation → **[OUI]**

■ Pour passer au combiné pendant un appel sur le casque :

Appuyer sur **[TALK/📞]** sur le combiné.

Nota :

- S'assurer que le casque Bluetooth n'est pas connecté à un autre dispositif Bluetooth.

Réglage du volume du récepteur du casque

Appuyer à répétition sur **[▲]** ou **[▼]** sur le combiné pendant l'utilisation du casque.

Nota :

- Selon le casque utilisé, il est possible que le volume du récepteur ne soit pas réglable.

Réglage du volume de sonnerie du casque

Pendant l'utilisation du casque, appuyer à répétition sur **[▲]** ou **[▼]** sur le combiné pour sélectionner le volume désiré pendant la sonnerie.

- Pour désactiver la sonnerie, appuyer plusieurs fois sur la touche **[▼]**.

Nota :

- Le volume de sonnerie du casque correspond au volume de sonnerie du combiné.
- Selon le casque utilisé, il est possible que le volume de sonnerie ne soit pas réglable.

Pour faire des appels

Utilisation du combiné

- Débrancher le combiné et composer le numéro de téléphone.
 - En cas d'erreur, appuyer sur **[ANNULER]**.
- Appuyer sur **[TALK/☎]** pour passer l'appel.
 - Pour passer l'appel à l'aide du mode mains libres, appuyer sur **[TALK/☎]** pendant quelques secondes.
- Une fois la conversation terminée, appuyer sur **[OFF]** ou placer le combiné sur le chargeur.

Nota :

- Pendant la conversation, il est possible de passer du récepteur au mode mains libres en appuyant sur **[TALK/☎]**.
- À l'étape 1, il est possible d'enregistrer le numéro de téléphone composé dans le répertoire en maintenant la touche **[◀] □□** enfoncée pendant quelques secondes.

Recomposition à partir de la liste des numéros composés

Les 5 derniers numéros de téléphone composés sont mémorisés dans la liste de recomposition (max. de 48 chiffres chacun).

- [▶] REDIAL**
- [↕] :** Sélectionner l'inscription désirée.
- Appuyer sur **[TALK/☎]**.

Suppression d'un numéro de la liste des numéros composés

- [▶] REDIAL**
- [↕] :** Sélectionner l'inscription désirée. → **[SUPPR.]**
- [↕] :** "Oui" → **[SÉLECT.]** → **[OFF]**

Utilisation du poste de base

- Composer un numéro de téléphone.
 - En cas d'erreur, appuyer sur **[ANNUL.]**.
- Débrancher le combiné câblé.
 - Pour faire l'appel à l'aide de la fonction mains libres, appuyer sur la touche **[☎]**.
- La conversation terminée, déposer le combiné câblé sur son socle. Lors de l'utilisation de la fonction mains libres, appuyer sur **[☎]**.

Nota :

- Il est également possible de composer le numéro après avoir décroché le combiné câblé.
- Pour passer au haut-parleur, appuyer sur **[☎]**. Pour revenir au récepteur, décrocher le combiné câblé.
- Au cours d'une conversation, il est possible de passer du poste de base au combiné sans fil comme suit. Le mode privé doit être activé (p. 42).
 - ① Combiné :** Appuyer sur **[TALK/☎]**.
 - ② Poste de base :** Poser le combiné câblé sur son socle. Lors de l'utilisation de la fonction mains libres, appuyer sur **[☎]**.

Recomposition à partir de la liste des numéros composés

Les 10 derniers numéros de téléphone composés sont mémorisés dans la liste de recomposition (max. de 48 chiffres chacun).

- [REDIAL]**
- [↕] :** Sélectionner l'inscription désirée.
- Débrancher le combiné câblé, ou appuyer sur **[☎]**.

Suppression d'un numéro de la liste des numéros composés

- [REDIAL]**
- [↕] :** Sélectionner l'inscription désirée. → **[SUPPR.]**
- [↕] :** "Oui" → **[SÉLECT.]** → **[EXIT]**

Réglage du volume sur le récepteur ou le haut-parleur

Combiné / Poste de base

Pendant la conversation, appuyer à répétition sur **[▲]** ou **[▼]**.

Nota sur le combiné :

- Si le volume du récepteur est réglé sur le niveau 5 (max.), il sera changé au niveau 4 pour l'appel suivant.

Pause (avec autocommutateur privé/ service interurbain)

Un temps de pause doit parfois être inséré au sein de la séquence de composition lorsqu'un autocommutateur privé est utilisé ou dans le cas d'un appel interurbain. Lors de la sauvegarde dans le répertoire téléphonique du numéro d'accès d'une carte d'appel et/ou d'un NIP, une pause doit également être insérée (p. 34).

Appels entrants et sortants

Exemple : S'il est nécessaire d'entrer le numéro "9" d'accès à la ligne réseau :

Combiné

- 1 **[9]** → **[▲]** (Pause)
- 2 Composer le numéro de téléphone. → **[TALK/☎]**

Poste de base

- 1 **[9]** → **[PAUSE]**
- 2 Composer un numéro de téléphone.
- 3 décrocher le combiné câblé.

Nota sur le poste de base et le combiné :

- Une pause de 3,5 secondes est insérée sur chaque pression de la touche **[▲]** (Pause) sur le combiné ou **[PAUSE]** sur le poste de base.

Pour recevoir des appels

Utilisation du combiné

- 1 Quand l'appareil sonne, soulever le combiné.
 - **Pour répondre à l'aide du récepteur :**
Appuyer sur **[TALK/☎]**.
 - **Pour répondre à l'aide du mode mains libres :**
Maintenir la touche **[TALK/☎]** enfoncée pendant quelques secondes.
- 2 Une fois la conversation terminée, appuyer sur **[OFF]** ou placer le combiné sur le chargeur.

Prise d'appels toute touche : Il est possible de prendre un appel en appuyant sur n'importe quelle touche de composition (sauf la touche **[0]**).

Prise automatique des appels : Il est également possible de prendre des appels en décrochant le combiné (p. 41).

Désactivation temporaire de la sonnerie du combiné : Il est possible de désactiver temporairement la sonnerie en appuyant sur la touche **[⏏]** (touche de fonction de gauche).

Utilisation du poste de base

Lors de la réception d'un appel, le voyant SP-PHONE clignote rapidement.

- 1 décrocher le combiné câblé ou appuyer sur **[☎]** lorsque la sonnerie se fait entendre.

- 2 La conversation terminée, déposer le combiné câblé sur son socle. Lors de l'utilisation de la fonction mains libres, appuyer sur **[☎]**.

Désactivation temporaire de la sonnerie du combiné : Il est possible de désactiver temporairement la sonnerie en appuyant sur la touche **[⏏]** (touche de fonction de gauche).

Réglage du niveau du volume de la sonnerie

Combiné

Appuyer à répétition sur **[▲]** ou **[▼]** pour sélectionner le volume désiré quand la sonnerie se fait entendre.

- Pour désactiver la sonnerie, appuyer plusieurs fois sur la touche **[▼]**.

Poste de base

Appuyer à répétition sur **[▲]** ou **[▼]** pour sélectionner le volume désiré quand la sonnerie se fait entendre.

- Pour désactiver la sonnerie, appuyer et maintenir une pression sur **[▼]** jusqu'à l'émission d'une tonalité.

Nota :

- Pour modifier le volume de la sonnerie et sa tonalité pour les appels externes, consulter la p. 40.

Désactivation de la sonnerie de la composition rapide pour le combiné

Appuyer sur la touche **[0]** (**⏏**) et la maintenir enfoncée jusqu'à ce que le combiné émette une tonalité indiquant que la sonnerie est désactivée. Si la sonnerie est désactivée, le combiné ne sonne pas pour signaler un appel.

- Il est possible de réactiver la sonnerie en appuyant sur la touche **[0]** (**⏏**) et en la maintenant enfoncée jusqu'à ce que le combiné émette une tonalité.

Fonctions pratiques pouvant être utilisées pendant une communication

Garde

Combiné

- 1 Appuyer sur **[MENU]** pendant un appel externe.
- 2 **[↕]** : "Garde" → **[SÉLECT.]**

- 3 Pour annuler la garde, appuyer sur **[TALK/☎]**.
- L'utilisateur d'un autre combiné peut prendre l'appel en appuyant sur **[TALK/☎]**.
 - L'utilisateur du poste de base peut prendre l'appel en décrochant le combiné câblé.

Poste de base

- 1 Appuyer sur **[HOLD]** pendant un appel externe.
- Lors de l'utilisation du combiné câblé, il est possible de le déposer sur son socle.
- 2 Pour libérer la garde, décrocher le combiné câblé.
- L'utilisateur d'un combiné peut prendre l'appel en appuyant sur **[TALK/☎]**.

Nota sur le poste de base et le combiné :

- Après une période de garde de 10 minutes, la communication sera coupée.

Nota sur le poste de base :

- Lorsqu'un appel externe est en garde, le voyant SP-PHONE clignote.

Silence

Combiné

- 1 Appuyer sur **[SILENCE]** durant un appel.
- 2 Pour reprendre l'appel, appuyer sur **[SILENCE]**.

Poste de base

- 1 Appuyer sur **[MUTE]** durant un appel.
- Lorsque le mode mains libres est utilisé, le voyant SP-PHONE clignote.
- 2 Pour reprendre l'appel, appuyer sur **[MUTE]**.

Nota sur le combiné :

- **[SILENCE]** est une touche de fonction qui s'affiche au cours d'une communication.

Touche commutateur

Combiné / Poste de base

Une pression sur la touche **[FLASH]** permet d'accéder à des fonctions spéciales de l'autocommutateur privé hôte (PBX) telles que le transfert d'un appel vers un autre poste ou à l'accès à des services téléphoniques optionnels.

Nota :

- Pour modifier la durée de temporisation, consulter la p. 42.

Pour les abonnés aux services d'appel en attente et d'affichage d'appel en attente

Pour pouvoir utiliser les services d'appel en attente ou d'affichage d'appel en attente, il est nécessaire de souscrire à ces services auprès de votre fournisseur de services téléphoniques.

Cette fonction permet de recevoir des appels même si une communication est déjà en cours. Si un appel est reçu pendant une communication, une tonalité d'appel en attente est entendue.

Dans le cas d'un abonnement aux services d'identification du demandeur et d'affichage d'appel en attente, les informations relatives au 2e demandeur sont affichées sur l'appareil utilisé après l'émission de la tonalité d'appel en attente.

Combiné / Poste de base

- 1 Appuyer sur **[CALL WAIT]** pour répondre au 2e appel.
- 2 Pour passer d'un appel à l'autre, appuyer sur **[CALL WAIT]**.

Nota :

- Communiquer avec votre fournisseur de services téléphoniques pour de plus amples renseignements sur ce service et savoir s'il est disponible dans votre région.

Utilisation temporaire de la composition par tonalité (pour abonnés à un service à impulsions/cadran)

Combiné / Poste de base

Appuyer sur **[*]** avant d'entrer les numéros d'accès nécessitant la composition par tonalité.

Réducteur de bruit sur le combiné

Cette fonction permet d'entendre la voix de l'interlocuteur plus clairement en réduisant les bruits ambiants en provenance du téléphone de l'interlocuteur.

- 1 Durant une communication, appuyer sur **[MENU]**.
- 2 **[↕]** : "Réduct. bruit activé" ou "Réduct. bruit désactivé" → **[SELECT.]**

Nota :

- Selon l'environnement où le combiné est utilisé, cette fonction pourrait ne pas fonctionner adéquatement.
- Cette fonction n'est disponible ni en mode mains libres, ni avec le casque Bluetooth.

Égaliseur du combiné

Cette fonction rend la voix de l'interlocuteur plus claire, produisant une voix plus naturelle et plus facile à entendre et comprendre.

- 1 Durant une communication, appuyer sur **[MENU]**.
- 2 **[↕]** : "Égaliseur" → **[SÉLECT.]**
- 3 **[↕]** : Sélectionner le paramètre désiré.
- 4 Appuyer sur **[OK]** pour quitter.

Nota :

- Selon l'état et de la qualité de la ligne téléphonique, il se pourrait que cette fonction accentue des bruits existants. S'il devient difficile d'entendre correctement, sélectionner un autre réglage.
- Cette fonction n'est disponible ni en mode mains libres, ni avec le casque Bluetooth.
- Lorsque le réglage de "Égaliseur" et celui du réducteur de bruit sont tous les deux activés, **NR** s'affiche.

Enregistrement d'une conversation téléphonique (enregistrement bidirectionnel (2 voies))

Cet appareil peut enregistrer des conversations téléphoniques pendant des appels externes.

Combiné

- 1 Appuyer sur **[MENU]** pendant un appel externe.
- 2 **[↕]** : "Enreg. bidirectionnel" → **[SÉLECT.]**
 - La durée enregistrable totale est affichée.
 - L'appareil annonce aux deux parties que l'enregistrement va démarrer.
 - L'appareil démarre l'enregistrement.
- 3 Pour arrêter l'enregistrement, appuyer sur **[MENU]** → **[↕]** : "Arrêter enreg." → **[SÉLECT.]**
 - Il est possible de poursuivre la conversation avec l'interlocuteur.

Poste de base

- 1 Appuyer sur **[ENREGIS.]** dans le cours d'un appel externe.
 - La durée enregistrable totale est affichée.
 - L'appareil annonce aux deux parties que l'enregistrement va démarrer.
 - L'appareil démarre l'enregistrement.

- 2 Pour arrêter l'enregistrement, appuyer sur **[ARRÊT]** (touche de fonction de gauche).
 - Il est possible de poursuivre la conversation avec l'interlocuteur.

Nota :

- Une fois l'enregistrement terminé :
 - Le nombre total d'enregistrements sera ajouté au nombre de messages du répondeur.
 - **[▶■]** clignote sur le poste de base.
 - "Nouv. message" est affiché.
 - Un message d'alerte sonore retentit sur le poste de base (p. 53).
- Pour écouter la conversation enregistrée, consulter la section "Écoute des messages", p. 52.
- L'enregistrement bidirectionnel (2 voies) n'est pas disponible pendant les conférences téléphoniques.
- L'enregistrement s'arrête dans les situations suivantes :
 - Quand on appuie sur **[FLASH]**.
 - Quand la fonction de mise en attente ou d'intercommunication est utilisée.
- Quand la mémoire est/devient pleine :
 - "Mém. pleine" s'affiche à l'écran.
 - Une tonalité d'erreur retentit.

Partage des appels

Il est possible de participer à une conversation en cours avec un appel externe.

Combiné

Pour se joindre à la conversation, appuyer sur **[TALK/☎]** lorsque l'autre appareil est en communication avec un appel externe.

Poste de base

Pour se joindre à la conversation, décrocher le combiné câblé lorsque le combiné est en communication avec un appel externe.

Nota sur le poste de base et le combiné :

- Quand un autre utilisateur se joint à la conversation, la tonalité d'interruption retentit.
- Un maximum de 3 interlocuteurs (incluant 1 correspondant externe) peuvent participer à la conversation sur 2 postes. (**Conférence 3 voies**)
- Afin d'empêcher d'autres utilisateurs de se joindre à vos conversations lors d'appels externes, désactiver le mode privé (p. 42).
- Une 2e personne ne peut pas se joindre à un appel externe qui est en train d'être enregistré (p. 22).

Transfert d'appels et conférence téléphonique

Les appels externes peuvent être transférés ou un appel conférence avec un interlocuteur externe peut être établi :

- entre divers combinés
- entre un combiné et le poste de base

Combiné

- 1 Au cours d'une communication avec un interlocuteur externe, appuyer sur **[MENU]**.
- 2 **[↕]** : "Intercom." → **[SÉLECT.]**
- 3 **[↕]** : Sélectionner l'appareil désiré. → **[SÉLECT.]**
 - Sélectionner "Recherche vocale" pour basculer l'appel du mode récepteur écouteur au mode mains libres.
- 4 Attendre que la personne demandée réponde.
 - Si l'appel est laissé sans réponse, appuyer sur **[RETOUR]** pour reprendre l'appel externe.
- 5 **Pour terminer le transfert :**
Appuyer sur **[OFF]**.
Pour établir une conférence téléphonique :
[MENU] → **[↕]** : "Conférence" → **[SÉLECT.]**
 - Pour quitter la conférence, appuyer sur **[OFF]**.
Les 2 autres interlocuteurs peuvent poursuivre la conversation.
 - Pour mettre l'appel externe en garde : **[MENU]** → **[↕]** : "Garde" → **[SÉLECT.]**
Pour poursuivre l'appel conférence : **[MENU]** → **[↕]** : "Conférence" → **[SÉLECT.]**
 - Pour annuler la conférence : **[MENU]** → **[↕]** : "Arrêt conférence" → **[SÉLECT.]**
Il est possible de poursuivre la conversation avec l'interlocuteur.

Poste de base

- 1 Au cours d'une communication avec un interlocuteur externe, appuyer sur **[INTERCOM]**.
Lors de l'enregistrement de 2 combinés ou plus :
[↕] : Sélectionner l'appareil désiré. → **[SÉLECT.]**
 - Pour rechercher tous les combinés, appuyer sur **[0]** ou attendre quelques secondes.
- 2 Attendre que la personne demandée réponde.
 - Si l'appel est laissé sans réponse, appuyer sur **[INTERCOM]** pour reprendre l'appel externe.
- 3 **Pour terminer le transfert :**
Déposer le combiné câblé sur son socle.
 - L'appel externe est acheminé vers le combiné.**Pour établir une conférence téléphonique :**
Appuyer sur **[CONF.]** (touche de fonction de gauche).

- Pour quitter la conférence, déposer le combiné câblé sur son socle. Les 2 autres interlocuteurs peuvent poursuivre la conversation.
- Pour mettre l'appel extérieur en garde, appuyer sur **[HOLD]**. Pour poursuivre l'appel conférence, appuyer sur **[CONF.]** (touche de fonction de gauche).

Réponse par commande vocale

Cette fonction vous permet de répondre à des appels entrants automatiquement à l'aide de votre voix. Quand votre voix est détectée, les appels décrochés passent automatiquement au mode mains libres. Par défaut, le réglage est sur "Désactivé".

Important :



- Avant d'utiliser cette fonction, nous recommandons de la tester et de régler la sensibilité de la commande vocale selon les besoins.
- Pour bénéficier des meilleures performances, répondre à l'appel à une distance comprise entre 50 cm (20 po) et 1 m (40 po).
- Une fois que cette fonction est activée, la fonction d'identification vocale du demandeur s'active automatiquement. Pour désactiver la fonction d'identification vocale du demandeur, consulter la p. 40.
- Des bruits ambiants (abolements, sons de télévision, etc.) peuvent déclencher une réponse comme s'il s'agissait d'un appel entrant.
- Quand cette fonction est utilisée, l'appareil déconnecte l'appel automatiquement après 3 minutes. Il est possible qu'une tonalité d'avertissement demande d'appuyer sur  pour continuer la conversation 1 minute avant la déconnexion.
- Dès qu'une touche quelconque est actionnée pendant un appel, celui-ci continue.

Nota :

- Quand on répond à un appel manuellement avec un appareil, la détection vocale s'interrompt et la fonction de réponse par commande vocale se désactive.
- Cette fonction n'est pas disponible si l'interphone de surveillance de bébé est réglé sur "Activé" (p. 44).
- Le haut-parleur du combiné répond, même si le casque est connecté.

Activation/désactivation de la réponse par commande vocale

Combiné

- 1 Maintenir la touche  enfoncée pendant environ 2 secondes.
- 2  : Sélectionner le paramètre désiré. → [SAUV.]
 - Si "Désactivé" a été sélectionné, passer à l'étape 4 pour quitter.

- 3 [OUI] → L'appareil affiche et annonce le guide de commande vocale.
 - Nous recommandons de répondre aux appels comme démontré.
 - Il doit y avoir une pause de 1 seconde entre les deux phrases.
- 4 **Pour arrêter** : Appuyer sur [ARRÊT].
Pour faire la lecture : Appuyer sur [OUI].
Pour quitter : Appuyer sur [OFF].

Nota :

- Pour activer la fonction de réponse par commande vocale, sélectionner "Tonalité 1" à "Tonalité 5" comme tonalité de sonnerie (p. 40). Si une autre tonalité de sonnerie est sélectionnée, l'appareil utilise automatiquement la "Tonalité 1" comme tonalité de sonnerie par défaut.

Sensibilité de la réponse par commande vocale

Il est possible de régler la sensibilité de la réponse par commande vocale. Augmenter ou diminuer la sensibilité pour ajuster le niveau sonore nécessaire pour déclencher la fonction de réponse par commande vocale.

Combiné

- 1 [MENU]#1107
- 2  : Sélectionner le paramètre désiré. → [SAUV.] → [OFF]

Pour recevoir des appels

Combiné / Poste de base

- 1 Quand l'appareil sonne, parler clairement comme démontré par le guide vocal. Consulter l'étape 3, "Activation/désactivation de la réponse par commande vocale", p. 24.
- 2 La conversation terminée, appuyer sur [OFF] sur le combiné ou sur  sur le poste de base.

Nota sur le poste de base :

- Dans l'étape 1, il faut répondre à un appel quand le poste de base ne sonne pas ou n'annonce pas d'information sur le demandeur.

Intercommunication

Une intercommunication est possible :

- entre divers combinés
- entre un combiné et le poste de base

Nota :

- Lors d'une recherche de personne(s), une tonalité est émise sur les combinés sollicités pendant 1 minute.
- Si un appel externe est reçu durant une intercommunication, une tonalité d'interruption est émise.
 - **Combiné** : Pour mettre fin à l'intercommunication, appuyer sur **[OFF]**. Pour répondre à l'appel, appuyer sur **[TALK/☎]**.
 - **Poste de base** : Pour mettre fin à l'intercommunication, déposer le combiné câblé sur son socle. Lors de l'utilisation de la fonction mains libres, appuyer sur **[☎]**. Pour répondre à l'appel, décrocher le combiné câblé ou appuyer sur **[☎]**.
- Pour modifier le volume de la sonnerie du combiné et la tonalité de la sonnerie pour les intercommunications, voir p. 40.

Réalisation d'un appel d'intercommunication

Combiné

- 1 **[MENU]** → **[↕]** : “Intercom.” → **[SÉLECT.]**
- 2 **[↕]** : Sélectionner l'appareil souhaité ou “Recherche vocale”. → **[SÉLECT.]**
 - Si l'option “Recherche vocale” est sélectionnée, parler dans le microphone après la tonalité. Votre voix sera entendue par le biais des haut-parleurs du poste de base et de tous les combinés, jusqu'à ce que la personne recherchée réponde à votre recherche ou jusqu'à ce que vous appuyiez sur **[OFF]**. Une fois que l'autre personne a répondu, la fonction mains libres s'active.
- 3 La conversation terminée, appuyer sur **[OFF]**.

Nota :

- Vous pouvez également utiliser la touche de fonction **[INTERCOM]** si elle est disponible pour passer des intercommunications.
- Il n'est pas possible d'utiliser la recherche vocale si d'autres appareils sont en cours d'utilisation.

Poste de base

- 1 Appuyer sur **[INTERCOM]**.
Lors de l'enregistrement de 2 combinés ou plus :
[↕] : Sélectionner l'appareil désiré. → **[SÉLECT.]**
 - Pour rechercher tous les combinés, appuyer sur **[0]** ou attendre quelques secondes.
 - Au besoin, décrocher le combiné câblé.
- 2 La conversation terminée, appuyer sur **[☎]** ou déposer le combiné câblé sur son socle.

Réception d'une intercommunication

Combiné

- 1 Appuyer sur **[TALK/☎]** pour répondre à la recherche.
- 2 La conversation terminée, appuyer sur **[OFF]**.

Poste de base

- 1 Appuyer sur **[☎]** ou décrocher le combiné câblé pour prendre l'intercommunication.
- 2 La conversation terminée, appuyer sur **[☎]** ou déposer le combiné câblé sur son socle.

Activation/désactivation de l'intercommunication automatique

Cette fonction permet de répondre automatiquement aux intercommunications avec le combiné ou le poste de base. Il n'est pas nécessaire d'appuyer sur **[TALK/☎]**, de décrocher le combiné câblé ou d'appuyer sur **[☎]**. Quand cette fonction est réglée sur “**Activé**”, le combiné ou le poste de base utilisé pour l'écoute de la fonction Interphone de surveillance de bébé (p. 46) répondra automatiquement aussi aux appels de l'interphone de surveillance de bébé. Par défaut, le réglage est sur “**Désactivé**”.

Combiné / Poste de base

- 1 **[MENU]** **[#]** **[2]** **[7]** **[3]**
- 2 **[↕]** : Sélectionner le paramètre désiré. → **[SAUV.]**
- 3 Effectuer la procédure selon l'appareil.
Combiné : **[OFF]**
Poste de base : **[EXIT]**

Nota :

- Cette fonction n'est pas disponible pour toutes les recherches de combinés et toutes les recherches vocales même si elle est activée.

Blocage d'appels

Dans les situations suivantes, appuyer sur la touche **[CALL BLOCK]** pour couper la communication en cours et ajouter un numéro de téléphone à la liste de blocage des appels :

- lors de la réception d'un appel entrant ;
- lors de l'enregistrement du message d'un appel entrant sur le répondeur ;
- lors d'une communication dans le cadre d'un appel externe.

Dès lors qu'un numéro de téléphone a été ajouté à la liste de blocage des appels, l'appareil bloque tous futurs appels en provenance de ce numéro.

Combiné / Poste de base

- 1 Dans les situations décrites ci-dessus, appuyer sur la touche **[CALL BLOCK]**.
- 2 Confirmer le numéro à bloquer et appuyer sur **[OUI]**.
 - Le numéro à bloquer est mémorisé dans la liste de blocage des appels, la tonalité de confirmation retentit*1 et "**Appel bloqué**" s'affiche, puis l'appel est interrompu.

*1 Les tonalités de confirmation sont utilisées avec la permission de © 2018 Copyrights Vision Inc.

Nota :

- Si aucun numéro ne s'affiche pour l'appel, l'appel est bloqué, mais il n'est pas inséré dans la liste de blocage des appels.
- La fonction de blocage des appels n'est pas disponible pour les intercommunications ou pour les appels reçus au cours d'un appel en attente.
- Les appels bloqués sont consignés dans la liste des demandeurs.

Mise en mémoire des demandeurs indésirables

L'appareil peut bloquer les appels lorsque les numéros correspondants sont préalablement mémorisés dans la liste de blocage des appels (abonnés au service d'identification du demandeur seulement).

- "**Bloquer un seul numéro**" : L'appareil bloque les appels des numéros de téléphone précis qui sont mémorisés dans la liste de blocage des appels.
- "**Bloq. série de numéros**" : L'appareil bloque les appels qui commencent par un numéro mémorisé

dans la liste de blocage des appels, comme le préfixe de certains numéros sans frais ou certains indicatifs régionaux.

- "**Bloquer inconnu**" : L'appareil bloque les appels qui n'ont pas de numéro de téléphone.

Il est possible de mémoriser jusqu'à 1 000 numéros individuels ou séries de numéros dans la liste de blocage des appels.

Blocage des appels non désirés :

Lors de la réception d'un appel, l'appareil ne sonne pas pendant la réception des informations sur le demandeur*1.

Si le numéro de téléphone du demandeur correspond à un numéro inscrit sur la liste de blocage des appels, l'appareil n'émet aucune tonalité au demandeur, puis coupe la communication.

*1 Pour activer la première sonnerie, sélectionner "**Oui**" dans la section "Activation et désactivation du premier coup de sonnerie" (p. 27).

Enregistrement d'un seul numéro de téléphone

Important :

- Il est recommandé de mettre en mémoire un numéro à 10 chiffres (incluant l'indicatif régional). Lors de la mise en mémoire d'un numéro à 7 chiffres, tous les numéros comportant ces 7 derniers chiffres seront bloqués.

Ajout de numéros dont les appels doivent être bloqués à partir de la liste des demandeurs

Combiné

- 1 **[▼]** CID
- 2 **[↕]** : Sélectionner l'entrée à bloquer.
 - Pour modifier le numéro : **[MENU]** → **[↕]** : "**Modifier**" → **[SÉLECT.]**
Appuyer à plusieurs reprises sur **[MODIFIER]** jusqu'à ce que le numéro de téléphone soit affiché dans le format à 10 chiffres. → **[SAUV.]** → **[↕]** : "**Bloquer appel**" → **[SÉLECT.]** → Passer à l'étape 4.
- 3 **[CALL BLOCK]**
- 4 **[↕]** : "**Oui**" → **[SÉLECT.]**
- 5 Au besoin, modifier le numéro de téléphone (maximum de 24 chiffres) → **[SAUV.]** → **[OFF]**

Poste de base

- 1 **[CID]**

- 2 **[↕]** : Sélectionner l'inscription à bloquer.
 - Pour modifier le numéro : Appuyer à plusieurs reprises sur **[MODIF.]** jusqu'à ce que le numéro soit affiché dans le format à 10 chiffres.
- 3 **[CALL BLOCK]**
- 4 **[↕]** : "Oui" → **[SÉLECT.]**
- 5 Au besoin, modifier le numéro de téléphone (maximum de 24 chiffres) → **[SAUV.]** → **[EXIT]**

Ajout manuel de numéros à bloquer

Combiné

- 1 **[CALL BLOCK]**
- 2 **[↕]** : "Bloquer un seul numéro" → **[SÉLECT.]**
- 3 **[MENU]** → **[↕]** : "Ajout" → **[SÉLECT.]**
- 4 Entrer le numéro de téléphone (maximum de 24 chiffres) → **[SAUV.]** → **[OFF]**

Poste de base

- 1 **[CALL BLOCK]**
- 2 **[↕]** : "Bloquer un seul numéro" → **[SÉLECT.]** → **[AJOUT.]**
- 3 Entrer le numéro de téléphone (maximum de 24 chiffres) → **[SAUV.]** → **[EXIT]**

Mémorisation d'une série de numéros

Combiné

- 1 **[CALL BLOCK]**
- 2 **[↕]** : "Bloq. série de numéros" → **[SÉLECT.]**
- 3 **[MENU]** → **[↕]** : "Ajout" → **[SÉLECT.]**
- 4 Entrer le numéro désiré (2 à 8 chiffres) → **[SAUV.]** → **[OFF]**

Poste de base

- 1 **[CALL BLOCK]**
- 2 **[↕]** : "Bloq. série de numéros" → **[SÉLECT.]** → **[AJOUT.]**
- 3 Entrer le numéro désiré (2 à 8 chiffres) → **[SAUV.]** → **[EXIT]**

Blocage des appels entrants sans numéro de téléphone

Vous pouvez bloquer les appels quand aucun numéro de téléphone n'est fourni, comme dans le cas des

appels privés ou des numéros affichés comme indisponibles.

Combiné / Poste de base

- 1 **[CALL BLOCK]**
- 2 **[↕]** : "Bloquer inconnu" → **[SÉLECT.]**
- 3 **[↕]** : Sélectionner le paramètre désiré. → **[SAUV.]**
- 4 Effectuer la procédure selon l'appareil.
Combiné : **[OFF]**
Poste de base : **[EXIT]**

Activation et désactivation du premier coup de sonnerie

Vous pouvez choisir de faire sonner la première sonnerie ou non lors de la réception d'un appel.
"Oui" : La première sonnerie est audible pour tous les appels, y compris ceux provenant de numéros de téléphone bloqués.

"Non" (par défaut) : La première sonnerie est mise en sourdine pour tous les appels. Si ce réglage est sélectionné, l'appareil ne sonnera jamais lorsqu'un numéro de téléphone bloqué appelle.

Combiné / Poste de base

- 1 **[CALL BLOCK]**
- 2 **[↕]** : "Premier coup de sonnerie" → **[SÉLECT.]**
- 3 **[↕]** : Sélectionner le paramètre désiré. → **[SAUV.]**
- 4 Effectuer la procédure selon l'appareil.
Combiné : **[OFF]**
Poste de base : **[EXIT]**

Affichage/modification/débloquage des numéros bloqués

Combiné

- 1 **[CALL BLOCK]**
- 2 **[↕]** : "Bloquer un seul numéro" ou "Bloq. série de numéros" → **[SÉLECT.]**
- 3 **[↕]** : Sélectionner l'inscription désirée.
 - Après affichage, appuyer sur **[OFF]** pour quitter.
- 4 Pour modifier un numéro :
[MODIFIER] → Modifier le numéro. → **[SAUV.]** → **[OFF]**

Pour débloquer un numéro :
[DÉBLOQ.] → **[↕]** : "Oui" → **[SÉLECT.]** → **[OFF]**

Blocage d'appels

Nota :

- Lors de la modification, appuyer sur les touches de composition pour ajouter les chiffres correspondants et appuyer sur **[ANNULER]** pour effacer des chiffres.

Poste de base

- 1 **[CALL BLOCK]**
- 2 **[↕]** : “Bloquer un seul numéro” ou “Bloq. série de numéros” → **[SÉLECT.]**
- 3 **[↕]** : Sélectionner l'inscription désirée.
 - Après affichage, appuyer sur **[EXIT]** pour quitter.
- 4 **Pour modifier un numéro :**
[MODIF.] → Modifier le numéro. → **[SAUV.]** → **[EXIT]**

Pour débloquer un numéro :
[DÉBLOQ.] → **[↕]** : “Oui” → **[SÉLECT.]** → **[EXIT]**

Nota :

- Lors de la modification, appuyer sur les touches de composition pour ajouter les chiffres correspondants et appuyer sur **[ANNUL.]** pour effacer des chiffres.

Déblochage de tous les numéros bloqués

Combiné / Poste de base

- 1 **[CALL BLOCK]**
- 2 **[↕]** : “Bloquer un seul numéro” ou “Bloq. série de numéros” → **[SÉLECT.]**
- 3 Effectuer la procédure selon l'appareil.
Combiné : **[MENU]** → **[↕]** : “Débloq. tout” → **[SÉLECT.]**
Poste de base : **[DÉBLOQ.]**
- 4 **[↕]** : “Oui” → **[SÉLECT.]**
- 5 **[↕]** : “Oui” → **[SÉLECT.]**
- 6 Effectuer la procédure selon l'appareil.
Combiné : **[OFF]**
Poste de base : **[EXIT]**

Affichage et effacement du nombre d'appels bloqués

Le nombre total d'appels bloqués (jusqu'à un maximum de 65 000) s'affiche.

Combiné

- 1 **[CALL BLOCK]**

- 2 **[↕]** : “Nbre d'appels bloqués” → **[SÉLECT.]**
 - Pour quitter, appuyer sur **[OFF]**.
- 3 **[ANNULER]**
- 4 **[↕]** : “Oui” → **[SÉLECT.]** → **[OFF]**

Blocage d'appels automatisés

Avec le système de blocage d'appels automatisés, l'appareil filtre les appels entrants avant de sonner pour détecter les appels autorisés ou termine les appels sans sonner si ces derniers ont été identifiés comme des appels robotisés, des appels de démarchage par téléphone ou autres appels indésirables (abonnés au service d'identification du demandeur uniquement).

L'appareil reproduit le message réponse pour le blocage d'appels automatisés et invite le demandeur à saisir un code d'accès pour que l'appareil puisse déterminer si l'appel est automatisé.

Vous pouvez régler l'appareil sur le mode bloqué ou débloqué. Par défaut, le réglage est sur "Débloqué".

Nota :

- L'appareil connecte l'appel sans demander de saisir le code d'accès dans les cas suivants :
 - le numéro de téléphone du demandeur correspond à une inscription du répertoire téléphonique (p. 32).
 - le nom du demandeur correspond à une inscription dans la liste des noms autorisés (p. 30).
 - le numéro de téléphone du demandeur est mémorisé dans la base de données des numéros autorisés (p. 29).
- Si le numéro est enregistré dans la liste de blocage des appels (p. 26), l'appareil déconnecte l'appel sans reproduire le message réponse du blocage d'appel automatisé.
- La fonction de blocage d'appels automatisés n'est pas disponible :
 - quand le mode Économie d'énergie des piles est activé (p. 11).
- Quand le répondeur répond à un appel provenant d'un demandeur qui n'est pas enregistré dans le répertoire téléphonique, dans la liste des noms autorisés ni dans la base de données des numéros autorisés, les opérations suivantes sont retardées :
 - réponse à l'appel
 - activation de la commande à distance
 - économiseur de frais
- Quand l'appareil reçoit un appel provenant d'un demandeur qui n'est pas enregistré dans le répertoire téléphonique, dans la liste des noms autorisés ni dans la base de données des numéros autorisés, l'appareil passe en mode attente dans les situations suivantes :
 - pendant la recherche dans le répertoire téléphonique, la liste des demandeurs, la liste de blocage des appels ou la liste des noms autorisés
 - pendant la programmation (selon les réglages)

- pendant l'utilisation du répondeur
- pendant une recherche sur tous les combinés ou le poste de base
- Les appels bloqués sont consignés dans la liste des demandeurs. Nous vous recommandons de vérifier régulièrement la liste des demandeurs. Si nécessaire, enregistrer l'inscription dans le répertoire téléphonique ou dans la liste des noms autorisés pour connecter l'appel la prochaine fois.

Base de données des numéros autorisés

Une fois que le demandeur saisit le code d'accès, le numéro de téléphone du demandeur est mémorisé dans la base de données des numéros autorisés comme étant un numéro débloqué. Les demandeurs se trouvant sur cette base de données sont autorisés à se connecter sans le code d'accès à partir de l'appel suivant.

100 inscriptions peuvent être enregistrées dans la base de données (22 chiffres max. chacune).

Nota :

- Quand la base de données est pleine, le dernier appel reçu remplacera le numéro le plus ancien enregistré dans la liste.
- Les numéros enregistrés dans la base de données seront effacés lorsque vous modifierez le code d'accès (p. 29).
- Les numéros enregistrés dans la base de données ne peuvent pas être affichés.

Configuration du blocage d'appels automatisés

Combiné

- 1 [MENU]#787
- 2 [↕] : Sélectionner le paramètre désiré. → [SAUV.]
- 3 [↕] : "Oui" → [SÉLECT.] → [OFF]

Nota :

- Nous vous recommandons de tester la procédure de blocage d'appels automatisés pour vous assurer que cette fonction est correctement configurée.

Modification du code d'accès

Si l'appareil répond à des appels indésirables, comme des appels robotisés, malgré le fait que la fonction de blocage des appels automatisés est activée, modifiez le code d'accès (3 chiffres max.). Le paramétrage par défaut est "1".

Combiné

- 1 [MENU]#789
- 2 [ANNULER]
- 3 Saisir le nouveau code d'accès. → [SAUV.] → [OFF]

Affichage et effacement du nombre d'appels bloqués

Le nombre total d'appels bloqués (jusqu'à un maximum de 65 000) s'affiche.

Combiné

- 1 [MENU]#790
 - Pour quitter, appuyer sur [OFF].
- 2 [ANNULER]
- 3 [↕] : "Oui" → [SÉLECT.] → [OFF]

Ajout à la liste des noms autorisés

Vous pouvez autoriser des demandeurs spécifiques à passer au travers du blocage en ajoutant le nom du demandeur dans la liste des noms autorisés.

Un maximum de 100 noms peuvent être enregistrés (16 caractères max.). Si le nom enregistré dans la liste des noms autorisés correspond à l'identification du demandeur de l'appel entrant, l'appareil sonne. Les demandeurs enregistrés dans la liste des noms autorisés n'ont pas besoin de saisir le code d'accès.

Ajout de noms autorisés à partir de la liste des demandeurs

Combiné

- 1 [▼] CID
- 2 [↕] : Sélectionner l'inscription désirée. → [MENU]
- 3 [↕] : "Enregistrer nom permis" → [SÉLECT.] → [OFF]

Affichage/effacement d'une inscription

Combiné

- 1 [MENU]#794
- 2 [↕] : Sélectionner l'inscription désirée.
 - Après affichage, appuyer sur [OFF] pour quitter.
- 3 [SUPPR.] → [↕] : "Oui" → [SÉLECT.] → [OFF]

Suppression de toutes les inscriptions

Combiné

- 1 [MENU]#794
- 2 [SUPPR.] → [↕] : "Oui" → [SÉLECT.]
- 3 [↕] : "Oui" → [SÉLECT.] → [OFF]

Message réponse pour le blocage d'appels automatisés

Combiné

Lorsque l'appareil répond à un appel, le demandeur entend un message réponse.

Il est possible d'utiliser l'un ou l'autre des messages suivants :

- un message réponse personnalisé et préenregistré
- un message réponse préenregistré

Enregistrement d'un message réponse pour le blocage d'appels automatisés

Grâce à cette fonction, l'appareil peut reproduire votre message réponse personnalisé et préenregistré.

Exemple de message réponse personnalisé :

"Bonjour, vous avez appelé xxxxxx (Nom)."

"Nous vous remercions de votre appel, vous avez appelé xxxxxx (Nom)."

"Bonjour, vous avez appelé la résidence de xxxxxx (Nom)."

- 1 [MENU]#791
- 2 [↕] : "Oui" → [SÉLECT.]
- 3 Après l'émission d'une tonalité, tenir le combiné à environ 20 cm (8 po) et parler clairement dans le micro (maximum de 2 minutes).
- 4 Appuyer sur [ARRÊT] pour mettre fin à l'enregistrement.
- 5 L'appareil reproduit le message réponse enregistré pour le blocage d'appels automatisés. → [OFF]

Réinitialisation du message réponse au message préenregistré pour le blocage d'appels automatisés

Cette procédure efface le message réponse personnalisé pour le blocage d'appels automatisés et réinitialise celui qui est préenregistré.

- 1 [MENU]#793
- 2 [OUI] → [OFF]

Reproduction du message réponse pour le blocage d'appels automatisés

1 **[MENU]** **#** **7** **9** **2**

2 Pour quitter, appuyer sur **[OFF]**.

Blocage d'appels de démarchage par téléphone

En plus du blocage d'appels automatisés (p. 29), il est possible d'utiliser le blocage d'appels de démarchage par téléphone pour filtrer les appels et empêcher les appels de démarchage par téléphone de passer. Grâce à cette fonction, l'appareil demande aux demandeurs de donner leur nom, et après avoir vérifié le nom, vous pouvez décider de répondre ou non à l'appel.

Nota :

- Pendant le filtrage de l'appel, la fonction d'appel en attente n'est pas disponible (p. 21).

Utilisation du système de blocage d'appels de démarchage par téléphone

Combiné

1 Pendant un appel externe, décrocher le combiné et appuyer sur **[BLC.TÉLÉ.]**.

- L'appareil demande au demandeur de donner son nom.

2 **Pour répondre à l'appel :**

Appuyer sur **[TALK/☎]**.

Pour bloquer l'appel :

Appuyer sur **[CALL BLOCK]*1** → **[OUI]**.

- L'appareil annonce que l'appel va être interrompu et interrompt l'appel.
- Le demandeur va être enregistré dans la liste de blocage des appels.

*1 L'utilisateur peut toujours répondre à l'appel après avoir appuyé sur **[CALL BLOCK]**. Pour répondre à l'appel, appuyer sur **[TALK/☎]**.

Poste de base

1 Appuyer sur **[BLC.TÉLÉ.]** pendant un appel externe.

- L'appareil demande au demandeur de donner son nom.

2 **Pour répondre à l'appel :**

Décrocher le combiné câblé ou appuyer sur **[☎]**.

Pour bloquer l'appel :

Appuyer sur **[CALL BLOCK]*1** → **[OUI]**.

- L'appareil annonce que l'appel va être interrompu et interrompt l'appel.
 - Le demandeur va être enregistré dans la liste de blocage des appels.
- *1 L'utilisateur peut toujours répondre à l'appel après avoir appuyé sur **[CALL BLOCK]**. Pour répondre à l'appel, décrocher le combiné câblé ou appuyer sur **[☎]**.

Nota :

- Si le demandeur ne répond pas et l'utilisateur n'appuie sur aucune touche lors de l'étape 2 dans les 10 secondes, l'appareil annonce que l'appel va être interrompu et interrompt l'appel.

Nota sur le combiné :

- Lorsqu'il est sur le chargeur, la touche **[BLC.TÉLÉ.]** n'est pas disponible. Soulever le combiné du chargeur pour utiliser cette fonction.
- Pour utiliser cette fonction, régler la fonction Prise automatique des appels sur "Désactivé".

Répertoire

Il est possible d'ajouter 100 noms (max. de 16 caractères) et numéros de téléphone (max. de 24 chiffres) au répertoire, et d'attribuer chaque inscription du répertoire au groupe désiré (p. 33).

Important :

- Toutes les inscriptions peuvent être partagées par le poste de base et tout combiné enregistré.

Ajout d'inscriptions au répertoire

Combiné / Poste de base

- 1 Effectuer la procédure selon l'appareil.
Combiné : [◀] □□ → [MENU]
Poste de base : [□□] → [MENU]
- 2 [↕] : "Ajout au répertoire" → [SÉLECT.]
- 3 Entrer le nom du correspondant. → [OK]
- 4 Entrer le numéro de téléphone du correspondant. → [OK]
- 5 [↕] : Sélectionner le groupe désiré. → [SÉLECT.]
2 fois
- 6 Effectuer la procédure selon l'appareil.
Combiné : [OFF]
Poste de base : [EXIT]

Nota sur le poste de base :

- Il est également possible d'ajouter des inscriptions comme suit :
Appuyer sur [□□]. → [AJOUT.] → Passer à l'étape 3.

Saisie de caractères

Appuyer sur la touche de composition qui correspond au caractère désiré. Appuyer à plusieurs reprises pour faire défiler les caractères disponibles.

Les opérations suivantes sont aussi disponibles.

Touche	Fonctionnement
[⊗]	Alterner entre majuscules et minuscules (A ↔ a)
[◀] [▶]	Déplacer le curseur
[ANNULER] ^{*1} [ANNUL.] ^{*2}	Effacer un caractère ou un chiffre <ul style="list-style-type: none"> • Pour tout effacer, appuyer sur cette touche et la maintenir enfoncée.

*1 Combiné

*2 Poste de base

- Pour entrer un autre caractère correspondant à la même touche :
Combiné : Appuyer sur [▶] pour déplacer le curseur jusqu'à l'espace suivant.
Poste de base : Appuyer sur [▶▶] pour déplacer le curseur jusqu'à l'espace suivant.
- Si aucune pression n'est effectuée sur une touche de composition en moins de 2 secondes après la sélection d'un caractère, ce caractère sera mémorisé et le curseur se déplacera à l'espace suivant.

Mise en mémoire d'une liste de recomposition dans le répertoire téléphonique

Des numéros de téléphone d'un maximum de 24 chiffres peuvent être mis en mémoire dans le répertoire téléphonique.

Combiné

- 1 [▶] REDIAL
- 2 [↕] : Sélectionner l'inscription désirée. → [SAUV.]
- 3 Pour mettre le nom en mémoire, continuer à partir de l'étape 3, "Modification des inscriptions", p. 33.

Poste de base

- 1 [REDIAL]
- 2 [↕] : Sélectionner l'inscription désirée. → [SAUV.]
- 3 Pour mettre le nom en mémoire, continuer à partir de l'étape 3, "Modification des inscriptions", p. 33.

Nota sur le poste de base et le combiné :

- Le nom enregistré dans le répertoire apparaît dans la liste des numéros composés lorsque cette entrée de répertoire a été utilisée pour passer l'appel.

Sauvegarde des données des demandeurs dans le répertoire téléphonique

Combiné

- 1 [▼] CID
- 2 [↕] : Sélectionner l'inscription désirée. → [MENU]
 - Pour modifier le numéro : [↕] : "Modifier" → [SÉLECT.]
Appuyer sur [MODIFIER] à plusieurs reprises jusqu'à ce que le numéro de téléphone soit affiché dans le format désiré → [SAUV.] → [↕] : "Répertoire" → [SÉLECT.] → Passer à l'étape 4.
- 3 [↕] : "Sauvegarde répertoire" → [SÉLECT.]
- 4 Poursuivre à partir de l'étape 3, "Modification des inscriptions", p. 33.

Poste de base

- 1 [CID]
- 2 [↕] : Sélectionner l'inscription désirée.
 - Pour modifier le numéro, appuyer à répétition sur [MODIF.] jusqu'à ce que le numéro de téléphone soit affiché dans le format désiré.
- 3 [SAUV.]
- 4 [↕] : "Répertoire" → [SÉLECT.]
- 5 Poursuivre à partir de l'étape 3, "Modification des inscriptions", p. 33.

Groupes

Les groupes peuvent aider l'utilisateur à repérer des inscriptions du répertoire rapidement et facilement. Vous pouvez modifier les noms de groupes attribués aux inscriptions du répertoire ("Amis", "Famille", etc.). En attribuant des tonalités différentes à divers groupes de demandeurs, il est possible d'identifier le demandeur (identification par sonnerie) si vous avez un abonnement à un service d'identification du demandeur.

Modification des noms de groupes/Définition des identifications par sonnerie

Les noms de groupe par défaut sont "Groupe 1" à "Groupe 9".

Combiné / Poste de base

- 1 Effectuer la procédure selon l'appareil.
Combiné : [←] □□ → [MENU]
Poste de base : [□□] → [MENU]
- 2 [↕] : "Groupe" → [SÉLECT.]
- 3 [↕] : Sélectionner le groupe désiré. → [SÉLECT.]
- 4 **Pour modifier les noms de groupes**
 [↕] : "Nom groupe" → [SÉLECT.] → Modifier le nom (maximum de 10 caractères). → [SAUV.]
- 5 **Pour définir la tonalité de sonnerie d'un groupe (combiné)**
 [↕] : Sélectionner le réglage actuel de la tonalité de sonnerie par groupe. → [SÉLECT.] → [↕] : Sélectionner la tonalité de sonnerie désirée. → [SAUV.]
- 6 Effectuer la procédure selon l'appareil.
Combiné : [OFF]
Poste de base : [EXIT]

Recherche et composition d'une inscription au répertoire téléphonique

Combiné / Poste de base

- 1 Effectuer la procédure selon l'appareil.
Combiné : [←] □□
Poste de base : [□□]
- 2 **Pour faire défiler toutes les inscriptions**
 [↕] : Sélectionner l'inscription désirée.
Pour effectuer une recherche par le premier caractère
 - ① Appuyer sur la touche de composition (0 à 9 ou #) contenant le caractère recherché.
 - ② [↕] : Si nécessaire, défiler dans le répertoire.**Pour effectuer une recherche par groupe**
 - ① [GROUPE]
 - ② [↕] : Sélectionner le groupe désiré. → [SÉLECT.]
 - ③ [↕] : Si nécessaire, défiler dans le répertoire.
- 3 Effectuer la procédure selon l'appareil.
Combiné : [TALK/☎]
Poste de base : Décrocher le combiné câblé.

Modification des inscriptions

Combiné

- 1 Repérer l'inscription désirée (p. 33).
- 2 [MENU] → [↕] : "Modifier" → [SÉLECT.]
- 3 Au besoin, modifier le nom. → [OK]
- 4 Au besoin, modifier le numéro de téléphone. → [OK]
- 5 [↕] : Sélectionner le groupe désiré (p. 33). → [SÉLECT.] 2 fois → [OFF]

Poste de base

- 1 Repérer l'inscription désirée (p. 33).
- 2 [MODIF.]
- 3 Au besoin, modifier le nom. → [OK]
- 4 Au besoin, modifier le numéro de téléphone. → [OK]
- 5 [↕] : Sélectionner le groupe désiré (p. 33). → [SÉLECT.] 2 fois → [EXIT]

Suppression des inscriptions

Suppression d'une inscription

Combiné

- 1 Repérer l'inscription désirée (p. 33).
- 2 **[MENU]** → **[↕]** : "Supprimer" → **[SÉLECT.]**
- 3 **[↕]** : "Oui" → **[SÉLECT.]** → **[OFF]**

Poste de base

- 1 Repérer l'inscription désirée (p. 33).
- 2 **[SUPPR.]** → **[↕]** : "Oui" → **[SÉLECT.]** → **[EXIT]**

Suppression de toutes les inscriptions

Combiné / Poste de base

- 1 Effectuer la procédure selon l'appareil.
Combiné : **[↵]** **[]** → **[MENU]**
Poste de base : **[]** → **[MENU]**
- 2 **[↕]** : "Supprimer tout" → **[SÉLECT.]**
- 3 **[↕]** : "Oui" → **[SÉLECT.]**
- 4 **[↕]** : "Oui" → **[SÉLECT.]**
- 5 Effectuer la procédure selon l'appareil.
Combiné : **[OFF]**
Poste de base : **[EXIT]**

Composition séquentielle

Cette fonction permet de composer des numéros de téléphone (inscrits au répertoire du combiné) pendant une communication. Cette fonction peut être utilisée, par exemple, pour composer le numéro d'accès d'une carte d'appel ou le NIP d'un compte bancaire mémorisé dans le répertoire téléphonique du combiné sans avoir à le composer manuellement.

Combiné / Poste de base

- 1 Effectuer la procédure selon l'appareil.
Combiné : Au cours d'une communication avec un interlocuteur externe, appuyer sur **[↵]** **[]**.
Poste de base : Au cours d'une communication avec un interlocuteur externe, appuyer sur **[]**.
- 2 **[↕]** : Sélectionner l'inscription désirée.
- 3 Appuyer sur **[APPELER]** pour composer le numéro.

Nota :

- Lors de la mémorisation du numéro d'accès pour la carte d'appel et du NIP dans le répertoire sous une seule inscription, appuyer sur **[▲]** (Pause) sur le

combiné ou **[PAUSE]** sur le poste de base pour insérer des pauses après le numéro d'accès et le NIP là où cela est nécessaire (p. 19).

- Avec un téléphone à impulsions/cadran, il est nécessaire d'appuyer sur **[X]** avant d'appuyer sur **[↵]** **[]** sur le combiné ou **[]** sur le poste de base à l'étape 1 pour faire passer temporairement le mode de composition sur tonalité. Lors d'ajout d'entrées au répertoire téléphonique, il est recommandé d'ajouter **[X]** au début des numéros de téléphone pour la composition séquentielle (p. 32).

Composition rapide

Il est possible de sauvegarder des numéros de téléphone sur le poste de base et le combiné séparément :

- Combiné : jusqu'à 9 inscriptions.
- Poste de base : jusqu'à 9 inscriptions.

Attribution d'un numéro de téléphone aux touches de composition rapide

Combiné/Poste de base

Il est possible d'attribuer 1 numéro de téléphone à chacune des touches de composition rapide (**[1]** à **[9]**).

■ En entrant directement les numéros de téléphone :

- 1 Appuyer et maintenir une pression sur la touche de composition rapide (**[1]** à **[9]**).
- 2 Effectuer la procédure selon l'appareil.
Combiné : **[AJOUTER]** → **[↕]** : "Manuel" → **[SÉLECT.]**
Poste de base : **[MODIF.]**
- 3 Entrer le nom du correspondant (max. de 16 caractères). → **[OK]**
- 4 Entrer le numéro de téléphone du correspondant (max. de 24 chiffres). → **[OK]** → **[SÉLECT.]**
- 5 Effectuer la procédure selon l'appareil.
Combiné : **[OFF]**
Poste de base : **[EXIT]**

■ À partir du répertoire :

- 1 Appuyer et maintenir une pression sur la touche de composition rapide (**[1]** à **[9]**).
- 2 Effectuer la procédure selon l'appareil.
Combiné : **[AJOUTER]** → **[↕]** : "Répertoire" → **[SÉLECT.]**
Poste de base : **[]**

- 3 **[↕]** : Sélectionner l'inscription désirée. → **[SAUV.]**
- 4 Effectuer la procédure selon l'appareil.
Combiné : **[OFF]**
Poste de base : **[EXIT]**

Nota sur le poste de base et le combiné :

- Si une inscription du répertoire téléphonique assignée à une touche de composition rapide est modifiée, l'inscription modifiée n'est pas transférée à la touche de composition rapide.

Modification d'une attribution

Combiné/Poste de base

- 1 Appuyer et maintenir une pression sur la touche de composition rapide (**[1]** à **[9]**).
- 2 Effectuer la procédure selon l'appareil.
Combiné : **[MENU]** → **[↕]** : "Modifier" → **[SÉLECT.]**
Poste de base : **[MODIF.]**
- 3 Au besoin, modifier le nom. → **[OK]**
- 4 Si nécessaire, modifier le numéro de téléphone. → **[OK]** → **[SÉLECT.]**
- 5 Effectuer la procédure selon l'appareil.
Combiné : **[OFF]**
Poste de base : **[EXIT]**

Suppression d'une inscription

Combiné / Poste de base

- 1 Appuyer et maintenir une pression sur la touche de composition rapide (**[1]** à **[9]**).
- 2 Effectuer la procédure selon l'appareil.
Combiné : **[MENU]** → **[↕]** : "Supprimer" → **[SÉLECT.]**
Poste de base : **[SUPPR.]**
- 3 **[↕]** : "Oui" → **[SÉLECT.]**
- 4 Effectuer la procédure selon l'appareil.
Combiné : **[OFF]**
Poste de base : **[EXIT]**

Consultation d'une inscription/Pour faire un appel

Combiné

- 1 Appuyer et maintenir une pression sur la touche de composition rapide (**[1]** à **[9]**).

- 2 Pour faire un appel, appuyer sur **[TALK/☎]**.

Poste de base

- 1 Appuyer et maintenir une pression sur la touche de composition rapide (**[1]** à **[9]**).
- 2 Décrocher le combiné câblé.

Touches de composition à une touche

Il est possible d'attribuer des numéros de téléphone ou des numéros de poste aux touches de composition à une touche du poste de base (1 ou 2).

- Numéros de téléphone de lignes extérieures
- Numéros de poste de combinés

Nota :

- Il est possible de transférer un appel vers un combiné. Lors d'une communication avec un interlocuteur externe, appuyer sur la touche de composition à une touche à laquelle est assigné un numéro de poste. L'appel est mis en garde et le poste de base appelle le combiné. Dès que le combiné répond, poser le combiné câblé sur son socle pour réaliser le transfert.

Ajout de numéros de téléphone de lignes extérieures

Poste de base

■ **En entrant directement les numéros de téléphone :**

- 1 Appuyer et maintenir une pression sur la touche de composition à une touche désirée (1 ou 2). → **[MODIF.]**
- 2 Entrer le nom du correspondant (max. de 16 caractères). → **[OK]**
- 3 Entrer le numéro de téléphone du correspondant (max. de 24 chiffres). → **[OK]** → **[SÉLECT.]** → **[EXIT]**

■ **À partir du répertoire :**

- 1 Appuyer et maintenir une pression sur la touche de composition à une touche désirée (1 ou 2).
- 2 **[☐☐]**
- 3 **[↕]** : Sélectionner l'inscription désirée. → **[SAUV.]** → **[EXIT]**

Répertoire

Nota :

- Si une inscription du répertoire téléphonique assignée à une touche de composition à une touche est modifiée, l'inscription modifiée n'est pas transférée à la touche de composition à une touche.

Ajout de numéros de poste de combinés

Poste de base

- 1 Appuyer et maintenir une pression sur la touche de composition à une touche désirée (1 ou 2). → **[MODIF.]**
- 2 Appuyer sur **[INTERC.]**.
- 3 **[↕]** : Sélectionner l'appareil désiré. → **[SÉLECT.]**
2 fois → **[EXIT]**

Affichage, modification ou effacement d'une inscription

Poste de base

- 1 Appuyer et maintenir une pression sur la touche de composition à une touche désirée (1 ou 2).
 - Après affichage, appuyer sur **[EXIT]** pour quitter.
- 2 **Pour modifier une inscription**
[MODIF.] → Si nécessaire, modifier le nom. → **[OK]** → Si nécessaire, modifier le numéro de téléphone. → **[OK]** → **[SÉLECT.]** → **[EXIT]**
Pour effacer une inscription
[SUPPR.] → **[↕]** : "Oui" → **[SÉLECT.]** → **[EXIT]**

Établissement d'un appel

Poste de base

Appuyer sur la touche de composition à une touche voulue (1 ou 2), puis décrocher le combiné câblé.

Nota :

- Il est possible de composer des numéros de téléphone attribués à des touches de composition à une touche au cours d'une communication.

Liste du menu

Pour accéder aux fonctions, il existe 2 méthodes.

Combiné / Poste de base

■ Défilement dans les menus affichés

- 1 [MENU]
- 2 Appuyer sur [▼] ou [▲] pour sélectionner le menu principal désiré. → [SÉLECT.]
- 3 Appuyer sur [▼] ou [▲] pour sélectionner la rubrique désirée à partir des sous-menus suivants. → [SÉLECT.]
- 4 Appuyer sur [▼] ou [▲] pour sélectionner le paramètre désiré. → [SAUV.]

■ Utilisation des codes de commandes directes

- 1 [MENU] → Entrer le code désiré.
Exemple : Appuyer sur [MENU] [0] [1] [0] [1].
- 2 Sélectionner le paramètre désiré. → [SAUV.]

Nota :









- La colonne des appareils indique le(s) appareil(s) qui peuvent être utilisés pour programmer la fonction.
 -  : Seul le combiné peut programmer la rubrique.
 -  : Seul le poste de base peut programmer la rubrique.
 -  : Le poste de base et le combiné peuvent tous les deux programmer la rubrique.
- Pour quitter ce paramétrage, appuyer sur la touche [OFF] du combiné ou sur la touche [EXIT] du poste de base.
- Dans le tableau ci-dessous, < > indique le réglage par défaut.
- Dans le tableau ci-dessous,  indique le numéro de page de référence.
- L'ordre d'affichage du menu et du sous-menu peut varier selon le modèle.

Tableau d'affichage du menu arborescent et codes de commandes directes

Menu principal :  "Répertoire"

Fonctionnement	Code	Appareil	
Consultation d'une inscription du répertoire.	#280		33





Menu principal :  "Liste demandeur"

Fonctionnement	Code	Appareil	
Consultation de la liste des demandeurs.	#213		49













Menu principal :

Combiné :  "Répondeur"

Poste de base :  "Répondeur"

Sous-menu 1	Sous-menu 2	Paramétrage	Code	Appareil	
Lecture nouveau	–	–	#323		52
Lecture tout	–	–	#324		52
Effacer tous messages ^{*1}	–	–	#325		53

Programmation

Sous-menu 1	Sous-menu 2	Paramétrage	Code	Appareil	👍
Message réponse	Enregistrer msg-réponse* ¹	–	#302		51
	Vérifier msg-réponse	–	#303		52
	Pré-enregistr.* ¹ (Réactiver le message réponse préenregistré)	–	#304		52
Avis de nouv.message* ¹	Appel sortant – Activé/Désact	Activé <Désactivé>	#338		53
	Appel sortant – Notification à	–			
	Appel sortant – Code distance	Activer <Désactiver>			
	Bip sur poste de base	Activé <Désactivé>	#339		53
Paramètres	Nbre sonneries* ¹	Économiseur frais 2-7 sonneries <4 sonneries>	#211		56
		Économiseur frais 2-7 coups <4 coups>			
	Durée enregis.* ¹	<3 min> 1 min Msg-rép.seul.* ²	#305		56
	Code distance* ¹	<111>	#306		55
	Filtrage appels	<Activé> Désactivé	#310		56
Répondeur activé* ¹	–	–	#327		51
Répondeur désactivé* ¹	–	–	#328		51

Menu principal :  “Accès MV” (MV : messagerie vocale)







Fonctionnement	Code	Appareil	👍
Écoute des messages vocaux.	#330		59

Menu principal :  “Intercom.”





Fonctionnement	Code	Appareil	👍
Recherche de l'appareil désiré.	#274		25

Menu principal :  “Bluetooth”



Sous-menu 1	Sous-menu 2	Paramétrage	Code	Appareil	👍
Activé/Désact	–	Activé <Désactivé>	#613		16

Sous-menu 1	Sous-menu 2	Paramétrage	Code	Appareil	
Écouteurs* ³ - 1:Ajout nouvel appareil (pour casque 1)* ⁴ - 2:Ajout nouvel appareil (pour casque 2)* ⁴ - 3:Ajout nouvel appareil (pour casque 3)* ⁴ - 4:Ajout nouvel appareil (pour casque 4)* ⁴	Connexion/ Déconnexion	-	#6461* ⁵ #6462* ⁶ #6463* ⁷ #6464* ⁸		16
	Changer nom	-	#6471* ⁵ #6472* ⁶ #6473* ⁷ #6474* ⁸		17
	Couplage	-	#6481* ⁵ #6482* ⁶ #6483* ⁷ #6484* ⁸		16
	Découplage	-	#6491* ⁵ #6492* ⁶ #6493* ⁷ #6494* ⁸		17
Connexion après appel* ³	-	<Demeurer connecté> Déconnecter	#644		-
Régler NIP* ³	-	<0000>	#645		17

Menu principal : ☎ “Réglage date et heure”



























Sous-menu 1	Sous-menu 2	Paramétrage	Code	Appareil	
Date et heure* ¹	-	-	#101		15
Alarme mémo	Avert.1-3	<Désactivé> Une fois Quotidien Hebdo.	#720		43
Ajustement horodateur* ^{1, 9}	-	<Id. dem. auto> Manuel	#226		-











Menu principal : 🗄 “Composition rapide”

Fonctionnement	Code	Appareil	
Consultation d'une attribution de touche de composition rapide.	#261	 	34











Programmation

Menu principal :  "Réglages"

Sous-menu 1	Sous-menu 2	Paramétrage	Code	Appareil		
Modifications sonnerie	Volume sonn. (entrant)	Sans sonn.-6 <6>	#160		-	
	Volume sonnerie	Sans sonn.-6 <6>	#160		-	
	Volume sonn. intercom	1-6 <6>	#175		-	
	Tonalité sonn. (entrant)*10,*11	<Tonalité 1>	#161		-	
	Tonalité sonn. intercom*10,*11	<Tonalité 3>	#163		-	
	Mode nuit - Activé/Désact	Activé <Désactivé>	#238	 	44	
	Mode nuit - Début/Fin	<23:00/06:00>	#237	 	44	
	Mode nuit - Sélect. groupe	Groupe 1-9	#241	 	44	
Réglage date et heure	Date et heure*1	-	#101	 	15	
	Alarme mémo - Avert.1-3	<Désactivé> Une fois Quotidien Hebdo.	#720		43	
	Ajustement horodateur*1,*9	<Id.dem.auto> Manuel	#226	 	-	
Identification vocale	-	Combiné : <Activé> Désactivé Poste de base : Activé <Désactivé>	#162	 	48	
Avertissement pile faible	-	Désactivé <Chaque heure> Chaque 3 h Chaque 6 h	#176		15	
Blocage d'appels auto*1	Bloquer/Débloquer	Bloqué <Débloqué>	#787		29	
	Liste nom permis	-	#794		30	
	Code d'accès	<1>	#789		29	
	Message réponse auto	Enregistrer msg-réponse		#791		30
		Vérifier msg-réponse		#792		31
		Pré-enregistr.		#793		30
Nbre d'appels bloqués	-		#790		30	

Sous-menu 1	Sous-menu 2	Paramétrage	Code	Appareil	👍
Bloquer appel*1	Bloquer un seul numéro	–	#217		26
	Bloq. série de numéros	–			27
	Bloquer inconnu	Bloqué <Débloqué>	#240		27
	Premier coup de sonnerie	Oui <Non>	#173		27
	Nbre d'appels bloqués	–	#177		28
Comp. 1 touche	–	–	#247		35
Composition rapide	–	–	#261		34
Enregistrer msg-réponse*1	–	–	#302		51
Messager. vocale	Sauvegarde No code MV*1, *12 (MV : messagerie vocale) Sauvegarde No code MV*1, *13	–	#331		58
	Détection avertis. MV*1	<Activé> Désactivé	#332		59
Contraste ACL (Contraste de l'affichage)	–	Combiné : Niveau 1-4 <2> Poste de base : Niveau 1-6 <3>	#145		–
Nom du combiné	–	–	#104		46
Aff. du nom	–	Activé <Désactivé>	#105		47
Réponse par com. vocale*1	Activé/Désact	Activé <Désactivé>	#106		24
	Sensibilité	Faible charge <Normal> Pleine charge	#107		24
Intercom auto	–	Activé <Désactivé>	#273		25
Tonalité touche	–	<Activé> Désactivé	#165		–
Communicat. auto*14	–	Activé <Désactivé>	#200		20



Programmation

Sous-menu 1	Sous-menu 2	Paramétrage	Code	Appareil	👍
Réglage ligne*1	Régler mode composition	<Tonalité> Impulsions	#120		15
	Régler durée commutateur*15	80 ms 90 ms 100 ms 110 ms 160 ms 200 ms 250 ms 300 ms 400 ms 600 ms <700 ms> 900 ms	#121		21
	Réglage mode ligne*16	A 	#122		–
	Choix AppAttente (Options d'appel en attente de luxe)	Activé <Désactivé>	#215		49
Mode privé*1	–	Activé <Désactivé>	#194		22
Enregistrement	Enregistrer combiné	–	#130		47
	Désenregistrement*2	–	#131		47
Désenregistrement*2	–	–	#131		47
Mode économie batterie	–	Activé <Désactivé>	#150		11
Changer langue	Affichage	<English> Français	#110		14
	Annonce*1	<English> Français	#112		14

Menu principal : ? “Soutien client”

Fonctionnement	Code	Appareil	👍
Affichage de l'adresse Internet du support technique.	#680		–

Menu principal : 😊 “Moniteur pour bébé”

Sous-menu 1	Sous-menu 2	Paramétrage	Code	Appareil	👍
Activé/Désact	–	Activé <Désactivé>	#268		45
Sensibilité	–	Faible charge <Moyenne> Pleine charge	#269		46

*1 Si la programmation de ces paramètres est effectuée sur l'un des appareils, il n'est pas nécessaire d'effectuer ce même paramétrage sur un autre appareil.

- *2 Ce menu n'est pas affiché lors du défilement des menus affichés. Disponible uniquement avec les codes de commandes directes.
- *3 Quand la fonction Bluetooth pour le combiné est désactivée, ces menus ne s'affichent pas (p. 16).
- *4 Après le couplage du casque Bluetooth, le nom du casque est affiché.
- *5 Pour le casque 1.
- *6 Pour le casque 2.
- *7 Pour le casque 3.
- *8 Pour le casque 4.
- *9 Pour pouvoir utiliser cette fonction, il est nécessaire d'avoir déjà réglé la date et l'heure (p. 15). Cette fonction permet à l'appareil de régler automatiquement l'heure et la date à chaque fois que des informations sur le demandeur incluant l'heure et la date sont reçues. (Abonnés au service d'identification du demandeur uniquement)
Pour désactiver cette fonction, sélectionner "Id. dem. auto".
Pour désactiver cette fonction, sélectionner "Manuel".
- *10 Les mélodies préenregistrées dans cet appareil ("Mélodie 1" à "Mélodie 10") sont utilisées avec la permission de © 2012 Copyrights Vision Inc.
- *11 Si un abonnement a été souscrit au service de sonnerie distinctive, sélectionner une tonalité (tonalité 1 à 5). Si une mélodie est sélectionnée, il ne sera pas possible de distinguer les lignes au moyen de leurs sonneries.
- *12 Combiné
- *13 Poste de base
- *14 Si un abonnement a été souscrit au service d'identification du demandeur et que l'utilisateur désire consulter les renseignements affichés après avoir décroché le combiné pour prendre l'appel, désactiver cette fonction.
- *15 La temporisation – ou délai – est fonction du central téléphonique ou de l'autocommutateur privé hôte. Au besoin, communiquer avec le fournisseur de l'autocommutateur privé (PBX).
- *16 En règle générale, le paramétrage du mode de la ligne ne devrait pas être modifié. Ce paramétrage maintient automatiquement le volume du récepteur au niveau approprié selon l'état actuel de la ligne. Régler le mode ligne à "A" lorsque l'état de la ligne est mauvais.

Avertisseur

Un avertisseur sonore retentit à l'heure réglée pendant 1 minute et est répété 5 fois à des intervalles de 5 minutes (fonction de rappel de sonnerie). Un texte peut être affiché au lieu du rappel de sonnerie. Sur chaque combiné, il est possible de programmer 3 heures d'alarmes distinctes. Pour chaque heure réglée, 3 options d'alarme différentes sont offertes (une fois, quotidien ou hebdomadaire).

Important :

- S'assurer que les réglages de la date et de l'heure sont justes (p. 15).

Combiné

- 1 [MENU]# [7] [2] [0]
- 2 [↕] : Sélectionner l'avertisseur désiré. → [SÉLECT.]

- 3 [↕] : Sélectionner le mode d'avertisseur désiré. → [SÉLECT.]

"Désactivé"	L'avertisseur est désactivé. Passer à l'étape 9.
"Une fois"	L'avertisseur se fait entendre une fois à l'heure prédéterminée.
"Quotidien"	Un avertisseur est émis quotidiennement à l'heure prédéterminée. Passer à l'étape 5.
"Hebdo."	Un avertisseur est émis hebdomadairement à l'heure prédéterminée.

- 4 Poursuivre l'opération selon la sélection à l'étape 3.

■ Une fois :

Entrer la date et le mois désirés. → [OK]

■ Hebdomadairement :

[↕] : Sélectionner le jour de la semaine désiré et appuyer sur [SÉLECT.]. → [OK]

- 5 Régler l'heure désirée.
- 6 Saisir le texte (max. de 10 caractères). → [OK]

- 7 **[↕]** : Sélectionner la tonalité d'avertisseur désirée.
→ **[SÉLECT.]**
 - Il est recommandé de sélectionner une tonalité différente de celle pour les appels entrants.
- 8 **[↕]** : Sélectionner le paramétrage souhaité pour la fonction de rappel de sonnerie. → **[SAUV.]**
- 9 **[SÉLECT.]** → **[OFF]**

Nota :

- Appuyer sur **[ARRÊT]** pour arrêter complètement l'avertisseur.
- Lorsque le combiné est en communication, tant qu'il n'est pas mis en mode attente, la sonnerie ne se fera pas entendre.
- Appuyer sur n'importe quelle touche de composition ou **[RÉPÉTER]** pour interrompre la sonnerie mais préserver l'activation de la fonction de rappel de sonnerie.
- Pour faire un appel externe quand la fonction de rappel de sonnerie est activée, désactiver cette fonction avant de faire l'appel.

Mode de nuit

Le mode de nuit permet de sélectionner une durée durant laquelle la sonnerie ne sera pas émise sur le combiné et/ou le poste de base lors de la réception des appels. Cette fonction est très utile pour éviter d'être dérangé par des appels, par exemple pendant les heures de sommeil. Le mode de nuit peut être réglé séparément pour chaque appareil.

En utilisant la fonction de groupe du répertoire (p. 33), il est également possible de choisir des groupes de demandeurs dont les appels peuvent outrepasser le mode de nuit, faisant sonner le combiné (uniquement pour les abonnés au service d'identification du demandeur).

Important :

- S'assurer que les réglages de la date et de l'heure sont justes (p. 15).
- Lors du réglage de l'avertisseur, celui-ci sera émis même si le mode de nuit a été activé.

Activation/Désactivation du mode de nuit

Combiné

- 1 **[MENU]** **#** **2** **3** **8**
- 2 **[↕]** : Sélectionner le paramètre désiré. → **[SAUV.]**
 - Si "Désactivé" a été sélectionné, appuyer sur **[OFF]** pour quitter.

- 3 Entrer l'heure désirée (heure et minutes) pour le début de cette fonction.
- 4 Entrer l'heure désirée (heure et minutes) pour la fin de cette fonction.
- 5 **[SAUV.]** → **[OFF]**

Poste de base

- 1 **[MENU]** **#** **2** **3** **8**
- 2 **[↕]** : Sélectionner le paramètre désiré. → **[SAUV.]**
 - Si "Désactivé" a été sélectionné, appuyer sur **[EXIT]** pour quitter.
- 3 Entrer l'heure désirée (heure et minutes) pour le début de cette fonction.
- 4 Entrer l'heure désirée (heure et minutes) pour la fin de cette fonction.
- 5 **[SAUV.]** → **[EXIT]**

Changement de l'heure de début et de fin

Combiné / Poste de base

- 1 **[MENU]** **#** **2** **3** **7**
- 2 Poursuivre à partir de l'étape 3 pour le combiné ou de l'étape 3 pour le poste de base, "Activation/Désactivation du mode de nuit", p. 44.

Sélection des groupes pour contourner le mode de nuit

Combiné / Poste de base

- 1 **[MENU]** **#** **2** **4** **1**
- 2 **[↕]** : Sélectionner les groupes souhaités. → **[SÉLECT.]**
 - "✓" est affiché à côté des numéros de groupes sélectionnés.
 - Pour annuler le groupe sélectionné : **[↕]** : Sélectionner le groupe. → Appuyer une nouvelle fois sur **[SÉLECT.]**. "✓" disparaît.
- 3 **[SAUV.]**
- 4 Effectuer la procédure selon l'appareil.
Combiné : **[OFF]**
Poste de base : **[EXIT]**

Interphone de surveillance de bébé

Cette fonction vous permet de faire l'écoute des bruits dans une pièce où un autre combiné se trouve, vous facilitant la surveillance à distance depuis une autre pièce de la maison ou même depuis l'extérieur de la

maison. Le poste sous écoute (placé, par exemple, dans la chambre du bébé) appelle automatiquement le poste d'écoute, le poste de base ou le numéro de téléphone mémorisé dès qu'il détecte un bruit.

Important :

- Avant d'utiliser cette fonction, nous vous recommandons de la tester et de régler la sensibilité de l'interphone de surveillance de bébé selon les besoins, particulièrement si vous prévoyez de le surveiller depuis l'extérieur.
- Cette fonction ne doit pas être utilisée pour remplacer la surveillance par un médecin ou un soignant. Il appartient au soignant de rester à proximité pour gérer toute éventualité.

Nota :

- Si l'appareil est connecté à un système d'autocommutateur privé, vous ne pouvez pas activer la fonction Interphone de surveillance de bébé.
- En mode de surveillance, la consommation des piles est augmentée. Nous vous recommandons de laisser le poste sous écoute sur le chargeur.
- Le poste sous écoute ne sonne jamais lorsqu'il est surveillé. Si le poste de base est placé à proximité du poste sous écoute, il est conseillé de couper le volume de sonnerie du poste de base (p. 40).

Paramétrage de l'interphone de surveillance de bébé

Effectuer le paramétrage avec le poste sous écoute (par exemple, le combiné placé dans la chambre du bébé).

Surveillance à l'aide d'un poste

La fonction interne de surveillance de bébé est disponible :

- entre divers combinés
- entre un combiné et le poste de base

Combiné

- 1 **[MENU]** **#** **2** **6** **8**
- 2 **[↕]** : "Activé" → **[SÉLECT.]**
- 3 **[↕]** : Sélectionner le numéro du poste désiré pour effectuer la surveillance. → **[SAUV.]**
 - "Moniteur bébé" s'affiche.
 - Le nom/numéro enregistré s'affiche.

Nota :

- Quand cette fonction est activée, un autre combiné ou le poste de base peut écouter le poste sous écoute en établissant une intercommunication.

Pour surveiller depuis l'extérieur

Si vous activez cette fonction, l'appareil appellera un numéro de téléphone préprogrammé lorsque le poste détectera du bruit. En décrochant, vous entendrez ce qui se passe dans la pièce où le poste est situé.

Combiné

■ **À partir du répertoire :**

- 1 **[MENU]** **#** **2** **6** **8**
- 2 **[↕]** : "Activé" → **[SÉLECT.]**
- 3 **[↕]** : Sélectionner "Externe" pour surveiller depuis l'extérieur. → **[AJOUTER]**
- 4 **[↕]** : "Répertoire" → **[SÉLECT.]**
- 5 **[↕]** : Sélectionner l'inscription au répertoire. → **[SAUV.]**
 - "Moniteur bébé" s'affiche.

Nota :

- Si vous modifiez une inscription du répertoire téléphonique qui sert à la surveillance, l'inscription modifiée n'est pas transférée au poste d'écoute.

■ **En entrant directement les numéros de téléphone :**

- 1 **[MENU]** **#** **2** **6** **8**
- 2 **[↕]** : "Activé" → **[SÉLECT.]**
- 3 **[↕]** : Sélectionner "Externe" pour surveiller depuis l'extérieur. → **[AJOUTER]**
- 4 **[↕]** : "Manuel" → **[SÉLECT.]**
- 5 Entrer le nom désiré. → **[OK]**
- 6 Entrer le numéro désiré. → **[OK]** → **[SÉLECT.]**
 - "Moniteur bébé" s'affiche.

Nota :

- Le nom/numéro enregistré est affiché.

Désactivation de l'interphone de surveillance de bébé

Le poste sous écoute ne peut pas être utilisé lorsque l'interphone de surveillance de bébé est réglé sur "Activé".

Combiné

- 1 Appuyer sur **[MENU]** sur le poste actuellement sous écoute.
- 2 **[↕]** : "Activé/Désact" → **[SÉLECT.]**
- 3 **[↕]** : "Désactivé" → **[SÉLECT.]** → **[OFF]**

Modification d'un numéro de poste d'écoute externe

Combiné

- 1 Appuyer sur **[MENU]** sur le poste actuellement sous écoute.
- 2 **[↕]**: "Activé/Désact" → **[SÉLECT.]**
- 3 **[↕]**: "Activé" → **[SÉLECT.]**
- 4 **[↕]**: Sélectionner la ligne externe. → **[MENU]**
- 5 **[↕]**: "Modifier" → **[SÉLECT.]**
- 6 Au besoin, modifier le nom. → **[OK]**
- 7 Si nécessaire, modifier le numéro de téléphone. → **[OK]** → **[SÉLECT.]**

Effacement d'un numéro de poste d'écoute externe

Combiné

- 1 Appuyer sur **[MENU]** sur le poste actuellement sous écoute.
- 2 **[↕]**: "Activé/Désact" → **[SÉLECT.]**
- 3 **[↕]**: "Activé" → **[SÉLECT.]**
- 4 **[↕]**: Sélectionner la ligne externe. → **[MENU]**
- 5 **[↕]**: "Supprimer" → **[SÉLECT.]**
- 6 **[↕]**: "Oui" → **[SÉLECT.]** → **[OFF]**

Sensibilité de l'interphone de surveillance de bébé

Vous pouvez ajuster la sensibilité de l'interphone de surveillance de bébé. Augmentez ou diminuez la sensibilité pour ajuster le niveau de bruit nécessaire au déclenchement de la fonction Interphone de surveillance de bébé.

- Cette fonction ne peut pas être réglée pendant un appel d'écoute.

Combiné

- 1 Appuyer sur **[MENU]** sur le poste actuellement sous écoute.
- 2 **[↕]**: "Sensibilité" → **[SÉLECT.]**
- 3 **[↕]**: Sélectionner le paramètre désiré. → **[SAUV.]** → **[OFF]**

Pour recevoir un appel de l'interphone de surveillance de bébé

Combiné / Poste de base

- **Lorsqu'un poste est utilisé pour l'écoute :**
Combiné : Appuyer sur **[TALK/☎]** pour répondre à l'appel.

Poste de base : Appuyer sur **[☎]** pour répondre à l'appel.

Si vous souhaitez répondre en utilisant le poste d'écoute, appuyer sur **[SILENCE]**.

- Le poste d'écoute répond automatiquement aux appels quand la fonction d'intercommunication automatique est réglée sur "Activé" (p. 25).

Nota :

- Lors de la réception d'un appel externe durant une communication avec le poste sous écoute, la tonalité d'interruption se fait entendre.
 - Pour prendre l'appel sur le combiné, appuyer sur **[OFF]**, puis appuyer sur **[TALK/☎]**.
 - Pour prendre l'appel sur le poste de base, appuyer sur **[☎]** 3 fois.*1
- *1 Si la touche **[SILENCE]** est pressée, appuyer sur **[☎]** 2 fois.

■ Lorsque la surveillance s'effectue depuis l'extérieur :

Répondre à l'appel.

Si vous souhaitez répondre en utilisant le poste d'écoute, appuyer sur **[#]1** en utilisant la composition par tonalité.

La fonction Interphone de surveillance de bébé peut être désactivée en appuyant sur **[#]0**.

Nota :

- L'appareil coupe la communication automatiquement après 2 minutes.

Autres programmations

Changement du nom du combiné

Les noms par défaut des combinés sont "Combiné 1" à "Combiné 6". Vous pouvez personnaliser le nom de chaque combiné ("Robert", "Cuisine", etc.). Cela est très utile lors d'intercommunications entre combinés. Pour afficher le nom du combiné en mode attente, activer la fonction d'affichage du nom de combiné (p. 47).

Combiné

- 1 **[MENU]#[1][0][4]**
- 2 Entrer le nom désiré (10 caractères max.). → **[SAUV.]** → **[OFF]**

Affichage du nom du combiné

Il est également possible de choisir si le nom du combiné sera affiché ou non. Par défaut, le réglage est sur "Désactivé".

Combiné

- 1 **[MENU]** **#** **1** **0** **5**
- 2 **[↕]** : Sélectionner le paramètre désiré. → **[SAUV.]**
→ **[OFF]**

Enregistrement d'un combiné

Fonctionnement avec combinés supplémentaires

Combinés supplémentaires

Il est possible d'enregistrer jusqu'à 6 combinés auprès du poste de base.

Important :

- Consulter la p. 4 pour des informations sur les modèles disponibles.

Enregistrement d'un combiné auprès du poste de base

Le combiné fourni et le poste de base sont préenregistrés. Si pour une raison ou une autre, le combiné n'était pas enregistré auprès du poste de base, refaire son enregistrement.

- 1 **Combiné :**
[MENU] **#** **1** **3** **0**
- 2 **Poste de base :**
Maintenir la touche **[LOCATOR]** enfoncée pendant environ 5 secondes.
 - Si la sonnerie se fait entendre sur tous les combinés enregistrés, appuyer de nouveau sur **[LOCATOR]** pour y mettre un terme, puis recommencer cette étape.
- 3 **Combiné :**
Appuyer sur **[OK]**, puis attendre l'émission de la tonalité prolongée.

Désenregistrement d'un combiné

Un combiné peut annuler son enregistrement auprès du poste de base ou celui d'autres combinés enregistrés auprès de ce même poste de base. Cela permet au

combiné de mettre un terme à sa communication sans fil avec le système.

Combiné / Poste de base

- 1 **[MENU]** **#** **1** **3** **1**
 - Tous les combinés enregistrés auprès du poste de base sont affichés.
- 2 **[↕]** : Sélectionner le combiné à désenregistrer. → **[SÉLECT.]**
- 3 **[↕]** : "Oui" → **[SÉLECT.]**
- 4 Effectuer la procédure selon l'appareil.
Combiné : **[OFF]**
Poste de base : **[EXIT]**

Utilisation du service d'affichage du demandeur

Important :

- Cet appareil est compatible avec l'identification du demandeur. Pour utiliser les fonctions du service d'affichage du demandeur, un abonnement à ce service est requis. Communiquer avec votre fournisseur de service téléphonique pour de plus amples renseignements.

Fonctions d'affichage du demandeur

Combiné / Poste de base

Lorsqu'un appel externe est reçu, les renseignements sur le demandeur s'affichent.

Les renseignements sur les 50 derniers demandeurs sont inscrits sur la liste des demandeurs, classés à partir du plus récent appel jusqu'au plus ancien.

- Si l'appareil ne peut saisir les renseignements sur le demandeur, l'un ou l'autre des messages suivants s'affiche :
 - “Nom/num. non disponib.”*1/“Nom/numéro non disponible”*2 : Le demandeur appelle depuis un endroit dans lequel le service d'affichage du demandeur n'est pas disponible.
 - “Appel privé” : Le demandeur a demandé qu'aucun renseignement le concernant ne soit transmis.
 - “Interurbain” : Il s'agit d'un appel interurbain.
- Si l'appareil est relié à un autocommutateur, il se pourrait que les renseignements sur le demandeur ne puissent être saisis. Communiquer avec le fournisseur du système.

*1 Combiné

*2 Poste de base

Appels manqués

Combiné / Poste de base

Si l'appel est laissé sans réponse, l'appareil le traite comme un appel manqué. Le message “Appel manqué” est affiché.

Nota :

- Même en présence d'appels manqués non consultés, “Appel manqué” disparaît de l'affichage en attente lorsqu'une des opérations suivantes est effectuée par l'un des combinés enregistrés :
 - Un combiné est déposé sur le chargeur.
 - La touche **[OFF]** du combiné est pressée.

- La touche **[EXIT]** du poste de base est pressée.

Affichage personnalisé du nom

Lorsque le numéro de téléphone du demandeur saisi lors de la réception d'un appel correspond à une inscription dans le répertoire, le nom mémorisé dans le répertoire s'affiche et est inscrit sur la liste des demandeurs.

Identification vocale du demandeur

Combiné / Poste de base

Cette fonction permet de connaître l'identité du demandeur sans avoir à consulter l'affichage.

Pour utiliser cette fonction, il est nécessaire de :

- souscrire à un service d'identification du demandeur auprès de votre fournisseur de services.
- activer cette fonction (p. 40).

Lors de la réception des informations sur le demandeur, les combinés et/ou le poste de base énoncent le nom ou le numéro de téléphone du demandeur reçu par le fournisseur de services après chaque coup de sonnerie.

- La prononciation des noms peut varier. Cette fonction pourrait ne pas prononcer correctement tous les noms.
- Avec le service d'identification du demandeur, il y a une limite de caractères qui peuvent être affichés. Si le nom du demandeur est trop long, l'appareil pourrait ne pas pouvoir afficher ou énoncer le nom au complet.

Identification vocale personnalisée du nom

Lorsque les renseignements sur le demandeur sont reçus et qu'ils correspondent à une inscription au répertoire, le nom mémorisé dans le répertoire est énoncé.

Pour les abonnés au service d'appel en attente de luxe

Pour utiliser la fonction d'appel en attente de luxe, il est nécessaire de souscrire au service d'appel en attente de luxe de votre fournisseur de services. Cette fonction permet non seulement au poste en cours d'utilisation d'afficher les renseignements concernant un 2e interlocuteur, mais offre à l'utilisateur le choix du mode de traitement de ce 2e appel.

Important :

- Communiquer avec votre fournisseur de services téléphoniques pour de plus amples renseignements sur ce service et savoir s'il est disponible dans votre région.

- Pour être utilisée, cette fonction doit avoir été activée au préalable.

Activation/désactivation de l'appel en attente de luxe

Combiné / Poste de base

Pour utiliser la fonction d'appel en attente de luxe, cette fonction doit être activée. Par défaut, le réglage est sur "Désactivé".

- 1 **[MENU]** **#** **2** **1** **5**
- 2 **[↓]** : Sélectionner le paramètre désiré.
- 3 **[SAUV.]**
- 4 Effectuer la procédure selon l'appareil.
Combiné : [OFF]
Poste de base : [EXIT]

Choix d'appel en attente de luxe

Sur réception d'un 2e appel, il est possible de choisir le mode de traitement de cet appel en sélectionnant l'un des choix affichés à l'écran de l'appareil.

Nota :

- Il est possible que votre fournisseur de services n'offre pas tous les choix indiqués (p. 49).

Affichage	Signification
Réponse	L'appel en attente est pris et le 1er appel est mis en garde.
Garde	Le second appel est mis en garde. Le demandeur entend un message de garde préenregistré émis par votre fournisseur de services.
Message	Le demandeur entend le message d'occupation de votre fournisseur de services (par exemple "Nous ne sommes pas en mesure de prendre votre appel pour le moment."), puis la communication est coupée.
Renvoi	L'appel en attente est redirigé vers le service de messagerie vocale de votre fournisseur de services. Un abonnement au service de messagerie vocale est requis afin d'utiliser cette fonction.
Libérer	L'appel en cours est coupé et la communication est établie avec le demandeur en attente.

Affichage	Signification
Conférence	La communication avec le demandeur en attente est établie et elle est ajoutée à l'appel en cours pour établir un appel conférence à 3 voies.
Reprise	Reprise de la communication avec le demandeur mis en attente et mise en garde de l'appel en cours.
Lib. appel1	Coupe la communication avec le 1er interlocuteur dans le cadre d'un appel conférence.
Lib. appel2	Coupe la communication avec le 2e interlocuteur dans le cadre d'un appel conférence.

Utilisation du service d'appel en attente de luxe

Combiné / Poste de base

- 1 Lorsque la tonalité d'appel en attente est entendue lors d'un appel externe, appuyer sur **[FLASH]**.
 - Le menu des options s'affiche.
- 2 **[↓]** : Sélectionner l'option désirée. → **[SÉLECT.]**
 - Après sélection de "Réponse", "Garde", ou "Conférence", il est possible de sélectionner une autre option. → **[FLASH]** → **[↓]** : Sélectionner l'option désirée. → **[SÉLECT.]**

Nota :

- Pour quitter le menu des options, attendre 20 secondes.

Liste des demandeurs

Important :

- S'assurer que les réglages de la date et de l'heure sont justes (p. 15).

Consultation et utilisation de la liste des demandeurs

Combiné / Poste de base

- 1 Effectuer la procédure selon l'appareil.
Combiné : [▼] CID
Poste de base : [CID]
- 2 Appuyer sur **[▼]** pour effectuer une recherche à partir de l'appel le plus récent ou sur **[▲]** pour une recherche à partir de l'appel le plus ancien.

Service d'affichage du demandeur

- 3** Effectuer la procédure selon l'appareil.
Combiné :
- Pour rappeler, appuyer sur **[TALK/☎]**.
 - Pour quitter, appuyer sur **[OFF]**.
- Poste de base :**
- Pour appeler, décrocher le combiné câblé.
 - Pour quitter, appuyer sur **[EXIT]**.

Nota :

- Si l'inscription d'appel a déjà été consultée ou prise, "✓" est affichée.
 - **Combiné :** "☎#" ou "☎#" indique les informations sur le demandeur pour les appels bloqués.
 - **Poste de base :** "☎" ou "☎" indique les informations sur le demandeur pour les appels bloqués.

Modification d'un numéro d'un demandeur

Il est possible de modifier un numéro de téléphone de la liste des demandeurs en ajoutant le code interurbain "1" ou en retirant le code régional.

Combiné

- 1** **[▼]** CID
- 2** **[↕]** : Sélectionner l'inscription désirée. → **[MENU]**
- 3** **[↕]** : "Modifier" → **[SÉLECT.]**
- 4** Appuyer à répétition sur **[MODIFIER]** jusqu'à ce que le numéro de téléphone soit affiché dans le format désiré.
- 5** **[TALK/☎]**

Poste de base

- 1** **[CID]**
- 2** **[↕]** : Sélectionner l'inscription désirée.
- 3** Appuyer à répétition sur **[MODIF.]** jusqu'à ce que le numéro de téléphone soit affiché dans le format désiré.
- 4** Décrocher le combiné câblé.

Nota :

- Le numéro modifié ne sera pas sauvegardé dans la liste des demandeurs.

Suppression des données d'un demandeur en particulier

Combiné / Poste de base

- 1** Effectuer la procédure selon l'appareil.
Combiné : **[▼]** CID

Poste de base : [CID]

- 2** **[↕]** : Sélectionner l'inscription désirée.
- 3** **[SUPPR.]** → **[↕]** : "Oui" → **[SÉLECT.]**
- 4** Effectuer la procédure selon l'appareil.
Combiné : **[OFF]**
Poste de base : **[EXIT]**

Suppression de toutes les données de la liste des demandeurs

Combiné / Poste de base

- 1** Effectuer la procédure selon l'appareil.
Combiné : **[▼]** CID
Poste de base : **[CID]**
- 2** **[SUPPR.]** → **[↕]** : "Oui" → **[SÉLECT.]**
- 3** Effectuer la procédure selon l'appareil.
Combiné : **[OFF]**
Poste de base : **[EXIT]**

Répondeur

Le répondeur peut répondre aux appels à votre place et les enregistrer lorsque vous ne pouvez pas répondre aux appels.

Il est également possible de régler l'appareil de manière qu'il fasse entendre un message réponse sans enregistrer de message de la part du demandeur en sélectionnant "**Msg-rép.seul.**" comme réglage pour la durée de l'enregistrement (p. 57).

Vous pouvez également enregistrer des conversations téléphoniques (p. 22).

Important :

- S'assurer que les réglages de la date et de l'heure sont justes (p. 15).

Capacité de la mémoire (incluant le message réponse)

Le temps total alloué à l'enregistrement est d'environ 15 minutes. Un maximum de 64 messages peuvent être enregistrés.

Nota :

- Lorsque la mémoire devient pleine :
 - "**Mém. pleine**" s'affiche sur l'afficheur du combiné et du poste de base.
 - Le voyant ANSWER ON/OFF du poste de base clignote rapidement si le répondeur est activé.
 - Si un message réponse préenregistré est utilisé, l'appareil passe automatiquement à un autre message réponse préenregistré informant les demandeurs de rappeler plus tard.
 - Si un message réponse personnalisé a été enregistré, ce message sera entendu même si aucun message ne peut être enregistré.

Mise en/hors marche du répondeur

Poste de base

Appuyer sur **[ANSWER ON/OFF]** pour activer/désactiver le répondeur.

Combiné

- 1 **Pour activer :**
[MENU]#327
Pour désactiver :
[MENU]#328

2 [OFF]

Nota sur le poste de base et le combiné :

- Lorsque le répondeur est activé, le voyant ANSWER ON/OFF sur le poste de base s'allume.

Message réponse

Lorsque le répondeur prend un appel, le demandeur entend un message réponse.

Il est possible d'utiliser l'un ou l'autre des messages suivants :

- un message réponse personnalisé
- un message réponse préenregistré

Enregistrement d'un message réponse

Combiné / Poste de base

- 1 **[MENU]#302**
- 2 **[↕] : "Oui" → [SÉLECT.]**
- 3 Après le bip, énoncer clairement le message 20 cm (8 po) du microphone (durée maximale de 2 minutes).
- 4 Appuyer sur **[ARRÊT]** pour mettre fin à l'enregistrement.
- 5 Effectuer la procédure selon l'appareil.
Combiné : [OFF]
Poste de base : [EXIT]

Utilisation d'un message réponse préenregistré

L'appareil offre le choix de 2 messages préenregistrés :

- Si le message de réponse est réinitialisé ou si aucun message personnalisé n'a été enregistré, l'appareil fait entendre un message enjoignant les demandeurs de laisser un message.
- Si la durée d'enregistrement du message (p. 56) est réglée à "**Msg-rép.seul.**", aucun message de la part des demandeurs n'est enregistré et l'appareil fait entendre un message de réponse préenregistré différent invitant les demandeurs à rappeler plus tard.

Répondeur

Réactivation du message réponse préenregistré

Utiliser cette procédure pour effacer le message réponse personnalisé et utiliser un message pré-enregistré.

Combiné / Poste de base

- 1 [MENU]#304
- 2 [OUI]
- 3 Effectuer la procédure selon l'appareil.
Combiné : [OFF]
Poste de base : [EXIT]

Vérification du message réponse

Combiné / Poste de base

- 1 [MENU]#303
- 2 Effectuer la procédure selon l'appareil.
Combiné : Pour quitter, appuyer sur [OFF].
Poste de base : Pour quitter, appuyer sur [EXIT].

Écoute des messages

Important :

- Lorsque vous utilisez le poste de base ou le combiné pour écouter des messages, la fonction de réduction de bruit (p. 21) est activée automatiquement, indépendamment du réglage effectué ([NR] ne s'affiche pas).

Utilisation du poste de base

Lorsque de nouveaux messages ont été enregistrés :

- [▶■] clignote sur le poste de base.
- "Nouv. message" est affiché.

Appuyer sur [▶■] (PLAY).

- Pendant la lecture, le voyant [▶■] du poste de base s'allume.
- Si de nouveaux messages ont été enregistrés, le poste de base fait entendre les nouveaux messages.
- Si aucun nouveau message n'a été enregistré, le poste de base fait entendre tous les messages.

Fonctionnement du répondeur pendant la lecture de messages

Touche	Fonctionnement
[▲] ou [▼]	Réglage du volume du haut-parleur
[◀▶]	Lecture en reprise du message*1

Touche	Fonctionnement
[▶▶]	Évitement du message
[PAUSE]	Pause du message Pour poursuivre la lecture, appuyer sur [▶■].
[▶■] (STOP)	Arrêt de la lecture
[ERASE]	Suppression du message en cours de lecture

*1 Si la touche est pressée moins de 5 secondes après le début d'un message, le message précédent est lu.

Rappel (abonnés au service Affichage du demandeur uniquement)

Pendant la lecture, décrocher le combiné câblé.

- Pour modifier le numéro avant le rappel, appuyer sur [MODIF.] à plusieurs reprises jusqu'à ce que le format désiré du numéro apparaisse (p. 50).

Suppression de tous les messages

Appuyer sur [ERASE] 2 fois pendant que l'appareil n'est pas utilisé.

Utilisation du combiné

Lorsque de nouveaux messages ont été enregistrés, "Nouv. message" s'affiche.

- 1 Écoute des nouveaux messages :
[MENU]#323
Écoute de tous les messages :
[MENU]#324
- 2 L'écoute terminée, appuyer sur [OFF].

Nota :

- Pour passer au récepteur, appuyer sur [TALK/☎].
- Il est également possible d'utiliser la touche de fonction [LECT.] si elle est affichée pour écouter de nouveaux messages.

Fonctionnement du répondeur

[MENU] → [↕] : "Répondeur" → [SÉLECT.]

Touche	Fonctionnement
[▲] ou [▼]	Réglage du volume du récepteur/haut-parleur (pendant la lecture)
1 ou [↔]	Répétition du message (pendant la lecture)*1
2 ou [▶]	Évitement du message (pendant la lecture)

Touche	Fonctionnement
[3]	Accès au menu "Paramètres"
[4]	Lecture des nouveaux messages
[5]	Lecture de tous les messages
[6]	Lecture du message réponse
[7] [6]	Enregistrement du message réponse
[8]	Mise en marche du répondeur
[PAUSE]	Pause du message ²
[9] ou [ARRÊT]	Arrêt de l'enregistrement Arrêt de la lecture
[0]	Mise hors marche du répondeur
[*] [4] ³	Suppression du message en cours de lecture
[*] [5]	Suppression de tous les messages
[*] [6]	Réactivation du message réponse pré-enregistré

- *1 Si la touche est pressée moins de 5 secondes après le début d'un message, le message précédent est lu.
- *2 Pour poursuivre la lecture :
[↕] : "Lecture" → [SÉLECT.]
- *3 Il est également possible de supprimer comme suit :
[PAUSE] → [↕] : "Supprimer" → [SÉLECT.]
→ [↕] : "Oui" → [SÉLECT.]

Rappel (abonnés au service Affichage du demandeur uniquement)

- Appuyer sur [PAUSE] pendant la lecture.
- [↕] : "Rappel" → [SÉLECT.]

Modification d'un numéro avant le rappel

- Appuyer sur [PAUSE] pendant la lecture.
- [↕] : "Modification et appel" → [SÉLECT.]
- Appuyer à répétition sur [MODIFIER] jusqu'à ce que le numéro de téléphone soit affiché dans le format désiré (p. 50). → [TALK/📞]

Suppression de tous les messages

- [MENU] [#] [3] [2] [5]
- [↕] : "Oui" → [SÉLECT.] → [OFF]

Fonctions évoluées d'avis de nouveau message

Avis sonore de réception de message

Cette fonction permet l'émission de tonalités sur le poste de base pour l'avertissement de la réception d'un nouveau message. Le poste de base émet une tonalité 2 fois à toutes les minutes jusqu'à l'écoute des messages lorsque le paramétrage de "Bip sur poste de base" est activé. Par défaut, le réglage est sur "Désactivé".

Combiné / Poste de base

- [MENU] [#] [3] [3] [9]
- [↕] : Sélectionner le paramètre désiré. → [SAUV.]
- Effectuer la procédure selon l'appareil.
Combiné : [OFF]
Poste de base : [EXIT]

Avis téléphonique de nouveau message

Cette fonction permet l'envoi d'un avis quand de nouveaux messages sont enregistrés. Le poste de base achemine l'avis à un numéro de téléphone que vous définissez. Vous pouvez alors commander le répondeur à distance pour écouter les nouveaux messages. Pour utiliser cette fonction, il est nécessaire de :

- sauvegarder le numéro de téléphone auquel l'appareil doit acheminer l'avis.
- activer le paramétrage de l'avis de nouveau message.

Après la réception de l'avis de nouveau message, il est possible de faire l'écoute des messages à distance (p. 55).

Important :

- Un avis de nouveau message est arrêté 1 minute après l'acheminement de l'avis par l'appareil. L'appareil ne tente pas de réacheminer l'avis même s'il n'est pas reçu.

Sauvegarde du numéro de téléphone auquel l'appareil doit acheminer l'avis de message

Combiné

- À partir du répertoire :
 - [MENU] [#] [3] [3] [8]
 - [↕] : "Notification à" → [SÉLECT.] → [AJOUTER]

- 3 [↕] : “Répertoire” → [SÉLECT.]
- 4 [↕] : Sélectionner l’inscription désirée au répertoire. → [SAUV.] → [OFF]

■ En composant un numéro de téléphone :

- 1 [MENU]#338
- 2 [↕] : “Notification à” → [SÉLECT.] → [AJOUTER]
- 3 [↕] : “Manuel” → [SÉLECT.]
- 4 Entrer le nom désiré (max. de 16 caractères). → [OK]
- 5 Entrer le numéro désiré (max. de 24 chiffres). → [OK] → [SÉLECT.] → [OFF]

Poste de base

■ À partir du répertoire :

- 1 [MENU]#338
- 2 [↕] : “Notification à” → [SÉLECT.] → [□□]
- 3 [↕] : Sélectionner l’inscription désirée au répertoire. → [SAUV.] → [EXIT]

■ En composant un numéro de téléphone :

- 1 [MENU]#338
- 2 [↕] : “Notification à” → [SÉLECT.] → [MODIF.]
- 3 Entrer le nom désiré (max. de 16 caractères). → [OK]
- 4 Entrer le numéro désiré (max. de 24 chiffres). → [OK] → [SÉLECT.] → [EXIT]

Activation/désactivation du paramétrage de l’avis de nouveau message

Combiné / Poste de base

- 1 [MENU]#338
- 2 [↕] : “Activé/Désact” → [SÉLECT.]
- 3 [↕] : Sélectionner le paramètre désiré. → [SAUV.]
- 4 Effectuer la procédure selon l’appareil.
Combiné : [OFF]
Poste de base : [EXIT]

Modification du numéro de téléphone sauvegardé

Combiné

- 1 [MENU]#338
- 2 [↕] : “Notification à” → [SÉLECT.]
- 3 [MENU] → [↕] : “Modifier” → [SÉLECT.]

- 4 Au besoin, modifier le nom (max. de 16 caractères). → [OK]
- 5 Au besoin, modifier le numéro de téléphone (max. de 24 chiffres). → [OK] → [SÉLECT.] → [OFF]

Poste de base

- 1 [MENU]#338
- 2 [↕] : “Notification à” → [SÉLECT.] → [MODIF.]
- 3 Au besoin, modifier le nom (max. de 16 caractères). → [OK]
- 4 Au besoin, modifier le numéro de téléphone (max. de 24 chiffres). → [OK] → [SÉLECT.] → [EXIT]

Suppression du numéro de téléphone sauvegardé

Combiné

- 1 [MENU]#338
- 2 [↕] : “Notification à” → [SÉLECT.]
- 3 [MENU] → [↕] : “Supprimer” → [SÉLECT.]
- 4 [↕] : “Oui” → [SÉLECT.] → [OFF]
 - Le paramétrage de l’avis de nouveau message est désactivé.

Poste de base

- 1 [MENU]#338
- 2 [↕] : “Notification à” → [SÉLECT.] → [SUPPR.]
- 3 [↕] : “Oui” → [SÉLECT.] → [EXIT]
 - Le paramétrage de l’avis de nouveau message est désactivé.

Activation/désactivation du code de commande à distance pour la lecture des messages

Lors de l’activation de cette fonction, le code d’accès à distance doit être entré (p. 55) pour effectuer la lecture d’un nouveau message à partir de l’avis de nouveau message. Cela prévient l’écoute des messages par une personne non autorisée. Par défaut, le réglage est sur “Désactiver”.

- “Désactiver” : Il est possible de faire la lecture du message en appuyant sur [4] pour faire la lecture des nouveaux messages (sans avoir à entrer le code de commande à distance).
- “Activer” : Il est nécessaire d’entrer le code d’accès à distance, puis d’appuyer sur [4] pour faire la lecture du nouveau message.

Combiné / Poste de base

- 1 [MENU] [#] 3 3 8
- 2 [↕]: “Code distance” → [SÉLECT.]
- 3 [↕]: Sélectionner le paramètre désiré. → [SAUV.]
- 4 Effectuer la procédure selon l'appareil.
Combiné : [OFF]
Poste de base : [EXIT]

Écoute des messages

Après la réception de l'avis de nouveau message, il est possible de faire l'écoute des messages comme suit.

■ **Lorsque le code d'accès à distance est réglé sur “Désactiver” :**

Appuyer sur [4] pour faire l'écoute du nouveau message durant la notification.

■ **Lorsque le code d'accès à distance est réglé sur “Activer” :**

- 1 Entrer le code d'accès à distance (p. 55) durant la notification.
- 2 Appuyer sur [4] pour faire l'écoute du nouveau message.

Nota :

- Pendant les 10 secondes qui suivent l'écoute de nouveaux messages, il est possible d'appuyer sur [#] 9 durant la notification pour désactiver la fonction d'avis de nouveau message.
- Même si l'appareil achemine l'avis de nouveau message, il ne figure pas sur la liste de recomposition sur le combiné. Cependant, la liste de recomposition sur le poste de base indique “Avis message”.

Commande à distance

Il est possible, depuis un téléphone à clavier, d'accéder au répondeur et d'écouter les messages ou de modifier le paramétrage du répondeur. Le guide vocal enjoint l'utilisateur d'appuyer sur certaines touches pour exécuter diverses opérations.

Code de commande à distance

Pour piloter le répondeur depuis un téléphone distant, il est nécessaire d'entrer un code d'accès à distance à 3 chiffres. Ce code prévient l'écoute des messages par une personne non autorisée. Par défaut, le réglage est sur “111”.

Important :

- Afin de prévenir l'accès non autorisé à cet appareil, il est recommandé de modifier régulièrement le code de commande à distance.

Combiné / Poste de base

- 1 [MENU] [#] 3 0 6
- 2 Entrer un code de commande à distance à 3 chiffres.
- 3 [SAUV.]
- 4 Effectuer la procédure selon l'appareil.
Combiné : [OFF]
Poste de base : [EXIT]

Désactivation de la commande à distance

Appuyer sur [X] à l'étape 2 de “Code de commande à distance”, p. 55.

- Le code de commande à distance en mémoire est supprimé.

Commande à distance du répondeur

- 1 Composer le numéro de téléphone depuis un téléphone à tonalité.
- 2 Après le début de la lecture du message réponse, entrer le code de commande à distance.
- 3 Suivre les commandes du guide vocal ou piloter l'appareil à l'aide des commandes à distance (p. 55).
- 4 L'écoute terminée, raccrocher.

Guide vocal

Au cours de l'opération de commande à distance, le guide vocal de l'appareil est activé et enjoint l'utilisateur d'appuyer sur [1] pour exécuter une commande donnée ou sur [2] pour écouter d'autres options disponibles.

Nota :

- Si aucune touche n'est pressée dans un délai de 10 secondes après une invite vocale, l'appareil coupe la communication.

Commandes à distance

Il est possible d'appuyer sur certaines touches pour accéder à des fonctions du répondeur sans attendre une invite vocale.

Répondeur

Touche	Fonctionnement
[1]	Répétition du message (pendant la lecture)*1
[2]	Évitement du message (pendant la lecture)
[4]	Lecture des nouveaux messages
[5]	Lecture de tous les messages
[9]	Arrêt de la lecture Commencer le guide vocal
[0]	Mise hors marche du répondeur
[*] 4	Suppression du message en cours de lecture
[*] 5	Suppression de tous les messages
[*] #	Fin de la commande à distance (ou raccrocher)

*1 Si la touche est pressée moins de 5 secondes après le début d'un message, le message précédent est lu.

Mise en marche du répondeur à distance

- Composer le numéro de téléphone depuis un téléphone à tonalité.
- Laisser le téléphone sonner 15 coups.
 - Un bip prolongé est entendu.
- Entrer le code de commande à distance en moins de 10 secondes après la tonalité prolongée.
 - Le répondeur fait entendre le message réponse.
 - Il est possible soit de raccrocher, soit de rentrer de nouveau le code de commande à distance pour débiter la commande à distance (p. 55).

Paramétrage du répondeur

Filtrage des appels

Combiné / Poste de base

Pendant qu'un demandeur enregistre son message, il est possible d'entendre le demandeur sur le haut-parleur de l'appareil.

Pour régler le volume du haut-parleur, appuyer sur [▲] ou [▼] à plusieurs reprises.

Il est également possible de prendre l'appel :

- en décrochant le combiné câblé du poste de base ;
- en appuyant sur [TALK/☎] sur le combiné.

Le filtrage des appels peut être réglé pour chaque appareil. Par défaut, le réglage est sur "Activé".

1 [MENU]#310

2 [↕] : Sélectionner le paramètre désiré. → [SAUV.]

3 Effectuer la procédure selon l'appareil.

Combiné : [OFF]

Poste de base : [EXIT]

Nombre de coups de sonnerie avant la prise de l'appel

Il est possible de modifier le réglage du nombre de coups de sonnerie "Nbre sonneries" avant l'activation du répondeur. Il est possible de sélectionner 2 à 7 coups de sonnerie, ou "Économiseur frais".

Par défaut, le réglage est sur "4 sonneries"*1/ "4 coups"*2.

"Économiseur frais" : Le répondeur de l'appareil prend l'appel après le 2e coup de sonnerie si de nouveaux messages ont été enregistrés, et après le 5e coup en l'absence de nouveaux messages. Si l'appel est fait depuis un téléphone à distance pour faire l'écoute des nouveaux messages (p. 55), l'utilisateur sait qu'aucun nouveau message n'a été enregistré lorsque le 3e coup de la sonnerie se fait entendre. Il est alors possible de raccrocher sans aucuns frais.

*1 Combiné

*2 Poste de base

Combiné / Poste de base

1 [MENU]#211

2 [↕] : Sélectionner le paramètre désiré. → [SAUV.]

3 Effectuer la procédure selon l'appareil.

Combiné : [OFF]

Poste de base : [EXIT]

Durée d'enregistrement des messages des demandeurs

Il est possible de modifier la durée maximale allouée aux messages de chaque demandeur. Par défaut, le réglage est sur "3 min".

Combiné / Poste de base

1 [MENU]#305

2 [↕] : Sélectionner le paramètre désiré. → [SAUV.]

3 Effectuer la procédure selon l'appareil.

Combiné : [OFF]

Poste de base : [EXIT]

Sélection de "Msg-rép.seul."

Il est possible de sélectionner "Msg-rép.seul." qui fait entendre un message réponse aux demandeurs mais ne leur permet pas d'enregistrer un message. Sélectionner "Msg-rép.seul." à l'étape 2 de "Durée d'enregistrement des messages des demandeurs", p. 56.

Nota :

- Lorsque "Msg-rép.seul." est sélectionné :
 - Si aucun message personnalisé n'a été enregistré, l'appareil fait entendre le message préenregistré invitant les demandeurs à rappeler plus tard.
 - Si un message personnalisé est enregistré, enregistrer le message réponse seulement invitant les demandeurs à rappeler plus tard (p. 51).

Service de messagerie vocale

Outre le répondeur de votre appareil, il se peut que votre fournisseur de services de téléphonie vous fournisse aussi un service de messagerie vocale. La messagerie vocale est un système de réponse qui peut être offert par votre fournisseur de services de téléphonie. Ce service peut aussi enregistrer des appels lorsque vous ne pouvez pas répondre au téléphone ou quand votre ligne est occupée. Les messages sont enregistrés sur le système de votre opérateur de téléphonie et pas sur le répondeur de l'appareil.

- Pour utiliser le service de messagerie vocale plutôt que le répondeur de l'appareil, désactiver le répondeur (p. 51).

Si vous avez activé le répondeur de l'appareil ainsi que la messagerie vocale, le système activé par le plus petit nombre de sonneries enregistrera le message en premier.

Exemple :

Si le répondeur de l'appareil est réglé sur 4 sonneries (p. 56) et le service de messagerie vocale fourni par votre opérateur de téléphonie sur 6 sonneries (consultez votre opérateur), c'est le répondeur de l'appareil qui enregistrera l'appel entrant en premier.

Mise en mémoire du numéro du code d'accès à la messagerie vocale (MV)

Pour écouter les messages dans la boîte vocale, le numéro du code d'accès de la messagerie vocale de votre fournisseur de services doit être composé. Lorsque vous avez programmé votre code d'accès à la messagerie vocale, la composition du numéro peut s'effectuer automatiquement (p. 59).

Combiné / Poste de base

- 1 **[MENU]** **#** **3** **3** **1**
- 2 Entrer votre numéro d'accès (24 chiffres max.). → **[SAUV.]**
- 3 Effectuer la procédure selon l'appareil.
Combiné : [OFF]
Poste de base : [EXIT]

Nota :

- Lors de la mise en mémoire du code d'accès à la messagerie vocale et du mot de passe de votre boîte vocale, appuyer sur **[▲]** (Pause) sur le combiné ou sur **[PAUSE]** sur le poste de base pour insérer des pauses (p. 19) entre le numéro du code d'accès et le mot de passe, si nécessaire. Consulter votre

fournisseur de services téléphoniques pour connaître la durée de pause requise.

Exemple :

1-222-333-4444	PPPP	8888
Numéro du code d'accès	Pauses	Mot de passe

Pour effacer le numéro du code d'accès en mémoire

Combiné

- 1 **[MENU]** **#** **3** **3** **1**
- 2 Appuyer et maintenir enfoncée la touche **[ANNULER]** jusqu'à ce que tous les chiffres soient effacés. → **[SAUV.]** → **[OFF]**

Poste de base

- 1 **[MENU]** **#** **3** **3** **1**
- 2 Appuyer et maintenir enfoncée la touche **[ANNUL.]** jusqu'à ce que tous les chiffres soient effacés. → **[SAUV.]** → **[EXIT]**

Reconnaissance des tonalités de la messagerie vocale (MV)

Combiné / Poste de base

Votre fournisseur de services envoie des signaux spéciaux (parfois appelés "tonalités de messagerie vocale" ou "tonalités saccadées") à l'appareil pour signaler qu'un nouveau message vocal a été enregistré. Si vous entendez une suite de tonalités suivie d'une tonalité continue après avoir appuyé sur la touche **[TALK/☎]** du combiné ou après avoir décroché le combiné câblé, c'est qu'un nouveau message a été enregistré. Peu après la fin d'un appel ou après la fin de la sonnerie, votre appareil vérifie automatiquement si un nouveau message vocal a été enregistré sur la messagerie vocale.

Désactiver cette fonction lorsque :

- Aucun abonnement n'a été souscrit à un service de messagerie vocale.
- Votre fournisseur de service téléphonique n'émet pas de tonalités de messagerie vocale.
- Le téléphone est relié à un autocommutateur privé (PBX).

En cas de doute concernant le réglage approprié, communiquer avec votre fournisseur de service téléphonique.

Activation/désactivation de la fonction de reconnaissance de tonalité de messagerie vocale (MV)

Par défaut, le réglage est sur "Activé".

Combiné / Poste de base

- 1 **[MENU]#332**
- 2 **[↓]** : Sélectionner le paramètre désiré. → **[SAUV.]**
- 3 Effectuer la procédure selon l'appareil.
Combiné : [OFF]
Poste de base : [EXIT]

Écoute des messages vocaux

Lorsque de nouveaux messages ont été enregistrés, "Msg vocal de comp. tél." s'affiche si le service d'avis de message est disponible.

Combiné / Poste de base

- 1 **[MENU]#330**
 - Le mode mains libres est activé.
 - Au besoin, décrocher le combiné câblé.
- 2 Suivre les instructions préenregistrées.
- 3 L'écoute terminée, raccrocher.

Nota :

- Vous pouvez également utiliser la touche de fonction **[ACCÈS]** si elle est affichée pour écouter de nouveaux messages vocaux.
- Si le poste de base et le combiné continuent à indiquer la présence de nouveaux messages même s'ils ont tous été entendus, désactiver cette indication en maintenant une pression sur la touche **[#]** jusqu'à ce qu'une tonalité se fasse entendre sur le combiné ou le poste de base.

Installation murale

Le poste de base peut être installé au mur en modifiant la position de l'adaptateur de montage mural.

Nota :

- S'assurer que le mur et la méthode de fixation peuvent supporter le poids de l'appareil.

Poste de base

- 1 Pour retirer l'adaptateur de montage mural, appuyer sur les leviers de dégagement (1). Retirer l'adaptateur (2).

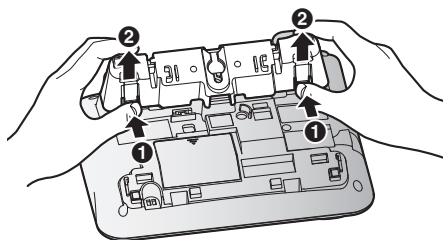

- 2
 - ① Tourner l'adaptateur afin que les mots "UP WALL" soient sur le dessus.
 - ② Insérer le cordon de ligne téléphonique dans l'adaptateur de montage mural.
 - ③ Brancher le cordon de l'adaptateur secteur et le cordon de ligne téléphonique.

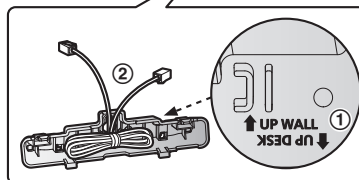
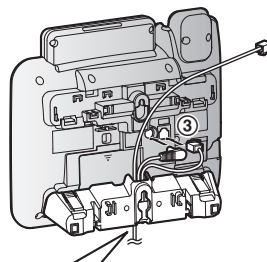

- 3 Insérer les languettes inférieures de l'adaptateur dans les fentes sur le dessous de l'appareil (1).

Généralités

puis insérer en appuyant sur les leviers de l'adaptateur dans les fentes supérieures (2).

- Les mots "UP WALL" devraient être sur le dessus.

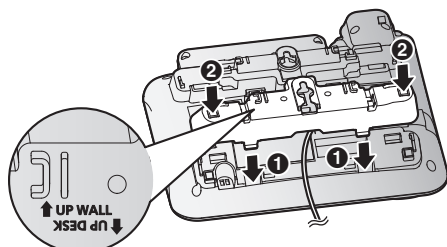

4 Installer l'appareil sur le mur, puis le faire glisser vers le bas en position.

- Ce produit est conforme aux tailles de plaque murale suivantes (2 types).

A 83 mm (3 1/4 po)

B 102 mm (4 po)

Faire rentrer les fentes de l'appareil sur les pattes de la plaque murale du téléphone pour (C) et (D) respectivement.

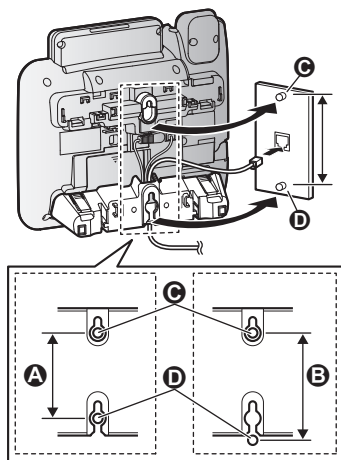

Chargeur

Insérer les vis (A) (vendues séparément) dans le mur.

B 27,2 mm (1 1/16 po)

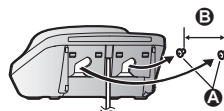

Messages d'erreur

Message	Cause et solution
Deman. votre code accès messag.vocale	<ul style="list-style-type: none">• Le numéro du code d'accès à la messagerie vocale n'a pas été programmé. Programmer le numéro (p. 58).

Message	Cause et solution
Appareil princ. hors marche ou Échec lien. reconnecter adap.sect.	<ul style="list-style-type: none"> ● Vérifier si l'adaptateur secteur du poste de base est branché correctement à la fois sur la base et sur la prise de courant. ● La communication entre le combiné et le poste de base a été coupée. Rapprocher le combiné du poste de base et ressayer. ● Débrancher l'adaptateur secteur du poste de base pour réinitialiser l'appareil. Rebrancher l'adaptateur et ressayer. ● Il se peut que l'enregistrement du combiné ait été supprimé. Réenregistrer le combiné (p. 47).
Occupé	<ul style="list-style-type: none"> ● L'appareil appelé est occupé. ● D'autres combinés sont utilisés et le système est occupé. Ressayer plus tard. ● Le combiné utilisé est trop loin du poste de base. Se rapprocher du poste de base et essayer de nouveau. ● La fonction de blocage des appels automatisés est en marche. Ressayer plus tard. ● Un des appareils est en train de filtrer les appels de démarchage par téléphone. Ressayer plus tard. ● Un des appareils est en train d'enregistrer une conversation avec un demandeur externe. Ressayer plus tard.
Vérifier ligne	<ul style="list-style-type: none"> ● Le cordon de ligne téléphonique fourni n'a pas encore été inséré ou n'a pas été inséré correctement. Vérifier les raccordements (p. 9).
Vérification	<ul style="list-style-type: none"> ● La fonction de blocage des appels automatisés est en marche. Ressayer plus tard.
Erreur!!	<ul style="list-style-type: none"> ● L'enregistrement était trop court. Recommencer. ● Bien que l'appareil ait essayé de se coupler au casque, le couplage a échoué. <ul style="list-style-type: none"> – S'assurer que le casque n'est pas connecté à d'autres dispositifs Bluetooth. – Le casque est hors marche ou les piles sont faibles. Mettre le casque en marche ou le charger complètement. – Le casque Bluetooth est hors de portée. Se rapprocher du poste de base et essayer de nouveau. – Le casque Bluetooth est dans le socle. Soulever le casque. – Ce même casque est déjà couplé.
Mém.pleine	<ul style="list-style-type: none"> ● La mémoire d'enregistrement est pleine. Effacer les enregistrements superflus (p. 53).
Non valide	<ul style="list-style-type: none"> ● Aucun combiné correspondant au numéro de combiné composé n'est enregistré auprès du poste de base. ● Le combiné n'a pas été enregistré auprès du poste de base. Enregistrer le combiné (p. 47).
Nécessite abonn. id.dem.	<ul style="list-style-type: none"> ● Un abonnement au service d'identification du demandeur est requis. Lorsque des informations sur le demandeur sont reçues après avoir souscrit à un service d'identification du demandeur, ce message ne s'affiche pas.
Utiliser des piles recharg.	<ul style="list-style-type: none"> ● Le type des piles introduites est incorrect (piles alcalines ou au manganèse). N'utiliser que les piles Ni-MH rechargeables indiquées aux p. 3, 6.

Généralités

Message	Cause et solution
Échouée. Vérifier alim. aux écouteurs.	<ul style="list-style-type: none">● Bien que l'appareil ait essayé de se connecter au casque, la connexion n'a pas réussi.<ul style="list-style-type: none">– S'assurer que le casque n'est pas connecté à d'autres dispositifs Bluetooth.– Le casque est hors marche ou les piles sont faibles. Mettre le casque en marche ou le charger complètement.– Le casque Bluetooth est hors de portée. Se rapprocher du poste de base et essayer de nouveau.– Le casque Bluetooth est dans le socle. Soulever le casque.
Vérifier connexion Bluetooth.	<ul style="list-style-type: none">● Bien que l'appareil ait essayé de se connecter au casque, la connexion n'a pas réussi.<ul style="list-style-type: none">– S'assurer que le casque n'est pas connecté à d'autres dispositifs Bluetooth.
Déjà en mémoire	<ul style="list-style-type: none">● Ce même casque est déjà couplé.● Les mêmes informations sont déjà enregistrées dans le répertoire.

Guide de dépannage

Si les difficultés persistent après avoir suivi les instructions dans cette section, déconnecter puis reconnecter l'adaptateur secteur du poste de base. Retirer les piles rechargeables Ni-MH du combiné, puis les insérer à nouveau. Si des piles rechargeables Ni-MH ont été installées dans le poste de base afin de servir d'alimentation de secours, retirer ces piles, puis les remettre en place.

Divers



Problème	Cause et solution
Le combiné ne fonctionne pas même après avoir installé des piles chargées.	<ul style="list-style-type: none">● Déposer le combiné sur le chargeur pour le mettre en marche.
L'appareil ne fonctionne pas.	<ul style="list-style-type: none">● S'assurer que les piles sont installées correctement (p. 9).● Recharger complètement les piles (p. 10).● Vérifier les raccordements (p. 9).● Débrancher l'adaptateur secteur du poste de base pour réinitialiser l'appareil. Rebrancher l'adaptateur et essayer.● Le combiné n'a pas été enregistré au poste de base. Enregistrer le combiné (p. 47).
Absence de tonalité de manœuvre.	<ul style="list-style-type: none">● L'adaptateur secteur du poste de base ou le cordon de ligne téléphonique n'est pas branché. Vérifier les raccordements.● Débrancher le poste de base de la ligne téléphonique et y brancher un téléphone en bon état. S'il fonctionne normalement, communiquer avec un centre de service Panasonic pour faire réparer l'appareil. Si le téléphone en bon état ne fonctionne pas adéquatement, communiquer avec le fournisseur de services.
Des tonalités sont émises sur le combiné.	<ul style="list-style-type: none">● Des nouveaux messages ont été enregistrés. Écouter les nouveaux messages (p. 52).
Une tonalité d'erreur retentit quand j'appuie sur certaines touches du poste de base.	<ul style="list-style-type: none">● Le blocage d'appels automatisés est en cours de détection. Réessayer plus tard.

Problème	Cause et solution
L'appareil n'émet pas le nombre de coups de sonnerie spécifié.	<ul style="list-style-type: none"> Le nombre de coups de sonnerie est inférieur de 1 sonnerie par rapport au nombre de coups de sonnerie spécifié dans les cas suivants : <ul style="list-style-type: none"> la première sonnerie est désactivée ("Non") (p. 27). la réponse par commande vocale est réglée sur "Activé" (p. 24).
L'appareil ne fonctionne pas lors d'une panne de courant.	<ul style="list-style-type: none"> Il est possible d'insérer 2 piles AAA (R03) (non fournies) dans le poste de base afin d'alimenter celui-ci en cas de panne de courant (p. 10). Aucun affichage n'apparaît sur le poste de base si le mode Économie d'énergie est "Activé" (p. 11).

Liste du menu

Problème	Cause et solution
La langue d'affichage est dans une langue incompréhensible.	<ul style="list-style-type: none"> Modifier la langue d'affichage (p. 14).
Enregistrement du combiné au poste de base impossible.	<ul style="list-style-type: none"> Le nombre maximum de combinés (6) a déjà été enregistré auprès du poste de base. Désenregistrer du poste de base les combinés non utilisés (p. 47).

Recharge des piles

Problème	Cause et solution
Le combiné émet une tonalité par intermittence et/ou  clignote.	<ul style="list-style-type: none"> Les piles sont déchargées. Recharger complètement les piles (p. 10).
Les piles ont complètement été chargées, mais <ul style="list-style-type: none">  clignote toujours,  s'affiche, ou l'autonomie semble plus courte. 	<ul style="list-style-type: none"> Nettoyer les extrémités des piles (\oplus, \ominus) et les contacts de recharge avec un chiffon sec, puis recharger à nouveau. Les piles doivent être remplacées (p. 9).

Appels entrants/sortants, intercommunications

Problème	Cause et solution
 s'affiche.	<ul style="list-style-type: none"> Le combiné est trop éloigné du poste de base. Rapprocher le combiné du poste de base. L'adaptateur secteur du poste de base n'est pas bien connecté. Refaire la connexion de l'adaptateur secteur au poste de base. Le combiné n'a pas été enregistré auprès du poste de base. Enregistrer le combiné (p. 47).
Présence de bruit et d'interférence.	<ul style="list-style-type: none"> Le combiné ou le poste de base est utilisé dans un endroit soumis à une forte interférence radioélectrique. Éloigner le combiné ou le poste de base de toute source potentielle d'interférence. Rapprocher le combiné du poste de base. Si l'appareil est branché à une ligne utilisant le service DSL/ADSL, il est recommandé de connecter un filtre antiparasite entre le poste de base et la prise de téléphone. Communiquer avec le fournisseur de service DSL/ADSL pour de plus amples renseignements.

Généralités

Problème	Cause et solution
Aucune sonnerie émise sur le combiné ou le poste de base.	<ul style="list-style-type: none">● La sonnerie a été désactivée. Ajuster le volume de cette sonnerie (p. 20, 40).● Le mode de nuit est activé. Le désactiver (p. 44).● Le volume de la sonnerie a été désactivé en maintenant enfoncée la touche [0] (⌘) sur le combiné. Appuyer de nouveau sur la touche [0] (⌘) et la maintenir enfoncée pour l'activer (p. 20).
Il n'est pas possible de faire un appel.	<ul style="list-style-type: none">● Le mode de composition sélectionné ne convient peut-être pas. Modifier le paramétrage (p. 15).
Impossible de répondre à un appel entrant à l'aide des commandes vocales.	<ul style="list-style-type: none">● La fonction de commande vocale est désactivée. Pour l'activer, voir à la p. 24.● L'interphone de surveillance de bébé est réglé sur "Activé". Désactiver la fonction Interphone de surveillance de bébé (p. 45).
L'appareil répond de lui-même à un appel entrant.	<ul style="list-style-type: none">● Cette situation peut se produire suite à une fausse détection de bruit ambiant (aboïement, bruit de télévision, etc.). Éloigner encore plus l'appareil des sources de bruit.● Si un autre téléphone est utilisé et sa fonction d'identification vocale du demandeur est activée, il peut aussi déclencher une fausse détection. Désactiver la fonction d'identification vocale du demandeur sur l'autre téléphone.● Pour minimiser les fausses détections, diminuer le niveau de sensibilité de la fonction de réponse par commande vocale (p. 24, 41).
Impossible de faire un appel interurbain.	<ul style="list-style-type: none">● S'assurer que le service interurbain est disponible.
Impossible d'utiliser la fonction de recherche vocale.	<ul style="list-style-type: none">● Il n'est pas possible d'utiliser la recherche vocale si d'autres appareils sont en cours d'utilisation.

Blocage d'appels

Problème	Cause et solution
La touche dédiée au blocage d'appels de démarchage par téléphone n'est pas affichée.	<ul style="list-style-type: none">● Quand le chargeur est branché, la touche [BLC.TÉLÉ.] n'est pas disponible. Soulever le combiné du chargeur.● Si la fonction Prise automatique des appels est activée, l'appel est pris automatiquement quand le combiné est décroché du chargeur pendant un appel entrant. Désactiver la fonction Prise automatique des appels (p. 41).

Identification du demandeur/Identification vocale du demandeur

Problème	Cause et solution
Les renseignements sur le demandeur ne sont pas affichés.	<ul style="list-style-type: none"> ● Un abonnement au service d'affichage du demandeur est requis. Communiquer avec votre fournisseur de service téléphonique pour de plus amples renseignements. ● Si l'appareil est raccordé à un autre équipement téléphonique tel qu'un dispositif d'affichage ou une prise de téléphone sans fil, brancher l'appareil directement dans la prise murale. ● Si l'appareil est branché à une ligne utilisant le service DSL/ADSL, il est recommandé de connecter un filtre antiparasite entre le poste de base et la prise de téléphone. Communiquer avec le fournisseur de service DSL/ADSL pour de plus amples renseignements. ● Le service d'affichage du nom du demandeur peut ne pas être disponible dans certaines régions. Communiquer avec votre fournisseur de service téléphonique pour de plus amples renseignements. ● D'autres appareils téléphoniques créent peut-être de l'interférence. Les débrancher et essayer à nouveau.
Les renseignements sur le demandeur sont affichés ou énoncés tardivement.	<ul style="list-style-type: none"> ● Selon votre fournisseur de services, l'appareil peut afficher ou diffuser les renseignements concernant le demandeur à partir du 2e coup de sonnerie ou après. ● Rapprocher le combiné du poste de base.
Les renseignements sur le demandeur ne sont pas énoncés.	<ul style="list-style-type: none"> ● La sonnerie a été désactivée. Ajuster le volume de la sonnerie (p. 20,40). ● La fonction d'identification vocale du demandeur est désactivée. Le mettre en marche (p. 40). ● Le nombre de coups de sonnerie pour le répondeur est réglé à "2 sonneries"^{*1}/^{*2}"2 coups" ou "Économiseur frais". Sélectionner un autre paramètre (p. 56). ● Si le poste de base est en communication avec un combiné (intercommunication), les renseignements sur le demandeur ne s'affichent pas sur le combiné.
Il est impossible de composer le numéro modifié dans la liste des demandeurs.	<ul style="list-style-type: none"> ● Le numéro composé peut avoir été modifié dans un mauvais format (par exemple, le "1" pour l'interurbain ou le code régional est manquant). Modifier le numéro de téléphone avec une structure différente (p. 50).
L'indication de l'heure est décalée.	<ul style="list-style-type: none"> ● L'heure est modifiée en raison d'informations horaires incorrectes reçues avec le service d'affichage du demandeur. Régler l'horodateur à "Manuel" (désactivé) (p. 40).
Les renseignements concernant le 2e demandeur ne sont pas affichés pendant une conversation avec un interlocuteur extérieur.	<ul style="list-style-type: none"> ● Pour pouvoir utiliser les services d'identification du demandeur, d'appel en attente ou d'affichage d'appel en attente, il est d'abord nécessaire de souscrire à ces services auprès de votre fournisseur de service. Une fois ces abonnements établis, il sera peut-être nécessaire de reprendre contact avec le fournisseur de service pour activer cette fonction, même si vos abonnements aux services de d'appel en attente et d'affichage d'appel en attente sont déjà établis.

*1 Combiné

*2 Poste de base

Utilisation d'un casque Bluetooth

Problème	Cause et solution
Impossible d'avoir une conversation avec le casque. ou Impossible de connecter le casque au combiné.	<ul style="list-style-type: none">● Le casque Bluetooth n'est pas couplé. Enregistrer le casque (p. 16).● Mettre le casque hors/en marche et réessayer.● Si le casque est déjà connecté à un autre dispositif Bluetooth tel qu'un téléphone cellulaire, déconnecter le casque du téléphone cellulaire, puis suivre la procédure de connexion au combiné.● Un seul casque Bluetooth peut être utilisé avec l'appareil à la fois.
Impossible de coupler mon casque.	<ul style="list-style-type: none">● Vérifier que le casque sans fil Bluetooth prend en charge le profil mains libres HFP (Hands Free Profile/Profil mains libres). Si le casque ne prend pas en charge le profil HFP, il n'est pas compatible pour être couplé au combiné.● Si le casque est déjà connecté à un autre dispositif Bluetooth tel qu'un téléphone cellulaire, déconnecter le casque du téléphone cellulaire, puis suivre la procédure de couplage au combiné.
Des bruits se font entendre pendant un appel avec le casque.	<ul style="list-style-type: none">● Un casque Bluetooth peut communiquer avec le combiné à une portée d'environ 10 m (33 pi). La connexion pourrait être affectée par des obstructions telles que des murs ou des dispositifs électroniques causant de l'interférence. Se rapprocher du combiné.
Certaines fonctions évoluées du casque ne sont pas disponibles.	<ul style="list-style-type: none">● Le combiné ne prend pas en charge les fonctions évoluées telles que la recombinaison du dernier numéro composé ou le blocage d'appels.
En appuyant sur [TALK/☎] sur le combiné pendant un appel ou en répondant, l'appel passe automatiquement au casque.	<ul style="list-style-type: none">● Déconnecter le casque ou le mettre dans le socle d'avance.

Problème	Cause et solution
<p>Certains casques Bluetooth ne peuvent être connectés qu'à un seul dispositif à la fois.</p> <p>Pour utiliser ce type de casque Bluetooth principalement pour la connexion à un téléphone intelligent, il est possible de déconnecter le casque Bluetooth automatiquement une fois l'appel terminé.*1</p>	<ul style="list-style-type: none"> ● En définissant la fonction ci-dessous, il est possible de reconnecter automatiquement le casque Bluetooth au téléphone intelligent une fois l'appel terminé avec le combiné Panasonic KX-TGDA99C. <p>Connexion après l'appel :</p> <p>Il est possible de régler la déconnexion du casque Bluetooth une fois l'appel terminé. Par défaut, le réglage est sur “Demeurer connecté”.</p> <ol style="list-style-type: none"> 1 [MENU]# 6 4 4 2 [↕] : “Déconnecter” → [SAUV.] 3 [OFF] <p>(Par exemple, pour utiliser le même casque Bluetooth avec le téléphone intelligent et le KX-TGDA99C alternativement).</p> <ul style="list-style-type: none"> – Sur sélection de “Demeurer connecté” : le casque Bluetooth est connecté au combiné Panasonic. Toutefois, pour pouvoir reconnecter ce casque Bluetooth au téléphone intelligent, il faut saisir manuellement les paramètres Bluetooth du téléphone intelligent et sélectionner le casque à connecter. – Sur sélection de “Déconnecter” : après l'appel, le casque Bluetooth se déconnecte du combiné Panasonic et se connecte automatiquement au téléphone intelligent. <p>Nota :</p> <ul style="list-style-type: none"> ● Dans certains cas, quand “Déconnecter” est sélectionné, pendant un appel entrant lors d'une pression sur [PAIR], il est possible que la connexion au casque prenne un certain temps.*2 Toutefois, le haut-parleur du combiné est en marche pour ne pas manquer l'appel. Pendant ce temps-là, “en connexion” est affiché sur le combiné. Une fois la connexion Bluetooth établie, l'appel passe automatiquement au casque.

*1 Cette fonction dépend des caractéristiques du casque Bluetooth/du téléphone intelligent.

*2 Si 2 casques Bluetooth ou plus sont couplés, **[↕]** : Sélectionner le casque souhaité. → **[SÉLECT.]**

Répondeur

Problème	Cause et solution
<p>Aucun nouveau message n'est enregistré.</p>	<ul style="list-style-type: none"> ● Le répondeur est désactivé. Le mettre en marche (p. 51). ● La mémoire est saturée. Supprimer les messages inutiles (p. 53). ● La durée d'enregistrement est réglée sur “Msg-rép.seu1.”. Modifier le paramétrage (p. 56). ● Le service de messagerie vocale de votre fournisseur de services prend peut-être les appels avant que le répondeur de l'appareil ne s'enclenche. Modifier le paramétrage du nombre de coups de sonnerie de l'appareil (p. 56) et choisir une valeur inférieure ou communiquer avec votre fournisseur de services. ● Le répondeur ne répond pas aux appels entrants quand d'autres dispositifs tels que des combinés participent à un appel.

Généralités

Problème	Cause et solution
La commande à distance du répondeur n'est pas possible.	<ul style="list-style-type: none">Le code d'accès à distance n'a pas été réglé. Régler le code de commande à distance (p. 55).Un mauvais code de commande à distance est entré. Si le code de commande à distance a été oublié, accéder au réglage du code de commande à distance pour vérifier le code actuel (p. 55).Le répondeur est désactivé. Le mettre en marche (p. 56).

NIP Bluetooth

Problème	Cause et solution
Le NIP a été oublié.	<ul style="list-style-type: none">Modifier le NIP selon les directives suivantes. Combiné : 1 [MENU]#645 2 *7000 3 Entrer le nouveau NIP à 4 chiffres. → [OK] 4 Entrer le nouveau NIP à 4 chiffres à nouveau. → [SAUV.] → [OFF]

Messagerie vocale

Problème	Cause et solution
"Msg vocal de comp. tél." s'affiche à l'écran. Que faut-il faire pour effacer ce message de l'afficheur ?	<ul style="list-style-type: none">Cette notification s'affiche lorsque le service de messagerie vocale du fournisseur de services (et non le répondeur de l'appareil) a enregistré le message. En général, il suffit d'écouter ce message pour supprimer la notification de l'afficheur. Pour écouter le message, composer le numéro d'accès à la messagerie vocale fourni par le fournisseur de services (dans la plupart des cas, ce numéro correspond au numéro de téléphone) et suivre les instructions vocales. En fonction du fournisseur de services, il peut être nécessaire de supprimer tous les messages de la boîte vocale pour supprimer la notification. Il est également possible de supprimer cette notification en maintenant enfoncée la touche [#] jusqu'à l'émission d'une tonalité.

Domages causés par un liquide

Problème	Cause et solution
Du liquide ou une autre forme d'humidité s'est infiltré dans le combiné/poste de base.	<ul style="list-style-type: none">Débrancher l'adaptateur secteur et le cordon de ligne téléphonique du poste de base. Retirer les piles du combiné et laisser sécher pendant au moins 3 jours. Une fois le combiné/poste de base complètement sec, rebrancher l'adaptateur secteur et le cordon de ligne téléphonique. Insérer les piles et les recharger complètement avant d'utiliser l'appareil. Si le fonctionnement de l'appareil n'est pas adéquat, communiquer avec un centre de service agréé.

Attention :

- Afin d'éviter tout dommage irrévocable, ne pas utiliser un four à micro-ondes pour accélérer le séchage.

Autres avis et informations (pour le Canada)

Avis :

Cet équipement est conforme aux spécifications techniques d'Innovation, Science et Développement économique Canada applicables aux équipements terminaux. Cette conformité est confirmée par le numéro d'enregistrement. Le sigle IC, placé devant le numéro d'enregistrement, signifie que l'enregistrement s'est effectué conformément à une déclaration de conformité et indique que les spécifications techniques d'Innovation, Science et Développement économique Canada ont été respectées. Il n'implique pas qu'Innovation, Science et Développement économique Canada a approuvé le matériel.

Pour sa propre protection, l'utilisateur doit s'assurer que tous les fils de mise à la terre de la source d'énergie électrique, des lignes téléphoniques et des canalisations d'eau métalliques, s'il y en a, sont raccordés ensemble. Cette précaution est particulièrement importante dans les régions rurales.

Avis :

L'**indice d'équivalence de la sonnerie** (IES) assigné à chaque dispositif terminal indique le nombre maximal de terminaux qui peuvent être raccordés à une interface téléphonique. La terminaison d'une interface téléphonique peut consister en une combinaison de quelques dispositifs, à la seule condition que la somme d'indices d'équivalence de la sonnerie de tous les dispositifs n'excède pas 5.

L'indice d'équivalence de la sonnerie (IES) de cet appareil est : (inscrit sur le dessous de l'appareil).

Avis :

Le présent appareil est conforme aux CNR d'Innovation, Sciences et Développement économique Canada applicables aux appareils radio exempts de licence. L'exploitation est autorisée aux deux conditions suivantes : (1) l'appareil ne doit pas produire de brouillage, et (2) l'appareil doit accepter tout brouillage radioélectrique subi, même si le brouillage est susceptible d'en compromettre le fonctionnement. Les communications effectuées au moyen de cet appareil ne sont pas nécessairement protégées des indiscretions.

Certains téléphones sans fil fonctionnent sur des fréquences pouvant entraîner le brouillage de téléviseurs et de magnétoscopes proches et que, afin de minimiser ou de prévenir un tel brouillage, il ne faudrait pas placer le poste de base à proximité de ces

appareils; si l'on subit du brouillage, l'éloignement du poste de base réduirait ou éliminerait le brouillage dans la plupart des cas.

AVERTISSEMENT DE RISQUE D'EXPOSITION AU RAYONNEMENT RADIOFRÉQUENCE :

- Ce produit est conforme aux normes ISDE concernant les limites d'exposition au rayonnement radiofréquence en milieu non contrôlé.
- Pour assurer la conformité aux normes ISDE concernant l'exposition au rayonnement RF, le poste de base doit être installé et opéré à une distance d'au moins 20 cm (8 po) ou plus de toute personne.
- Cet appareil ne doit pas être installé ni opéré de concert avec aucune autre antenne ni aucun autre émetteur.
- Lors du port de l'appareil, le combiné ne doit être utilisé qu'avec un accessoire non métallique. Les autres accessoires peuvent ne pas être conformes aux exigences ISDE concernant les limites d'exposition au rayonnement radiofréquence.

Mode charge seulement

Le mode charge seulement est un mode dédié spécifiquement à la charge des piles de secours de la base. Il ne doit être utilisé que s'il est réellement utile, car il a pour effet de désactiver toutes les fonctions du système, à l'exception de celle permettant de charger les piles de la base. Pendant l'utilisation du mode charge seulement, les combinés enregistrés doivent tous rester sur leur chargeur.

■ Pour activer le mode charge seulement :

- 1 Débranchez le cordon téléphonique ainsi que la fiche de l'adaptateur secteur et retirez les piles rechargeables du poste de base. Le combiné fixe doit rester posé sur son socle.
- 2 Maintenez enfoncées simultanément les touches **[3]**, **[*]** et **[GARDE]**, puis branchez la fiche de l'adaptateur secteur sur le poste de base. Maintenez ces touches enfoncées jusqu'à ce que :
 - un signal sonore retentisse ;
 - le voyant ANSWER ON/OFF et le voyant SP-PHONE clignotent une fois.
- 3 Relâchez ces touches.
 - L'afficheur s'éteint.
- 4 Insérez les piles rechargeables.
 - La charge des piles commence.

Nota :

- Si l'afficheur est toujours allumé lorsque vous relâchez les touches, c'est que le poste de base n'est pas en mode charge seulement. Recommencez la procédure à partir de l'étape 1. Le mode charge seulement est annulé si le combiné câblé est décroché pendant ou après l'activation du mode.
- **Pour désactiver le mode charge seulement :**
 - Débranchez le combiné câblé du poste de base, puis replacez-le.
 - Appuyez sur une touche quelconque.
 - Attendez 24 heures, le mode charge seulement se désactive automatiquement passé ce délai.

Garantie

Panasonic Canada Inc.
5770 Ambler Drive, Mississauga, Ontario L4W 2T3
PRODUIT PANASONIC - GARANTIE LIMITÉE

PROGRAMME DE REMPLACEMENT

Panasonic Canada Inc. garantit que ce produit est exempt de défauts de matériaux et de main-d'œuvre dans un contexte d'utilisation normale pendant la période indiquée ci-après à compter de la date d'achat original et, dans l'éventualité d'une défectuosité, accepte, à sa discrétion, de (a) réparer le produit avec des pièces neuves ou remises à neuf, (b) remplacer le produit par un produit neuf ou remis à neuf d'une valeur équivalente ou (c) rembourser le prix d'achat. La décision de réparer, remplacer ou rembourser appartient à Panasonic Canada Inc.

Téléphones et accessoires

Un (1) an

La présente garantie n'est fournie qu'à l'acheteur original d'un des produits de marque Panasonic indiqués plus haut, ou à la personne l'ayant reçu en cadeau, vendu par un détaillant Panasonic agréé au Canada et utilisé au Canada. Le produit ne doit pas avoir été "vendu tel quel" et doit avoir été livré à l'état neuf dans son emballage d'origine.

POUR ÊTRE ADMISSIBLE AUX SERVICES AU TITRE DE LA PRÉSENTE GARANTIE, LA PRÉSENTATION D'UN REÇU D'ACHAT OU DE TOUTE AUTRE PIÈCE JUSTIFICATIVE DE LA DATE D'ACHAT ORIGINAL, INDIQUANT LE MONTANT PAYÉ ET LE LIEU DE L'ACHAT, EST REQUISE.

RESTRICTIONS ET EXCLUSIONS

La présente garantie COUVRE SEULEMENT les défaillances attribuables à un défaut des matériaux ou à un vice de fabrication et NE COUVRE PAS l'usure normale ni les dommages esthétiques. La présente garantie NE COUVRE PAS NON PLUS les dommages subis pendant le transport, les défaillances causées par des produits non fournis par Panasonic Canada Inc., ni celles résultant d'un accident, d'un usage abusif ou impropre, de négligence, d'une manutention inadéquate, d'une mauvaise application, d'une altération, d'une installation ou de réglages impropres, d'un mauvais réglage des contrôles de l'utilisateur, d'un mauvais entretien, de piles inadéquates, d'une surtension temporaire, de la foudre, d'une modification, de la pénétration de sable, de liquides ou d'humidité, d'une utilisation commerciale (dans un hôtel, un bureau, un restaurant ou tout autre usage par affaires ou en location), d'une réparation effectuée par une entité autre qu'un centre de service Panasonic agréé ou encore d'une catastrophe naturelle.

Les piles rechargeables sont couvertes par une garantie de quatre-vingt-dix (90) jours à compter de la date d'achat original.

CETTE GARANTIE LIMITÉE ET EXPRESSE REMPLACE TOUTE AUTRE GARANTIE, EXPRESSE OU IMPLICITE, INCLUANT LES GARANTIES IMPLICITES DU CARACTÈRE ADÉQUAT POUR LA COMMERCIALISATION ET UN USAGE PARTICULIER. PANASONIC CANADA INC. N'AURA D'OBLIGATION EN AUCUNE CIRCONSTANCE POUR TOUT DOMMAGE DIRECT, INDIRECT OU CONSÉCUTIF RÉSULTANT DE L'UTILISATION DE CE PRODUIT OU DÉCOULANT DE TOUTE DÉROGATION À UNE GARANTIE EXPRESSE OU IMPLICITE. (À titre d'exemples, cette garantie exclut les dommages relatifs à une perte de temps, le transport jusqu'à et depuis un centre de service agréé, la perte ou la détérioration de supports ou d'images, de données ou de tout autre contenu en mémoire ou enregistré. Cette liste n'est pas exhaustive et n'est fournie qu'à des fins explicatives.)

Certaines juridictions ne reconnaissent pas les exclusions ou limitations de dommages indirects ou consécutifs, ou les exclusions de garanties implicites. Dans de tels cas, les limitations stipulées ci-dessus peuvent ne pas être applicables. La présente garantie vous confère des droits précis; vous pourriez aussi avoir d'autres droits pouvant varier selon votre province ou territoire de résidence.

DEMANDE DE RENSEIGNEMENTS

Pour tout renseignement sur les produits et de l'assistance technique, veuillez visiter notre page Soutien :

www.panasonic.ca/french/support

Pour le remplacement d'un produit défectueux couvert par la garantie, veuillez communiquer avec le revendeur d'origine.

Index

- A** Affichage
 Contraste : 41
 Langue : 14
Affichage d'appel en attente : 21
Ajustement horodateur : 40
Alerte de pile faible : 15
Appel en attente : 21
Appel en attente de luxe : 48
Appels manqués : 48
Avertisseur : 43
- B** Blocage d'appels : 26
 Une sonnerie pour les appels bloqués : 27
Blocage d'appels automatisés : 29
Blocage d'appels de démarchage par téléphone : 31
Bluetooth : 16
- C** Casque Bluetooth
 Connexion : 16
 Coupler : 16
 Découplage : 17
 Faire des appels : 17
 Pour recevoir des appels : 18
Codes de commandes directes : 37
Combiné
 Désenregistrement : 47
 Enregistrement : 47
 Nom : 46
Combiné supplémentaire : 47
Composition rapide : 34
Composition séquentielle : 34
Conférence 3 voies : 22
Conférence téléphonique : 23
- D** Date et heure : 15
- E** Égaliseur : 22
Enregistrement de conversations téléphoniques : 22
- G** Garde : 20
Groupes : 33
Guide de dépannage : 62
- I** ID (Affichage du demandeur) : 49
Identification du demandeur : 48
Identifications par sonnerie : 33
Installation murale : 59
Intercommunication : 25
Intercommunication automatique : 25
Interphone de surveillance de bébé : 44
- L** Langue de l'annonce vocale : 14
Liste des demandeurs : 49
- M** Messagerie vocale : 58
Messages d'erreur : 60
- Mode de composition : 15
Mode de nuit : 44
Mode Éco : 12
Mode Économie d'énergie des piles : 11
Mode ligne : 42
Mode privé : 42
Modification de la liste des demandeurs : 50
MV (messagerie vocale) : 58
- P** Panne de courant (fonctionnement sur alimentation de secours) : 10
Partage des appels : 22
Pause : 19
Piles : 9, 12
Pour faire des appels : 19
Pour recevoir des appels : 20
Prise automatique des appels : 20, 41
- R** Recherche vocale : 25
Recomposition : 19
Réducteur de bruit : 21
Répertoire : 32
Répondeur
 Avis de nouveau message : 53
 Code de commande à distance : 55
 Commande à distance : 55
 Durée d'enregistrement : 56
 Économiseur de frais : 56
 Écoute des messages : 52, 55
 Filtrage des appels : 56
 Message réponse : 51
 Message réponse seulement : 56
 Mise en/hors marche : 51
 Nombre de coups de sonnerie : 56
 Suppression des messages : 52, 53, 56
Réponse par commande vocale : 24
- S** Service à impulsions/cadran : 21
Service d'affichage du demandeur : 48
Silence : 21
Soutien client : 42
SP-PHONE (fonctionnement mains libres) : 19
SP-PHONE (Speakerphone) : 19
- T** Tonalité de la sonnerie : 40
Tonalité des touches : 41
Touche commutateur : 21, 42
Touches de composition à une touche : 35
Transfert d'appels : 23
Type de commande : 12, 13
- U** Utilisation temporaire de la composition par tonalité : 21
- V** Volume
 Haut-parleur : 19
 Récepteur : 19
 Sonnerie (Combiné) : 20, 40
 Sonnerie (Poste de base) : 20, 40

Sonnerie d'appel d'intercommunication
(combiné) : 40

Pour référence ultérieure

Il est recommandé de conserver dans un dossier les renseignements suivants pour toute demande de réparation sous garantie.

N° de série	Date d'achat
(inscrit sur le dessous de l'appareil)	
Nom et adresse du détaillant	

Joindre votre reçu d'achat ici.

Panasonic Canada Inc.
5770 Ambler Drive, Mississauga, Ontario L4W 2T3

© Panasonic Entertainment & Communication Co., Ltd. 2023

Imprimé au Vietnam



PNQX9252ZA

PNQX9252ZA PP0823BQ0