

# Panasonic®

## Manuel d'utilisation Fonctions avancées Appareil photo numérique

N°s de Modèle **DMC-S3**  
**DMC-S1**

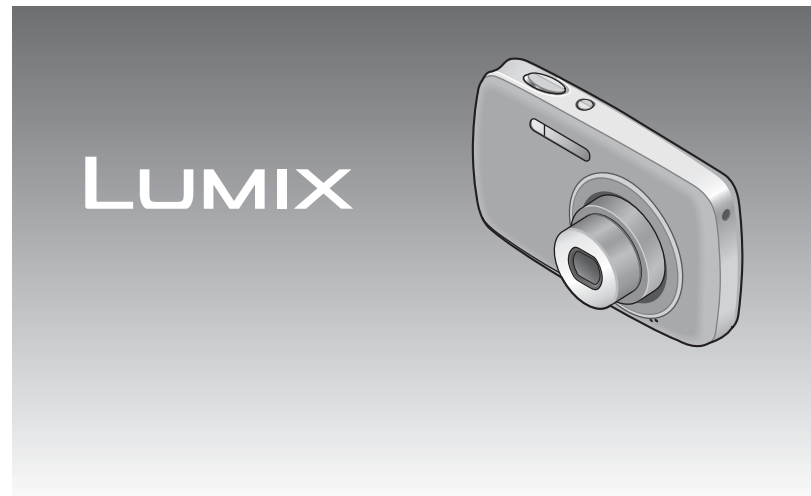

Avant de raccorder, régler ou utiliser l'appareil, il est recommandé de lire attentivement le manuel d'utilisation.



# Table des matières

## Avant utilisation

Avant utilisation.....	4
Accessoires fournis.....	6
Noms des composants.....	7
Touches du curseur.....	7

## Préparatifs

Chargement de la batterie.....	8
Guide des durées d'enregistrement et des photos enregistrables.....	9
Mise en place et retrait de la carte (vendue séparément)/de la batterie ...	11
Utilisation du coupleur c.c. (vendu séparément) au lieu de la batterie... 13	
Support de stockage des images (cartes et mémoire interne).....	14
Vérification de l'état de la batterie et de l'espace mémoire.....	15
Guide des capacités d'enregistrement (images/durées d'enregistrement).....	15
Réglage de l'horloge.....	16

## Fonctions de base

Prises de vues avec paramétrages automatiques	
Mode d'automatisation intelligente [Automat. intel.].....	18
Prises de vues avec zoom.....	20
Enregistrement d'images animées	
Mode [Images animées].....	21
Visionnement des images	
[Lect. normale].....	22
Visionnement d'images animées.....	23
Visualisation sous forme de liste (mosaïque/calendrier).....	24
Effacement d'images.....	25
Effacement de plusieurs images (jusqu'à 50) ou de toutes les images.....	25
Réglage du menu.....	26
Utilisation du menu de configuration [Config.].....	28
[Régl. horl.].....	28
[Heure mond.].....	28
[Bip].....	28
[Volume].....	28
[ Icône MP].....	28
[Hors m. auto].....	28
[Prév. auto].....	29
[Restaurer].....	29
[Sortie].....	29
[Rotation aff.].....	30
[Aff. version].....	30
[Formater].....	30
[Langue].....	31
[Mode démo].....	31

## Enregistrement

Prises de vues avec réglages manuels	
Mode [Image normale].....	32
Mise au point et composition.....	33
Changement de l'affichage relatif à l'enregistrement.....	34
Prise de vues avec le retardateur.....	35
Prises de vues avec le flash.....	36
Prises de vues avec compensation de l'exposition.....	38
Prises de vues en fonction de la scène [Mode scène].....	39
[Portrait].....	40
[Carnation].....	40
[Autoportrait].....	40
[Paysage].....	40
[Aide panoramique].....	41
[Sports].....	41
[Portrait noct.].....	42
[Paysage noct.].....	42
[Nourriture].....	42
[Fête].....	42
[Bébé].....	43
[Crépuscule].....	43
[Sens. élevée].....	43
[Feu d'artifice].....	44
[Plage].....	44
[Neige].....	44
Fonctions utiles en voyage	
[Heure mond.].....	45
Utilisation du menu du mode [Enr.]... 46	
[Taille image].....	46
[Qualité enr.].....	47
[Sensibilité].....	47
[Éq. blancs].....	48
[Mode MPA].....	49
[Zoom num.].....	50
[Rafale].....	50
[Mode couleur].....	51
[Lampe ass. MPA].....	51
[Sans yeux r.] (DMC-S3 seulement).....	51
[Stabilisat.].....	52
[Timbre date].....	52
[Régl. horl.].....	52

## Lecture/Édition

Méthodes de visionnement	
(Mode de lecture).....	53
[Diaporama].....	54
[Lecture filtrée].....	55
[Calendrier].....	55
Utilisation du menu mode [Lecture]... 56	
[Sélection téléchargement].....	56
[Redimen.].....	58
[Mes favoris].....	60
[Protéger].....	61
[Copie].....	62

## Connexion à un autre appareil

Raccordement à un PC.....	63
Utilisation de « PHOTOfunSTUDIO » pour copier des images sur un ordinateur.....	65
Téléchargement sur des sites de partage d'images.....	65
Impression.....	66
Impression de plusieurs photos (multiple)... 67	
Impression avec la date.....	67
Paramétrage de l'impression sur l'appareil photo.....	68

## Visualisation sur un écran de télévision..... 69

## Divers

Affichage à l'écran ACL.....	70
Affichage de messages.....	72
Dépannage.....	74
Mises en garde et précautions à prendre.....	80

## Avant utilisation

### ■ Manipulation de l'appareil



**Évitez les chocs, la vibration et la pression.**

- Évitez d'utiliser l'appareil dans les conditions suivantes, lesquelles pourraient endommager l'objectif, l'écran ACL ou le boîtier. Cela pourrait aussi entraîner un mauvais fonctionnement de l'appareil ou empêcher l'enregistrement.
  - Échapper ou heurter l'appareil contre une surface dure.
  - S'asseoir avec l'appareil dans votre poche de pantalons ou le forcer dans un sac plein.
  - Fixer des accessoires à la dragonne.
  - Exercer une forte pression sur l'objectif ou l'écran ACL.

**L'appareil n'est pas étanche à la poussière, ni à l'eau, ni aux éclaboussures.**

**Évitez d'utiliser l'appareil dans un endroit où il se trouve beaucoup de poussière ou de sable, ou encore où l'appareil pourrait être mouillé.**

- Évitez d'utiliser l'appareil dans des situations où du sable, de l'eau ou des matières étrangères pourraient s'introduire dans l'appareil par l'objectif ou autour des touches. Prenez un soin particulier parce que de telles conditions peuvent endommager l'appareil de manière irréversible.
  - Dans des endroits très poussiéreux ou sablonneux.
  - Sous la pluie ou sur une plage où l'appareil pourrait être mouillé.

### ■ Condensation (buée sur l'objectif)

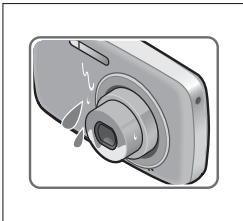

- De la condensation peut se former lorsque l'appareil est exposé à de brusques changements de température ou d'humidité. Évitez de telles conditions lesquelles peuvent salir l'objectif, entraîner de la moisissure ou endommager l'appareil.
- Si de la condensation devait se former, attendez environ deux heures avant d'utiliser l'appareil. Dès que la température de l'appareil s'approchera de la température ambiante, la buée disparaîtra d'elle-même.

### ■ Faites toujours un essai d'abord !

Avant tout événement important (un mariage, par exemple) dont vous voulez prendre des images, effectuez toujours des prises de vues d'essai en vue de vous assurer que l'image et le son sont adéquatement enregistrés.

### ■ Aucun dédommagement pour prises de vues ratées

Panasonic ne fournira aucun dédommagement pour des prises de vues ratées même si les problèmes sont attribuables à une défectuosité de l'appareil ou de la carte mémoire.

### ■ Observez scrupuleusement les lois sur les droits d'auteur

L'utilisation non autorisée d'enregistrements comportant des éléments protégés par des droits d'auteur à des fins autres que strictement personnelles est interdite. L'enregistrement de certain matériel même à des fins personnelles pourrait être interdit.

### ■ Reportez-vous aussi à la section « Mises en garde et précautions à prendre » (→80)

## Accessoires fournis

Vérifiez que tous les accessoires sont inclus avant d'utiliser l'appareil.

● Les accessoires et leur forme peuvent varier selon le pays ou la région où l'appareil a été acheté.

Pour de plus amples renseignements sur les accessoires, consultez le manuel d'utilisation fonctions de base.

- Le bloc-batterie est appelé batterie dans le présent manuel.
- Le chargeur pour la batterie est appelé chargeur dans le présent manuel.
- Veuillez disposer des emballages de façon appropriée.
- Conservez les petites pièces hors de la portée des enfants.

### ■ Accessoires vendus séparément

- Les cartes mémoire et le câble AV sont vendus séparément. Il est possible d'enregistrer ou de faire la lecture d'images sur de la mémoire interne de l'appareil lorsqu'une carte n'est pas utilisée.
- Si l'un des accessoires a été perdu, veuillez téléphoner au 1-800-99-LUMIX (1-800-995-8649) pour plus de détails sur le remplacement des pièces.

## Noms des composants

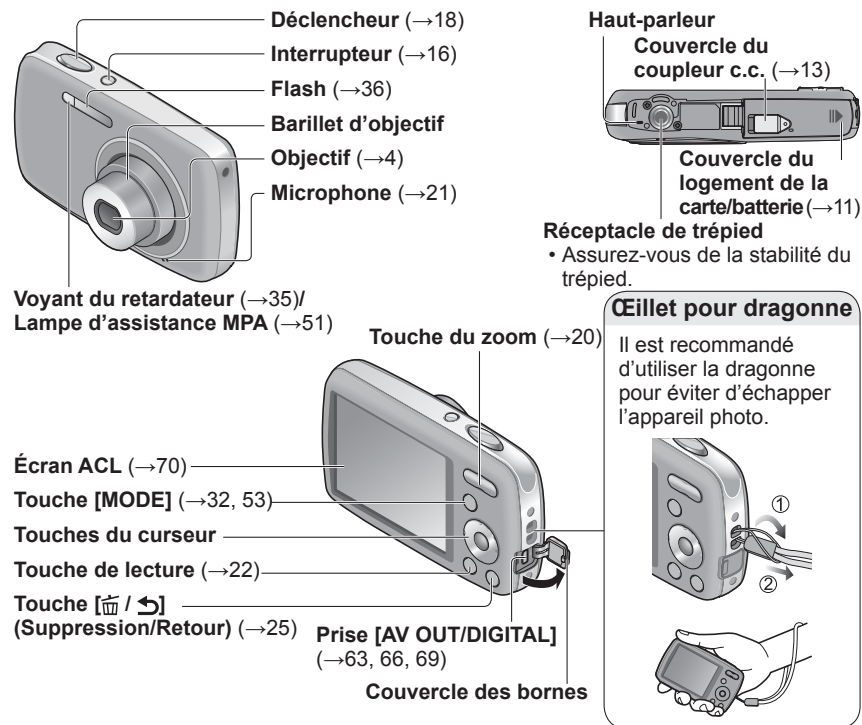

### Touches du curseur

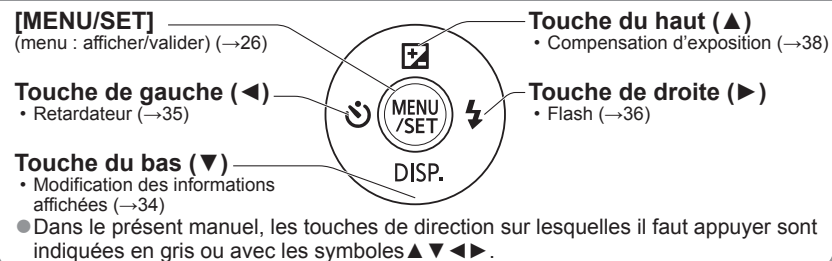

- Les écrans et illustrations utilisés dans ce manuel peuvent être différents du produit en tant que tel.
- Certains trépieds ou monopodes, ainsi que d'autres accessoires de soutien de l'appareil, peuvent bloquer le haut-parleur rendant l'écoute des tonalités d'opération difficile.

# Chargement de la batterie

Chargez la batterie avant de l'utiliser pour la première fois! (la batterie n'est pas chargée à l'achat)

## ■ À propos des batteries qu'il est possible d'utiliser avec cet appareil

La batterie fournie ou les batteries dédiées en option peuvent être utilisées avec cet appareil.

Veuillez consulter le manuel d'utilisation de fonctions de base pour le numéro de pièce de la batterie en option dans votre région.

**Il a été découvert que des batteries de contrefaçon ressemblant beaucoup au produit original sont disponibles à l'achat sur certains marchés. Certaines de ces batteries ne sont pas correctement protégées par la protection interne et ne répondent pas aux normes de sécurité concernées. Il est possible que ces batteries puissent exploser ou présenter un risque d'incendie. Sachez que Panasonic ne saurait être tenue responsable d'aucun accident ni d'aucune défectuosité causé par l'utilisation d'une batterie de contrefaçon. Afin d'assurer que vous utilisez un produit sécuritaire, nous vous recommandons d'utiliser une batterie Panasonic authentique.**

• Utilisez le chargeur et la batterie recommandés pour cet appareil.

## 1 Insérez la batterie dans le chargeur en alignant les connecteurs.



## 2 Branchez le chargeur dans une prise de courant.

- Type enfichable
- Type avec prise d'entrée

Batterie (selon le modèle)

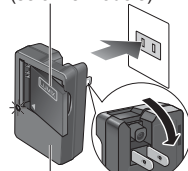

Chargeur (selon le modèle)

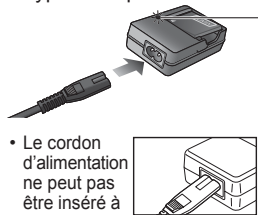

- Le cordon d'alimentation ne peut pas être inséré à fond dans la prise d'entrée.

### Voyant de charge ([CHARGE])

**Allumé :** La recharge est en cours (environ 115 minutes si la batterie est complètement épuisée)\*

\* La durée de recharge de la batterie en option est d'environ 120 minutes.

**Éteint :** La recharge est terminée

### Si le voyant clignote :

- La recharge pourrait prendre plus de temps car la température de la batterie est trop élevée ou trop basse (la recharge pourrait ne pas être complétée).
- Les bornes du chargeur ou de la batterie sont sales. Essuyez-les avec un linge sec.

## Guide des durées d'enregistrement et des photos enregistrables

Le nombre d'images enregistrables ou la durée d'utilisation disponible peuvent varier selon l'environnement et les conditions d'utilisation. Les données peuvent être réduites lors de l'utilisation répétée du flash, du zoom ou d'autres fonctions ou lors de l'utilisation dans des conditions de basses températures.

	Batterie fournie	Batterie en option
Capacité	660 mAh	680 mAh
Nombre d'images enregistrables	Environ 250*1/240*2 images	Environ 255*1/245*2 images
Durée d'enregistrement	Environ 125*1/120*2 minutes	Environ 127*1/122*2 minutes

\*1 DMC-S3

\*2 DMC-S1

### • Conditions d'enregistrement selon les normes CIPA

- CIPA est l'acronyme de [Camera & Imaging Products Association].
  - Mode [Image normale].
  - Température ambiante : 23 °C (73,4 °F)/Humidité relative : 50 % avec écran à cristaux liquides en fonction.
  - Utilisation de la carte mémoire SD de marque Panasonic (32 Mo).
  - Utilisation de la batterie fournie.
  - Démarrage de l'enregistrement 30 secondes après la mise sous tension de l'appareil photo. (Lorsque la fonction de stabilisateur optique de l'image est réglée sur [OUI].)
  - Prise de vue une fois toutes les 30 secondes, avec déclenchement du flash une fois sur deux.
  - Zoom pour chaque prise de vue (de la position grand-angle à téléobjectif ou inversement).
  - Mise hors marche de l'appareil photo à toutes les 10 prises de vues et attente jusqu'à ce que la température de la batterie baisse.
- Les nombres réduits si l'intervalle entre chaque prise de vue est plus long - c.-à-d. environ le quart pour un intervalle de 2 minutes dans les conditions mentionnées plus haut.

	Batterie fournie	Batterie en option
Durée de la visualisation	Environ 200 minutes	Environ 205 minutes

## Chargement de la batterie (suite)

- La durée de chargement varie selon les conditions d'utilisation de la batterie. Elle peut être plus longue lorsque la température ambiante est élevée ou basse, ou lorsque la batterie n'a pas été utilisée depuis longtemps.
- Pendant et quelque temps après la recharge, la batterie sera chaude.
- La batterie se déchargera si elle n'est pas utilisée pendant une période prolongée, et ce, même après qu'elle ait été chargée.
- Chargez la batterie avec le chargeur à l'intérieur (10 °C à 30 °C (50 °F à 86 °F))
- Ne laissez pas de pièces métalliques (tel que des pinces) près des zones de contact des fiches d'alimentation électrique. Autrement, un incendie ou une décharge électrique pourraient être causés par un court-circuit ou par la chaleur générée.
- La charge fréquente de la batterie n'est pas recommandée. (Des charges fréquentes réduisent l'autonomie optimale et peuvent causer l'expansion de la batterie.)
- Ne désassemblez pas ni ne modifiez le chargeur.
- Si la puissance disponible de la batterie est considérablement diminuée, la batterie est à la fin de sa vie utile. Veuillez vous procurer une nouvelle batterie.
- Le chargeur est en mode de veille lorsque l'adaptateur secteur est branché. Le circuit principal est toujours « sous-tension » tant que le chargeur est raccordé à une prise de courant.
- Lors de la recharge :
  - Nettoyez les connecteurs du chargeur et de la batterie avec un linge sec.
  - Placez à une distance d'au moins 1 m (3,28 pi) de toute radio AM (peut causer de l'interférence radio).
  - Le chargeur peut émettre des bruits ; cela n'est toutefois le signe d'aucun problème de fonctionnement.
  - Déconnectez le chargeur de la prise de courant après le chargement (jusqu'à 0,1 W continue d'être consommé s'il est laissé en place).
- N'utilisez pas une batterie endommagée (surtout si les connecteurs sont abîmés) suite à une chute, par exemple (cela pourrait causer un mauvais fonctionnement).

## Mise en place et retrait de la carte (vendue séparément)/de la batterie

- 1 Mettez l'appareil hors marche et faites glisser le couvercle de la carte/batterie (1) avant d'ouvrir le couvercle (2), tel qu'illustré.**



- 2 Introduisez la batterie et la carte en faisant attention au sens lors de l'insertion.**

- Batterie : Introduisez la batterie à fond jusqu'à ce qu'elle s'enclenche. Assurez-vous que le levier est en place.
- Carte : Introduisez la carte à fond jusqu'à ce qu'elle s'enclenche.

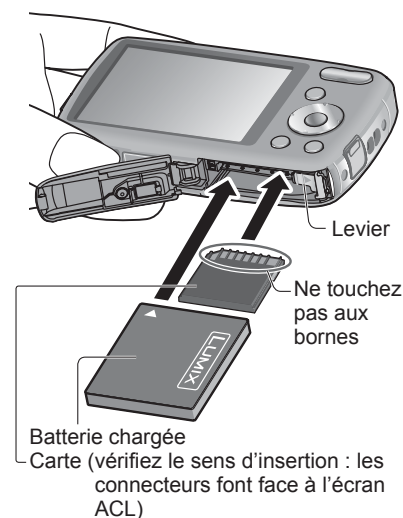

- 3 Fermez le couvercle de la carte/batterie et faites-le glisser jusqu'à l'émission d'un son de verrouillage.**

## Mise en place et retrait de la carte (vendue séparément)/de la batterie (suite)

### ■ Retrait

- Pour retirer la batterie : déplacez le levier dans le sens de la flèche.



- Pour retirer la carte : appuyez sur le centre.

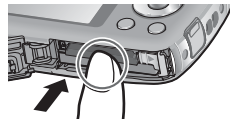

- Utilisez toujours une batterie de marque Panasonic.
- Si une batterie autre que Panasonic est utilisée, nous ne pouvons garantir le bon fonctionnement de l'appareil.
- Retirez la batterie après utilisation.
  - Placez la batterie dans un sac en plastique et veillez à l'éloigner de tout objet métallique (telles que des agrafes) lors de son transport ou de son rangement.
- Pour retirer la carte ou la batterie, mettez l'appareil hors marche et attendez que l'écran ACL s'éteigne. (Ignorer cette consigne pourrait causer un mauvais fonctionnement de l'appareil et endommager la carte ou les données enregistrées.)
- Rangez les cartes mémoire hors de la portée des enfants afin qu'ils ne puissent pas l'avaler.
- Jetez des batteries inutilisables selon les règlements de recyclage en vigueur. Appelez la ligne d'assistance RBRC au 1-800-822-8837 pour plus d'informations.

### Utilisation du coupleur c.c. (vendu séparément) au lieu de la batterie

En utilisant l'adaptateur secteur (vendu séparément) et le coupleur c.c. (vendu séparément), vous pouvez enregistrer et visionner des images sans avoir à vous soucier de la charge de la batterie. L'adaptateur secteur et le coupleur c.c. devraient être achetés ensemble. Ils ne peuvent être utilisés individuellement avec cet appareil.

- 1** Insérez le coupleur c.c. au lieu de la batterie (page précédente).
- 2** Ouvrez le rabat du connecteur du coupleur c.c.
  - S'il ne s'ouvre pas facilement, appuyez sur le coupleur c.c. de l'intérieur pour l'ouvrir.
- 3** Fermez le couvercle de la carte/batterie et faites-le glisser jusqu'à l'émission d'un son de verrouillage.
- 4** Branchez l'adaptateur secteur dans une prise secteur.
- 5** Connectez l'adaptateur secteur à la prise « DC IN » du coupleur c.c..

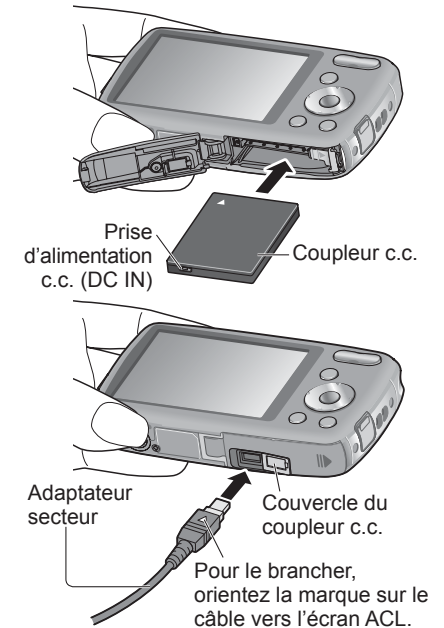

- Assurez-vous de toujours utiliser un adaptateur secteur de marque Panasonic (vendu séparément).
- Prenez garde de n'utiliser que l'adaptateur secteur et le coupleur c.c. spécifiques à cet appareil. L'utilisation de tout autre adaptateur secteur ou coupleur c.c. pourrait endommager l'appareil.
- Il pourrait être impossible d'utiliser certains trépieds ou monopodes lorsque le coupleur c.c. et l'adaptateur secteur sont raccordés.
- Cet appareil ne peut être placé à plat lorsque l'adaptateur est raccordé. Si vous placez l'appareil à plat, il est recommandé de le placer sur un linge doux.
- Si l'adaptateur secteur est raccordé, retirez-le avant d'ouvrir le couvercle de la batterie/carte.
- Retirez l'adaptateur secteur et le coupleur c.c. lorsqu'ils ne sont pas utilisés, puis fermez le rabat du coupleur c.c..
- Lisez également les instructions fournies avec l'adaptateur secteur et le coupleur c.c..



## Mise en place et retrait de la carte (vendue séparément)/de la batterie (suite)

### Support de stockage des images (cartes et mémoire interne)

Les images seront enregistrées sur une carte (dans le cas où une carte a été mise en place), sinon, dans la mémoire interne .

#### ■ Mémoire interne (DMC-S3: environ 70 Mo/DMC-S1: environ 20 Mo)

- Il est possible de transférer des photos de la carte mémoire à la mémoire interne et vice versa (→62).
- Le temps d'accès à la mémoire interne pourrait être plus long que pour une carte mémoire.
- [QVGA] sous [Qualité enr.] n'est disponible que pour l'enregistrement d'images animées dans la mémoire interne.

#### ■ Cartes mémoire compatibles (en option)

Les cartes suivantes sont conformes à la norme SD (marque Panasonic recommandée)

Type de carte	Capacité	Notes
Carte mémoire SD	8 Mo – 2 Go	<ul style="list-style-type: none"> <li>• Peuvent être utilisées avec les appareils compatibles.</li> <li>• Avant d'utiliser des cartes mémoire SDXC, vérifiez la compatibilité de votre PC et autres appareils. <a href="http://panasonic.net/avc/sdcard/information/SDXC.html">http://panasonic.net/avc/sdcard/information/SDXC.html</a> (en anglais seulement)</li> <li>• Seules les cartes listées ci-contre avec les capacités mentionnées sont prises en charge.</li> <li>• Il est recommandé d'utiliser une carte SD avec une vitesse de « Class 6 »* ou supérieure pour l'enregistrement d'images animées.</li> </ul>
Carte mémoire SDHC	4 Go – 32 Go	
Carte mémoire SDXC	48 Go, 64 Go	

\* La classe de vitesse des cartes SD fait référence aux vitesses d'écriture prises en charge. Vérifiez la vitesse de la carte SD en consultant son étiquette ou tout autre matériel afférant à la carte.

(Exemple) Classe 6



- Veuillez reformater la carte mémoire à l'aide de cet appareil image si elle a été formatée préalablement dans un ordinateur ou un autre appareil. (→30)
- Si le commutateur de protection en écriture de la carte est réglé sur « LOCK », il sera impossible d'enregistrer sur celle-ci, de supprimer les images s'y trouvant ou de la formater.
- Il est recommandé de sauvegarder toute image importante sur un ordinateur. (En effet, des ondes électromagnétiques, de l'électricité statique ou des défaillances peuvent endommager les données.)
- Pour des informations à jour : <http://panasonic.jp/support/global/cs/dsc/> (en anglais seulement)



Commutateur de protection en écriture (LOCK)

### Vérification de l'état de la batterie et de l'espace mémoire

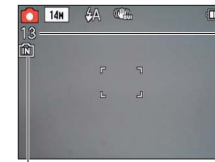

Indicateur de l'état de la batterie (alimentation sur batterie seulement)



(clignote en rouge)  
Si l'indicateur de l'état de la batterie clignote en rouge, rechargez ou remplacez la batterie.

Capacité d'enregistrement (images et durée) (appuyez sur ▼ pour activer/désactiver l'affichage).

S'affiche en l'absence de carte (les images sont sauvegardées dans la mémoire interne).

#### Appareil en marche

L'indicateur  (Carte) ou  (Mémoire interne) s'allume en rouge.

Lorsque l'indicateur est allumé, cela indique qu'une opération telle que l'écriture, la lecture, l'effacement ou le formatage est en cours. Tant que l'indicateur demeure allumé, ne mettez pas l'appareil hors marche ni ne retirez la batterie, la carte, l'adaptateur secteur ou le coupleur c.c. (vendus séparément) (cela pourrait causer des pertes de données ou des dommages). Ne soumettez pas l'appareil à des vibrations, des chocs ou de l'électricité statique. Si l'un d'eux provoque l'arrêt d'une opération de l'appareil, essayez de relancer l'opération.

### Guide des capacités d'enregistrement (images/durées d'enregistrement)

Le nombre de photos enregistrables et la durée d'enregistrement possible varient selon la capacité de la carte (et aussi des conditions d'enregistrement et du type de carte).

- Lorsque [Sélection téléchargement] est réglé, le nombre d'images enregistrables ou la durée d'enregistrement pourrait être moindre.

#### ■ Capacité d'enregistrement de photos (images fixes)

[Taille image]	Mémoire interne	2 Go		4 Go		16 Go	
4:3 14M*1	13	330		670		2740	
4:3 12M*2	4	450		910		3720	
4:3 5M	26*1	9*2	650*1	890*2	1300*1	1780*2	5300*1 7280*2
4:3 0.3M	410*1	115*2	10050		19940		81340

- Lorsque le nombre de photos enregistrables dépasse 99 999, « +99999 » est affiché.

#### ■ Capacité de la durée d'enregistrement (images animées)

[Qualité enr.]	Mémoire interne	2 Go		4 Go		16 Go	
[HD]	—	8 min 10 s		16 min 20 s		1 h 7 min	
[VGA]	—	21 min 40 s		43 min 10 s		2 h 56 min	
[QVGA]	2 min 30 s*1	41 s*2	1 h 2 min		2 h 4 min		8 h 28 min

- Il est possible d'enregistrer jusqu'à 2 Go d'images animées en continu. Pour enregistrer plus de 2 Go de données, appuyez de nouveau sur le déclencheur. (La durée restante pour l'enregistrement en continu est affichée à l'écran.) La durée affichée est la durée totale.

\*1 DMC-S3

\*2 DMC-S1



# Réglage de l'horloge

L'horloge n'est pas paramétrée lors de l'achat de l'appareil.

## 1 Appuyez sur la touche de mise en marche.

L'appareil se met en marche. Si l'écran de sélection de langue ne s'affiche pas, passez à l'étape 4.



## 2 Appuyez sur [MENU/SET] pendant l'affichage du message.



## 3 Appuyez sur ▲ ▼ pour sélectionner la langue d'affichage, puis appuyez sur [MENU/SET].

## 4 Appuyez sur [MENU/SET].

## 5 Appuyez sur ◀ ▶ pour sélectionner les rubriques (année, mois, jour, heure, minute, l'ordre de leur affichage ou le format de l'affichage), puis sur ▲ ▼ pour effectuer le réglage.

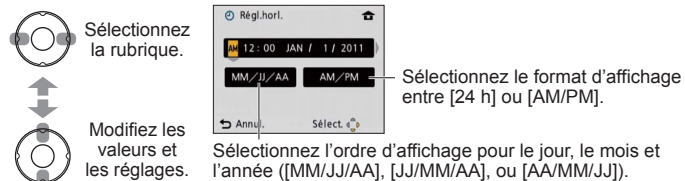

• Pour annuler → Appuyez sur [Retour] / [Droite].

## 6 Appuyez sur [MENU/SET].

## 7 Validez les réglages puis appuyez sur [MENU/SET]

- Pour revenir à l'écran précédent, appuyez sur [Retour] / [Droite].
- Mettez l'appareil en marche à nouveau et vérifiez le format d'affichage de l'heure. (L'heure et la date peuvent être affichées en appuyant sur ▼ à plusieurs reprises.)

### Changement du réglage de l'horloge

Sélectionnez [Régl.horl.] dans le menu [Config.] ou [Enr.], puis effectuez les étapes 5 et 6.

- Les réglages de l'horloge demeurent en mémoire pendant environ 3 mois même après le retrait de la batterie, dans la mesure où une batterie pleinement chargée avait été mise en place au moins 24 heures auparavant.

- Si la date et l'heure ne sont pas réglées, elles ne seront pas imprimées correctement lors de l'impression dans un laboratoire photo ou lors de l'utilisation de la fonction [Timbre date].
- Après avoir réglé l'horloge, la date s'imprimera correctement même si elle ne s'affiche pas à l'écran.

# Prises de vues avec paramétrages automatiques

Mode d'automatisation intelligente [Automat. intel.]

Mode d'enregistrement : **iA**

Les réglages optimaux sont effectués automatiquement lorsque vous pointez l'objectif sur le sujet, à partir des informations sur le visage, le mouvement, la luminosité et la distance, permettant de saisir des images nettes sans avoir à effectuer les réglages manuellement.

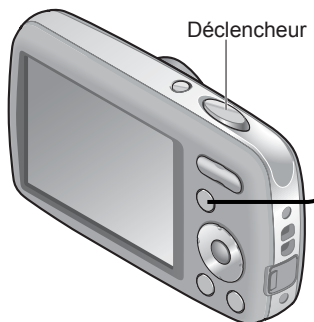

## 1 Affichez l'écran de sélection de mode d'enregistrement.



## 2 Sélectionnez le mode [Automat. intel.].



## 3 Prenez des photos.



Appuyez sur le déclencheur à mi-course (appuyez légèrement pour effectuer la mise au point)

Appuyez sur le déclencheur à fond (appuyez sur le déclencheur à fond pour prendre la photo)

**Indicateur de mise au point**  
(Mise au point adéquate : allumé  
Mise au point inadéquate : clignotant)



Le type de scène détecté est indiqué pendant 2 secondes par une icône bleue.

### ■ Manutention de l'appareil photo

Lampe d'assistance MPA/Flash



Haut-parleur

- Si vous remarquez du bougé, tenez l'appareil à deux mains, gardez les bras près du corps et les jambes écartées.
- Ne touchez pas à l'objectif.
- Ne cachez pas le flash ou la lampe.
- Ne regardez pas directement l'un ou l'autre de près.
- Essayez de rester stable au moment où vous appuyez sur le déclencheur.
- Prenez garde de ne pas bloquer le haut-parleur.
- L'utilisation de la dragonne est recommandée pour éviter d'échapper l'appareil.

### ■ Utilisation du flash



#### Sélectionnez **iA** ou **☺**.

- Si **iA** a été sélectionné, le type de flash est automatiquement changé en fonction du sujet et de la luminosité. (→36)
- **iA** et **☺** indiquent que la correction des yeux rouges est active.
- La vitesse d'obturation est plus lente lorsque **☺** ou **☺** est sélectionné.

### ■ Détection automatique de la scène

L'appareil détecte la scène lorsqu'il est pointé sur le sujet et effectue automatiquement les réglages optimaux.

Des personnes sont détectées.	Des personnes et un paysage de nuit sont détectés. (Seulement lorsque <b>iA</b> est sélectionné)
Un paysage est détecté.	Un paysage de nuit est détecté.
Une prise de vue de près est détectée.	Un crépuscule est détecté.
<b>iA</b> Détecte les mouvements du sujet pour éviter le flou lorsqu'une scène ne correspond à aucun des réglages ci-dessus.	

Si l'appareil détecte automatiquement la scène et détermine que des personnes en sont le sujet (**iA**) ou (**☺**), la fonction de détection de visage est activée et les réglages de mise au point et d'exposition sont effectués en fonction des visages mémorisés.

- Dans les conditions suivantes, divers types de scènes pourraient être reconnus en présence d'un même sujet.  
Visage contrasté, situation du sujet (grandeur, distance, couleur, contraste, mouvement), taux du zoom, crépuscule, aube, faible luminosité, bougé.
- Dans le cas où le type de scène désiré ne serait pas sélectionné, il est recommandé d'effectuer manuellement la sélection du mode d'enregistrement approprié.
- Il est recommandé d'utiliser un trépied et le retardateur dans les modes de détection **iA** et **☺**.

- En plus de la détection automatique de scène, le réglage [**F** ISO] pour [Sensibilité] et la compensation de la lumière en contre-jour s'effectuent automatiquement.
- Les rubriques de menu suivantes peuvent être paramétrées dans le mode [Automat. intel.] :  
• Menu [Enr.] : [Taille image]\*1, [Rafale], [Mode couleur]\*1  
• Menu [Config.]\*2 : [Régl.horl.], [Heure mond.], [Bip], [Langue], [Démonstabilisat.]  
\*1 Les rubriques pouvant être paramétrées peuvent être différentes de celles d'autres modes d'enregistrement.  
\*2 Le paramétrage des autres rubriques du menu [Config.] reflètera les réglages effectués dans les autres modes d'enregistrement.
- Compensation de la lumière en contre-jour  
Le contre-jour se réfère à une source de lumière se trouvant derrière le sujet. Dans ce cas, le sujet s'assombrit. Cette fonction corrige le contre-jour en éclairant l'image entière automatiquement.
- Les paramètres des fonctions suivantes sont fixes :  
• [Prév.auto] : [OUI]      • [Hors m. auto] : [5 MIN.]  
• [Éq.blancs] : [ÉAB]      • [Mode MPA] : (détection de visage)\*3  
• [Stabilisat.] : [OUI]      • [Lampe ass. MPA] : [OUI]      • [Sans yeux r.]\*4 : [OUI]  
\*3 (11 zones MPA) lorsque le visage ne peut être reconnu.  
\*4 DMC-S3 seulement
- Les fonctions suivantes ne peuvent être utilisées :  
[Exposition], [Zoom num.]

## Prises de vues avec zoom

Mode d'enregistrement : SCN

Le « zoom optique » offre un taux d'agrandissement de 4x. Un zoom de plus près sans perte de qualité de l'image est possible en réduisant la taille de la photo et en faisant appel à « Zoom optique étendu ».

Pour un zoom d'encore plus près, il est possible de recourir à « Zoom numérique » (→50).

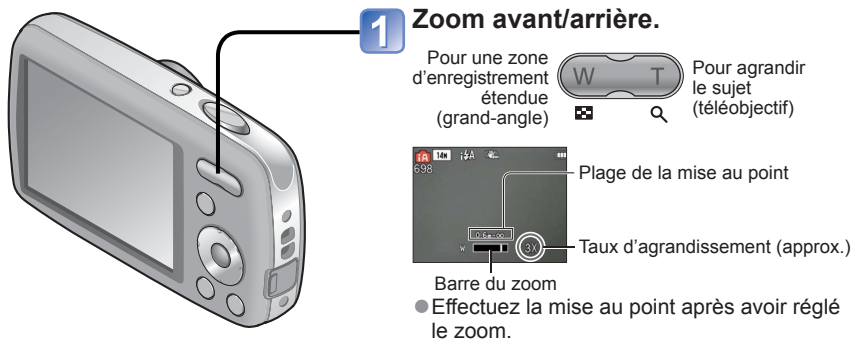

### Zoom optique et zoom optique étendu (EZ)

Bascule automatiquement sur le zoom optique lorsque la taille d'image maximum est utilisée (→46), et sur le zoom optique étendu (pour un agrandissement plus poussé) dans les autres situations. (EZ est l'abréviation de « extended optical zoom ».)

• Zoom optique



• Zoom optique étendu



(indication affichée)

● Système de zoom optique étendu

Lorsque vous réglez la taille de l'image sur [3 M ] (3 millions de pixels), la zone DCC est regroupée au centre de la zone 3M (3 millions de pixels) permettant ainsi une image avec un effet de zoom plus élevé.

● Le taux d'agrandissement et les indications sur la barre du zoom affichés ne sont qu'approximatifs.

● Il n'est pas possible d'utiliser le zoom optique étendu dans les cas suivants : images animées, [Sens. élevée] dans le mode scène.

## Enregistrement d'images animées

Mode [Images animées]

Mode d'enregistrement :

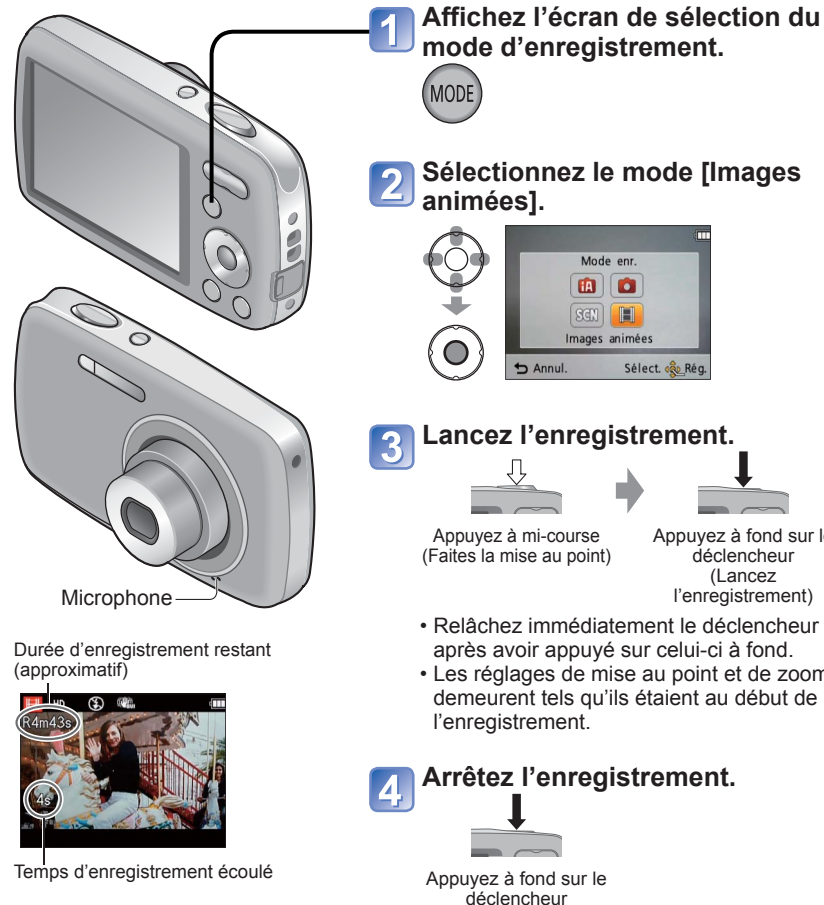

● Selon le type de carte mémoire utilisé, un indicateur d'accès à la carte pourrait s'afficher pendant un certain temps après l'enregistrement, ceci n'est pas un mauvais fonctionnement.

● En [Mode MPA], (11 zones MPA) est fixe.

● En mode [Stabilisat.], [OUI] est fixe.

● Lorsque la carte est saturée, l'enregistrement s'arrête automatiquement. De plus, l'enregistrement en cours pourrait être interrompu, selon la carte utilisée.

# Visionnement des images [Lect. normale]

Mode de lecture :

Lorsqu'une carte mémoire est mise en place, les images sont lues à partir de celle-ci. Si aucune carte n'est mise en place, les images sont lues à partir de la mémoire interne de l'appareil.



- Maintenir la touche enfoncée pour un défilement avant/arrière rapide.
- Appuyez sur le déclencheur pour commuter au mode d'enregistrement.

## ■ Pour agrandir (Visualisation avec fonction zoom)



Appuyez sur le côté T de la touche du zoom.



Position actuelle du zoom (Affichée 1 seconde)

- Sur chaque pression du côté T de la touche du zoom, le taux d'agrandissement augmente. Il progresse de quatre niveaux après 1x : 2x, 4x, 8x et 16x. (La qualité de l'image devient plus basse à chaque niveau.)
- Pour réduire le taux d'agrandissement → Appuyez sur le côté W de la touche du zoom.
- Pour déplacer la position du zoom → ▲▼◀▶

- Prenez soin de ne pas obstruer le haut-parleur.
- Des images éditées sur ordinateur pourraient ne pas s'afficher sur cet appareil.
- Cet appareil est conforme à la norme DCF (Design rule for Camera File system) établie par la Japan Electronics and Information Technology Industries Association (JEITA) et au format Exif (Exchangeable image file format). Les fichiers non-conformes à DCF ne peuvent être pris en charge par l'appareil.

## Visionnement d'images animées

### 1 Sélectionnez la séquence d'images animées, puis lancez la lecture.



Durée de la séquence d'images animées\*

\* Lors de l'amorce de la visualisation, le temps écoulé s'affiche dans le coin supérieur droit de l'écran.  
Exemple : après 3 minutes et 30 secondes : [3m30s]

### ■ Opérations pendant la lecture d'images animées



- ▲ : Pause/lecture
- [MENU/SET]: Arrêt
- ◀ : Marche arrière rapide (2 paliers)  
Marche arrière image par image (dans le mode pause)
- ▶ : Avance rapide (2 paliers)  
Avance image par image (dans le mode pause)

- Appuyez sur ▲ durant la marche arrière ou l'avance rapide pour rétablir la vitesse de lecture normale.
- Le volume peut être réglé à l'aide de la touche du zoom.
- Les images animées enregistrées sur un autre appareil pourraient ne pas être lues adéquatement.
- Lorsque le visionnement d'images animées se fait sur un ordinateur, utilisez [QuickTime] qui se trouve sur le CD-ROM fourni.

## Visualisation sous forme de liste

(mosaïque/calendrier)

Mode de lecture : ▶

Il est possible d'afficher 12 (ou 30) images à la fois (écrans multiples ou mosaïque) ou toutes les images prises à une certaine date (calendrier).

**1 Appuyez sur la touche de lecture.**



**2 Sélectionnez écrans multiples.**

L'affichage change à chaque pression du côté W de la touche du zoom.

W T

Date d'enregistrement Numéro de l'image

DEC. 1.2011 1/104

Nombre total d'images

Barre de défilement

(12 écrans)

(30 écrans)

Date sélectionnée (Première image pour cette date)

• Sélectionnez la semaine avec ▲▼ et la date avec ◀▶, puis appuyez sur [MENU/SET] pour afficher les images enregistrées à cette date sur un écran en mosaïque (12 écrans).

(Écran calendrier)

### ■ Pour restaurer

Appuyez sur le côté T de la touche du zoom.

### ■ Pour passer de l'affichage 12/30 écrans à l'affichage d'un seul écran

Sélectionnez l'image avec ▲▼◀▶, puis appuyez sur [MENU/SET]

- À l'écran calendrier, seul le mois de la date de l'enregistrement des images est indiqué. Les images prises sans réglage de l'horloge seront identifiées par la date du 1er janvier 2011.
- Les images affichées avec [!] ne peuvent être visionnées.
- Les images prises avec des paramètres relatifs à la destination établis dans [Heure mond.] sont affichées à l'écran calendrier aux dates correspondant à celles dans le fuseau horaire de la destination en question.

## Effacement d'images

Mode de lecture : ▶

Les images de la carte seront effacées s'il y a une carte insérée, sinon, les images de la mémoire interne seront effacées. (Aucune image effacée ne peut être récupérée.)

**1 Appuyez pour effacer l'image affichée.**

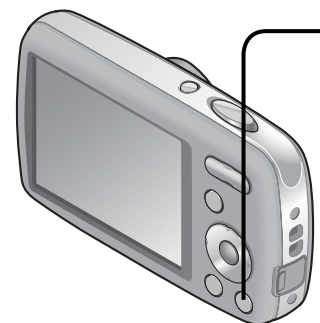

**2 Sélectionnez [Oui]**

• Ne mettez pas l'appareil hors marche pendant qu'un effacement est en cours.

### Effacement de plusieurs images (jusqu'à 50) ou de toutes les images

(après l'étape 1)

**2 Sélectionnez le type d'effacement.**

• Passez à l'étape 5 si [Effacer tout] a été sélectionné.

**3 Sélectionnez les images à effacer. (Répétez)**

**4 Sélectionnez [Exéc.]**

**5 Appuyez sur ◀ pour sélectionner [Oui], puis appuyez sur [MENU/SET]**

• Pour annuler → Appuyez sur [MENU/SET] à nouveau.

• L'effacement des images peut prendre un certain temps selon le nombre d'images à supprimer.

• Il est possible de sélectionner [Tout effacer sauf ★] sous [Effacer tout] si des images ont été enregistrées dans [Mes favoris] (→60).

- Utilisez une batterie dont la charge est suffisante ou l'adaptateur secteur de pair avec le coupleur c.c. (vendus séparément).
- Aucune image ne peut être effacée dans les conditions suivantes :
  - Les images protégées
  - Le commutateur de la carte est dans la position « LOCK ».
  - Les images ne sont pas conformes à la norme DCF (→22)



# Réglage du menu

Reportez-vous à la procédure en exemple ci-dessous pour le pilotage des menus [Config.], [Enr.] ou [Lecture].

## ■ À propos de l'écran des menus



### Touches utilisées pour la navigation dans les menus

- (A) : [MENU/SET]
- (B) : Touches du curseur
- (C) : Touche [↵ / ↵] (Suppression/Retour)

### Configuration de l'écran menu

- (D) : Description du menu
- (E) : Rubriques du menu
- (F) : Guide de fonctionnement

## ■ Type de menu

### Menu [Config.]

Utilisation facile de l'appareil  
• Permet d'effectuer des paramétrages (réglage de l'horloge, du volume, etc.) et de rendre l'utilisation de l'appareil encore plus facile.

### Menu [Enr.]

#### (mode enregistrement seulement)

Réglage des préférences d'image  
• Permet de paramétrer la couleur, la sensibilité, le nombre de pixels, etc.

### Menu [Lecture]

#### (mode lecture seulement)

Gestion de vos images  
• Permet de paramétrer la protection des images, le redimensionnement, etc. pour les images que vous avez enregistrées.

## ■ Séquence des opérations

Exemple : Changement de [Mode MPA] dans le menu [Enr.] au mode [Image normale]

### Affichage de l'écran des menus

- 1 Appuyez sur [MENU/SET]**  
L'écran de sélection des menus est affiché.

### Sélection du type de menu

- 2 Sélectionnez [Enr.], puis appuyez sur [MENU/SET].**

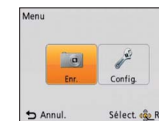

### Sélection de la rubrique

- 3 Appuyez sur ▲ ▼ pour sélectionner [Mode MPA], puis appuyez sur [MENU/SET]**  
(G) : Pages  
Il est également possible d'utiliser la touche du zoom pour sélectionner les pages.

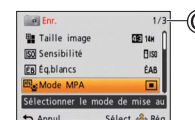

### Modification des paramètres

- 4 Appuyez sur ▲ ▼ pour sélectionner un paramétrage, puis appuyez sur [MENU/SET]**  
Le paramétrage sélectionné est établi.  
• Pour annuler → Appuyez sur la touche [↵ / ↵]  
(H) : Paramétrages  
(I) : Paramétrage sélectionné



### Pour quitter l'écran des menus

- 5 Appuyez sur [↵ / ↵] à plusieurs reprises.**  
Le menu est fermé et l'écran précédent s'affiche.

- Les types et rubriques de menu qui s'affichent varient selon le mode.
- Les modalités de paramétrage varient selon la rubrique de menu.
- En mode enregistrement, il est également possible de quitter l'écran de menu en enfonçant le déclencheur à demi-course.

# Utilisation du menu de configuration [Config.]

Pour la procédure de réglage du menu [Config.]. (→26)

Pour la procédure de réglage du menu [Config.]. (→26)

**[Régl.horl.], [Prév.auto] et [Hors m. auto] sont autant de paramètres importants pour le réglage de l'heure et la prolongement de l'autonomie de la batterie.**

**Vérifiez ces paramètres avant d'utiliser l'appareil.**

Rubrique	Paramétrages et remarques
[Régl.horl.] (→16)	Pour régler l'heure, la date et le format d'affichage.
[Heure mond.] Pour régler l'heure locale d'une destination de voyage. (→45)	[Arrivée]: Pour régler l'horloge sur l'heure locale d'une destination de voyage. [Départ]: Pour régler l'heure locale de votre lieu de résidence.
[Bip] Réglage du volume des tonalités de confirmation.	: Bas/Haut/Sourdine
[Volume] Pour régler le volume sur le haut-parleur (7 paliers).	[0] / [1] / [2] / [3] / [4] / [5] / [6] • Ne peut être utilisé pour régler le volume des haut-parleurs sur le téléviseur lorsque l'appareil est connecté à un téléviseur.
[Icône MP] Pour modifier l'icône de mise au point.	
[Hors m. auto] Pour mettre l'appareil hors marche automatiquement après une période d'inactivité spécifiée.	[2 MIN.]/[5 MIN.]/[10MIN.]/[NON] • Rétablissement → Remettez l'appareil en marche. • Cette fonction ne peut être utilisée dans les situations suivantes : Lorsque l'appareil fonctionne au moyen de l'adaptateur secteur et du coupleur c.c. (vendus séparément), est connecté à un ordinateur ou à une imprimante, pendant l'enregistrement ou la lecture d'images animées, d'un diaporama ou de la démonstration automatique. • Des périodes d'inactivité prédéfinies s'appliquent dans les conditions suivantes. Mode [Automat. intel.] : [5 MIN.], et lorsque qu'un diaporama est mis en pause : [10MIN.]





Rubrique	Paramétrages et remarques
[Prév.auto] Pour l'affichage automatique de vos photos immédiatement après leur prise.	[OUI] (Affichage automatique pendant 2 secondes)/[NON] • Fixé à [OUI] dans le mode d'automatisation intelligente. • La prévisualisation automatique survient immédiatement après des prises de vues dans le mode [Rafale] ou dans le mode scène [Aide panoramique] sans égard aux paramètres établis. • Les images animées ne peuvent être prévisualisées automatiquement.
[Restaurer] Pour rétablir tous les paramètres à leur valeur par défaut.	[Restaurer réglages d'enr.] [Restaurer paramètres de configuration?] • Lorsque les paramètres sous [Config.] sont réinitialisés, il en est de même pour [Âge] dans le mode scène [Bébé]. • Les numéros de fichier et le réglage de l'heure ne sont pas réinitialisés. • Le mouvement de l'appareil pourrait se faire entendre lorsque la fonction de l'objectif est réinitialisée. Ceci n'est pas un mauvais fonctionnement.
[Sortie] Pour changer de format de sortie vidéo lorsque l'appareil est raccordé à un téléviseur au moyen d'un câble AV (vendu séparément). (En mode lecture seulement.)	[Sortie vidéo]* [NTSC]/[PAL] * La sortie vidéo au format PAL n'est pas disponible sur le modèle DMC-S3P/DMC-S1P vendu aux États-Unis ou le modèle DMC-S3PC/DMC-S1PC vendu au Canada. [Format télé] 16:9 / 4:3







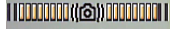

# Utilisation du menu de configuration [Config.] (suite)

Pour la procédure de réglage du menu [Config.]. (→26)

Pour la procédure de réglage du menu [Config.]. (→26)

Rubrique	Paramétrages et remarques
 <b>[Rotation aff]</b> Cette fonction lance la rotation automatique des photos (portrait).	 /  / [NON] <ul style="list-style-type: none"> <li>• [Rotation aff] ne peut être utilisé avec des images animées.</li> <li>• Les images prises avec l'objectif orienté directement vers le haut ou vers le bas et celles prises sur un autre appareil ne peuvent faire l'objet d'une rotation.</li> <li>• Aucune rotation n'est possible pendant une visualisation en mosaïque.</li> <li>• Les images ne seront affichées sur l'ordinateur dans leur sens de rotation que si le SE est compatible avec Exif (→22).</li> </ul>
 <b>[Aff. version]</b> Pour vérifier la version du micrologiciel de l'appareil.	La version installée est affichée.
 <b>[Formater]</b> Utilisez cette fonction lorsque le message [Erreur mémoire interne] ou [Erreur carte mémoire] s'affiche ou lors du formatage de la mémoire interne ou de la carte.  <b>Lorsque qu'une carte ou la mémoire interne est formatée, les données sont irrécupérables. Vérifiez le contenu de la carte ou de la mémoire interne avant de formater.</b>	<ul style="list-style-type: none"> <li>• Cela exige que la batterie soit suffisamment chargée ou que l'appareil soit connecté à un adaptateur secteur (vendus séparément) et à un coupleur c.c. (vendus séparément). Lors du formatage de la mémoire interne, retirez la carte mémoire. (Seule la carte mémoire est formatée si une carte est en place; en l'absence de carte, la mémoire interne est formatée.)</li> <li>• Formatez toujours les cartes sur cet appareil.</li> <li>• <b>Toutes les images, y compris celles protégées contre l'effacement, seront supprimées.</b></li> <li>• Ne mettez pas l'appareil hors tension ni n'effectuez d'autres opérations pendant qu'un formatage est en cours.</li> <li>• Le formatage de la mémoire interne peut prendre quelques minutes.</li> <li>• Dans le cas où le formatage ne pourrait être fait, communiquez avec un détaillant ou un centre de service.</li> </ul>

Rubrique	Paramétrages et remarques
 <b>[Langue]</b> Pour changer la langue d'affichage.	Pour régler la langue d'affichage.
<b>DÉMO [Mode démo]</b> Pour voir une démonstration des fonctions.	<b>[Démo stabilisat.]</b> Indique le niveau de bougé détecté par l'appareil. (Il s'agit d'une approximation) <div style="display: flex; justify-content: space-around; margin-top: 10px;"> <div style="text-align: center;">  Niveau de bougé         </div> <div style="text-align: center;">  Niveau de bougé après la correction         </div> </div> <ul style="list-style-type: none"> <li>• Lorsque la démonstration est en cours, appuyez sur [MENU/SET] pour commuter la fonction de stabilisation entre activée et désactivée.</li> <li>• Pour annuler → Appuyez sur  / .</li> </ul>
	<b>[Démo auto]:</b> Pour visionner un diaporama de présentation.  <b>[OUI]/[NON]</b> <ul style="list-style-type: none"> <li>• Pour annuler → Appuyez sur  / .</li> <li>• En l'absence de carte et après un délai d'inactivité d'environ 2 minutes avec l'appareil en marche et connecté à un adaptateur secteur (vendus séparément) et à un coupleur c.c. (vendus séparément), le mode de démonstration automatique est activé.</li> <li>• Il n'est pas possible d'afficher [Démo auto] sur des appareils auxiliaires, tel qu'un téléviseur.</li> </ul>

## Prises de vues avec réglages manuels

Mode [Image normale]

Mode d'enregistrement :

Utilisation du menu du mode [Enr.] pour modifier les paramètres et configurer vos conditions d'enregistrement.

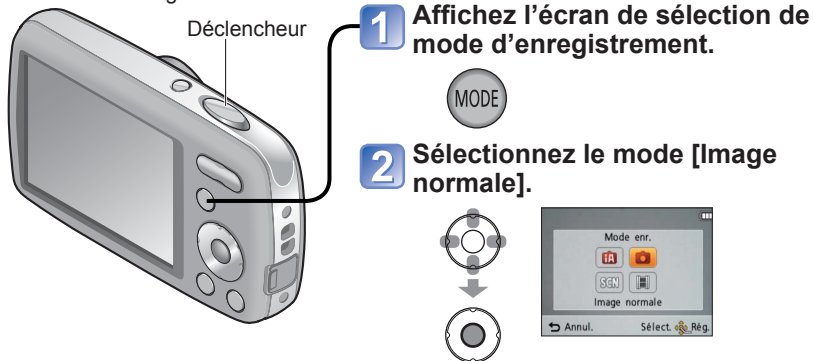

**1** Affichez l'écran de sélection de mode d'enregistrement.



**2** Sélectionnez le mode [Image normale].



**3** Prenez une photo.

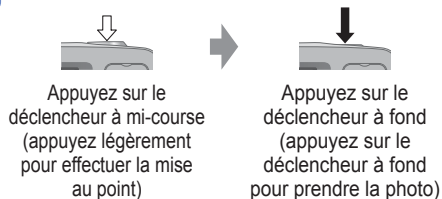

### ■ Liste des modes d'enregistrement

	Mode [Automat. intel.]	Pour saisir des images avec les réglages automatiquement sélectionnés par l'appareil.	(→18)
	Mode [Image normale]	Pour saisir des images avec vos propres réglages.	-
SCN	[Mode scène]	Pour saisir des images en fonction de la scène.	(→39)
	Mode [Images animées]	Pour enregistrer des images animées.	(→21)

- Si un message vous avertit du bougé, utilisez la fonction [Stabilisat.], montez l'appareil sur un trépied ou utilisez le retardateur.
- Si la valeur de l'ouverture ou la vitesse d'obturation est affichée en rouge, cela indique que l'exposition n'a pas été bien réglée. Utilisez le flash ou modifiez les paramètres de [Sensibilité].

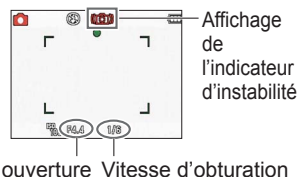

## Mise au point et composition

Cela s'avère utile lorsque le sujet n'est pas au centre de l'image.

**1** Effectuez d'abord la mise au point sur le sujet.

Cadrez la zone MPA sur le sujet.

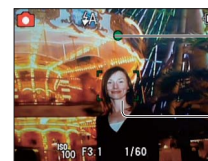

**Indicateur de mise au point**  
(Mise au point adéquate : allumé  
Mise au point inadéquate : clignotant)

**Zone MPA**  
(Mise au point adéquate : vert  
Mise au point inadéquate : rouge)

**2** Rétablissez la composition souhaitée.



Zone de la mise au point automatique

- Certains sujets ou certaines scènes peuvent rendre la mise au point plus difficile :
  - Sujets en mouvement rapide, très lumineux ou sans contraste.
  - Prises de vues effectuées à travers une fenêtre ou près d'un objet source de lumière, dans un endroit sombre ou lorsque l'appareil est instable.
  - Lors d'une prise de vue trop rapprochée du sujet ou de sujets rapprochés et éloignés ensemble.

### ■ Plage de mise au point

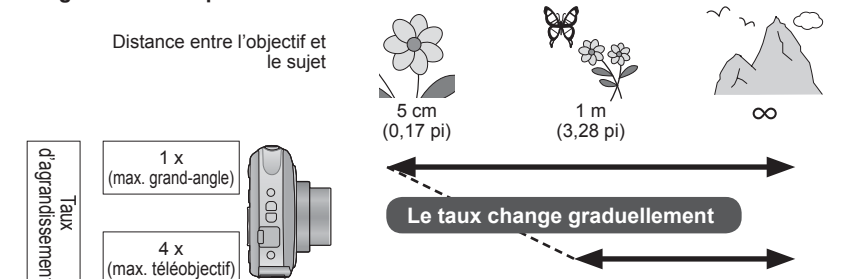

- L'indicateur de mise au point clignote en rouge et l'appareil émet un bip lorsque la mise au point n'est pas effectuée correctement. Utilisez la plage de mise au point affichée en rouge comme référence. À l'extérieur de cette plage, il se peut que la mise au point ne s'effectue pas correctement même si l'indicateur de la mise au point s'allume normalement.
- La zone de mise au point automatique affichée est plus grande dans des conditions de faible éclairage ou lors de l'utilisation du zoom numérique.



Plage de mise au point

## Changement de l'affichage relatif à l'enregistrement

Il est possible de faire commuter successivement les différentes informations qui s'affichent à l'écran ACL, telles que la grille de référence et les informations d'enregistrement.

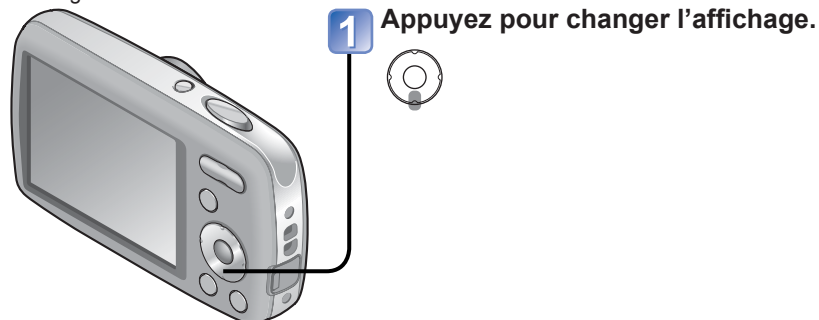

### ● En mode enregistrement

Informations sur l'enregistrement



Aucun affichage



Grille de référence



### ● En mode lecture

Information sur l'image



Information sur l'image et l'enregistrement

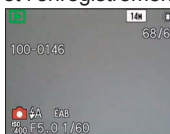

Aucun affichage



### ■ Grille de référence

- Cette grille sert de référence pour l'équilibre et la composition.
- Lors du visionnement d'images animées ou d'un diaporama, le guide de fonctionnement est soit affiché soit non affiché.

## Prise de vues avec le retardateur

Mode d'enregistrement : SCN

Il est recommandé d'utiliser un trépied. En réglant le retardateur à 2 secondes, cela est également efficace pour corriger l'instabilité lors de la pression sur le déclencheur.

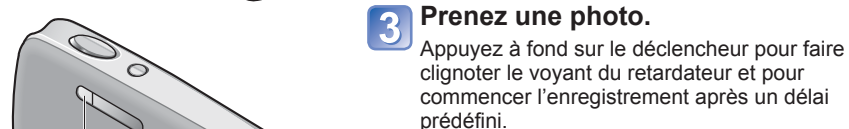
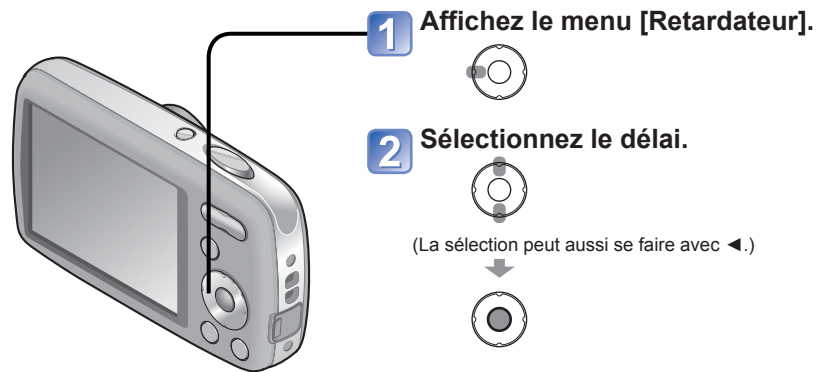

- Pour annuler pendant l'opération → Appuyez sur [MENU/SET]

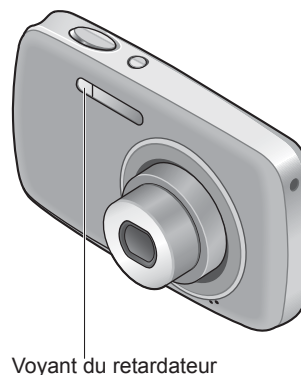

- La mise au point sera automatiquement ajustée avant l'enregistrement si le déclencheur est appuyé à fond.
- Dès que le voyant du retardateur arrête de clignoter, il peut s'allumer pour la fonction de [Lampe ass. MPA].
- En mode scène [Autoportrait] le réglage [10 s] n'est pas disponible.

# Prises de vues avec le flash

Mode d'enregistrement : SCN

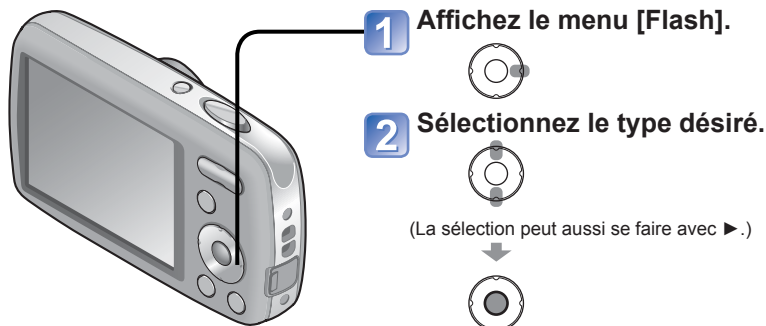

Type et opérations	Utilisations
[Auto] • Évalue automatiquement si le flash doit être activé ou non	Utilisation normale
[Auto/y.rouges]*1, *2 • Évalue automatiquement si le flash doit être activé ou non (réduction des yeux rouges)	Prises de vues de sujets dans des endroits sombres
[Flash activé] • Le flash se déclenche toujours	Prises de vues avec éclairage en contre-jour ou sous un fort éclairage (ex. : lampe fluorescente)
[Forcé/y. roug.]*1, *2 • Le flash se déclenche toujours (réduction des yeux rouges)	
[Sy. l./y. roug.]*1, *2 • Évalue automatiquement si le flash doit être activé ou non (réduction des yeux rouges; vitesse d'obturation lente pour obtenir des photos plus claires).	Prises de vues de sujets dans un paysage nocturne (l'utilisation d'un trépied est fortement recommandée)
[Désactivé] • Le flash est désactivé	Lieux où l'utilisation d'un flash est interdite

\*1 Le flash est activé 2 fois. Assurez-vous de ne pas bouger avant le deuxième flash. Il est à noter que l'intervalle entre les flashes varie selon la luminosité du sujet.

\*2 Lorsque [Sans yeux r.] est activé à partir du menu d'enregistrement, l'icône s'affiche, les yeux rouges sont automatiquement détectés, et la correction s'effectue sur les images fixes. (Uniquement lorsque [Mode MPA] est réglé sur (Détection de visage).) (DMC-S3 seulement)

• Les vitesses d'obturation sont les suivantes selon le mode :

- , , , : 1/60° - 1/1600° de seconde
- , : 1/8°\*3 - 1/1600° de seconde

\*3 Maximum 1/4 de seconde lorsque [ F ISO ] est réglé sous [Sensibilité] et maximum 1 seconde lorsque [Stabilisat.] est réglé sur [NON], ou quand le bougé est négligeable. Cette valeur varie également selon le mode [Automat. intel.], le mode [Mode scène], etc.

• L'effet de la réduction des yeux rouges varie selon le sujet et dépend de facteurs tels que la distance du sujet, si celui-ci regarde l'appareil au moment du flash préliminaire, etc. Dans certains cas, l'effet de réduction des yeux rouges pourrait être négligeable.

## ■ Types disponibles dans chaque mode

(○: Disponible, -: Non disponible, : Réglage par défaut)

		iA	[Mode scène]										
	○	○*4	○	○	○		-	○	-	○	○	-	○
	○	-	○	○	○	-	-	-	-		-	-	-
	○	-	○	○	○	○	-	○	-	○	○		○
	-	-	-	-	-	-	-	-	○	-	-	-	-
	-	-	-	-	-	-		-		-	-	-	-
	○	○	○	○	○	○	○	○	○	○	○	○	○

\*4 Fixé sur , , ou selon le type de sujet et la luminosité.

- Le flash ne peut être utilisé en mode d'enregistrement d'images animées et dans les modes scène suivants : , , , , .
- Les réglages du flash en mode scène sont rétablis aux valeurs par défaut lorsque le mode de scène est modifié.

## ■ Portée du flash lorsque [Sensibilité] est réglé sur [ F ISO ]

Côté W (max.)	Environ 40 cm (1,32 pi) – 3,3 m (10,8 pi)
Côté T (max.)	Environ 1,0 m (3,28 pi) - 1,6 m (5,24 pi)

- **Ne touchez pas le flash (→7) ni ne regardez en sa direction à courte distance (quelques centimètres). N'utilisez pas le flash pour éclairer des sujets rapprochés (la chaleur ou la lumière provenant du flash pourraient endommager des objets).**
- Le paramétrage du flash peut être modifié à la suite d'un changement du mode enregistrement.
- Lorsque [Sensibilité] est réglé sur [ F ISO ], la sensibilité ISO est automatiquement réglée dans une plage allant jusqu'à 1600.
- Aucune prise de vue n'est possible si ces indicateurs (ex. : ) clignotent (recharge du flash en cours).
- Un éclairage insuffisant pourrait empêcher le réglage adéquat de l'exposition ou de l'équilibre des blancs.
- À des vitesses d'obturation élevées, l'effet du flash peut ne pas être optimal.
- La recharge du flash peut prendre un certain temps si la batterie est faible ou si le flash a été déclenché plusieurs fois de suite.

## Prises de vues avec compensation de l'exposition

Mode d'enregistrement : SCN

Compense l'exposition lorsque vous ne parvenez pas à effectuer une exposition appropriée à cause de la différence de luminosité entre le sujet et l'arrière-plan. Selon la luminosité, la compensation pourrait ne pas être possible.

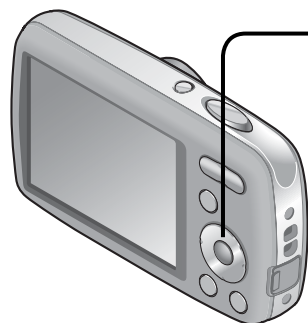
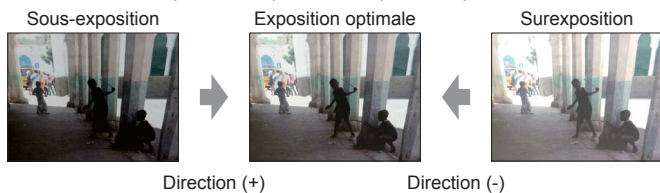

**1** Affichez le menu [Exposition]



**2** Sélectionnez une valeur.  
Aucune compensation

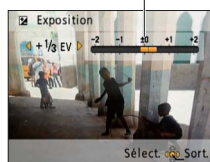
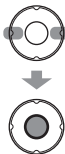

- Après le réglage de l'exposition, la valeur de l'ajustement ( +1/3, par exemple) est affichée.
- La valeur de la compensation de l'exposition que vous réglez est conservée même lorsque l'appareil est mis hors marche.

## Prises de vues en fonction de la scène

[Mode scène]

Mode d'enregistrement : SCN

Le mode scène vous permet de prendre des photos avec des paramètres optimaux selon le type de scène (exposition, rendu chromatique, etc.).

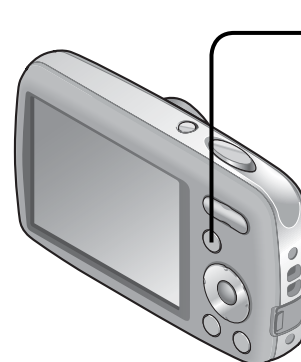

**1** Affichez l'écran de sélection du mode d'enregistrement.



**2** Sélectionnez [Mode scène].



**3** Sélectionnez et réglez la scène voulue.

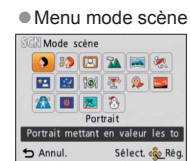

- La sélection d'un mode scène inapproprié à la scène peut affecter le rendu chromatique de la photo.
- Les paramètres suivants du mode [Enr.] sont établis automatiquement et ne peuvent être sélectionnés de manière manuelle (les paramètres disponibles varient selon le mode scène sélectionné).  
[Sensibilité], [Mode couleur]
- [Éq.blancs] ne peut être réglé que dans les modes scène suivants:  
[Portrait], [Carnation], [Autoportrait], [Aide panoramique], [Sports], [Bébé], [Sens. élevée]  
(Le réglage est restauré à [ÉAB] lorsque le mode scène est modifié.)
- Les types de flash disponibles (→37) varient selon la scène. Le réglage du flash est restauré au réglage par défaut lorsque le mode scène est modifié.





## Prises de vues en fonction de la scène





[Mode scène] (suite)

Mode d'enregistrement : SCN

Comment sélectionner un type de scène (→39)

Utilisation du flash dans les modes scène (→37)

Scène	Utilisations, astuces	Remarques
 [Portrait]	<p><b>Pour rendre plus lisse la carnation de la peau des sujets et donner une apparence plus saine lors de prises de vues en plein air à la lumière du jour.</b></p> <p><b>Astuces</b></p> <ul style="list-style-type: none"> <li>Placez-vous aussi près du sujet que possible.</li> <li>Zoom : aussi loin que possible vers téléobjectif (côté T).</li> </ul>	-
 [Carnation]	<p><b>Adoucit les tons de chair pour des prises de vues effectuées de jour, à l'extérieur, par temps clair (haut du corps).</b></p> <p><b>Astuces</b></p> <ul style="list-style-type: none"> <li>Placez-vous aussi près du sujet que possible.</li> <li>Zoom : aussi loin que possible vers téléobjectif (côté T).</li> </ul>	<ul style="list-style-type: none"> <li>La clarté de l'effet peut varier selon la luminosité.</li> <li>Si une partie de l'arrière-plan est de couleur semblable au ton de chair, cette partie sera également adoucie.</li> </ul>
 [Autoportrait]	<p><b>Pour faire des autoportraits.</b></p>  <p><b>Astuces</b></p> <ul style="list-style-type: none"> <li>Enfonchez le déclencheur à mi-course → le voyant du retardateur s'illumine → appuyez à fond sur le déclencheur → prévisualisation (si le voyant du retardateur clignote, refaites la mise au point).</li> <li>N'utilisez pas le zoom. (La mise au point est difficile)</li> <li>Retardateur réglé à 2 s recommandé.</li> </ul>	-
 [Paysage]	<p><b>Pour des photos claires d'un large paysage.</b></p>	-

Scène	Utilisations, astuces	Remarques
 [Aide panoramique]	<p><b>Utilisez le logiciel fourni pour assembler plusieurs prises de vues en une seule photo panoramique.</b></p> <ol style="list-style-type: none"> <li>Utilisez les touches ▲ ▼ pour sélectionner la direction de l'enregistrement et appuyez sur [MENU/SET] pour régler. Une grille de référence panoramique spéciale s'affichera.</li> <li>Prenez la photo.</li> </ol>  <ol style="list-style-type: none"> <li>Sélectionner [Suivant] et appuyez sur [MENU/SET] pour régler.           <ul style="list-style-type: none"> <li>Autrement, appuyez sur le déclencheur.</li> <li>Sélectionnez [Reprise] pour reprendre des prises de vues.</li> </ul> </li> <li>Changez la composition et prenez la photo de manière à ce qu'elle chevauche la photo précédente.</li> </ol>  <p>Section de la photo prise précédemment.</p> <ol style="list-style-type: none"> <li>Lorsque vous avez terminé les prises de vues, sélectionnez [Sort.] et appuyez sur [MENU/SET] pour régler.</li> </ol> <p><b>Astuces</b></p> <ul style="list-style-type: none"> <li>Ne changez pas de lieu d'enregistrement.</li> <li>Utilisez un trépied.</li> </ul>	<ul style="list-style-type: none"> <li>Les paramètres de mise au point, de zoom, de compensation de l'exposition, d'équilibre des blancs, de vitesse d'obturation et de sensibilité ISO sont tous réglés au moment de la première photo.</li> <li>Lorsque l'appareil est réglé sur [Stabilisat.] et qu'il y a très peu de bougé, ou si [Stabilisat.] est réglé sur [NON], la vitesse d'obturation peut ralentir jusqu'à 8 secondes.</li> <li>L'obturateur peut demeurer fermé jusqu'à 8 secondes après la prise de vue.</li> <li>L'assemblage de photos pour créer un panorama n'est pas possible sur cet appareil photo. Les images enregistrées peuvent être combinées pour créer une image panoramique en utilisant le logiciel « PHOTOfunSTUDIO » sur le CD-ROM (fourni).</li> </ul>
 [Sports]	<p><b>Pour prendre des photos de scènes comportant des sujets en mouvement rapide (ex. : sports).</b></p> <p><b>Astuces</b></p> <ul style="list-style-type: none"> <li>Placez-vous à une distance d'au moins 5 m (16,4 pi).</li> </ul>	<ul style="list-style-type: none"> <li>Lorsque l'appareil est réglé sur [Stabilisat.] et qu'il y a très peu de bougé, ou si [Stabilisat.] est réglé sur [NON], la vitesse d'obturation peut ralentir jusqu'à une seconde.</li> </ul>







## Prises de vues en fonction de la scène



[Mode scène] (suite)

Mode d'enregistrement : SCN

Comment sélectionner un type de scène (→39)

Utilisation du flash dans les modes scène (→37)

Scène	Utilisations, astuces	Remarques
 [Portrait noct.]	<p><b>Pour des prises de vues de près de personnes et de paysages nocturnes avec luminosité proche de la vie réelle.</b></p> <p><b>Astuces</b></p> <ul style="list-style-type: none"> <li>Utilisez le flash.</li> <li>Le sujet ne doit pas bouger.</li> <li>Il est recommandé d'utiliser un trépied et le retardateur.</li> </ul>	<ul style="list-style-type: none"> <li>Lorsque l'appareil est réglé sur [Stabilisat.] et qu'il y a très peu de bougé, ou si [Stabilisat.] est réglé sur [NON], la vitesse d'obturation peut ralentir jusqu'à une seconde (ou jusqu'à 8 secondes si le flash est réglé sur  (toujours désactivé)).</li> <li>Du bruit peut être visible sur les prises de vues de scènes sombres.</li> <li>L'obturateur pourrait demeurer fermé pendant 8 secondes après la prise de vue.</li> </ul>
 [Paysage noct.]	<p><b>Pour des prises de vues claires de scènes nocturnes.</b></p> <p><b>Astuces</b></p> <ul style="list-style-type: none"> <li>Il est recommandé d'utiliser un trépied et le retardateur.</li> </ul>	<ul style="list-style-type: none"> <li>Lorsque l'appareil est réglé sur [Stabilisat.] et qu'il y a très peu de bougé, ou si [Stabilisat.] est réglé sur [NON], la vitesse d'obturation peut ralentir jusqu'à 8 secondes.</li> <li>Du bruit peut être visible sur les prises de vues de scènes sombres.</li> <li>L'obturateur pourrait demeurer fermé pendant 8 secondes après la prise de vue.</li> </ul>
 [Nourriture]	<p><b>Pour des prises de vue de nourriture avec teinte naturelle.</b></p>	-
 [Fête]	<p><b>Pour rendre clairs les sujets et l'arrière-plan dans des scènes à l'intérieur (tel un mariage).</b></p> <p><b>Astuces</b></p> <ul style="list-style-type: none"> <li>Placez-vous à une distance d'au moins 1,5 m (4,92 pi).</li> <li>Zoom : grand-angle (côté W)</li> <li>Utilisez le flash.</li> <li>Il est recommandé d'utiliser un trépied et le retardateur.</li> </ul>	-



Scène	Utilisations, astuces	Remarques
 [Bébé]	<p><b>Utilisez un flash de faible intensité pour bien faire ressortir les tons de chair.</b></p> <ul style="list-style-type: none"> <li>Pour enregistrer l'âge               <ol style="list-style-type: none"> <li>Sélectionnez [Âge], puis appuyez sur [MENU/SET].</li> <li>Sélectionnez [RÉG.] avec ▲▼, puis appuyez sur [MENU/SET].</li> <li>Entrez la date de naissance avec ▲▼◀▶, puis appuyez sur [MENU/SET].</li> <li>Sélectionnez [Sort.] avec ▼, puis appuyez sur [MENU/SET].</li> </ol> </li> </ul> <p><b>Astuces</b></p> <ul style="list-style-type: none"> <li>Assurez-vous que [Âge] est réglé sur [OUI] avant de prendre une photo.</li> </ul>	<ul style="list-style-type: none"> <li>L'âge s'affiche pendant environ 5 secondes après avoir réglé ce mode.</li> <li>Lorsque l'appareil est réglé sur [Stabilisat.] et qu'il y a très peu de bougé, ou si [Stabilisat.] est réglé sur [NON], la vitesse d'obturation peut ralentir jusqu'à une seconde.</li> </ul>
 [Crépuscule]	<p><b>Pour des photos claires de scènes telles qu'un coucher de soleil.</b></p>	-
 [Sens. élevée]	<p><b>Pour prévenir le flou dans un endroit sombre, à l'intérieur.</b></p> <p>Sélectionnez le format et la taille de l'image au moyen de ▲▼, puis appuyez sur [MENU/SET].</p>	-



## Prises de vues en fonction de la scène

[Mode scène] (suite)

Mode d'enregistrement : SCN

Scène	Utilisations, astuces	Remarques
 [Feu d'artifice]	<b>Pour des photos claires de feux d'artifice la nuit.</b> Astuces <ul style="list-style-type: none"> <li>Placez-vous à une distance d'au moins 10 m (32,8 pi).</li> <li>Il est recommandé d'utiliser un trépied.</li> </ul>	<ul style="list-style-type: none"> <li>La vitesse d'obturation passe à 1/4 de seconde ou à 2 secondes (dans le cas où il y a peu de bougé ou si le stabilisateur optique de l'image est désactivé). (Il est possible de changer la vitesse d'obturation en corrigeant l'exposition.)</li> </ul>
 [Plage]	<b>Pour faire ressortir le bleu du ciel et de la mer tout en évitant la sous-exposition du sujet.</b>	<ul style="list-style-type: none"> <li>Ne manipulez pas l'appareil avec les mains mouillées.</li> <li>Soyez vigilant auprès du sable et l'eau de mer.</li> </ul>
 [Neige]	<b>Pour faire ressortir la couleur naturelle de la neige sur les pentes de ski et en montagne.</b>	–

## Fonctions utiles en voyage [Heure mond.]

Mode d'enregistrement :  \*  SCN  \* Enregistrement seulement. (Non réglable.)

Il est possible de régler l'heure en fonction de l'heure locale de votre destination.

Configuration : • L'horloge doit avoir été réglée (→16).

• Appuyez sur [MENU/SET] →  [Config.] → Sélectionnez [Heure mond.]

Le message [Régler la zone de départ] s'affiche lors du premier réglage. Dans ce cas, appuyez sur [MENU/SET] et passez à l'étape 2.



### ■ Entrez votre lieu de départ

#### 1 Sélectionnez [Départ].

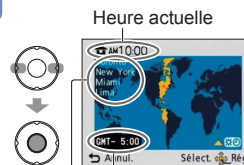

#### 2 Entrez votre zone de départ.



• Pour annuler  
→ Appuyez sur  / .

Écart par rapport au temps universel (GMT – temps du méridien de Greenwich)  
Nom de la ville/région



### ■ Entrez votre lieu de destination

#### 1 Sélectionnez [Arrivée].

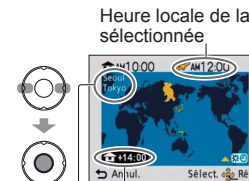

#### 2 Entrez votre lieu de destination.



• Pour annuler  
→ Appuyez sur  / .

Écart par rapport à l'heure locale de la zone de départ  
Nom de la ville/région

Si votre destination n'est pas disponible, sélectionnez la destination ayant le moins grand écart avec l'heure locale de la zone de départ.

### ■ Après votre retour

Effectuez les étapes 1 et 2 plus haut à gauche, puis revenez à l'heure courante.

### ■ Activation/désactivation de l'heure avancée



Appuyez sur ▲ à l'étape 2. (Appuyez de nouveau pour libérer)

- Au moment du passage à l'heure avancée, l'horloge est avancée de 1 heure. Si le paramétrage est annulé, l'heure courante est automatiquement rétablie.
- Les photos et les images animées prises après le réglage de la destination s'affichent avec l'étiquette  (destination) pendant la lecture.

# Utilisation du menu du mode [Enr.]

Pour de plus amples détails sur les paramètres dans le menu du mode [Enr.] (→26)

Pour de plus amples détails sur les paramètres dans le menu du mode [Enr.] : (→26)

## [Taille image]

Réglez la taille (nombre de pixels) des images fixes. Ce paramétrage détermine le nombre d'images pouvant être enregistrées.

■ Mode : SCN

■ Réglages :

DMC-S3		
Taille des images		
	14 M	4320×3240
	10 M	3648×2736
	5 M	2560×1920
	3 M	2048×1536
	0.3 M	640×480
	12.5 M	4320×2880
	10.5 M	4320×2432

DMC-S1		
Taille des images		
	12 M	4000×3000
	8 M	3264×2448
	5 M	2560×1920
	3 M	2048×1536
	0.3 M	640×480
	10.5 M	4000×2672
	9 M	4000×2248

\* Ce paramétrage n'est pas disponible dans le mode ([Automat. intel.]).

- représentent le format d'image.
- Le zoom optique étendu peut être utilisé avec des formats d'image identifiés par .
- Le zoom optique étendu n'est pas disponible dans les situations suivantes.
  - Mode [Images animées]
  - [Sens. élevée] dans le mode scène
- L'effet mosaïque pourrait être affiché selon le sujet et les conditions d'enregistrement.

### Guide de réglage

Taille plus grande	↔	Taille plus petite
Image plus nette		Image moins nette
Plus petit nombre de photos		Plus grand nombre de photos

## [Qualité enr.]

Réglez la taille de l'image pour le visionnement d'images animées.

■ Mode :

■ Réglages :

Rubrique	Taille de l'image	Images/secondes	Format d'image
[HD]	1280 × 720 pixels	30 ips	16:9
[VGA]	640 × 480 pixels		4:3
[QVGA]*	320 × 240 pixels		

\*[QVGA] est fixe lorsque les images sont enregistrées dans la mémoire interne.

- Selon l'environnement d'enregistrement, l'écran pourrait devenir noir momentanément ou du bruit pourrait être enregistré en raison de la présence d'électricité statique ou de champ électromagnétique.
- Lors de l'enregistrement d'images animées, il est recommandé d'utiliser une batterie dont la charge est suffisante ou un adaptateur secteur (vendus séparément) et un coupleur c.c. (vendus séparément).
- Si un adaptateur secteur est utilisé lors de l'enregistrement d'images animées et que l'adaptateur est débranché ou si une panne de courant survient, l'alimentation est coupée sur l'appareil et l'enregistrement est interrompu.
- Le visionnement sur d'autres dispositifs d'images animées enregistrées sur cet appareil pourrait ne pas être possible ou la qualité de l'image ou du son pourrait laisser à désirer. De plus, des informations erronées pourraient être indiquées.

## [Sensibilité]

Réglez la sensibilité ISO (sensibilité à la lumière) manuellement. Il est recommandé de sélectionner une sensibilité plus élevée de manière à obtenir des images claires malgré un faible éclairage.

■ Mode :

■ Réglages : [ ISO] (Réglage ISO intelligent) / [100] / [200] / [400] / [800] / [1600]

### Guide de réglage

[Sensibilité]	↔	[1600]
Endroit (recommandé)		Clair (à l'extérieur) / Sombre
Vitesse d'obturation		Lente / Rapide
Interférence		Faible / Élevée
Bougé du sujet		Fréquent / Rare

- [ ISO] est automatiquement réglée dans une plage allant jusqu'à 1600 en fonction de l'instabilité du sujet et de la luminosité.
- Pour la portée du flash, reportez-vous (→37)

## Utilisation du menu du mode [Enr.] (suite)

Pour de plus amples détails sur les paramétrages dans le menu du mode [Enr.] (→26)

### [Éq.blancs]

Cette fonction permet de régler le chromatisme en fonction de la source de lumière dans le cas où le rendu des couleurs n'est pas naturel.

■ **Mode :** SCN

■ **Réglages :** [ÉAB] (automatique) / (extérieur, ciel dégagé) / (extérieur, ciel couvert) / (extérieur, ombre) / (éclairage à incandescence) / (utilise les valeurs établies dans SET) / SET (réglage manuel)

Portée de l'équilibre automatique des blancs [ÉAB] :

10000K	→ Ciel bleu
9000K	
8000K	
7000K	→ Ciel couvert (pluie)
6000K	→ Ombre
5000K	
4000K	→ Lumière du jour (soleil)
3000K	→ Éclairage fluorescent blanc
2000K	
1000K	→ Éclairage à incandescence
	→ Lever et coucher du soleil
	→ Éclairage à la chandelle

● L'image peut apparaître bleuâtre ou rougeâtre si l'éclairage se trouve hors de la plage du réglage automatique de l'équilibre des blancs. Cette fonction pourrait aussi ne pas fonctionner adéquatement même à l'intérieur de sa plage opérationnelle dans le cas où il y aurait plusieurs sources de lumière différentes.

● Nous vous recommandons de régler sur [ÉAB] ou SET lors de prises de vues sous un éclairage fluorescent.

K=Température couleur Kelvin

■ **Réglage manuel de l'équilibre des blancs** (SET)

- ① Sélectionnez SET et appuyez sur [MENU/SET].
- ② Orientez l'appareil sur un objet blanc (une feuille de papier, par exemple) et appuyez sur [MENU/SET].
- ③ Appuyez sur [MENU/SET].

- L'équilibre des blancs est réglé sur .
- Le réglage de l'équilibre des blancs est conservé en mémoire même après la mise hors marche de l'appareil
- Le réglage de l'équilibre des blancs pourrait ne pas être possible si le sujet est trop lumineux ou trop sombre. Le cas échéant, réglez la luminosité sur le sujet, puis refaites l'équilibre des blancs.

Ne capte que l'image d'objets blancs se trouvant à l'intérieur du cadre (étape ②)

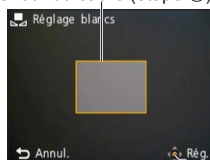

### [Mode MPA]

La méthode d'alignement de la mise au point peut être changée en fonction de la position du sujet et du nombre de sujets.

■ **Mode:** SCN

■ **Réglages :** / /

<p><b>Photos de personnes de face</b></p> <p> (Détection de visage)</p>	<p>Cette fonction détecte les visages (jusqu'à 15 personnes) et règle l'exposition et la mise au point en conséquence.</p> <p>Zone MPA</p> <p>Jaune : Lorsque le déclencheur est enfoncé à mi-course, le cadre devient vert lorsque la mise au point est faite.</p> <p>Blanc : S'affiche lorsque plus d'un visage est détecté. La mise au point se fait aussi sur les autres visages qui se trouvent à la même distance que celles au sein de la zone MPA jaune.</p>
<p><b>Sujet non centré</b> (la zone MPA n'est pas affichée tant que la mise au point n'a pas été faite)</p> <p> (11 zones MPA)</p>	<p>Mise au point automatique sur l'une ou l'autre des 11 zones.</p>
<p><b>Position déterminée pour la mise au point</b></p> <p> (1 point)</p>	<p>Mise au point sur une zone MPA au centre de la photo. (Recommandé lorsque la mise au point est difficile)</p>

- La zone MPA est plus grande dans les endroits sombres ou lorsque le zoom numérique est utilisé, etc.
- Dans le mode scène [Feu d'artifice], le réglage MPA est fixé à .
- La fonction de détection de visage ne peut être activée dans les situations suivantes: Modes scènes [Aide panoramique], [Paysage noct.], [Nourriture]
- Dans le cas où l'appareil considérerait un sujet non humain comme étant un visage sous « Détection de visage », changez le paramétrage.
- Si la détection de visage n'est pas possible parce que le sujet ne regarde pas l'appareil directement ou qu'il bouge rapidement, le mode MPA passe à .

## Utilisation du menu du mode [Enr.] (suite)

Pour de plus amples détails sur les paramétrages dans le menu du mode [Enr.] (→26)

### [Zoom num.]

Multiplie le taux d'agrandissement du zoom optique ou du zoom optique étendu jusqu'à 4 fois.

■ Mode : SCN

■ Réglages : [OUI]/[NON]

La plage de zoom numérique est indiquée au moyen de la barre d'indication du zoom affichée à l'écran.



Plage de zoom numérique

- La variation de la longueur focale est momentanément interrompue au moment de l'entrée dans la plage de zoom numérique.
- Au sein de la plage de zoom numérique, la zone de mise au point automatique (MPA) est affichée sur une plus grande surface lorsque le déclencheur est enfoncé à mi-course.
- Il est recommandé d'utiliser un trépied et le retardateur.

- Le paramétrage est fixé sur [NON] dans le mode scène [Sens. élevée].
- Il n'est pas possible de modifier le paramétrage dans le mode [Images animées]. Le paramétrage effectué dans l'autre mode d'enregistrement est appliqué.

### [Rafale]

Permet de prendre des photos consécutives à une cadence rapide. Pour prendre des photos consécutives, maintenez le déclencheur enfoncé.

■ Mode : IA SCN

■ Réglages : / [NON]

	Vitesse de prises de vues	Nombre d'images enregistrables
DMC-S3	Environ 2 images/s	Jusqu'à saturation de la carte mémoire/mémoire interne
DMC-S1	La vitesse de rafale diffère selon la vitesse d'écriture de la carte et du format de l'image.	

- La mise au point est fixée au moment de la première prise de vue. L'exposition et l'équilibre des blancs sont réglés pour chaque prise de vue.
- La cadence des prises en rafale pourrait être réduite si la sensibilité ISO est trop élevée ou si la vitesse d'obturation est réduite en raison d'un faible éclairage.
- Lorsque le mode de prises de vues en rafale est sélectionné, le flash est automatiquement désactivé.
- Si la prise de vue met en présence des sujets en mouvement et qu'il y a un écart important entre les zones sombres et les zones claires, une exposition optimale pourrait ne pas être possible.
- Le paramétrage est fixé sur [NON] dans les modes scène [Aide panoramique] et [Feu d'artifice].

### [Mode couleur]

Régle les effets couleur.

■ Mode : IA

■ Réglages : [STANDARD] / [NATUREL] (doux) / [ÉCLATANT] (net) / [N/B] / [SÉPIA] / [FROID] (plus bleu) / [CHAUD] (plus rouge)

- Si de l'interférence est apparente dans des endroits sombres, sélectionnez [NATUREL].
- En IA (Mode [Automat. intel.]), il n'est possible d'utiliser que [STANDARD], [N/B] et [SÉPIA].

### [Lampe ass. MPA]

La lampe s'allume dans des conditions de faible éclairage en vue de faciliter la mise au point.

■ Mode : SCN

■ Réglages : [OUI]: La lampe s'allume sur pression à mi-course du déclencheur. et une plus grande zone de mise au point s'affichent.)

[NON]: Lampe désactivée (pour des photos d'animaux de nuit, etc.)

- La lampe d'assistance à la MPA a une portée effective de 1 m (3,28 pi).
  - Évitez de placer la main ou des doigts devant la lampe ou de la regarder directement de près.
  - La portée de la lampe d'assistance pour la mise au point automatique est réduite lorsque le zoom est utilisé et selon les conditions du sujet.
- Le paramétrage est fixé sur [NON] dans les modes scène suivants. [Autoportrait], [Paysage noct.], [Paysage], [Crépuscule], [Feu d'artifice]
- Il n'est pas possible de modifier le paramétrage dans le mode [Images animées]. Le paramétrage effectué dans l'autre mode d'enregistrement est appliqué.

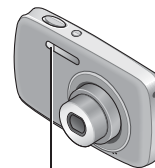

Lampe d'assistance MPA

### [Sans yeux r.] (DMC-S3 seulement)

Détecte automatiquement la présence des yeux rouges et corrige les données d'image lors de l'enregistrement avec la réduction des yeux rouges causés par le flash

■ Mode : SCN

■ Réglages : [OUI]/[NON]

- N'est disponible que si [Mode MPA] est réglé sur (Détection de visage).
- Selon les circonstances, il pourrait ne pas être possible de corriger l'effet des yeux rouges.
- Lorsque [OUI] a été sélectionné, est affiché sur l'icône du flash.

## Utilisation du menu du mode [Enr.] (suite)

### [Stabilisat.]

Détecte automatiquement l'instabilité et prévient le bougé.

■ **Mode :** 📷 SCN

■ **Réglages :** [OUI]/[NON]

- Le paramétrage est fixé sur [OUI] dans le mode scène [Autoportrait].
- Conditions dans lesquelles le stabilisateur optique de l'image peut ne pas avoir d'effet : Instabilité trop grande, taux d'agrandissement élevé (y compris la plage du zoom numérique), sujets à mouvement rapide, à l'intérieur ou dans un endroit sombre (en raison d'une vitesse d'obturation lente)

### [Timbre date]

Inscrit la date d'enregistrement sur les photos dans le format établi sous [Régl.horl.].

■ **Mode :** 📷 SCN

■ **Réglages :** [Sans H]/[Avec H]/[NON]

- L'inscription de la date sur les photos ne peut être supprimée.
- La date n'est pas inscrite lorsque [Rafale] est réglé alors que [Aide panoramique] est réglé dans le mode scène.
- Ne demandez pas l'impression des dates en confiant l'impression à un laboratoire d'impression ou lors d'impression sur imprimante si la fonction timbre dateur a été activée. (Les dates imprimées pourraient se chevaucher.)
- Il n'est pas possible de modifier le paramétrage dans le mode [Automat. intel.]. Le paramétrage effectué dans l'autre mode d'enregistrement est appliqué.

### [Régl.horl.]





Régle l'horloge (→16). Fonction identique à celle du menu de configuration.

## Méthodes de visionnement (Mode de lecture)

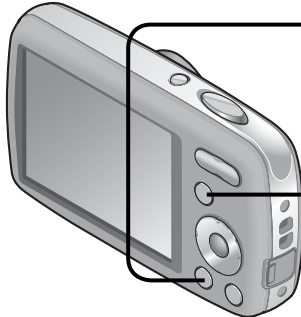
Mode de lecture : ▶

Les images enregistrées peuvent être visionnées de plusieurs façons.



- 1 Appuyez sur la touche de lecture.**  

- 2 Affichez l'écran pour sélectionner le mode de lecture.**  

- 3 Sélectionnez le mode de lecture.**  
  
  

- **[Lect. normale]**  
(→22)
- **[Diaporama]**  
(→54)
- **[Lecture filtrée]**  
(→55)
- **[Calendrier]**  
(→55)

- En l'absence de carte, les images seront lues depuis la mémoire interne.
- Après passage du mode enregistrement au mode lecture, le mode de lecture est automatiquement réglé sur [Lect. normale].

## Méthodes de visionnement (Mode de lecture)

(suite)

Mode de lecture :

### [Diaporama]

Défilement automatique des images fixes en séquence et fond musical. Ce mode de visualisation est recommandé lorsque les photos sont affichées à l'écran d'un téléviseur.

#### 1 Sélectionnez la méthode de visionnement.

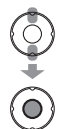

[Tout]	Visionnement de toutes les images fixes
[Sélection catégorie]	Sélectionnez une catégorie et lancez la lecture. (Sélectionnez la catégorie avec ▲▼◀▶, puis appuyez sur [MENU/SET].) (→55)
[Mes favoris]	Affichage des seules photos de [Mes favoris].

#### 2 Sélectionnez les effets.



[Effet] (Sélectionnez la musique et les effets en fonction de l'ambiance que dégagent les photos.)		[Configuration]	
[AUTO]	Ces choix ne sont disponibles que sous [Sélection catégorie]	[Durée]	[1 S] / [2 S] / [3 S] / [5 S] (Disponible seulement lorsque [Effet] est réglé sur [NON])
[NATUREL]	Présentation avec musique douce et des effets de transition	[Reprise]	[OUI]/[NON]
[DÉTENTE]	Présentation avec musique douce et des effets de transition	[Musique]	[OUI]: La piste sonore est entendue avec les effets sélectionnés.
[SWING]	Présentation avec musique plus vive et des effets de transition		[NON]: La piste sonore n'est pas entendue.
[CONTEMP.]	Présentation avec musique plus vive et des effets de transition		
[NON]	Aucun effet		

#### 3 Sélectionnez [Démarrer] avec ▲, puis appuyez sur [MENU/SET].

• Appuyez sur / pour revenir à l'écran menu lors du diaporama.

#### ■ Opérations possibles pendant un diaporama

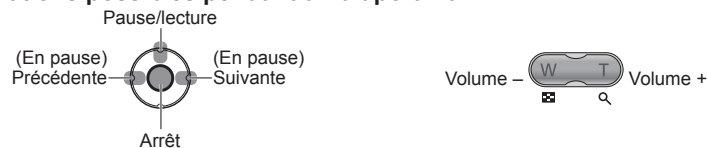

- Lorsque [CONTEMP.] est sélectionné, la photo peut apparaître en noir et blanc comme effet à l'écran.
- Lors de l'affichage d'une image enregistrée dans l'orientation Portrait, certaines des fonctions [Effet] ne peuvent être utilisées.
- Des effets de musique ne peuvent être ajoutés.
- Aucun diaporama n'est possible avec des images animées. Lorsque [Images animées] est sélectionné, la première image de chaque séquence est utilisée comme images fixes pour la lecture dans le diaporama.

Pour plus de détails sur la procédure de commutation au mode de lecture (→53)

### [Lecture filtrée]

Il est possible de limiter le nombre d'images affichées pour ne garder que celles d'une catégorie donnée ou vos photos préférées.

#### 1 Sélectionnez la méthode de réduction du nombre d'images affichées.



[Sélection catégorie]	Affichage des seules photos appartenant à la catégorie sélectionnée.
[Mes favoris]	Affichage des seules photos de [Mes favoris].

#### 2 Lorsque [Sélection catégorie] a été sélectionné à l'étape 1, sélectionnez une catégorie.



[Catégorie]	Informations d'enregistrement telles que les modes scène
	[Portrait]/ /[Carnation]/[Autoportrait]/[Portrait noct.]/ /[Bébé]
	[Paysage]/ /[Crépuscule]/
	[Portrait noct.]/ /[Paysage noct.]/
	[Sports]/[Fête]/[Feu d'artifice]/[Plage]/[Neige]
	[Bébé]
	[Nourriture]
	[Images animées]

### [Calendrier]

Sélectionnez une date sur l'écran calendrier pour ne visionner que les photos prises ce jour-là (→24).

# Utilisation du menu mode [Lecture]

Mode de lecture : ▶

Il est possible de régler les images, comme régler une image à télécharger sur les sites de partage d'image, réduire le format d'image, régler la protection d'image, etc.

Pour de plus amples détails sur les paramètres dans le menu [Lecture] (→26)

## [Sélection téléchargement]

Il est possible de sélectionner des images aux fins de téléchargement sur des sites de partage d'images (Facebook ou YouTube).

- Seules des images fixes peuvent être téléchargées sur Facebook et seules des images animées peuvent être téléchargées sur YouTube.
- Il n'est pas possible de paramétrer le téléchargement d'images enregistrées dans la mémoire interne. Copiez les images sur une carte mémoire (→62) avant de procéder aux paramètres [Sélection téléchargement].

Préparatifs : Appuyez sur [MENU/SET] → Menu [Lecture] → Sélectionnez [Sélection téléchargement]

**1** Sélectionnez [Simple] ou [Multi].



**2** Sélectionnez une image et effectuez les paramètres.



Paramétrage du téléchargement sur le Web



Paramétrage du téléchargement sur le Web

- Pour annuler → Appuyez de nouveau sur [MENU/SET].

**3** Lorsque [Multi] a été sélectionné à l'étape **1**, sélectionnez [Exéc.]



**4** Appuyez sur ◀ pour sélectionner [Oui], puis appuyez sur [MENU/SET].

Pour de plus amples détails sur les paramètres dans le menu mode [Lecture] (→26)

### ■ Téléchargement sur des sites de partage d'images

Lors du paramétrage [Sélection téléchargement], l'outil de téléchargement intégré fait automatiquement des copies sur la carte mémoire en place dans l'appareil. Connectez l'appareil à un ordinateur avant d'effectuer le téléchargement. (→63)  
Pour de plus amples détails, reportez-vous à la (→65).

### ■ Pour effacer tous les réglages

Sélectionnez [ANNUL.] à l'étape **1**, puis sélectionnez [Oui].

- Pourrait ne pas être compatible avec des photos prises sur d'autres appareils.
- N'est pas disponible sur des cartes d'une capacité inférieure à 512 Mo.



# Utilisation du menu mode [Lecture] (suite)

Mode de lecture : ▶

Pour de plus amples détails sur les paramétrages dans le menu mode [Lecture] (→26)

## [Redimen.]

La taille de l'image (résolution) peut être réduite de manière à faciliter son envoi par courriel, etc. (Les images enregistrées à la plus faible résolution ne peuvent être réduites davantage.)

Préparatifs : Appuyez sur [MENU/SET] → Menu [Lecture] → Sélectionnez [Redimen.]

### ■ [Simple]

#### 1 Sélectionnez [Simple].



#### 2 Sélectionnez une photo.



#### 3 Sélectionnez une taille.



#### 4 Sélectionnez [Oui].

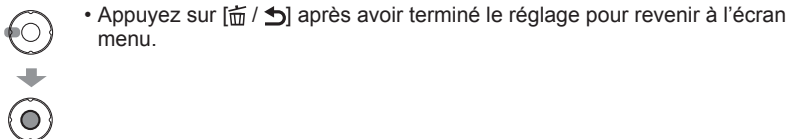

### ■ [Multi]

#### 1 Sélectionnez [Multi] à l'étape 1 de la page précédente.

#### 2 Sélectionnez une taille d'image.



#### 3 Sélectionnez une photo. (jusqu'à 50 images)

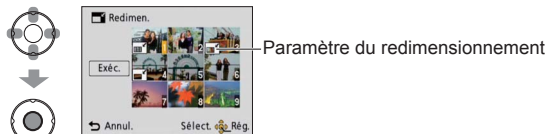

• Pour annuler → Appuyez de nouveau sur la touche [MENU/SET].

#### 4 Sélectionnez [Exéc.].



#### 5 Sélectionnez [Oui].



- Le redimensionnement a pour effet de réduire la qualité de l'image.
- Il n'est pas possible de redimensionner des images animées ou des images fixes prises avec [Timbre date]. Cette fonction pourrait ne pas être compatible avec des images enregistrées avec un autre appareil.

## Utilisation du menu mode [Lecture] (suite)

Mode de lecture : ▶

### [Mes favoris]

En identifiant vos images préférées au moyen d'une étoile (★), vous pouvez lancer un [Diaporama] ou la [Lecture filtrée] de ces seules images ou encore supprimer toutes les images sauf vos préférées.

Préparatifs : Appuyez sur [MENU/SET] → Menu [Lecture] → Sélectionnez [Mes favoris]

#### 1 Sélectionnez [Simple] ou [Multi].

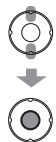

#### 2 Sélectionnez une image et effectuez les paramètres.

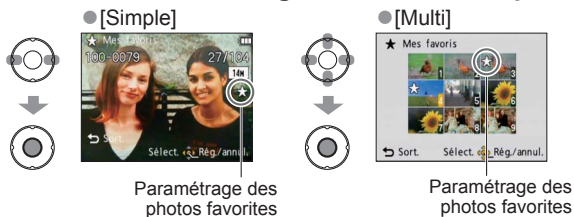

- Jusqu'à 999 photos peuvent être sélectionnées.
- Pour annuler → Appuyez de nouveau sur [MENU/SET].
- Appuyez sur [↵ / ⏪] après avoir terminé le réglage pour revenir à l'écran menu.

#### ■ Pour effacer tous les réglages

Sélectionnez [ANNUL.] à l'étape 1, puis sélectionnez [Oui].

- Ne peut être inscrit dans [Mes favoris] du mode de lecture [Lecture filtrée].
- Cette fonction pourrait ne pas être compatible avec des images enregistrées avec un autre appareil.

Pour de plus amples détails sur les paramètres dans le menu mode [Lecture] (→26)

### [Protéger]

Il est possible de protéger les photos contre l'effacement.

Préparatifs : Appuyez sur [MENU/SET] → Menu [Lecture] → Sélectionnez [Protéger]

#### 1 Sélectionnez [Simple] ou [Multi].



#### 2 Sélectionnez une image et effectuez les paramètres.

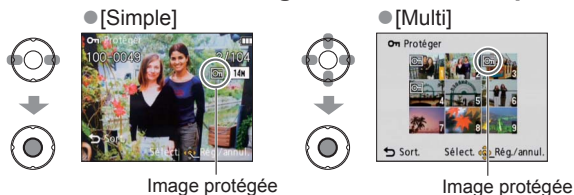

- Pour annuler → Appuyez de nouveau sur [MENU/SET].
- Appuyez sur [↵ / ⏪] après avoir terminé le réglage pour revenir à l'écran menu.

#### ■ Pour effacer tous les réglages

Sélectionnez [ANNUL.] à l'étape 1, puis sélectionnez [Oui].

#### ■ Pour annuler l'opération d'effacement de tous les réglages

Appuyez sur [MENU/SET].

- Le réglage de protection peut ne pas fonctionner sur d'autres appareils.
- Le formatage a pour effet d'effacer tous les fichiers même ceux qui sont protégés.
- Si le commutateur de protection en écriture est sur la position « LOCK », aucune image ne pourra être supprimée même si elle n'est pas protégée au moyen d'un paramétrage sur l'appareil photo.

## Utilisation du menu mode [Lecture] (suite)

Mode de lecture :

### [Copie]

Il est possible de transférer des images de la mémoire interne vers une carte mémoire et vice versa.

Préparatifs : Appuyez sur [MENU/SET] → Menu [Lecture] → Sélectionnez [Copie]

#### 1 Sélectionnez les modalités de la copie (sens).

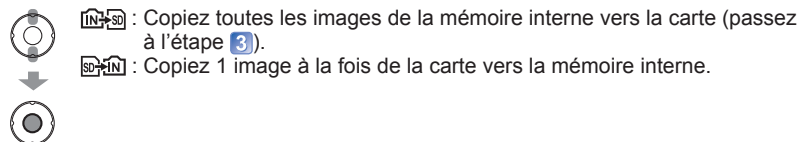

#### 2 Lorsque a été sélectionné, appuyez sur ◀▶ pour sélectionner une image, puis appuyez sur [MENU/SET]

#### 3 Sélectionnez [Oui].

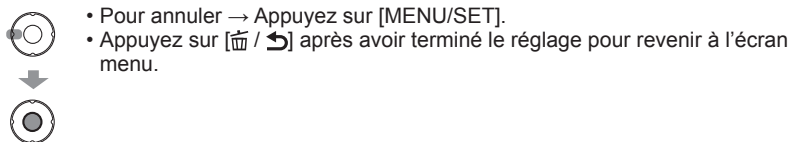

- La copie de images peut prendre quelques minutes. Ne mettez pas l'appareil hors tension ni n'effectuez d'autres opérations pendant qu'une copie est en cours.
- Si des noms identiques (numéros de dossier/fichier) se trouvent sur le support de destination de la copie, un nouveau dossier est créé lors de la copie de la mémoire interne sur une carte (). Des fichiers portant le même nom ne seront pas transférés d'une carte sur la mémoire interne ().
- Les réglages suivants ne seront pas copiés. Refaites les réglages une fois la copie terminée.  
[Mes favoris], [Protéger]
- Seules les images enregistrées avec un appareil photo numérique Panasonic (LUMIX) peuvent être copiées.

## Raccordement à un PC

Il est possible de transférer des images fixes et des images animées de l'appareil photo vers un ordinateur en connectant les deux ensemble.

- Si les cartes mémoire SDXC ne sont pas prises en charge par le PC, un message s'affichera vous demandant de formater la carte. (Ne formatez pas la carte. Cela effacerait toutes les données.) Si la carte n'est pas reconnue, reportez-vous au site d'assistance suivant.  
<http://panasonic.net/avc/sdcard/information/SDXC.html>  
(en anglais seulement)

Préparatifs :

- Utilisez une batterie suffisamment chargée ou l'adaptateur secteur (vendus séparément) et le coupleur c.c. (vendus séparément).
- Si les images à imprimer sont stockées dans la mémoire interne, retirez, s'il y a lieu, la carte mémoire de l'appareil photo.

Vérifiez l'orientation du port et insérez la fiche en ligne droite.  
(Tout dommage au port peut entraîner un mauvais fonctionnement.)

[Accès]

(envoi de données en cours)

- Ne débranchez pas le câble de connexion USB pendant l'affichage du message [Accès].

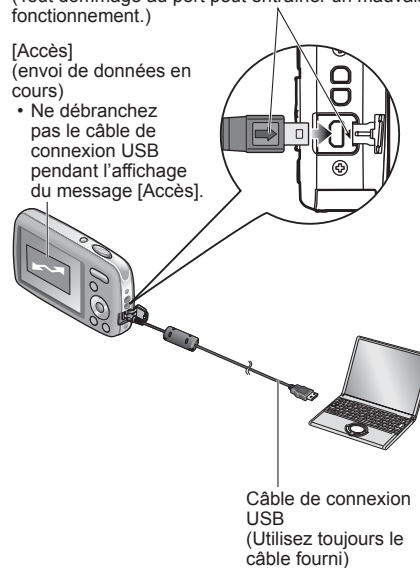

#### 1 Mettez l'appareil photo et l'ordinateur en marche.

#### 2 Connectez l'appareil photo à un ordinateur.

- Veillez à utiliser le câble de connexion USB fourni pour effectuer la connexion. L'utilisation d'un câble de connexion USB autre que celui fourni pourrait entraîner des problèmes de fonctionnement.

#### 3 Sélectionnez [PC] sur l'appareil photo.



#### 4 Pilotez à partir de votre PC.

#### ■ Annulation de la connexion

Utilisez le programme de désinstallation de périphériques en utilisant la fonction « Safely Remove Hardware » (Retirer le périphérique en toute sécurité) dans la barre des tâches de l'ordinateur → débranchez le câble de connexion USB → mettez l'appareil hors marche → débranchez l'adaptateur secteur

## Raccordement à un PC (suite)

Vous pouvez sauvegarder des images sur votre ordinateur en glissant-déposant les dossiers et fichiers dans des dossiers séparés sur votre PC.

### ■ Noms de dossiers et de fichiers sur l'ordinateur

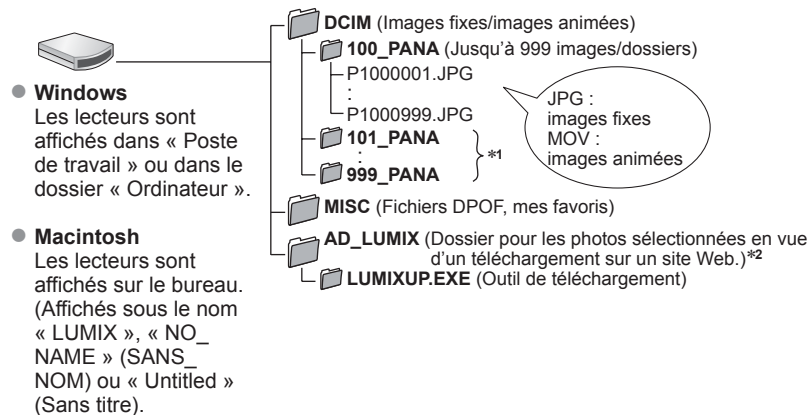

\*1 De nouveaux dossiers sont créés dans les conditions suivantes :

- Lorsque des images sont placées dans des dossiers contenant déjà un fichier numéro 999.
- Lorsque la carte mémoire contient déjà un dossier portant le même numéro (y compris des images prises sur d'autres appareils, etc.)

\*2 Si les fichiers du dossier AD\_LUMIX ou de ses sous-dossiers sont supprimés, les images ne peuvent être téléchargées vers des sites de partage d'images.

### ■ Avec Windows XP, Windows Vista, Windows 7 ou Mac OS X

L'appareil peut être connecté à un ordinateur même si [PictBridge(PTP)] a été sélectionné à l'étape 3 à la page précédente.

- Seules des images peuvent être acheminées depuis l'appareil photo. (Il est possible de supprimer des images au moyen des fonctions de Windows Vista et Windows 7.)
- L'importation pourrait ne pas être possible si la carte contient 1 000 images ou plus.

- N'utilisez pas un câble de connexion USB autre que celui fourni.
- Mettez l'appareil hors marche avant d'insérer ou de retirer une carte mémoire.
- Des bips se font entendre lorsque la batterie devient faible durant la communication. Coupez immédiatement la communication entre l'appareil et l'ordinateur. Utilisez une batterie dont la charge est suffisante ou l'adaptateur secteur (vendus séparément) de pair avec le coupleur c.c. (vendus séparément).
- Certains ordinateurs peuvent lire directement à partir de la carte SD de l'appareil. Pour de plus amples détails, reportez-vous au manuel de l'utilisateur afférent à l'ordinateur utilisé.
- Pour de plus amples détails, reportez-vous au manuel de l'utilisateur de l'ordinateur.

### Utilisation de « PHOTOfunSTUDIO » pour copier des images sur un ordinateur

Après importation de photos sur un ordinateur, il est possible de les imprimer ou de les joindre à un courriel.

- Reportez-vous à la notice d'emploi séparée pour de plus amples renseignements sur l'environnement opérationnel et l'installation.

### Téléchargement sur des sites de partage d'images

Avec l'outil de téléchargement intégré (Lumix - Téléchargeur d'images), il est possible de télécharger des images fixes et des images animées sur des sites Web de partage d'images (Facebook et YouTube).

Il n'est pas nécessaire de copier les images sur un ordinateur ni d'installer de logiciels spécialisés.

Le téléchargement à partir de l'appareil photo est des plus facile lorsqu'un ordinateur est connecté au réseau, et ce, même si vous n'êtes pas dans votre environnement informatique habituel.

- Cet outil n'est pris en charge que par des ordinateurs ayant comme système d'exploitation Windows XP, Windows Vista et Windows 7. (Pour consulter le manuel portant sur Lumix – Téléchargeur d'images, utilisez l'Explorateur de Windows.)

#### Préparatifs :

- Utilisez [Sélection téléchargement] pour sélectionner les images à télécharger.
- Branchez l'ordinateur à Internet.
- Créez un compte pour le site de partage d'images et préparez vos renseignements pour l'ouverture d'une session.

#### 1 Double-cliquez sur « LUMIXUP.EXE » pour le démarrer.

- Si vous avez installé « PHOTOfunSTUDIO » à partir du CD-ROM fourni, l'outil de téléchargement (Lumix – Téléchargeur d'images) pourrait démarrer automatiquement.

#### 2 Sélectionnez la destination du téléchargement.

- Complétez les étapes qui suivent selon les instructions affichées à l'écran d'ordinateur.

- Du fait que les services et spécifications de Facebook et de YouTube sont susceptibles d'être modifiés, l'utilisation des services en ligne ne peut être garanti dans l'avenir. Les services et les écrans disponibles peuvent être modifiés sans préavis. (Ce service est disponible en date du 1er décembre 2010.)
- Ne téléchargez pas des images protégées par des droits d'auteur sauf si vous détenez ces droits ou que vous en avez obtenu la permission de la part de leur détenteur.

Il est possible de connecter l'appareil photo directement à une imprimante compatible avec PictBridge.

## Préparatifs :

- Utilisez une batterie dont la charge est suffisante ou l'adaptateur secteur avec le coupleur c.c. (vendus séparément).
- Si les images à imprimer sont stockées dans la mémoire interne, retirez, s'il y a lieu, la carte mémoire de l'appareil photo.
- Réglez la qualité de l'impression ou effectuez les paramétrages requis sur l'imprimante, le cas échéant.

Vérifiez l'orientation du port et insérez la fiche en ligne droite. (Tout dommage au port peut entraîner un mauvais fonctionnement.)

- Ne déconnectez pas le câble USB lorsque l'icône de déconnexion est affichée (pourrait ne pas être affichée avec certaines imprimantes).

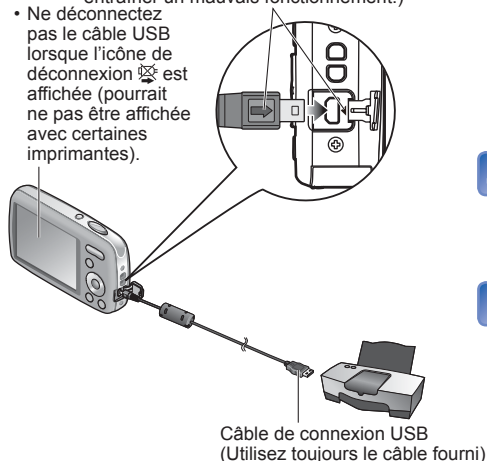

## ■ Pour annuler l'impression

Appuyez sur [MENU/SET].

- N'utilisez pas un câble de connexion USB autre que celui fourni.
- Déconnectez le câble de connexion USB après la fin de l'impression.
- Mettez l'appareil hors marche avant d'insérer ou de retirer une carte mémoire.
- Des bips se font entendre lorsque la batterie devient faible durant la communication. Annulez l'impression et déconnectez le câble de connexion USB. Utilisez une batterie dont la charge est suffisante ou l'adaptateur secteur de pair avec le coupleur c.c. (vendus séparément).

## 1 Mettez l'appareil photo et l'imprimante en marche.

## 2 Connectez l'appareil photo à l'imprimante.

- Assurez-vous d'utiliser le câble de connexion USB fourni. L'utilisation d'un câble autre que celui fourni pourrait entraîner des problèmes de fonctionnement.

## 3 Sélectionnez [PictBridge(PTP)] sur l'appareil photo.

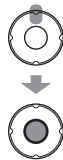

## 4 Appuyez sur ◀▶ pour sélectionner l'image à imprimer, puis appuyez sur [MENU/SET].

## 5 Sélectionnez [Démarrer impr.]

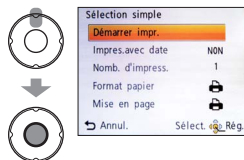

(Paramètres de l'impression (→68))

Certaines imprimantes peuvent imprimer directement à partir de la carte mémoire de l'appareil.

Pour de plus amples détails, reportez-vous au manuel d'utilisation de l'imprimante.

## Impression de plusieurs photos (multiple)

### 1 Sélectionnez [Impr. multi.] à l'étap 4 de la page précédente



### 2 Sélectionnez une rubrique (Voir ci-dessous pour plus de détails.)



### 3 Lancez l'impression (Page précédente 5)

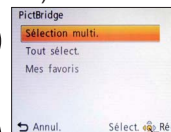

- **[Sélection multi.]**: ① Faites défiler les photos avec ▲▼◀▶, sélectionnez les photos à imprimer avec la touche [MENU/SET]. (Appuyez de nouveau sur [MENU/SET] pour annuler la sélection.)  
② Appuyez sur ◀ pour sélectionner [Exéc.], puis appuyez sur [MENU/SET].
- **[Tout sélect.]**: Impression de toutes les photos.
- **[Mes favoris]**: Impression des photos sélectionnées dans [Mes favoris].

- Sélectionnez [Oui] si l'écran de confirmation de l'impression apparaît.
- L'affichage d'un ● orange pendant une impression indique un message d'erreur.
- Le travail d'impression peut être segmenté s'il comporte plusieurs photos. (Le nombre d'images restantes pourrait être moindre que le nombre pré-réglé.)

## Impression avec la date

- Impression dans un laboratoire photo : Seule la date de prise de vue peut être imprimée. Demandez au laboratoire d'imprimer les photos avec la date.
  - Si les photos sont imprimées au format 16:9, vérifiez à l'avance que le laboratoire prend ce format en charge.
- Sur un ordinateur : Les paramétrages relatifs à l'impression de la date et du texte peuvent être faits avec le logiciel « PHOTOfunSTUDIO » sur le CD-ROM fourni.
- Sur une imprimante : Les dates de prises de vues peuvent être imprimées en réglant [Impres.avec date] (→68) sur [OUI] lors du raccordement à une imprimante compatible avec l'impression de la date.

## Impression (suite)

### Paramétrage de l'impression sur l'appareil photo

(Faites les paramétrages avant de sélectionner [Démarrer impr.] )

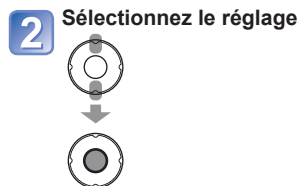
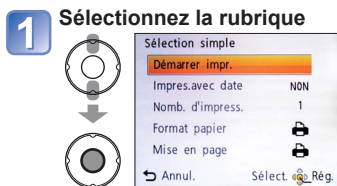

Rubrique	Paramétrages et remarques	
[Impres.avec date]	[OUI]/[NON]	
[Nomb. d'impress.]	Réglez le nombre de photos (jusqu'à 999 images)	
[Format papier]	<p> (l'imprimante a la priorité)</p> <p>[L/3.5po×5po] (89×127 mm)</p> <p>[2L/5po×7po] (127×178 mm)</p> <p>[POSTALE] (100×148 mm)</p> <p>[16:9] (101,6×180,6 mm)</p> <p>[A4] (210×297 mm)</p>	<p>[A3] (297×420 mm)</p> <p>[10×15 cm] (100×150 mm)</p> <p>[4po×6po] (101,6×152,4 mm)</p> <p>[8po×10po] (203,2×254 mm)</p> <p>[LETTRE] (216×279,4 mm)</p> <p>[CARTE] (54×85,6 mm)</p>
[Mise en page]	<p> (l'imprimante a la priorité) /  (1 photo, aucune bordure) /  (2 photos) /  (4 photos)</p>	

- Certaines rubriques non prises en charge par l'imprimante pourraient ne pas être affichées.
- Pour imprimer « 2 photos » ou « 4 photos » sur une même feuille, réglez le nombre de tirages à 2 ou 4.
- Pour imprimer sur des formats de papier ou des mises en page non pris en charge par cet appareil photo, réglez sur et faites les réglages sur l'imprimante. (Consultez le manuel d'utilisation de l'imprimante.)
- Lorsque [Impres.avec date] est réglé sur [OUI], vérifiez les réglages de la date sur l'imprimante (les réglages de l'imprimante pourraient avoir la priorité).

## Visualisation sur un écran de télévision

Il est possible de visionner des images fixes et des images animées sur un téléviseur en connectant l'appareil photo à un téléviseur au moyen du câble AV (en option).

- Reportez-vous au manuel de l'utilisateur du téléviseur.

### Préparatifs :

- Effectuez les paramétrages sous [Format télé].
- Mettez le téléviseur et l'appareil photo hors marche.

Vérifiez l'orientation du port et insérez la fiche en ligne droite. (Tout dommage au port peut entraîner un mauvais fonctionnement.)

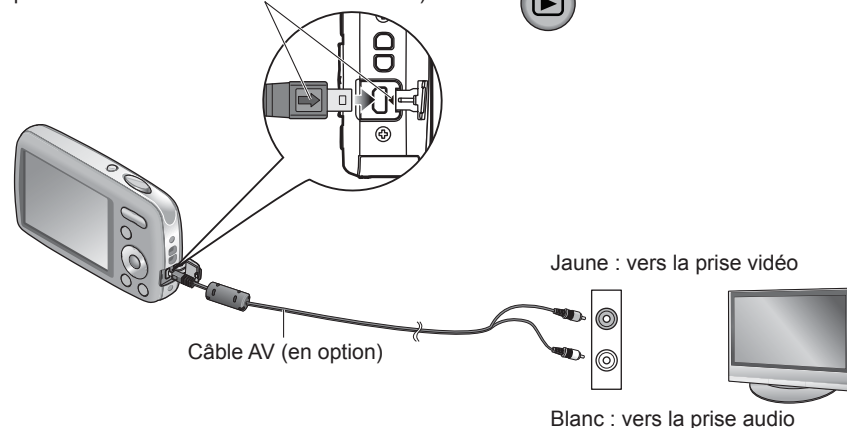

### ■ Téléviseurs avec fente pour carte SD

Insérez la carte dans la fente pour carte mémoire SD

- Seules les images fixes sont prises en charge.
- Si une carte SDHC ou SDXC est utilisée, veillez à la mettre en place dans un équipement pouvant la prendre en charge.

- Utilisez exclusivement un câble AV Panasonic authentique (en option).
- Il est possible de visionner des images sur des téléviseurs dans d'autres pays (régions) où sont utilisés les systèmes NTSC ou PAL. Pour ce faire, paramétrez [Sortie vidéo] dans le menu [Config.]. (La sortie vidéo au format PAL n'est pas disponible sur le modèle DMC-S3P/DMC-S1P vendu aux États-Unis ou le modèle DMC-S3PC/DMC-S1PC vendu au Canada.)
- Sur certains téléviseurs, l'image pourrait être rognée ou ne pas être affichée plein écran.
- Les images pivotées au format portrait pourraient devenir floues.
- Si les formats d'image ne sont pas corrects ou si le haut et le bas de l'image sont rognés sur un téléviseur à grand écran ou à haute définition, changez le réglage de format télé sur le téléviseur.



## ■ À l'enregistrement

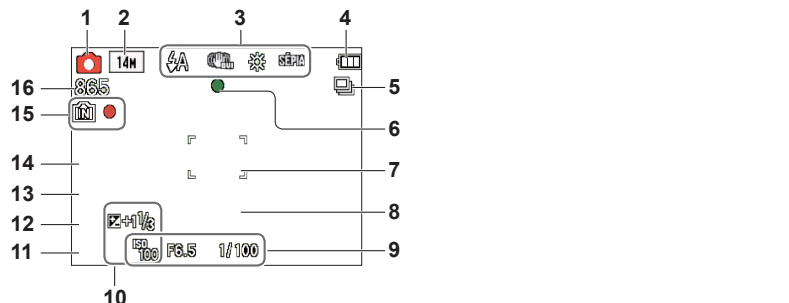

- |   |   |
|---|---|
| 1 Mode enregistrement (→18, 21, 32, 39)     | 9 Sensibilité ISO (→47)                 |
| 2 Taille de l'image (→46)                   | Valeur d'ouverture /                    |
| 3 Mode flash (→36)                          | Vitesse d'obturation (→32)              |
| Stabilisateur optique de l'image (→52)      | 10 Compensation de l'exposition (→38)   |
| Avis d'instabilité (→32)                    | Lampe d'assistance de mise au point     |
| Équilibre des blancs (→48)                  | automatique (MPA) (→51)                 |
| Mode couleur (→51)                          | 11 Date/heure actuelles                 |
| 4 Indicateur de l'état de la batterie (→15) | 12 Âge en ans/mois (→43)                |
| 5 Mode prises de vues en rafale (→50)       | 13 Temps d'enregistrement écoulé (→21)  |
| 6 Indicateur de mise au point (→18)         | 14 Timbre date (→52)                    |
| 7 Zone de mise au point automatique         | 15 Support de sauvegarde (→14)          |
| (MPA) (→33)                                 | État de l'enregistrement                |
| 8 Mode retardateur (→35)                    | 16 Nombre d'images enregistrables (→15) |
|   | Temps d'enregistrement disponible       |
|   | (→21)                                   |

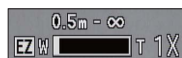

Plage de mise au point  
Zoom (→20, 50)

RXXhXXmXXs\*

## ■ À la lecture

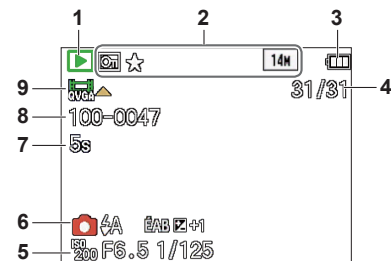

- |                                      |   |
|--------------------------------------|---|
| 1 Mode lecture (→53)                 | 6 Mode enregistrement (→18, 21, 32, 39) |
| 2 Photo protégée (→61)               | Mode flash (→36)                        |
| 3 Favorites (→60)                    | Équilibre des blancs (→48)              |
| 4 Numéro de l'image/                 | Compensation de l'exposition (→38)      |
| nombre total d'image (→22)           | 7 Durée de la séquence d'images         |
| 5 Heure et date de la prise de vue   | animées (→23)                           |
| Réglage de l'heure universelle (→45) | XXhXXmXXs*                              |
| Âge en ans/mois (→43)                | 8 Numéro de dossier/fichier (→22, 64)   |
| Valeur d'ouverture /                 | Support de sauvegarde (→14)             |
| Vitesse d'obturation (→32)           | 9 Images animées (→23)                  |
| Sensibilité ISO (→47)                | Icône d'avis de câble déconnecté        |
|                                      | (→66)                                   |

\* [h], [m] et [s] indiquent « heure », « minute » et « seconde ».

• Les spécifications, les illustrations et les écrans de l'appareil peuvent varier selon le modèle utilisé.



## Affichage de messages

Description des messages pouvant s'afficher et des mesures à prendre.

### [Certains images ne peuvent pas être effacées] [Cette image ne peut pas être effacée]

- Les images non conformes à DCF (→22) ne peuvent être effacées.  
→ Faites une copie de sauvegarde des données dont vous avez besoin sur un ordinateur ou un autre dispositif de stockage, puis utilisez la fonction [Formater] sur l'appareil photo. (→30)

### [Aucune autre sélection ne peut être effectuée]

- Le nombre maximum de images pouvant être effacées d'un seul coup a été dépassé.
- Plus de 999 images ont été classées dans [Mes favoris].
- Le nombre d'images à la fois pouvant être réglées (réglages multiples) a été dépassé.

### [Éteindre puis rallumer l'appareil photo] [Erreur système]

- L'objectif ne fonctionne pas adéquatement.  
→ Remettez l'appareil en marche.  
(Si le problème persiste, communiquez avec le revendeur ou le centre de service le plus proche.)

### [Certains images ne peuvent pas être copiées] [La copie ne peut pas être achevée]

- Les images ne peuvent être copiées dans les conditions suivantes.  
→ Lors de la copie à partir de la carte, une image portant le même nom dans la mémoire interne a été repérée.  
→ Le fichier n'est pas conforme aux normes DCF.  
→ La image a été prise ou retouchée sur un autre appareil.

### [Espace insuffisant dans la mémoire interne] [Mémoire insuffisante sur la carte]

- Il n'y a plus d'espace libre dans la mémoire interne ou sur la carte SD. Lorsque vous copiez des images de la mémoire interne vers la carte SD (copie en lot), les images seront copiées jusqu'à ce que la carte soit pleine.

### [Erreur mémoire interne] [Formater mém. interne ?]

- Affiché lors du formatage de la mémoire interne à partir d'un PC, etc.  
→ Reformatez la mémoire directement sur l'appareil. Les données seront supprimées.

### [Erreur carte mémoire. Impossible d'utiliser cette carte dans cet appareil photo. Formater cette carte?]

- Le format de la carte n'est pas pris en charge par cet appareil.  
→ Faites une copie de sauvegarde des données dont vous avez besoin sur un ordinateur ou un autre dispositif de stockage, puis utilisez la fonction [Formater] sur l'appareil photo. (→30)

### [Réinsérer la carte SD] [Essayer avec une autre carte]

- L'accès à la carte a échoué.  
→ Remettez la carte en place.
- Insérez une autre carte.

### [Erreur carte mémoire] [Erreur de paramètre de la carte mémoire]

- La carte n'est pas conforme à la norme SD.
- Si des cartes d'une capacité égale ou supérieure à 4 Go sont utilisées, seules des cartes SDHC ou SDXC sont prises en charge.

### [Erreur lecture]/[Erreur écriture] [Vérifier la carte]

- La lecture des données a échoué.  
→ Vérifiez si la carte a été mise en place adéquatement (→11).
- L'écriture de données a échoué.  
→ Coupez le contact et retirez la carte. Réinsérez la carte et remettez l'appareil en marche.
- Il se pourrait que la carte soit endommagée.
- Insérez une autre carte.

### [Les images animées enregistrées ont été effacées à cause de la limitation de la vitesse d'écriture de la carte]

- Il est recommandé d'utiliser une carte SD de « classe 6 »\* ou plus pour l'enregistrement d'images animées.  
\* La classe d'une carte SD est une cote de débit mesurée lors de l'écriture continue.
- Si l'enregistrement s'interrompt même lorsqu'une carte de « classe 6 » ou plus est utilisée, la vitesse d'écriture est lente. Il est recommandé de faire une copie de sauvegarde des données qui se trouvent la carte mémoire et de la reformater. (→30)
- Avec certaines cartes, il peut arriver que l'enregistrement d'images animées soit automatiquement arrêté.

### [Un dossier ne peut pas être créé]

- Le nombre de dossiers a atteint 999.  
→ Faites une copie de sauvegarde des données dont vous avez besoin sur un ordinateur ou un autre dispositif de stockage, puis utilisez la fonction [Formater] sur l'appareil photo. (→30)

### [L'image est affichée au format 16:9] [L'image est affichée au format 4:3]

- Le câble AV est connecté à l'appareil photo.  
→ Pour faire disparaître le message immédiatement → Appuyez sur [MENU/SET].  
→ Pour changer le format d'image → Changez [Format télé] (→29).
- Le câble de connexion USB n'est connecté qu'à l'appareil photo.  
→ Le message disparaît lorsque le câble est aussi connecté à un autre dispositif.

Vérifiez ces articles(→74 - 79) tout d'abord.

Si le problème persiste, la fonction [Restaurer] dans le menu [Config.] pourrait le régler. (Il est à noter que, à l'exception de certains paramètres tels que [Régl.horl.], tous les paramètres sont ramenés à leur valeur par défaut.)

## Batterie, alimentation

**L'appareil ne peut être utilisé même s'il est en marche.**

- La batterie est mal positionnée (→11), ou doit être rechargée.

**L'alimentation est coupée pendant l'utilisation.**

- La batterie doit être rechargée.
- L'appareil est réglé dans le mode [Hors m. auto]. (→28)  
→ Remettez l'appareil en marche.

## Enregistrement

**Aucune image ne peut être enregistrée.**

- L'appareil est dans le mode lecture.  
→ Appuyez sur la touche de lecture pour passer dans le mode enregistrement.
- La mémoire interne/carte est saturée. → Libérez de l'espace en effaçant des images (→25).

**Les photos enregistrées sont blanchâtres.**

- L'objectif est sale (traces de doigt, etc.).  
→ Nettoyez l'objectif avec un linge doux et sec.
- L'objectif est embué (→4).

**Les photos enregistrées sont soit trop claires soit trop sombres.**

- Réglez l'exposition (→38).

**Deux ou trois photos sont prises en une seule pression du déclencheur.**

- L'appareil est dans le mode [Rafale] (→50).

**La mise au point n'est pas précise.**

- Le mode sélectionné n'est pas approprié à la distance du sujet. (La plage de la mise au point varie selon le mode d'enregistrement.)
- Le sujet se trouve hors de la plage de la mise au point.
- Le problème est causé par l'instabilité de l'appareil ou le mouvement du sujet (→52).

**Les photos enregistrées sont floues. Le stabilisateur optique de l'image n'arrive pas à corriger le problème.**

- La vitesse d'obturation est plus lente dans les endroits faiblement éclairés et le stabilisateur optique de l'image est moins efficace dans de telles conditions.  
→ Tenez l'appareil bien fermement avec les deux mains, en collant les bras contre le corps.  
→ Réglez [Zoom num.] sur [NON] et [Sensibilité] sur [  ISO ]. (→47, 50)

## Enregistrement (suite)

**Les photos enregistrées semblent granuleuses (résolution grossière) ou il y a présence d'interférence.**

- La sensibilité ISO est élevée ou la vitesse d'obturation est lente.  
(Par défaut [Sensibilité] est réglée sur [  ISO ] – de l'interférence pourrait apparaître sur des photos prises à l'intérieur)  
→ Réduisez la [Sensibilité] (→47).  
→ Réglez [Mode couleur] sur [NATUREL] (→51).  
→ Prenez vos photos dans des endroits mieux éclairés.
- L'appareil est dans le mode scène [Sens. élevée].  
(La photo devient légèrement moins finement définie lorsque la sensibilité est élevée.)

**La luminosité ou les couleurs des photos enregistrées ne sont pas réalistes.**

- Une prise de vue sous un éclairage fluorescent peut nécessiter une vitesse de pose plus rapide qui a pour effet de modifier la luminosité et les couleurs. Toutefois, ceci n'est le signe d'aucune anomalie.

**Des lignes rouges peuvent apparaître à l'écran ACL ou l'image, en partie ou au complet, peut devenir rougeâtre pendant l'enregistrement ou lorsque le déclencheur est enfoncée à mi-course.**



- C'est une caractéristique des DCC et peut apparaître quand l'image comporte des zones plus claires. Un certain flou peut apparaître au pourtour de ces zones, mais cela n'est le signe d'aucune anomalie. (Ces lignes seront enregistrées sur des images animées mais pas sur les photos.)
- Lors de la prise de vue, il est recommandé de mettre l'écran ACL à l'abri de toute source de lumière intense.

**L'enregistrement d'images animées est interrompu à mi-chemin.**

- Avec certaines cartes, l'affichage de l'accès peut apparaître brièvement à la fin de l'enregistrement, et l'enregistrement peut être interrompu à mi-chemin.
- Il est recommandé d'utiliser une carte SD de « classe 6 »\* ou plus pour l'enregistrement d'images animées.  
\* La classe d'une carte SD est une cote de débit mesurée lors de l'écriture continue.
- Si l'enregistrement s'interrompt même lorsqu'une carte de « classe 6 » ou plus est utilisée, la vitesse d'écriture est lente. Il est recommandé de faire une copie de sauvegarde des données qui se trouvent la carte mémoire et de la reformater. (→30)

**Le volume des tonalités de confirmation est bas.**

- Le haut-parleur est obstrué.

## Écran ACL

### L'écran s'éteint parfois même si l'appareil est en marche.

- L'enregistrement terminé, l'écran est désactivé jusqu'à ce que la prochaine prise de vue puisse être faite (environ 6 secondes lorsque les images sont enregistrées dans la mémoire intégrée).

### La luminosité est instable.

- La valeur d'ouverture est réglée pendant que le déclencheur est maintenu enfoncé à mi-course. (Cela n'a aucun effet sur l'image enregistrée.)

### L'écran ACL scintille à l'intérieur.

- L'écran ACL peut scintiller après avoir été mis en marche (cela prévient une interférence causée par l'éclairage fluorescent).

### Des points noirs/rouges/bleus/verts ou de l'interférence apparaissent. L'affichage semble se distordre lorsque l'écran est touché.

- Cela n'est le signe d'aucune anomalie; rien de ce qui apparaît à l'écran ne sera enregistré.

### La date/l'âge n'est pas affichée.

- La date du jour et [Âge] sont affichés pendant environ 5 secondes dans des situations telles que la mise en marche de l'appareil, lors du passage du mode lecture au mode enregistrement ou lorsque le mode scène [Bébé] a été sélectionné.

## Flash

### Le flash ne s'allume pas.

- Le flash est [Désactivé]  (→36).
- Le flash est désactivé lorsque le mode [Rafale] est sélectionné ou dans les modes scène suivants. [Paysage], [Aide panoramique], [Paysage noct.], [Crépuscule], [Feu d'artifice]

### Le flash se déclenche à plusieurs reprises.

- La fonction de réduction des yeux rouges est activée (→36). (Le flash se déclenche deux fois pour empêcher que les yeux paraissent rouges.)

## Lecture

### Les photos ont fait l'objet d'une rotation.

- [Rotation aff] est réglé sur .  
→ Pour un affichage plein écran sans rotation de l'image, réglez à [NON].

### Il n'est pas possible de visualiser les images.

- Appuyez sur la touche de lecture.
- La mémoire interne ou la carte ne comporte aucune image (les images sont lues sur la carte le cas échéant; autrement, la lecture se fait à partir de la mémoire interne).
- L'appareil photo est réglé sur [Lecture filtrée].  
→ Réglez le mode de lecture sur [Lect. normale] (→53).

### L'indication [-] s'affiche comme numéro de dossier/fichier. L'image est complètement noire.

- L'image a été retouchée sur un ordinateur ou prise sur un autre appareil.
- La batterie a été retirée immédiatement après la prise de vue ou l'image a été prise alors que la batterie était faible.  
→ Utilisez [Formater] pour l'effacer (→30).

## Lecture (suite)

### Le volume de lecture et le volume des tonalités de confirmation sont bas.

- Le haut-parleur est obstrué.

### Les dates affichées sur le calendrier ne sont pas bonnes.

- L'image a été retouchée sur un ordinateur ou prise sur un autre appareil.
- [Régl.horl.] n'est pas juste (→16).  
(Une mauvaise date peut être affichée en mode calendrier sur les images copiées sur l'ordinateur puis ensuite transférées sur l'appareil dans le cas où les dates sur l'ordinateur et sur l'appareil photo ne coïncident pas.)

### Des points blancs ressemblants à des bulles de savon apparaissent sur les photos enregistrées.





- Si vous prenez une photo avec le flash dans un endroit sombre ou à l'intérieur, des points blancs peuvent apparaître sur la photo en raison de la réflexion de la lumière sur les particules de poussière. Cela n'est le signe d'aucun problème de fonctionnement. Une des caractéristiques de ce phénomène est que le nombre de points et leur position changent d'une photo à l'autre.



### Le message [La vignette est affichée] est affiché à l'écran.

- Il se peut que les photos aient été enregistrées sur un autre appareil. Si tel est le cas, il se peut que leur rendu soit de moindre qualité.

### Noircissement des parties de couleur rouge d'une photo. (DMC-S3 seulement)

- Lorsque la correction des yeux rouges (, , ) est activée et que des parties de la peau du sujet enregistré comporte des zones de couleur rouge, ces zones pourraient être noircies.  
→ Dans une telle éventualité, il est recommandé de régler le flash dans le mode  ou , ou encore de régler [Sans yeux r.] sur [NON] avant d'effectuer l'enregistrement.

### Il y a parfois un bris dans le rendu sonore des images animées.

- Cet appareil ajuste automatiquement l'ouverture de l'objectif lors de l'enregistrement d'images animées. Par conséquent, il pourrait avoir un bris de son. Il ne s'agit pas d'un mauvais fonctionnement.

### Les images animées enregistrées sur cet appareil photo ne peuvent être lues sur d'autres appareils photo numériques.

- Les images animées (Motion JPEG) enregistrées sur cet appareil photo pourraient ne pas pouvoir être lues sur les appareils photo d'autres marques. De plus, les images animées enregistrées sur cet appareil photo ne peuvent être lues sur les appareils photo numériques LUMIX de Panasonic vendus avant juillet 2008. (Toutefois, les images animées enregistrées sur les appareils vendus avant cette date sont prises en charge par cet appareil photo.)

## Téléviseur, ordinateur, imprimante

### Aucune image ne s'affiche à l'écran du téléviseur. L'image est floue ou est sans couleur.

- L'appareil n'est pas connecté adéquatement. (→69)
- Le téléviseur n'a pas été commuté sur un signal source auxiliaire.

### L'affichage à l'écran du téléviseur est différent de celui sur l'écran ACL.

- Le format d'image pourrait ne pas être le bon ou les bords de l'image pourraient être rognés sur certains téléviseurs.

### Téléviseur, ordinateur, imprimante (suite)

#### Il n'est pas possible de visionner des images animées sur l'écran d'un téléviseur.

- Une carte mémoire a été mise en place dans le téléviseur.  
→ Connectez l'appareil photo au téléviseur avec le câble AV (en option), puis activez le mode lecture sur l'appareil photo. (→69)

#### L'image n'est pas affichée plein écran sur le téléviseur.

- Vérifier le réglage [Format télé] (→29).

#### Il n'est pas possible de transférer les images sur un ordinateur.

- La connexion n'est pas faite adéquatement (→63).
- Vérifiez si l'ordinateur a reconnu l'appareil photo.
- Sélectionnez [PC] lorsque l'appareil est connecté à un ordinateur. (→63)

#### L'ordinateur ne reconnaît pas la carte mémoire (ne peut lire que la mémoire interne).

- Déconnectez le câble de connexion USB et reconnectez-le après avoir mis une carte en place.

#### La carte n'est pas reconnue par l'ordinateur.

##### (Vous utilisez une carte mémoire SDXC.)

- Assurez-vous que votre ordinateur prend en charge les cartes mémoire SDXC.  
<http://panasonic.net/avc/sdcard/information/SDXC.html> (en anglais seulement)
- Lors de l'insertion d'une carte, un message s'affiche vous demandant de formater la carte; veuillez ignorer ce message.
- Si [Accès] demeure affiché sur l'écran ACL, mettez l'appareil photo hors marche et débranchez le câble USB.

#### Le téléchargement vers YouTube ou Facebook ne peut s'effectuer correctement.

- Confirmez que l'information d'ouverture de session, le nom de l'utilisateur, l'adresse de courriel et le mot de passe sont exacts.
- Confirmez que l'ordinateur est connecté à Internet.
- Confirmez que les logiciels résidents (comme le logiciel anti-virus et le pare-feu, etc.) n'empêche pas l'accès à YouTube ou Facebook.
- Vérifier la disponibilité des sites YouTube et Facebook.

#### Aucune impression n'est possible même si l'appareil est relié à une imprimante.

- L'imprimante n'est pas compatible avec PictBridge.
- Sélectionnez [PictBridge(PTP)] lorsque l'appareil est connecté à un ordinateur. (→66)

#### La date n'est pas imprimée.

- Effectuez les paramétrages de l'impression de la date avant de lancer l'impression.  
→ Avec le logiciel fourni : Sélectionnez l'impression avec date lors du paramétrage.
- Utilisez la fonction [Timbre date] lors de la prise de photos. (→52)

#### À l'impression, les bords des photos sont rognés.

- Annulez tout réglage de cadrage ou d'impression sans bord sur l'imprimante avant de lancer l'impression. (Consultez le manuel de l'imprimante.)
- Les images ont été prises au format **16:9**.  
→ Si l'impression est faite dans un laboratoire, vérifiez si les photos peuvent être tirées au format 16:9.

### Divers

#### Le menu n'est pas affiché dans la langue préférée.

- Changez la sélection de la langue (→31).

#### L'appareil émet un bruit lorsque secoué.

- Ce bruit est causé par le mouvement de l'objectif; toutefois, cela n'est le signe d'aucune anomalie.

#### Le voyant rouge s'allume sur enfoncement à mi-course du déclencheur dans les endroits faiblement éclairés.

- [Lampe ass. MPA] est réglé sur [OUI] (→51).

#### La lampe d'assistance à la mise au point automatique ne s'allume pas.

- [Lampe ass. MPA] est réglé sur [NON].
- N'est pas allumé dans les endroits fortement éclairés ou dans les modes scène [Paysage], [Paysage noct.], [Autoportrait], [Feu d'artifice] ou [Crépuscule].

#### L'appareil photo dégage de la chaleur.

- Il se peut que l'appareil dégage un peu de chaleur lorsque utilisé. Mais cela n'a aucun effet sur son rendement.

#### L'objectif émet un bruit mécanique.

- Lorsque la luminosité change, l'objectif peut émettre un bruit mécanique et la luminosité de l'écran peut aussi changer; cela est dû aux réglages de l'ouverture en cours. (Cela n'a aucun effet sur les images enregistrées.)

#### L'horloge n'est pas à la bonne heure.

- L'appareil n'a pas été utilisé pendant un long laps de temps.  
→ Refaites le réglage de l'horloge (→16).
- Le délai de réglage de l'horloge a été long (l'horloge aura un retard équivalent à ce délai).

#### Lors de l'utilisation de la fonction zoom, les photos deviennent légèrement déformées et le pourtour du sujet est coloré.

- Selon le taux d'agrandissement, les photos peuvent être légèrement déformées ou le pourtour du sujet peut être coloré; toutefois, ceci n'est le signe d'aucune anomalie.



#### Les numéros de fichiers ne sont pas en séquence.

- Les numéros de fichiers sont réinitialisés à la suite de la création d'un nouveau dossier (→64).

#### Les numéros de fichiers régressent.

- La batterie a été retirée/mise en place alors que l'appareil était en marche. (Les numéros peuvent régresser si les numéros de dossiers/fichiers ne sont pas adéquatement enregistrés.)

#### Après un certain délai d'inactivité, le diaporama s'affiche.

- Il s'agit de la fonction [Démon auto] qui présente les fonctionnalités de l'appareil. Appuyez sur  /  pour revenir à l'écran de menu.

# Mises en garde et précautions à prendre

## Utilisation de l'appareil

- L'appareil photo peut devenir chaud si utilisé pendant une période prolongée. Il ne s'agit pas d'un mauvais fonctionnement.
- **Éloignez l'appareil le plus possible de tout dispositif émettant un champ électromagnétique (tel un four à micro-ondes, un téléviseur, une console de jeux vidéo, etc.).**
  - Si vous utilisez l'appareil sur le dessus ou à proximité d'un téléviseur, les images ou le son pourraient être déformés par son champ électromagnétique.
  - N'utilisez pas l'appareil à proximité d'un téléphone cellulaire car l'interférence pourrait perturber les images et le son.
  - Les puissants champs magnétiques produits par des haut-parleurs ou de gros moteurs électriques peuvent endommager les données ou distordre les images.
  - Le champ électromagnétique créé par un microprocesseur peut nuire à l'appareil et perturber l'image et le son.
  - Dans le cas où l'appareil serait perturbé par un champ électromagnétique et cesserait de fonctionner adéquatement, mettez-le hors marche et retirez-en la batterie ou débranchez l'adaptateur secteur (en option). Remettez la batterie en place ou rebranchez l'adaptateur secteur, puis remettez l'appareil en marche.
- **N'utilisez pas l'appareil à proximité d'un émetteur radio ou de lignes à haute tension.**
  - Si des prises de vues sont faites à proximité d'un émetteur radio ou de lignes à haute tension, les images et les sons enregistrés pourraient en être affectés.
- Éloignez du haut-parleur tout objet sensible à un champ magnétique.
  - Des objets magnétisés tels que cartes de débit, titres de transport, montres, etc. peuvent être affectés par le champ magnétique du haut-parleur.
- N'utilisez pas de cordon ou de câble prolongateur.
- Protégez l'appareil contre les pesticides et les substances volatiles (peuvent endommager la surface ou en abîmer le fini).
- Ne laissez jamais l'appareil photo et la batterie dans une voiture exposée au soleil toutes vitres fermées ou sur le capot. La température élevée pourrait provoquer une fuite de l'électrolyte de la batterie et entraîner un risque d'explosion ou d'incendie.

## Entretien

- Pour nettoyer l'appareil photo, retirez la batterie ou débranchez le cordon d'alimentation de la prise secteur, puis essuyez avec un linge doux et sec.
- Pour enlever les taches tenaces, utilisez un linge humide, puis essuyez la surface avec un linge sec.
  - N'utilisez pas de benzène, de solvants, d'alcool ni de produit nettoyant et abrasif car ces substances peuvent endommager le boîtier et son fini.
  - Avant d'utiliser un linge traité chimiquement, lisez-en attentivement la notice d'emploi.

## Si l'appareil ne sera pas utilisé pendant un certain temps

- Mettez l'appareil hors marche avant d'en retirer la batterie et la carte (retirez la batterie afin de prévenir toute décharge excessive).
- Veillez à ranger l'appareil loin de tout objet en caoutchouc ou sac en plastique.
- Si l'appareil est rangé dans un tiroir, rangez-le avec un agent déshydratant (gel de silice, par exemple). Rangez la batterie dans un endroit frais (15 °C - 25 °C (59 °F - 77 °F)) et à faible taux d'humidité (humidité relative de 40% à 60%), à l'abri de fortes variations de température.
- Chargez la batterie une fois par année et mettez-la à plat avant de la ranger de nouveau.

## Cartes mémoire

- Pour prévenir les risques de dommages aux cartes et aux données
  - Évitez d'exposer les cartes aux températures élevées, aux rayons directs du soleil, aux ondes électromagnétiques et à l'électricité statique.
  - Évitez de plier, d'échapper ou d'exposer les cartes à des chocs violents.
  - Ne touchez pas aux connecteurs à l'endos de la carte et protégez-les de la saleté et de l'humidité.
- Lors de la mise au rebut ou du transfert des cartes
  - Si vous utilisez la fonction de formatage ou d'effacement sur votre appareil ou PC, ceci ne fait que modifier l'information relative à la gestion des dossiers, et ne supprime pas complètement les données de la carte mémoire. Lors de la mise au rebut ou du transfert de cartes mémoire, nous vous recommandons de les détruire physiquement ou d'utiliser un logiciel d'effacement de données disponible sur le marché pour supprimer toutes les données de la carte. Veuillez traiter les informations sur la carte de façon responsable.

## Écran ACL

- N'appliquez pas de pression trop forte sur l'écran; cela pourrait entraîner des distorsions chromatiques ou un mauvais fonctionnement.
- N'appuyez pas sur l'écran ACL avec un objet pointu dur tel un stylo à bille.
- Prenez soin de ne pas rayer l'écran ACL et de ne pas le soumettre à de fortes pressions.
- Si l'appareil est extrêmement froid lorsqu'il est mis en marche, l'image affichée sur l'écran à cristaux liquides sera, au début, plus sombre que d'ordinaire. Toutefois, à mesure que l'appareil se réchauffe, l'image redevient normale.

## Informations personnelles

Si les paramètres [Âge] sont effectués dans le mode [Bébé], sachez que la mémoire de l'appareil ainsi que les images prises contiendront des renseignements personnels.

- Dénier de responsabilité
  - Les données enregistrées, incluant les renseignements personnels, peuvent être changées ou perdues lors d'une mauvaise manipulation, une erreur d'opération, d'électricité statique, d'un accident, de dysfonctionnement ou de réparation. Panasonic ne saurait être tenue pour responsable de tout dommage résultant d'une perte de données enregistrées, incluant les renseignements personnels.
- Lors d'une demande de service, d'un transfert de propriété ou de la mise au rebut
  - Réinitialisez les réglages pour protéger les renseignements personnels. (→29)
  - Si des images sont présentes dans la mémoire interne, copiez-les sur la carte mémoire (→62) avant de formater la mémoire interne (→30), si nécessaire.
  - Retirez la carte mémoire de l'appareil avant de le faire réparer.
  - La mémoire interne de l'appareil et les paramètres peuvent être réinitialisés lors de la réparation de l'appareil.
  - Veuillez communiquer avec votre détaillant ou avec le centre de service le plus proche si les opérations mentionnées plus haut ne sont pas possibles en raison d'un dysfonctionnement.

**Lors d'un transfert de propriété ou de la mise au rebut de la carte mémoire, reportez-vous à la section 'Lors de la mise au rebut ou du transfert des cartes' à la section « Cartes mémoire ».**



- Le logo SDXC est une marque de commerce de SD-3C, LLC.
- QuickTime et le logo QuickTime sont des marques de commerce ou des marques déposées de Apple Inc. et sont utilisées sous licence.
- YouTube est une marque de commerce de GoogleInc.
- Ce produit utilise la technologie "DynaFont" de DynaComware Corporation. DynaFont est une marque déposée de DynaComware Taiwan Inc.
- Les autres noms, de produits ou de sociétés, mentionnés dans le présent manuel sont des marques de commerce ou des marques déposées de leurs ayants droit respectifs.