

# Panasonic®

## Manuel d'utilisation Fonctions avancées

Appareil photo numérique

N° de modèle **DMC-GX1**



Avant de raccorder, régler ou utiliser l'appareil, il est recommandé de lire attentivement le manuel d'utilisation.

VQT3U15

# Table des matières

---

---

## Avant utilisation

---

---

Précautions à prendre avec l'appareil photo .....	5
Accessoires fournis .....	6
Noms et fonctions des principaux composants .....	7
À propos de l'objectif .....	13

---

---

## Préparatifs

---

---

Changement d'objectif .....	14
Fixation de la bandoulière .....	17
Chargement de la batterie .....	18
• Chargement .....	18
• Durée d'enregistrement approximative et nombre de photos enregistrables .....	20
Mise en place et retrait de la carte (vendue séparément)/de la batterie .....	23
À propos de la carte .....	24
• Cartes prises en charge .....	24
• Nombre d'images enregistrables et durée d'enregistrement disponible .....	26
Paramétrage de l'horodateur (horloge) .....	27

---

---

## Fonctions de base

---

---

Sélection du mode d'enregistrement .....	29
Conseils pour prendre de bonnes photos .....	31
• Détection de l'orientation de l'appareil (Fonction de détection du sens de l'appareil) .....	31
Enregistrement d'images fixes .....	32
• Mise au point pour l'enregistrement d'images fixes (MPA S/MPA F/MPA C) .....	32
• Enregistrement d'images fixes .....	35
• Prises de vues avec la fonction de déclenchement par toucher .....	36
• Commutation des informations affichées sur l'écran d'enregistrement .....	37

Prises de vues en utilisant le fonctionnement automatique (Mode d'automatisation intelligente) .....	39
• Enregistrement en mode d'automatisation intelligente Plus .....	42
Prises de vues avec fonction de contrôle de la défocalisation .....	44
Prises de vues avec vos paramètres préférés (Mode de programme EA) .....	45
Enregistrement d'images animées .....	47
• Mise au point pour l'enregistrement d'images animées (MPA en continu) .....	47
• Enregistrement d'images animées .....	48
• Saisie d'images fixes pendant l'enregistrement d'une séquence d'images animées .....	50
Visualisation des images/ d'images animées .....	51
• Visualisation des images .....	51
• Modification des informations affichées sur l'écran de visualisation .....	55
• Visualisation d'images animées .....	56
• Création d'images fixes à partir d'une image animée .....	58
Effacement des images .....	59
Réglage du menu .....	61
• Réglage des rubriques du menu .....	62
Paramétrage du menu rapide .....	64
À propos du menu de configuration .....	66

---

---

## Enregistrement d'images

---

---

Stabilisateur optique de l'image .....	74
Utilisation du zoom .....	76
• Opérations du zoom avec la fonction tactile .....	77
Prises de vues en utilisant le flash incorporé .....	78
• Sélection appropriée du réglage du flash .....	79
Compensation de l'exposition .....	83
Prises de vues en rafale .....	84
Prises de vues en rafale avec réglage automatique de l'exposition .....	86
Prises de vues avec retardateur .....	89
Prises de vues avec mise au point automatique .....	91

Prises de vues avec mise au point manuelle.....	97	Prises de vues avec la fonction de reconnaissance de visage.....	130
Verrouillage de la mise au point et de l'exposition (Verrouillage MPA/EA) .....	101	• Réglage de la mémorisation automatique/sensibilité .....	133
Réglage de l'équilibre des blancs .....	103	Saisie de texte .....	135
Réglage de la sensibilité ISO .....	108	Utilisation du menu du mode [ENR.] .....	136
Utilisation de la touche de fonction .....	110	• [STYLE PHOTO] .....	136
• Réglage facile de l'ouverture/ de la vitesse d'obturation pour une exposition appropriée (Commande EA) .....	112	• [FORMAT] .....	138
• Vérification des effets des réglages de l'ouverture et de la vitesse d'obturation (mode prévisualisation) .....	113	• [TAILLE IMAGE].....	138
Prises de vues avec réglages de l'ouverture et de la vitesse d'obturation....	114	• [QUALITÉ].....	139
• Réglage automatique de l'exposition avec priorité d'ouverture .....	114	• [VISAGE].....	139
• Réglage automatique de l'exposition avec priorité d'obturation .....	114	• [MPA RAPIDE] .....	140
• Réglage manuel de l'exposition .....	115	• [MODE MESURE] .....	140
Prises de vues correspondant à la scène enregistrée (Mode scène).....	117	• [FLASH].....	141
• [PORTRAIT] .....	117	• [SANS YEUX R.] .....	141
• [CARNATION].....	118	• [SYNCHRO FLASH].....	141
• [PAYSAGE].....	118	• [RÉGL. FLASH].....	142
• [ARCHITECTURE].....	118	• [RÉSOLUTION I.].....	142
• [SPORTS] .....	118	• [DYNAMIQUE I.] (Contrôle intelligent de la gamme dynamique).....	142
• [ARRIÈRE-PLAN FLOU].....	119	• [RÉG. LIMITE ISO].....	143
• [FLEUR] .....	119	• [PALIERS ISO].....	143
• [NOURRITURE] .....	120	• [RÉD.OBTUR.LONG].....	143
• [OBJETS] .....	120	• [COMP. OMBRE] .....	144
• [PORTRAIT NOCT.].....	120	• [TÉLÉC. ÉTENDU].....	144
• [PAYSAGE NOCT.].....	121	• [ZOOM NUM.].....	144
• [ÉCLAIRAGE] .....	121	• [VITESSE RAFALE] .....	144
• [BÉBÉ1]/[BÉBÉ2] .....	122	• [PRISE RAF. AUTO] .....	144
• [ANIMAL DOMES.] .....	123	• [RETARDATEUR] .....	145
• [FÊTE] .....	123	• [ESPACE COUL.].....	145
• [CRÉPUSCULE] .....	123	• [STABILISAT.].....	145
Prises de vues avec différents effets d'images (Mode de commande créative) ....	124	Utilisation du menu du mode [IMAGES ANIMÉES] .....	146
Prises de vues avec réglages personnalisés .....	127	• [MODE ENR.].....	146
• Mémorisation des réglages du menu personnel (Mémorisation des réglages personnalisés).....	128	• [QUALITÉ ENR.] .....	147
• Enregistrement à l'aide d'un réglage personnalisé .....	129	• [MODE D'IMAGE] .....	148
		• [MPA EN CONTINU] .....	148
		• [TÉLÉC. ÉTENDU].....	148
		• [COUPE-VENT].....	148
		• [AFF. NIV. MICRO] .....	149
		• [RÉG. NIV. MIC.].....	149
		• [ANTI-SCINT.] .....	149
		Utilisation du menu [PERSONNALISÉ].....	150

---

---

## Visualisation/Édition

---

---

Visionnement de photos prises en rafale .....	158
Édition de photos prises en rafale .....	160
Utilisation du menu du mode [LECTURE] .....	162
• [RÉGL. 2D/3D] .....	162
• [DIAPORAMA] .....	162
• [MODE LECTURE] .....	164
• [ÉDIT. TITRE] .....	165
• [TIMBRE CAR.] .....	166
• [DIV. IM. ANIMÉE] .....	168
• [REDIMEN.] .....	169
• [CADRAGE] .....	170
• [CONV. FORM.] .....	171
• [TOURNER]/[ROTATION AFF] .....	172
• [MES FAVORIS] .....	173
• [RÉG. IMPR.] .....	174
• [PROTÉGER] .....	176
• [MOD. REC. VIS.] .....	177

---

---

## Connexion à un autre appareil

---

---

Visionnement d'images 3D .....	178
Visualisation des images sur un téléviseur .....	182
• Lecture avec VIERA Link (HDMI) .....	184
Sauvegarde des images fixes et des images animées .....	186
• Copie en insérant une carte SD dans un enregistreur .....	186
• Transfert d'image avec câble AV ....	187
• Transfert sur un ordinateur à l'aide de "PHOTOfunSTUDIO" .....	188
Connexion à un ordinateur .....	189
• Transfert de photos et d'images animées [MP4] (autres que des images animées [AVCHD]) .....	190
Impression des photos .....	192

---

---

## Autres

---

---

Accessoires optionnels .....	196
Affichage à l'écran à cristaux liquide .....	201
Précautions à prendre .....	204
Affichage des messages .....	211
En cas de problème .....	214

## Précautions à prendre avec l'appareil photo

### Ne soumettez l'appareil pas à de fortes vibrations, chocs ou pression.

- L'objectif, l'écran ACL, ou le boîtier peut être endommagé si utilisé dans les conditions suivantes. Il peut également ne pas fonctionner correctement ou l'image peut ne pas être enregistrée.
  - Si vous échappez ou heurtez l'appareil photo.
  - Si vous appuyez fort sur l'objectif ou l'écran ACL.

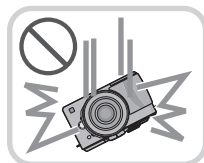

### Cet appareil n'est pas résistant à la poussière/aux éclaboussures/l'eau.

#### Évitez d'utiliser l'appareil photo dans un endroit rempli de poussière, d'eau, de sable, etc.

- Les liquides, le sable et autres corps étrangers peuvent s'immiscer dans les interstices autour de l'objectif, des touches, etc. Faites particulièrement attention car ils peuvent non seulement entraîner un mauvais fonctionnement, mais l'appareil peut également devenir irréparable.
  - Endroits avec beaucoup de poussière ou de sable.
  - Endroits où l'appareil pourrait entrer en contact avec de l'eau comme par temps pluvieux ou à la plage.



### Évitez de mettre les mains à l'intérieur de l'orifice de montage de l'objectif du boîtier de l'appareil photo. Le photorécepteur étant un instrument de haute précision, le moindre contact pourrait causer un mauvais fonctionnement ou l'endommager.

#### ■ Condensation (Lorsque l'objectif ou l'écran ACL est embué)

- De la condensation pourrait se former lors de changements de température ou d'humidité. Prenez garde à la condensation car elle pourrait causer des taches, de la moisissure sur l'objectif ou l'écran ACL ou encore un mauvais fonctionnement de l'appareil.
- En cas de condensation, mettez l'appareil photo hors marche et laissez-le ainsi pendant environ 2 heures. Lorsque la température de l'appareil photo se rapproche de celle ambiante, la buée disparaît naturellement.

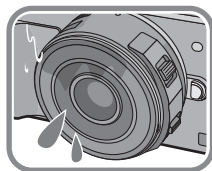

## Accessoires fournis

Vérifiez que tous les accessoires sont inclus avant d'utiliser l'appareil photo.

- Les accessoires et leur forme peuvent varier selon le pays ou l'endroit où l'appareil a été acheté.  
Pour des détails sur les accessoires, veuillez consulter le manuel d'utilisation des fonctions de base.
- Le bloc-batterie est appelé **batterie** dans le texte.
- Le chargeur de batterie est appelé **chargeur de la batterie** ou **chargeur** dans le texte.
- Le terme **carte** utilisé dans ce manuel d'utilisation se réfère aux cartes mémoire SD, aux cartes mémoire SDHC et aux cartes mémoire SDXC.
- **La carte est vendue séparément.**
- Les instructions de ce manuel s'appliquent à l'appareil muni de l'objectif interchangeable H-PS14042.

## Noms et fonctions des principaux composants

### ■ Boîtier de l'appareil photo

- 1 Photocapteur
- 2 Voyant du retardateur (P89)  
Lampe d'assistance pour la mise au point automatique (P153)
- 3 Flash (P78)
- 4 Repère pour la mise en place de l'objectif (P15)
- 5 Monture
- 6 Tige de verrouillage de l'objectif
- 7 Touche de déverrouillage de l'objectif (P14)

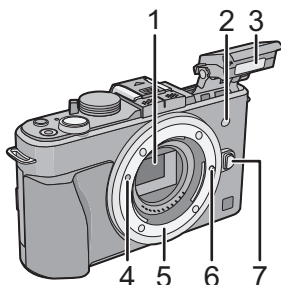

- 8 Touche d'ouverture du flash (P78)
- 9 Touche de visualisation (P51)
- 10 Touche de verrou MPA/EA [AF/AE LOCK] (P101)/  
Touche [Fn2] (P110)
- 11 Molette de sélection arrière (P12)
- 12 Écran tactile/Écran à cristaux liquides (P11)
- 13 Touche [Fn1] (P110)
- 14 Touche du menu rapide [Q.MENU] (P64)  
Touche d'effacement/Retour (P62)
- 15 Touche de menu/réglage [MENU/SET] (P12, 62)
- 16 Commutateur de mise au point automatique/manuelle [AF/MF] (P32)
- 17 Touches du curseur (P12)
  - ▲/ISO (P108)
  - ▶/ÉB (Équilibre des blancs) (P103)
  - ◀/Mode de mise au point (P91)
  - ▼/[MODE D'ENTRAÎNEMENT]

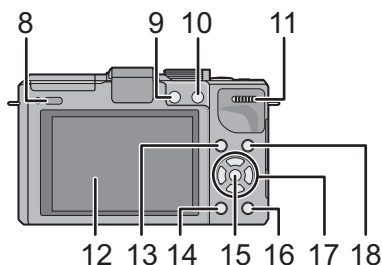

- En mode d'enregistrement d'images fixes, cette touche permet à l'utilisateur de sélectionner l'une des options suivantes.
- Prises de vues (P35)/Prises de vues en rafale (P84)/Prises de vues en rafale avec réglage automatique de l'exposition (P86)/Prises de vues avec retardateur (P89)
- 18 Touche de l'affichage [DISP.] (P37, 55)

- 19 Microphone stéréo
- 20 Molette de sélection de mode (P29)
- 21 Touche du déclencheur (P35)
- 22 Touche d'images animées (P48)
- 23 Marque de référence pour la distance de mise au point (P100)
- 24 Couvercle de la griffe porte-accessoires (P9, 196, 198)
- 25 Commutateur marche/arrêt de l'appareil photo [ON/OFF] (P27)
- 26 Voyant d'état (P27)
- 27 Touche du mode d'automatisation intelligente (P39)
- 28 Haut-parleur (P69)
  - Ne couvrez pas le haut-parleur avec vos doigts, etc.
- 29 Œillet pour la bandoulière (P17)
  - Fixez la bandoulière avant d'utiliser l'appareil de manière à ne pas l'échapper.
- 30 Prise du déclencheur à distance [REMOTE] (P200)
- 31 Prise [HDMI] (P182)
- 32 Prise numérique/sortie vidéo [AV OUT/DIGITAL] (P182, 187, 190, 192)
- 33 Réceptacle du trépied (P210)
- 34 Couvercle du logement de la carte mémoire/batterie (P23)
- 35 Couvercle de la prise du coupleur c.c.
  - Lorsqu'un adaptateur secteur est employé, assurez-vous que le coupleur c.c. Panasonic (vendu séparément) et que l'adaptateur secteur (vendu séparément) sont utilisés.
  - N'utilisez pas l'adaptateur secteur avec un autre appareil.
- 36 Levier de dégagement (P23)

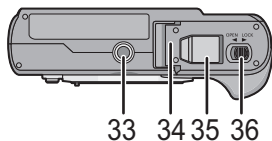
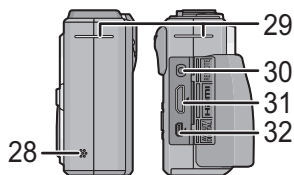
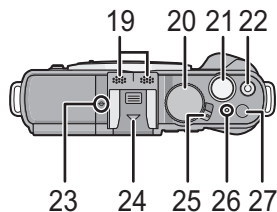



## ■ Retrait du couvercle de la griffe porte-accessoires

L'appareil comporte un couvercle fixé à la griffe porte-accessoires.

Pour utiliser un viseur à vision directe vendu séparément (P196) ou un flash externe vendu séparément (P198), veuillez retirer le couvercle de la griffe porte-accessoires.

**Retirez le couvercle de la griffe porte-accessoires en le tirant dans la direction indiquée par la flèche ② tout en appuyant dans la direction indiquée par la flèche ①.**

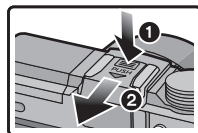

### 🔑 Nota

- Lorsque le viseur à vision directe ou le flash externe n'est pas utilisé, veuillez vous assurer que le couvercle de la griffe porte-accessoires est mis en place.
- Prenez soin à ne pas perdre le couvercle de la griffe porte-accessoires.
- Lorsque le couvercle de la griffe porte-accessoires n'est pas mis en place, assurez-vous que du liquide, de la saleté, du sable ou aucune matière étrangère n'entre pas en contact avec les bornes de connexion.
- Gardez le couvercle de la griffe porte-accessoires hors de la portée des enfants afin qu'ils ne puissent l'avaler.

■ Objectif

**H-PS14042**  
(LUMIX G X VARIO PZ 14–42 mm/  
F3.5–5.6 ASPH./S.O.I. PUISSANT)

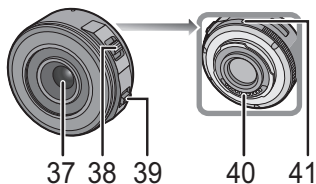

**H-FS014042**  
(LUMIX G VARIO 14–42 mm/F3.5–5.6  
ASPH./MÉGA S.O.I.)

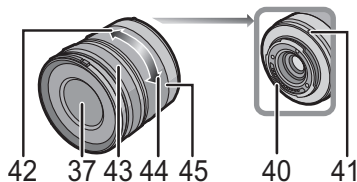

**H-H014**  
(LUMIX G 14 mm/F2.5 ASPH.)

- 37 Surface de l'objectif
- 38 Levier du zoom (P76)
- 39 Levier de mise au point (P97)
- 40 Point de contact
- 41 Repère pour la mise en place de l'objectif (P15)
- 42 Position téléobjectif
- 43 Bague de mise au point (P97)
- 44 Position grand-angle
- 45 Bague de zoom (P76)

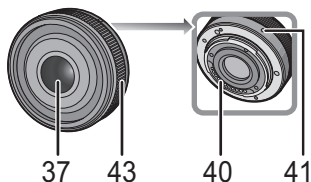

## Écran tactile

Cet écran tactile est d'un type qui détecte la pression.

### L'effleurement

Contact bref du doigt sur la surface de l'écran tactile.



L'effleurement est utilisé pour sélectionner des icônes ou des images affichées à l'écran tactile.

- Lors du choix de fonction au moyen de l'écran tactile, assurez-vous de toucher le centre de l'icône.

### Glissement

Mouvement continu sans quitter le contact avec l'écran.



Le glissement est utilisé pour déplacer la zone MPA, opérer la barre à glissière, etc. Le glissement peut aussi être utilisé pour passer à l'image suivante durant la visualisation, etc.

### Nota

- Si vous utilisez un film de protection pour écrans à cristaux liquides disponible dans le commerce, veuillez suivre attentivement les instructions qui l'accompagnent. (Certains films de protection pour écrans à cristaux liquides peuvent altérer la visibilité ou la fonctionnalité.)
- Dans le cas où un feuillet protecteur d'écran ACL, disponible dans le commerce, serait utilisé, **une légère pression supplémentaire** sera peut-être nécessaire si l'écran tactile est moins sensible.
- Prenez soin de ce que la main tenant l'appareil n'appuie pas par inadvertance sur l'écran tactile; cela pourrait en affecter le fonctionnement.
- N'appuyez pas sur l'écran ACL avec un objet pointu dur tel un stylo à bille.
- N'utilisez pas vos ongles pour piloter les fonctions de l'appareil.
- Pour enlever les traces de doigt et autres saletés de l'écran ACL, essuyez-le avec un linge doux et sec.
- Prenez soin de ne pas rayer l'écran ACL et de ne pas le soumettre à de fortes pressions.
- Pour plus d'information sur les icônes affichées sur l'écran tactile, consultez "Affichage à l'écran à cristaux liquide" à la [P201](#).

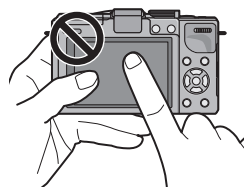

## Touches du curseur/Touche de menu/réglage [MENU/SET]

Dans le présent manuel, les touches de déplacement du curseur (haut, bas, gauche, droite) sont indiquées de la manière suivante ou en tant que ▲/▼/◀/▶.

Ex.: Pression sur la touche ▼ (vers le bas)



ou

Appuyez sur ▼

Même lorsque l'écran tactile est utilisé pour piloter l'appareil, il est néanmoins possible d'utiliser les touches de déplacement du curseur et la touche [MENU/SET] si un guide tel que celui illustré ci-contre est affiché.



**Touches du curseur :**

**Pour sélectionner des rubriques ou effectuer les réglages de celles-ci, etc.**

**[MENU/SET] :**

**Pour valider un réglage effectué.**

## Molette de sélection arrière

La molette de sélection arrière s'utilise de deux manières : elle peut être pivotée vers la droite ou la gauche, ou elle peut être pressée en son centre pour effectuer une sélection.

**Rotation :**

**Pour sélectionner des rubriques ou régler celles-ci durant la navigation des menus.**

**Pression :**

**Équivalent à l'utilisation de la touche [MENU/SET] durant la navigation de menus, comme pour la validation de réglages.**

- L'opération de la molette de sélection arrière est illustrée de la manière suivante dans le présent manuel.

Ex. : Rotation vers la gauche ou la droite

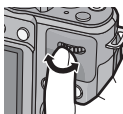

Ex. : Pression sur la molette de sélection arrière

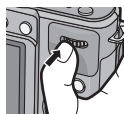

## À propos de l'objectif

### ■ Objectif pour monture Micro Quatre Tiers (Micro Four Thirds™)

Cet appareil accepte les objectifs compatibles avec le système de monture Micro Quatre Tiers (Micro Four Thirds).



### ■ Objectif pour monture Quatre Tiers (Four Thirds™)

Les objectifs compatibles avec la norme de monture Quatre Tiers (Four Thirds) peuvent être utilisés en recourant à un adaptateur de monture (DMW-MA1; vendu séparément).



### ■ Objectif pour monture Leica

- Si l'adaptateur de monture M ou R (DMW-MA2M, DMW-MA3R; vendus séparément) est utilisé, il est possible d'utiliser les objectifs interchangeables Leica à monture M ou R.
  - Dans le cas de certains objectifs, la distance à laquelle le sujet est au point peut être légèrement différente de la distance nominale.
  - Lors de l'utilisation d'un adaptateur de monture pour objectif Leica, réglez [PRISE S/OBJECTIF] (P157) sur [OU].

## À propos de l'objectif et des fonctions

Certaines fonctions ne peuvent être utilisées ou leur opération pourrait être différente selon l'objectif utilisé.

Mise au point automatique\*/Réglage automatique de l'ouverture\*/Fonction d'arrière-plan flou (P44)/[STABILISAT.] (P74)/Zoom tactile (P77)/[MPA RAPIDE] (P140)/[COMP. OMBRE] (P144)/[ZOOM MOTORISÉ] (P154)

- \* Les objectifs interchangeables (H-PS14042, H-FS014042, H-H014) sont compatibles avec la mise au point automatique et le réglage automatique de l'ouverture durant l'enregistrement d'images animées. Avec l'objectif interchangeable (H-PS14042), lors de l'utilisation du zoom motorisé (zoom électrique) il est possible d'enregistrer des images animées encore plus fluides et moins bruyantes grâce à la performance de la puissante mise au point automatique au design silencieux.

Pour de plus amples détails sur l'objectif utilisé, reportez-vous au site Web.

Reportez-vous aux catalogues et aux sites Web Panasonic pour les plus récentes informations sur les objectifs compatibles.

<http://panasonic.jp/support/global/cs/dsc/> (en anglais seulement.)

### Nota

- La plage du flash disponible, etc. varie en fonction de la valeur de l'ouverture de l'objectif que vous utilisez.
  - La distance focale indiquée sur l'objectif est l'équivalent du double d'un objectif 35 mm classique pour appareil argentique. (Ainsi, l'équivalent 35 mm d'un objectif 50 mm est 100 mm.)
- Reportez-vous au site Web pour de plus amples détails sur l'objectif 3D interchangeable.

## Changement d'objectif

En changeant l'objectif, vous élargissez vos options de prises de vues ainsi que votre plaisir à utiliser l'appareil. Changez l'objectif en suivant les procédures suivantes.

- Vérifiez que l'appareil photo est mis hors marche.
- Effectuez le changement d'objectif dans un endroit libre de poussière et de saleté. Dans le cas où de la poussière ou de la saleté se déposerait sur l'objectif, reportez-vous à [P205](#), [206](#).

### Retrait de l'objectif

Préparatifs : Fixez le capuchon sur l'objectif.

- Lorsque l'objectif interchangeable (H-PS14042) est utilisé, le barillet de l'objectif ne peut se rétracter qu'après la mise hors marche de l'appareil. Changez l'objectif qu'après avoir mis l'appareil hors marche et vérifié que le barillet de l'objectif se soit rétracté. (Ne poussez pas le barillet de l'objectif avec les doigts; cela pourrait endommager l'objectif.)

(A) Lorsque le barillet d'objectif est rétracté

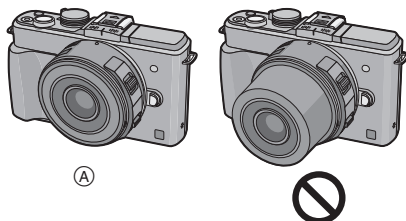

**Tout en maintenant enfoncée la touche de déverrouillage de l'objectif (B), tournez l'objectif dans le sens de la flèche jusqu'à ce qu'il s'immobilise, puis retirez-le.**

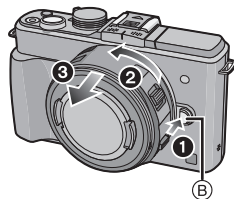

## Mise en place de l'objectif

Préparatifs : Retirez le capuchon arrière de l'objectif.

- Si le capuchon du boîtier est en place, retirez-le.

**Alignez les marques de fixation (A) (marques rouges), puis tournez l'objectif dans le sens de la flèche jusqu'à ce qu'il s'enclenche en position (un clic se fait entendre).**

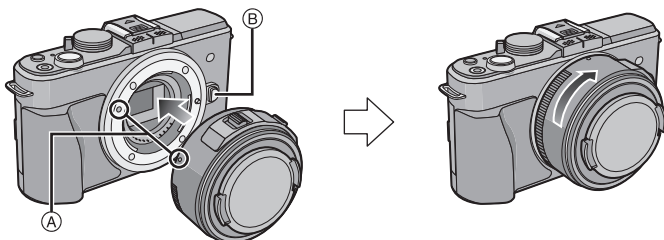

- N'appuyez pas sur la touche de déverrouillage de l'objectif (B) lorsque vous fixez un objectif.
- N'essayez pas de fixer l'objectif lorsque vous le tenez en angle par rapport au boîtier, car la monture de l'objectif risquerait d'être éraflée.
- Veillez à retirer le capuchon d'objectif avant de faire un enregistrement.

### Nota

- N'insérez pas vos doigts à l'intérieur de la monture lorsque l'objectif et le capuchon du boîtier sont retirés de l'appareil.
- Assurez-vous toujours que le capuchon du boîtier est fixé sur la monture de l'objectif de l'appareil photo afin de prévenir le risque d'infiltration de saleté ou de poussière.
- Fixez le capuchon arrière de l'objectif au boîtier de l'appareil pour protéger les contacts de la monture de l'objectif contre les risques de rayures.
- Il est recommandé de mettre en place le capuchon d'objectif ou le filtre protecteur (vendu séparément) pour protéger la surface de l'objectif pendant le transport de l'appareil. (P199)

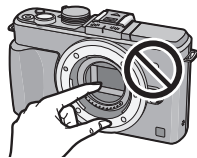

## Fixation du parasoleil

Lors de prises de vues avec un arrière-plan fortement éclairé, des reflets irréguliers pourraient survenir au sein de l'objectif. Le parasoleil réduit l'inclusion de lumière parasite sur les images enregistrées et atténue la perte de contraste. Le parasoleil intercepte l'excès de lumière et améliore la qualité de l'image.

### Pour fixer le parasoleil (en forme de fleur) fourni avec l'objectif interchangeable (H-FS014042)

• Il n'y a pas de parasoleil pour les objectifs interchangeables (H-PS14042, H-H014).

**Fixez le parasoleil sur l'objectif en positionnant les parties étroites en haut et en bas, puis en le tournant dans le sens de la flèche jusqu'à ce que vous entendiez un déclic.**

Ⓐ Alignement avec le repère.

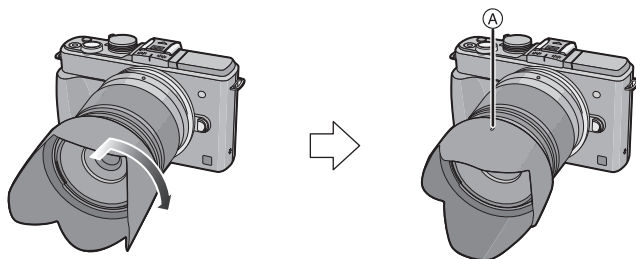

#### Nota

• Lors du retrait temporaire et du transport du parasoleil, fixez-le à l'objectif dans le sens inverse.

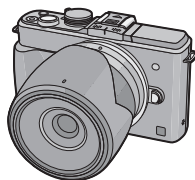



## Fixation de la bandoulière

- Nous recommandons d'attacher la bandoulière à l'appareil lors de son utilisation.

- 1** Passez la bandoulière dans l'orifice de l'oeillet de la bandoulière sur le boîtier de l'appareil photo.

(A): Oeillet de la bandoulière

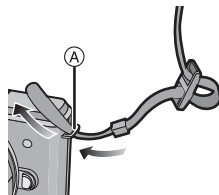

- 2** Passez l'embout de la bandoulière dans l'anneau en suivant la flèche et passez-le ensuite dans la butée.

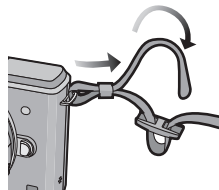

- 3** Passez l'embout de la bandoulière dans l'ouverture du côté opposé de la butée.

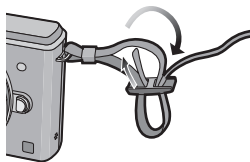

- 4** Tirez l'autre embout de la bandoulière et assurez-vous qu'elle est bien fixée.

- Suivez les étapes **1** à **4** et attachez ensuite l'autre embout de la bandoulière.

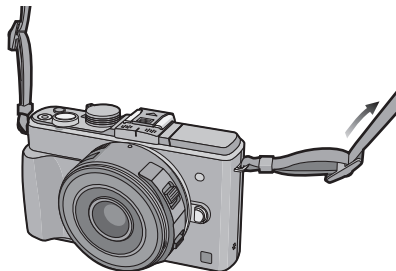

### Nota

- Placez la bandoulière autour de l'épaule.
  - Ne l'enroulez pas autour de votre cou.
  - Cela pourrait entraîner un accident ou des blessures.
- Rangez la bandoulière hors de la portée des enfants.
  - Un enfant pourrait s'étrangler dans l'éventualité où il enroulerait la bandoulière autour de son cou.

## Chargement de la batterie

### ■ À propos des batteries compatibles avec l'appareil

Il a été découvert que des batteries de contrefaçon ressemblant beaucoup au produit original sont disponibles à l'achat sur certains marchés. Certaines de ces batteries ne sont pas correctement protégées par la protection interne et ne répondent pas aux normes de sécurité concernées. Il est possible que ces batteries puissent exploser ou présenter un risque d'incendie. Sachez que Panasonic ne saurait être tenue responsable d'aucun accident ni d'aucune défectuosité causé par l'utilisation d'une batterie de contrefaçon. Afin d'assurer que vous utilisez un produit sécuritaire, nous vous recommandons d'utiliser une batterie Panasonic authentique.

- Utilisez le chargeur et la batterie dédiés.

### Chargement

- La batterie n'est pas chargée lors de l'achat de l'appareil photo. Chargez la batterie avant de l'utiliser.
- Chargez la batterie avec le chargeur à l'intérieur.

- 1** Fixez la batterie en faisant attention au sens de celle-ci.

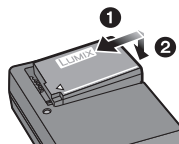

- 2** Branchez le chargeur à la prise électrique.

- L'indicateur [CHARGE] (A) s'allume et le chargement démarre.

Type enfichable

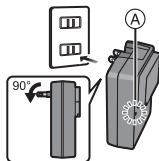

Type avec prise d'entrée

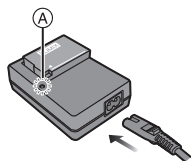

## ■ À propos du voyant [CHARGE]

### L'indicateur [CHARGE] s'allume:

Le chargement démarre lorsque l'indicateur [CHARGE] s'allume.

### L'indicateur [CHARGE] s'éteint:

Le chargement est achevé sans problème lorsque l'indicateur [CHARGE] s'éteint.

(Déconnectez le chargeur de la prise électrique et retirez la batterie une fois la charge terminée.)

### • Lorsque le voyant [CHARGE] clignote

- La température de la batterie est trop élevée ou trop basse. Nous recommandons de charger à nouveau la batterie à une température ambiante entre 10 °C à 30 °C (50 °F à 86 °F).
- Les bornes du chargeur ou de la batterie sont sales. Dans ce cas, essuyez-les avec un linge sec.

## ■ Temps de chargement

<b>Temps de chargement</b>	<b>Env. 120 minutes</b>
----------------------------	-------------------------

- Le temps de chargement indiqué est celui lorsque la batterie est complètement déchargée. Le temps de chargement varie selon l'utilisation de la batterie. La durée de chargement d'une batterie dans un environnement chaud/froid ou d'une batterie qui n'a pas été utilisée pendant une période prolongée peut être plus longue que d'habitude.

### Nota

- Ne laissez pas de pièces métalliques (telles que des pinces) près des fiches d'alimentation électrique. Sinon, un incendie ou un choc électrique pourrait être causé par la chaleur ou par un court-circuit.
- Il est possible de recharger la batterie même si elle n'est pas complètement à plat mais il n'est pas recommandé de recharger fréquemment la batterie lorsque celle-ci est déjà chargée à plein. (La batterie pourrait se gonfler.)

## Durée d'enregistrement approximative et nombre de photos enregistrables

## ■ Indicateur de l'état de la batterie

L'état de la batterie est indiqué à l'écran.



- L'indicateur s'allume en rouge et clignote lorsque la batterie est déchargée. (Le voyant d'état clignote également) Rechargez la batterie ou remplacez-la par une batterie pleinement chargée.

■ Enregistrement d'images fixes (lors de l'utilisation de l'écran ACL/Viseur à vision directe vendu séparément (P196)) (Conformément à la norme CIPA dans le mode de programme EA)

Avec l'objectif interchangeable (H-PS14042)	
Nombre de photos enregistrables	Env. 310 photos
Durée d'enregistrement	Env. 155 minutes

Avec l'objectif interchangeable (H-FS014042)	
Nombre de photos enregistrables	Env. 300 photos
Durée d'enregistrement	Env. 150 minutes

Avec l'objectif interchangeable (H-H014)	
Nombre de photos enregistrables	Env. 340 photos
Durée d'enregistrement	Env. 170 minutes

**Conditions des prises de vues établies par la CIPA**

- CIPA est l'acronyme de [Camera & Imaging Products Association].
- Température ambiante : 23 °C (73,4 °F)  
Humidité relative : 50 % avec écran à cristaux liquides en fonction.
- Utilisation d'une carte mémoire SD de marque Panasonic (2 Go).
- Utilisation de la batterie fournie.
- Démarrage de l'enregistrement 30 secondes après la mise sous tension de l'appareil photo. (Lorsqu'un objectif interchangeable prenant en charge la fonction de stabilisation optique de l'image est utilisé, le stabilisateur optique de l'image est réglé à [(⏏)]).
- **Prise de vue une fois toutes les 30 secondes**, avec déclenchement du flash une fois sur deux.
- Lorsqu'un objectif interchangeable compatible avec le zoom motorisé (zoom piloté électriquement) est en place, la distance focale passe de la position téléobjectif à grand-angle ou de la position grand-angle à téléobjectif à chaque enregistrement.
- Mise hors marche de l'appareil photo à tous les 10 enregistrements et attente jusqu'à ce que la température de la batterie baisse.

Le nombre de photos enregistrables dépend de l'intervalle de temps entre chaque prise de vue. Plus l'intervalle de temps est long, plus le nombre de photos pouvant être enregistré diminue. [Par exemple, si une image est enregistrée à toutes les 2 minutes, alors le nombre d'images enregistrables sera réduit environ au quart du nombre d'images décrit plus haut (sur la base d'une image enregistrée toutes les 30 secondes.)]

## ■ Enregistrement d'images animées (Lors de l'utilisation de l'écran ACL)

– [AVCHD] (Qualité d'image réglée sur [FSH])

Avec l'objectif interchangeable (H-PS14042)	
<b>Durée d'enregistrement</b>	<b>Env. 140 minutes</b>
<b>Durée d'enregistrement réelle</b>	<b>Env. 70 minutes</b>

Avec l'objectif interchangeable (H-FS014042)	
<b>Durée d'enregistrement</b>	<b>Env. 130 minutes</b>
<b>Durée d'enregistrement réelle</b>	<b>Env. 65 minutes</b>

Avec l'objectif interchangeable (H-H014)	
<b>Durée d'enregistrement</b>	<b>Env. 150 minutes</b>
<b>Durée d'enregistrement réelle</b>	<b>Env. 75 minutes</b>

– [MP4] (Qualité d'image réglée sur [FHD])

Avec l'objectif interchangeable (H-PS14042)	
<b>Durée d'enregistrement</b>	<b>Env. 140 minutes</b>
<b>Durée d'enregistrement réelle</b>	<b>Env. 70 minutes</b>

Avec l'objectif interchangeable (H-FS014042)	
<b>Durée d'enregistrement</b>	<b>Env. 130 minutes</b>
<b>Durée d'enregistrement réelle</b>	<b>Env. 65 minutes</b>

Avec l'objectif interchangeable (H-H014)	
<b>Durée d'enregistrement</b>	<b>Env. 150 minutes</b>
<b>Durée d'enregistrement réelle</b>	<b>Env. 75 minutes</b>

- Ces durées s'appliquent à une température ambiante de 23 °C (73,4 °F) et une humidité relative de 50 %. Ces données ne sont que des approximations.
- La durée d'enregistrement réelle est celle d'un enregistrement non continu, c'est-à-dire lorsque des opérations telles que la mise en/hors marche, le lancement/arrêt de l'enregistrement, etc. sont effectuées à répétition.
- Au format [MP4], la durée maximum d'un enregistrement d'images animées en continu est de 29 minutes 59 secondes ou jusqu'à 4 Go.  
La durée d'enregistrement en continu maximum disponible est affichée à l'écran.

## ■ Visualisation (Lors de l'utilisation de l'écran ACL)

Avec l'objectif interchangeable (H-PS14042)	
<b>Durée de la visualisation</b>	Env. 250 minutes

Avec l'objectif interchangeable (H-FS014042)	
<b>Durée de la visualisation</b>	Env. 240 minutes

Avec l'objectif interchangeable (H-H014)	
<b>Durée de la visualisation</b>	Env. 290 minutes

### Nota

- **La durée d'utilisation de l'appareil et le nombre d'images enregistrables varient selon l'environnement et les conditions d'utilisation.**  
Par exemple, dans les cas suivants, la durée d'utilisation de l'appareil et le nombre d'images enregistrables sont réduits.
  - Dans des conditions de basses températures, comme en ski.
  - Utilisation du mode [AUTO] sous [MODE ACL] ou de [MODE1].
  - Lorsque le flash est utilisé à répétition.
- Lorsque la durée d'utilisation de l'appareil photo devient très courte alors que la batterie est correctement chargée, la durée de vie de la batterie peut avoir expiré. Achetez une nouvelle batterie.

## Mise en place et retrait de la carte (vendue séparément)/de la batterie

- Assurez-vous que l'appareil photo est mis hors marche.
- Nous recommandons l'utilisation d'une carte mémoire Panasonic.

- 1** Faites glisser le levier de dégagement dans le sens de la flèche et ouvrez le couvercle du logement de la carte/batterie.
- Assurez-vous d'utiliser une batterie de marque Panasonic.
  - Si vous utilisez d'autres batteries, nous ne pouvons pas garantir la qualité de ce produit.

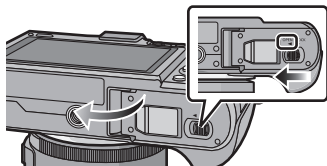

- 2** Batterie: En prenant soin de bien orienter la batterie, insérez-la à fond jusqu'à ce qu'elle soit bien enclenchée, puis vérifiez que la batterie est maintenue en place par le levier (A).  
Tirez sur le levier de dégagement (A) dans le sens de la flèche pour retirer la batterie.

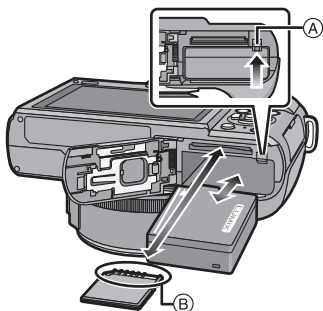

**Carte:** Poussez la carte au fond jusqu'à ce que vous entendiez un clic tout en prenant soin qu'elle soit dans le bon sens. Pour retirer la carte, appuyez à fond jusqu'à l'émission d'un déclic, puis tirez-la vers le haut.

(B): Ne touchez pas aux bornes de raccordement de la carte.

- 3** **1:** Fermez le couvercle du logement de la carte/batterie.
- 2:** Faites glisser le levier de dégagement dans le sens de la flèche.

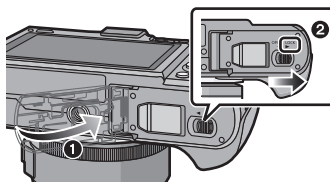

### Nota

- Retirez la batterie après utilisation. (La batterie s'épuisera si elle n'est pas utilisée pendant une période prolongée après son chargement.)
- La batterie se réchauffe après son utilisation ainsi que pendant et après le chargement. L'appareil photo se réchauffe lui aussi pendant l'utilisation. Ceci ne constitue toutefois pas un mauvais fonctionnement.
- Avant de retirer la carte ou la batterie, mettez l'appareil hors marche et attendez que le voyant d'état soit éteint. (Autrement, l'appareil pourrait ne plus fonctionner correctement et la carte pourrait être endommagée ou les photos enregistrées pourraient étre perdues.)

## À propos de la carte

### Cartes prises en charge

Les cartes mémoire suivantes, conformes à la norme SD-Vidéo, peuvent être utilisées avec cet appareil.

(Ces cartes sont appelées **carte** dans le texte.)

	Nota
<b>Carte mémoire SD</b> (de 8 Mo à 2 Go)	<ul style="list-style-type: none"> <li>• <b>Utilisez une carte mémoire dont le débit* est de "classe 4" ou supérieure pour l'enregistrement d'images animées.</b></li> </ul>
<b>Carte mémoire SDHC</b> (de 4 Go à 32 Go)	<ul style="list-style-type: none"> <li>• Les cartes mémoire SDHC peuvent être utilisées avec des appareils compatibles avec les types de carte SDHC ou SDXC.</li> <li>• Les cartes mémoire SDXC ne peuvent être utilisées qu'avec des appareils compatibles avec le type SDXC.</li> <li>• Si une carte SDXC est utilisée, assurez-vous que l'ordinateur et les autres appareils utilisés sont compatibles avec ce format.</li> </ul>
<b>Carte mémoire SDXC</b> (48 Go, 64 Go)	<p><a href="http://panasonic.net/avc/sdcard/information/SDXC.html">http://panasonic.net/avc/sdcard/information/SDXC.html</a></p> <ul style="list-style-type: none"> <li>• Cet appareil est compatible avec les cartes mémoire SDHC/SDXC conformes à la norme UHS-I.</li> <li>• Seules les cartes dotées de la capacité indiquée peuvent être utilisées.</li> </ul>

\* La catégorie de vitesse des cartes SD désigne le débit standard dans des situations d'écriture continue. Vérifiez l'étiquette apposée sur la carte ou d'autres éléments d'information.

Ex.:



### Accès à la carte

Le voyant d'accès s'allume en rouge lorsque des images sont enregistrées dans la carte.



• **Veillez à ne pas mettre cet appareil hors tension, retirer la batterie ou la carte, ou déconnecter l'adaptateur secteur (en option) lorsque le voyant d'accès est allumé (lorsque des images sont en cours d'enregistrement, de lecture ou de suppression, ou lorsque la carte est en cours de formatage). De plus, veillez à ne pas soumettre l'appareil à des vibrations, chocs ou électricité statique.**

**La carte ou les données sur la carte pourraient être endommagées et cet appareil pourrait ne plus fonctionner correctement.**

**Si l'opération échoue en raison de vibrations, chocs ou électricité statique, procédez à l'opération de nouveau.**

• Veuillez prendre connaissance des plus récentes informations sur le site Web suivant.

<http://panasonic.jp/support/global/cs/dsc/>

(Ce site est uniquement en anglais.)



**Nota**

- Commutateur de protection en écriture **(A)** fourni (Lorsque ce commutateur est réglé sur la position [LOCK], aucune écriture, suppression ou formatage ne sont possibles. Pour permettre l'écriture, la suppression et le formatage de données, il suffit de remettre le commutateur à sa position initiale.)
- Les données de la carte peuvent être endommagées ou perdues à cause des ondes électromagnétiques, de l'électricité statique, ou d'une panne de l'appareil photo ou de la carte. Nous vous recommandons de sauvegarder les données importantes sur un ordinateur, etc.
- Ne formatez pas la carte sur votre ordinateur ou sur un autre appareil. Formatez-la uniquement avec l'appareil photo pour en assurer le bon fonctionnement. (P73)
- Conservez la carte mémoire hors de portée des enfants afin qu'ils ne puissent pas l'avaler.



## Nombre d'images enregistrables et durée d'enregistrement disponible

### ■ À propos de l'indication du nombre d'images enregistrables et de la durée d'enregistrement disponible

- Il est possible de basculer l'affichage entre celui du nombre d'images enregistrables et celui de la durée d'enregistrement disponible sous [AFF. MÉMOIRE] (P156) dans le menu [PERSONNALISÉ].

- (A) Nombre d'images enregistrables
- (B) Temps d'enregistrement disponible

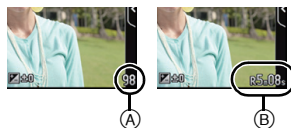

### ■ Nombre d'images enregistrables

- [9999+] est affiché s'il y a plus de 10 000 images.

#### • Format [4:3], Qualité [sRGB]

[TAILLE IMAGE]	2 Go	8 Go	32 Go	64 Go
<b>G (16M)</b>	220	900	3640	7260
<b>M (8M)</b>	410	1650	6690	13000
<b>P (4M)</b>	700	2840	11500	22460

#### • Format [4:3], Qualité [RAW]

[TAILLE IMAGE]	2 Go	8 Go	32 Go	64 Go
<b>G (16M)</b>	69	270	1120	2250
<b>M (8M)</b>	80	320	1310	2610
<b>P (4M)</b>	87	350	1420	2850

### ■ Durée d'enregistrement disponible (lors de l'enregistrement d'images animées)

- "h" est l'abréviation de heure, "m" est l'abréviation de minute et "s" est l'abréviation de seconde.

#### • [AVCHD]

[QUALITÉ ENR.]	2 Go	8 Go	32 Go	64 Go
<b>FSH</b>	13m00s	1h00m	4h9m	8h25m
<b>SH</b>	13m00s	1h00m	4h9m	8h25m

#### • [MP4]

[QUALITÉ ENR.]	2 Go	8 Go	32 Go	64 Go
<b>FHD</b>	11m19s	49m7s	3h22m14s	6h50m13s
<b>HD</b>	21m37s	1h33m46s	6h26m7s	13h3m9s
<b>VGA</b>	47m35s	3h26m23s	14h9m46s	28h43m35s

- Le nombre d'images enregistrables et la durée d'enregistrement disponible sont approximatifs. (Ceux-ci varient selon les conditions d'enregistrement et le type de carte.)
  - Le nombre d'images enregistrables et la durée d'enregistrement disponible varient selon les sujets.
  - Au format [MP4], la durée maximum d'un enregistrement d'images animées en continu est de 29 minutes 59 secondes ou jusqu'à 4 Go.
- La durée d'enregistrement en continu maximum disponible est affichée à l'écran.

## Paramétrage de l'horodateur (horloge)

Le réglage tactile de l'horloge ne peut être effectué qu'au réglage initial. Pour modifier le réglage de l'horloge, consultez [RÉGL. HORL.] dans le menu [CONFIG.] (P66).

- L'horloge n'est pas paramétrée lors de l'achat de l'appareil.

### 1 Mettez l'appareil photo en marche.

- Le voyant d'état ❶ s'allume lorsque l'appareil est mis en marche.
- Si l'écran de sélection de langue n'apparaît pas, passez à l'étape 4.

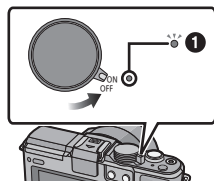

### 2 Touchez [RÉG. LANGUE].

### 3 Sélectionnez la langue.

### 4 Touchez [RÉGL. HORL.].



### 5 Touchez les rubriques que vous désirez régler (Année/Mois/Jour/Heures/Minutes), puis réglez à l'aide des touches [▲]/[▼].

- Il est possible de commuter les réglages en continu en maintenant le toucher sur [▲]/[▼].
- Touchez [RETOUR] pour annuler le réglage de l'heure et la date sans effectuer le réglage.



#### Pour régler la séquence de l'affichage et du format d'affichage de l'heure.

- Touchez [STYLE] pour afficher l'écran des paramètres pour régler la séquence de l'affichage et le format d'affichage de l'heure.

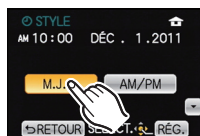

**6** Touchez [RÉG.] pour effectuer le réglage.

**7** Touchez [RÉG.] dans l'écran de confirmation.

 **Nota**

- **La configuration de l'horloge est mémorisée pendant au moins 3 mois avec la pile intégrée même si la batterie est retirée. (Laissez la batterie complètement chargée dans l'appareil photo pendant 24 heures afin de recharger la pile intégrée.)**
- Si l'horloge n'est pas réglée, la bonne date ne peut être imprimée sur les photos à l'aide du [TIMBRE CAR.] ou lors de l'impression par un laboratoire photo.
- Assurez-vous de régler correctement la date et l'heure; autrement, la date inscrite sur les photos imprimées sera erronée.

## Sélection du mode d'enregistrement

### ■ Sélection d'un mode d'enregistrement avec la molette de sélection de mode

Sélectionnez le mode en tournant la molette de sélection de mode.

- Tournez la molette de sélection lentement pour sélectionner le mode voulu (A).

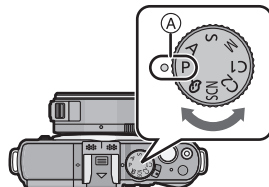

### ■ Sélection du mode d'automatisation intelligente

Appuyez sur [iA].

- La touche [iA] s'allume lorsque le mode d'automatisation intelligente est activé.
- Le mode d'enregistrement réglé à l'aide de la molette de sélection de mode est désactivé lorsque la touche [iA] est allumée.

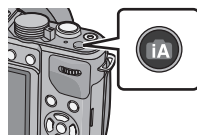

## ■ Sélections de base

### **Mode d'automatisation intelligente (P39)**

Les sujets sont enregistrés en utilisant des réglages sélectionnés automatiquement par l'appareil photo.

### **P Mode de programme EA (P45)**

Les sujets sont enregistrés en utilisant vos propres réglages.

## ■ Sélections avancées

### **A Réglage automatique de l'exposition à priorité d'ouverture (P114)**

La vitesse d'obturation est automatiquement déterminée par la valeur d'ouverture que vous avez réglée.

### **S Réglage automatique de l'exposition à priorité d'obturation (P114)**

La valeur d'ouverture est automatiquement déterminée par la vitesse d'obturation que vous avez réglée.

### **M Réglage manuel de l'exposition (P115)**

L'exposition est ajustée par la valeur d'ouverture et la vitesse d'obturation qui ont été manuellement ajustées.

### **C1 C2 Mode personnalisé (P127)**

Dans ce mode, l'appareil réutilise les paramètres programmés au préalable.

### **SCN Mode scène (P117)**

Ce mode vous permet de prendre des photos selon la scène enregistrée.

### **Mode de commande créative (P124)**

Dans ce mode, il est possible de vérifier l'effet sur l'image durant l'enregistrement en cours.

## Conseils pour prendre de bonnes photos

**Maintenez l'appareil photo délicatement avec les deux mains, tenez vos bras immobiles sur les côtés et tenez-vous debout, les pieds légèrement écartés.**

- Veillez à ce que vos doigts ni aucun objet ne soient placés devant le flash ou la lampe d'assistance MPA (A).
- Assurez-vous de ne pas bouger l'appareil en appuyant sur le déclencheur.
- Lors de prises de vues, assurez-vous d'être bien stable et tenez-vous à l'écart des obstacles.
- Avec le viseur à vision directe vendu séparément, il est possible d'en ajuster l'angle pour des prises de vues en plongée. Cette fonction est utile pour des prises de vues de sujets au ras du sol tels que des fleurs, etc. (P196)

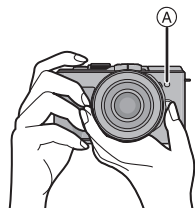

### Détection de l'orientation de l'appareil (Fonction de détection du sens de l'appareil)

Cette fonction détecte l'orientation verticale de l'appareil lorsque celui est tenu à la verticale pendant l'enregistrement d'images fixes. Lors de la lecture des images, celles-ci seront automatiquement affichées à la verticale. (Cette fonction n'a d'effet que lorsque [ROTATION AFF] (P172) est réglé sur [OUI].)



Lors de l'enregistrement d'images

Lors de la lecture d'images

- Avec cet appareil, il est possible d'utiliser la détection du sens de l'appareil même si l'objectif en place n'est pas compatible avec cette fonction.
- Lorsque l'appareil est tenu à la verticale et qu'il est très incliné vers le bas ou le haut, la fonction de détection du sens de l'appareil pourrait ne pas fonctionner correctement.
- Les images animées prises avec l'appareil photo tenu verticalement ne sont pas affichées verticalement.
- Il n'est pas possible de prendre des photos en 3D lorsque l'appareil est tenu à la verticale.

Modes applicables:        

## Enregistrement d'images fixes

Mise au point pour l'enregistrement d'images fixes  
(MPA S/MPA F/MPA C)

**1** Appuyez sur [AF/MF].

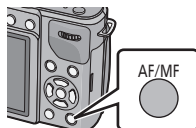

**2** Touchez le mode de mise au point voulu pour le sélectionner.

- Il est également possible de sélectionner le mode de mise au point en exerçant une pression maintenue sur la touche [AF/MF]. Lorsque la touche du déclencheur est enfoncée à mi-course, l'appareil opère dans le mode de mise au point sélectionné. Cela s'avère commode lorsque, par exemple, un viseur à vision directe (en option) est utilisé.





- Sélectionnez le mode de mise au point en fonction du mouvement du sujet et de la scène.

<b>MPA S</b>	Sujet immobile (Paysage, photographies d'anniversaires, etc.)	"MPA S" est l'acronyme de "Mise au point automatique simple". La mise au point se fait automatiquement sur pression à mi-course du déclencheur. La mise au point est alors fixe.
<b>MPA F</b>	Mouvement imprévisible (enfants, animaux domestiques, etc.)	"MPA F" est l'acronyme de "Mise au point automatique flexible". Dans ce mode, la mise au point est faite automatiquement lorsque la touche du déclencheur est enfoncée à mi-course. Si le sujet bouge alors que la touche du déclencheur est enfoncée à mi-course, la mise au point est automatiquement corrigée en fonction du mouvement.
<b>MPA C</b>	Sujet en mouvement (événements sportifs, trains, etc.)	"MPA C" est l'acronyme de "Mise au point automatique continue". Dans ce mode, lorsque la touche du déclencheur est enfoncée à mi-course, la mise au point se fait de manière continue en fonction du mouvement du sujet. Lorsque le sujet est en mouvement, la mise au point se fait en prédisant la position du sujet au moment de la prise de vue. (Prédiction du mouvement)
<b>MPM</b>	Réglez la mise au point manuellement. (P97)	

- Prise de vue dans les modes [MPA F] et [MPA C]
  - La mise au point peut prendre un certain temps lorsque la distance focale passe de la position téléobjectif à grand-angle ou lorsqu'un sujet éloigné est soudainement remplacé par un sujet rapproché.
  - Appuyez de nouveau à mi-course sur la touche du déclencheur lorsqu'il est trop difficile d'effectuer la mise au point sur le sujet.
  - Lors d'une pression à mi-course sur le déclencheur, un bougé peut être visible à l'écran.
- Selon l'objectif utilisé, les modes [MPA F] et [MPA C] pourraient ne pas fonctionner. Reportez-vous au site Web indiqué à la P13.

### 3 Touchez [RÉG.].

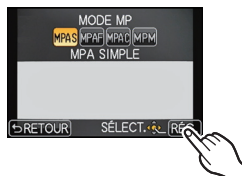

### 4 Appuyez à mi-course sur le déclencheur.

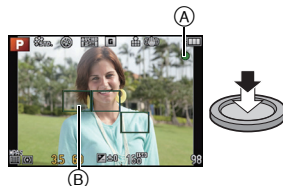

Mode de mise au point		MPA S	
Mise au point		Lorsque le sujet est mis au point	Lorsque le sujet n'est pas mis au point
Indicateur de mise au point	(A)	Allumé	Clignote
Zone de mise au point automatique	(B)	Vert	—
Son		2 bips	—

Mode de mise au point		MPA F/MPA C	
Mise au point		Lorsque le sujet est mis au point	Lorsque le sujet n'est pas mis au point
Indicateur de mise au point	(A)	Allumé	Clignote ou éteint
Zone de mise au point automatique	(B)	Vert*1	—
Son		2 bips*2	—

- \*1 Lorsque le mode MPA est réglé sur [MPA F], la première zone de mise au point peut être affichée momentanément lors de la pression à mi-course.
- \*2 Une tonalité sera émise lorsque la mise au point est atteinte lors de la pression à mi-course.
- Lorsque la luminosité est insuffisante pour permettre l'utilisation du mode [MPA F] ou [MPA C], l'appareil fonctionnera comme s'il avait été réglé dans le mode [MPA S]. Dans une telle éventualité, l'affichage passe à l'indication [MPA S] jaune.

## Nota

- La plage de la mise au point diffère selon l'objectif utilisé.
  - Avec l'objectif interchangeable (H-PS14042) : de 0,2 m (0,66 pied) (Grand-angle à une distance focale de 20 mm) à  $\infty$ , 0,3 m (0,99 pied) (distance focale de 21 mm à téléobjectif) à  $\infty$
  - Avec l'objectif interchangeable (H-FS014042) : de 0,3 m (0,99 pied) à  $\infty$
  - Avec l'objectif interchangeable (H-H014) : de 0,18 m (0,59 pieds) à  $\infty$

## ■ Sujet et conditions de prise de vue rendant la mise au point difficile

- Sujets à mouvement rapide, extrêmement lumineux ou ne présentant qu'un très faible contraste
- Lorsque la prise de vue se fait au travers d'une fenêtre ou près d'objets brillants
- Dans un endroit sombre ou lorsque l'appareil est soumis à un tremblement important
- Lorsque l'appareil est trop près du sujet ou lors d'une prise de vue mettant en présence des sujets rapprochés et des sujets éloignés

## Enregistrement d'images fixes

- Réglez le mode d'entraînement sur [ ] en appuyant sur ▼ ( [ ] ).

### 1 Sélection du mode d'enregistrement.

### 2 Enfoncez le déclencheur à mi-course pour effectuer la mise au point.

- (A) Valeur de l'ouverture
- (B) Vitesse d'obturation

- La valeur de l'ouverture et la vitesse d'obturation sont affichées. (Si l'exposition n'est pas optimale, cette valeur clignote en rouge sauf si le flash a été activé.)
- Il n'est pas possible d'effectuer une prise de vue tant que la mise au point n'est pas effectuée puisque [PRIORITÉ MP] (P152) a été initialement réglée sur [OUI].**

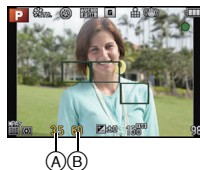

### 3 Appuyez à fond sur le déclencheur pour prendre la photo.



## Prises de vues avec la fonction de déclenchement par toucher

Il est possible d'effectuer la mise au point puis de prendre une photo automatiquement, simplement en touchant le sujet à l'écran.

### 1 Touchez [ ].









### 2 Touchez [ ].

- L'icône passe à [  ], il est maintenant possible d'effectuer une prise de vue avec la fonction de déclenchement par toucher.



### 3 Touchez le sujet sur lequel effectuer la mise au point, puis prenez la photo.

- La zone MPA, ayant la même fonction que [  ] en mode MPA, est affichée à l'endroit touché, puis une photo est prise après la mise au point lorsque le mode de mise au point automatique est réglé sur [  ], [  ], [  ] ou [  ].
- La position touchée est élargie et une image est enregistrée suite à la mise au point alors que le mode de mise au point automatique est réglé sur [  ]. (Ne peut être réglé sur les bords de l'écran)
- Si l'histogramme est affiché au haut du sujet que vous voulez toucher, déplacez l'histogramme en le faisant glisser avant de toucher le sujet (P11).



### 4 Touchez [ ] pour annuler la fonction de déclenchement par toucher.

#### Nota

- Si [PRIORITÉ MP] est réglé sur [OUI] lorsque le mode de mise au point est réglé sur [MPA S] et que le déclenchement par toucher n'est pas possible, la zone MPA passe brièvement au rouge et disparaît. Cela signifie qu'aucune prise de vue n'est possible dans les conditions qui prévalent.  
Lors du réglage sur [MPA F] ou [MPA C], la photo ne peut pas être prise si l'indication de mise au point clignote en vert mais si la mise au point est faite sur le sujet alors que le toucher est maintenu sur l'écran, la photo sera prise.
- L'évaluation de la luminosité est effectuée à l'endroit touché lorsque [MODE MESURE] (P140) est réglé sur [  ]. Sur les bords de l'écran, la mesure peut être affectée par la luminosité à proximité de l'endroit touché.

## Commutation des informations affichées sur l'écran d'enregistrement

### Appuyez sur [DISP.] pour changer l'affichage.

- Il est possible de sélectionner soit [  ] (style écran ACL) soit [  ] (style viseur) pour chacun des écrans d'affichage de l'écran ACL et du viseur à vision directe (en option) en sélectionnant [STYLE ACL] et [STYLE VISEUR] dans le menu [PERSONNALISÉ]. [STYLE VISEUR] ne peut être utilisé que lorsque le viseur à vision directe (en option) est monté sur l'appareil.

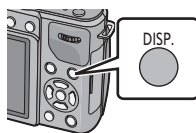

#### [ ] style écran ACL)

- L'écran sera permuté de la manière suivante.  
(Exemple d'affichage sur l'écran ACL)

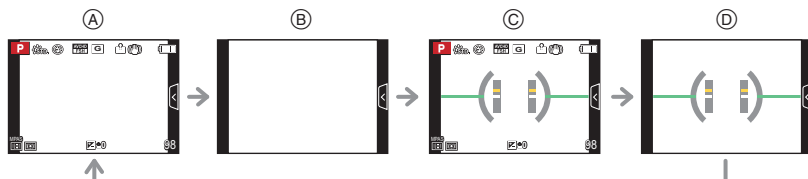

- (A) Avec information\*
- (B) Sans information
- (C) Avec information (affichage du détecteur d'inclinaison)\*
- (D) Sans information (affichage du détecteur d'inclinaison)

#### [ ] style viseur)

- L'écran sera permuté de la manière suivante.  
(Exemple d'affichage sur le viseur à vision directe)

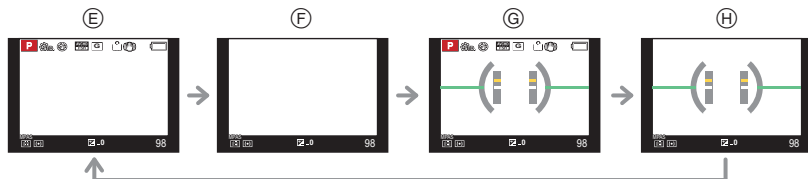

- (E) Avec information (informations détaillées)\*
- (F) Avec information
- (G) Avec information (informations détaillées, affichage du détecteur d'inclinaison)\*
- (H) Avec information (affichage du détecteur d'inclinaison)

- \* Des histogrammes sont affichés lorsque la rubrique [HISTOGRAMME] du menu [PERSONNALISÉ] est réglée sur [OUI].  
Il est également possible d'afficher le posemètre en réglant [POSEMÈTRE] sur [OUI] dans le menu [PERSONNALISÉ]. (P151)

#### Nota

- Des lignes de repérage sont affichées lorsque la rubrique [GRILLE DE RÉF.] du menu [PERSONNALISÉ] est réglée sur n'importe quelle valeur autre que [NON].
- Veuillez consulter P38 pour des détails sur l'affichage du détecteur d'inclinaison.

## ■ À propos de l'affichage du détecteur d'inclinaison

Avec l'affichage du détecteur d'inclinaison, il est facile de corriger l'inclinaison de l'appareil.

- 1 Appuyez sur [DISP.] à plusieurs reprises pour appeler l'affichage du détecteur d'inclinaison.**
- 2 Vérifiez l'inclinaison de l'appareil.**

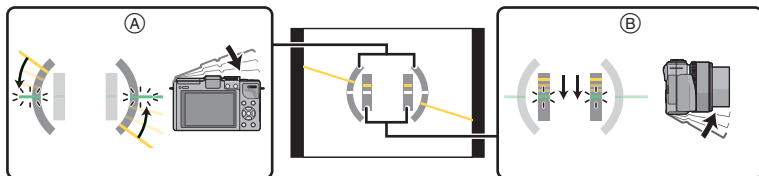

- (A) Sens horizontal :  
Correction d'une inclinaison vers la gauche
- (B) Sens vertical :  
Correction d'une inclinaison vers le bas
- Lorsque l'inclinaison de l'appareil est minimale, l'indicateur passe au vert.
  - Lors d'un enregistrement à la verticale, l'affichage passe automatiquement à un affichage d'orientation verticale.

### Nota

- Même suite à la correction de l'inclinaison, il pourrait y avoir une marge d'erreur de  $\pm 1^\circ$ .
- Lorsque [RÉG. TOUCHE Fn] du menu [PERSONNALISÉ] est réglé sur [JAUGE DE NIVEAU], vous pouvez activer/désactiver l'affichage du détecteur d'inclinaison.
- Lorsque l'appareil est tenu à la verticale et qu'il est très incliné vers le bas ou le haut, le détecteur d'inclinaison pourrait ne pas être affiché correctement et la fonction de détection du sens de l'appareil (P31) pourrait ne pas fonctionner correctement.

## Prises de vues en utilisant le fonctionnement automatique (Mode d'automatisation intelligente)

Dans ce mode, l'appareil effectue les réglages optimaux en fonction du sujet et de la scène; il est donc recommandé de sélectionner ce mode si vous désirez laisser l'appareil effectuer les réglages et ne pas vous en préoccuper.

### Appuyez sur [iA].

- L'appareil photo passe soit au mode d'automatisation intelligente le plus récemment utilisé soit au mode d'automatisation intelligente Plus. (P42) Au moment de l'achat, le mode est réglé au mode d'automatisation intelligente.
- La touche [iA] s'allume lorsque le mode d'automatisation intelligente est activé.  
La touche [iA] s'éteint durant l'enregistrement afin de prévenir la réflexion de la lumière sur le verre ou toute autre surface et n'est pas un signe de mauvais fonctionnement.
- La touche [iA] s'éteint lorsqu'elle est appuyée de nouveau et l'appareil revient au mode d'enregistrement établi avant que le mode d'automatisation intelligente ait été sélectionné.
- La fonction de contrôle de la défocalisation peut être réglée en touchant [f] sur l'écran d'enregistrement puis en touchant [f]. (P44)
- Lorsque le sujet est touché, la fonction de détection MPA est activée. Il est également possible d'activer la fonction de détection MPA en pressant la touche du curseur ◀, puis en enfonçant le déclencheur à mi-course. Pour plus de détails, consultez la P93.



## ■ Détection des scènes

Lorsque l'appareil photo identifie la scène optimale, l'icône de la scène concernée est affichée en bleu pendant 2 secondes, après quoi sa couleur redevient rouge.



### Images fixes

→	[i-PORTRAIT]
	[i-PAYSAGE]
	[i-MACRO]
	[i-PORTRAIT NOCT.]
	[i-PAYSAGE NOCT.]
	[i-BÉBÉ]*
	[i-CRÉPUSCULE]

• Seulement lorsque [] (AUTO) a été sélectionné

\* Lorsque [VISAGE] est réglé sur [OUI], [] sera affiché pour les anniversaires des visages enregistrés qui sont déjà paramétrées seulement lorsque le visage d'une personne de moins de 3 ans est détecté.

### Images animées

→	[i-PORTRAIT]
	[i-PAYSAGE]
	[i-FAIBLE ÉCLAIRAGE]
	[i-MACRO]

- [] est configuré si aucun des types de scène n'est applicable, et les réglages de base sont configurés.
- Lorsque [, , ] a été sélectionné, l'appareil détecte automatiquement le visage du sujet et règle la mise au point et l'exposition. (**Détection de visage**)
- Si par exemple, un trépied est utilisé et que le bougé de l'appareil est minime alors que le mode scène [] est reconnu, la vitesse de l'obturateur sera plus lente que la normale. Prenez soin de ne pas bouger l'appareil lors de prises de vues.
- Lorsqu'activée, la détection de la mise au point automatique sélectionnera la scène optimale pour le sujet spécifié.
- Lorsque [VISAGE] est réglé sur [OUI] et des visages similaires à ceux mémorisés sont reconnus, [R] s'affiche dans le coin supérieur droit de [, , ].
- À cause d'une des conditions ci-dessous, un type de scène différent peut être identifié pour le même sujet.
  - Conditions liées au sujet : visage excessivement éclairé ou sombre, dimensions du sujet, couleur du sujet, distance entre l'appareil et le sujet, contraste ou mouvement du sujet.
  - Conditions d'enregistrement : Crépuscule, aube, sous un faible éclairage, lorsque l'appareil est instable, lors de l'utilisation du zoom.
- Pour prendre des photos dans le type de scène prévu, il vous est conseillé de prendre des photos dans le mode d'enregistrement approprié.



## ■ Prises de vues avec flash

Cette fonction est réglée sur [☺] lorsque le flash est fermé et sur [iA] (AUTO) lorsqu'il est ouvert. Lorsque le flash est ouvert, l'appareil sélectionne automatiquement [iA], [iA] (AUTO/Réduction yeux rouges), [iA], ou [iA] en fonction du sujet et de la luminosité.

### Nota

- Si l'utilisation du flash est nécessaire, ouvrez-le. (P78)
- Lorsque [iA] ou [iA] est paramétré, la correction numérique des yeux rouges est activée.
- La vitesse d'obturation sera plus lente pendant l'utilisation de [iA] ou [iA].

## ■ Fonctions automatiques et menus désactivés

Dans le mode d'automatisation intelligente, les fonctions suivantes sont effectuées automatiquement pour permettre à l'appareil d'optimiser les réglages.

- Détection de scène/Compensation de contre-jour/Détection de visage/Équilibre des blancs automatique/Contrôle intelligent de la sensibilité ISO/[MPA RAPIDE]/[SANS YEUX R.]/[SYNCHRO FLASH]/[RÉGL. FLASH]/[RÉSOLUTION I.]/[DYNAMIQUE I.]/[RÉD.OBTUR.LONG]/[COMP. OMBRE]/[LAMPE ASS. MPA]

Du fait que l'appareil effectue les réglages optimaux automatiquement, les menus suivants sont désactivés.

Menu	Rubriques
[ENR.]	les rubriques autres que [STANDARD] et [MONOCHROME] sous [STYLE PHOTO]/[MPA RAPIDE]/[MODE MESURE]/[FLASH]/[SANS YEUX R.]/[SYNCHRO FLASH]/[RÉGL. FLASH]/[RÉSOLUTION I.]/[DYNAMIQUE I.]/[RÉG. LIMITE ISO]/[PALIERS ISO]/[RÉD.OBTUR.LONG]/[COMP. OMBRE]/[ZOOM NUM.]
[IMAGES ANIMÉES]	les rubriques autres que [STANDARD] et [MONOCHROME] sous [STYLE PHOTO]/[MODE D'IMAGE]/[MODE MESURE]/[RÉSOLUTION I.]/[DYNAMIQUE I.]/[ZOOM NUM.]/[ANTI-SCINT.]
[PERSONNALISÉ]	[MÉM. RÉG. PERS.]/[POSEMÈTRE]/[VERROU MPA/EA]/[VERR. MPA/EA FIXÉ]/[ZONE MP DIRECTE]/[DÉCLENCH. MPA]/[LAMPE ASS. MPA]/[MPA + MPM]

- Pour des informations sur la méthode de réglage du menu, se reporter à la P62.

### Nota

#### • Compensation de la lumière en contre-jour

– Le contre-jour se réfère à une lumière émise à l'arrière du sujet.

Dans ce cas, le sujet s'assombrit. Cette fonction corrige le contre-jour en éclairant l'image entière.

La compensation de lumière en contre-jour est automatiquement activée dans le mode d'automatisation intelligente.

## Enregistrement en mode d'automatisation intelligente Plus

La luminosité et la couleur optimales réglées par l'appareil photo peuvent facilement être réglées selon vos préférences.

Ce mode est pratique pour les utilisateurs qui désirent agencer les réglages faits par l'appareil avec ceux de leur choix sans avoir à configurer des réglages détaillés.

- 1 Appuyez sur [MENU/SET] en mode d'automatisation intelligente.

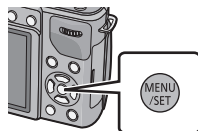

- 2 Appuyez sur ▲/▼/◀/▶ pour sélectionner le menu du mode d'automatisation intelligente [iA], puis appuyez sur ▶.

- 3 Appuyez sur ▶ pour sélectionner [iA+], puis appuyez sur [MENU/SET].

- La description du mode sélectionné s'affiche sur pression de la touche [DISP.].

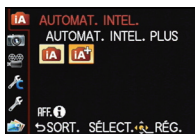

## Réglage de la luminosité

### 1 Appuyez sur la molette de sélection arrière pour afficher l'écran de réglage.

- Chaque pression de la molette commute entre les réglages de la luminosité, le contrôle de la défocalisation (P44) ou la fin des réglages.

### 2 Touchez la barre de réglage pour effectuer le réglage.

- Le réglage est également possible en tournant la molette de sélection arrière.

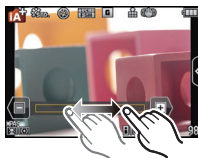

## Réglage de la couleur

### 1 Appuyez sur ► (WB) pour afficher l'écran de réglage.

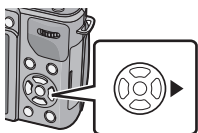

### 2 Touchez la barre de réglage pour effectuer le réglage.

- Ceci ajustera la couleur de l'image d'une couleur rougeâtre à une couleur bleuâtre.
- Le réglage est également possible en tournant la molette de sélection arrière.
- Il est possible de revenir à l'écran d'enregistrement en appuyant de nouveau sur la touche du curseur ►.

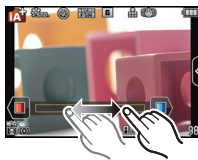

### Nota

- Il est également possible d'enregistrer des images fixes en appuyant sur [↓].
- Le réglage de la luminosité et de la couleur retourne au réglage par défaut (point central) lorsque l'interrupteur est commuté à [OFF] ou lorsque l'appareil photo est commuté à un autre mode d'enregistrement.



Modes applicables:  P A S M C1 C2 SCH 

## Prises de vues avec fonction de contrôle de la défocalisation

Vous pouvez facilement régler le flou de l'arrière-plan tout en vérifiant l'effet à l'écran.

**1** Touchez .



**2** Touchez  pour afficher l'écran de réglage.

- Lors de l'utilisation d'un viseur à vision directe (en option), appuyez à plusieurs reprises sur la molette de sélection arrière pour afficher le menu de réglage du contrôle de défocalisation.





**3** Touchez la barre de réglage pour effectuer le réglage.

- Le réglage est également possible en tournant la molette de sélection arrière.



**4** Enregistrement d'images fixes ou d'images animées.

- Il est également possible d'enregistrer des images fixes en touchant .
- Il est possible d'annuler la fonction de contrôle de défocalisation en touchant .
- Lorsque le viseur à vision directe (en option) est utilisé, une pression sur la molette de sélection arrière a pour effet de désactiver le contrôle de défocalisation.

### Nota

- Sur l'écran de réglage du contrôle de la défocalisation du mode d'automatisation intelligente, le mode MPA est . Une pression sur la touche du curseur ◀ affiche l'écran de réglage de la zone de mise au point automatique. (La taille ne peut être modifiée.)
- Selon les conditions d'enregistrement, le flou peut changer durant l'enregistrement des images animées.
- L'ouverture étant contrôlée à l'intérieur de la portée d'exposition appropriée durant l'enregistrement d'images animées, elle pourrait ne pas changer même lors du déplacement de la barre de réglage selon la luminosité du sujet et la fonction d'arrière-plan flou pourrait ne pas changer. (Par exemple, la fonction d'arrière-plan flou pourrait ne pas changer pour des scènes sombres, comme à l'intérieur, étant donné que l'ouverture est fixée pleinement ouverte.)
- Selon l'objectif utilisé, un son pourrait être entendu de l'objectif pendant la fonction d'arrière-plan flou. Ceci n'est pas le signe d'un mauvais fonctionnement.
- Selon l'objectif utilisé, le bruit d'opération de la fonction d'arrière-plan flou pourrait être enregistrée lors de l'enregistrement d'images animées en utilisant cette fonction.
- Selon l'objectif utilisé, la fonction de contrôle de la défocalisation pourrait ne pas fonctionner. Reportez-vous aux sites Internet Panasonic pour de plus amples renseignements sur les objectifs compatibles.
- Sous [EFFET MINIATURE] du mode de commande créative, le contrôle de la défocalisation ne peut être utilisé.

## Prises de vues avec vos paramétrages préférés (Mode de programme EA)

L'appareil photo règle automatiquement la vitesse d'obturation et la valeur de l'ouverture selon la luminosité du sujet.

Vous pouvez prendre des photos avec plus de latitude en modifiant différents réglages du menu [ENR.].

**Réglez la molette de sélection de mode sur [P].**

### Nota

- La vitesse d'obturation est automatiquement réglée entre environ 20 secondes et 1/4000<sup>e</sup> de seconde dans les cas suivants.
  - Lorsque [SENSIBILITÉ] est réglé sur [ISO160].
  - Lorsque la valeur de l'ouverture est réglée à F3.5 [avec l'objectif interchangeable (H-PS14042, H-FS014042)]
  - Lorsque la valeur de l'ouverture est réglée à F2.5 [avec l'objectif interchangeable (H-H014)]

## Décalage de programme

En mode de programme EA, vous pouvez changer la valeur de l'ouverture et la vitesse d'obturation présélectionnées sans changement de l'exposition. Ceci est appelé décalage de programme.

Vous pouvez rendre l'arrière-plan plus flou en diminuant la valeur de l'ouverture ou enregistrer un sujet qui se déplace de façon plus dynamique par le ralentissement de la vitesse d'obturation en prenant une photo en mode programme EA.

- 1 Enfoncez le déclencheur à mi-course et affichez la valeur de l'ouverture et de la vitesse d'obturation.**
- 2 Alors que les valeurs sont affichées (environ 10 secondes), procédez au décalage de programme en tournant la molette de sélection arrière.**

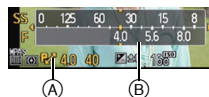

- Pendant l'affichage des valeurs, chaque pression de la molette de sélection arrière fait commuter entre la fonction de décalage de programme et la compensation de l'exposition (P83).
  - Tournez la molette de sélection arrière pour afficher [POSEMÈTRE] (B). (P151)
  - L'indication de décalage de programme (A) apparaît sur l'écran si le décalage de programme est activé.
  - Pour annuler le décalage de programme, mettez l'appareil photo hors marche ou tournez la molette de sélection arrière jusqu'à ce que l'indication de décalage de programme disparaisse.
- Pour désactiver le décalage de programme, il suffit de régler [RÉG. TOUCHE Fn] dans le menu [PERSONNALISÉ] sur [EA EXPRESS]. (P112)

### ■ Exemple de décalage de programme [Avec l'objectif interchangeable (H-PS14042)]

(A): Valeur de l'ouverture

(B): Vitesse d'obturation

- 1 Quantité de décalage de programme
- 2 Graphique en segments du décalage de programme
- 3 Limite de décalage de programme

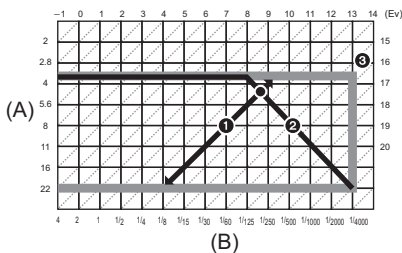

### Nota

- EV est l'acronyme de "Exposure Value". La valeur de l'exposition change en fonction de la valeur de l'ouverture ou de la vitesse d'obturation.
- Si l'exposition n'est pas adéquate lorsque le déclencheur est enfoncé à mi-course, l'affichage de valeur de l'ouverture et de la vitesse d'obturation passe au rouge et clignote.
- Le décalage de programme est annulé et l'appareil revient au mode de programme EA normal si plus de 10 secondes passent après l'activation du décalage de programme. Toutefois, le réglage du décalage de programme est mémorisé.
- Le décalage de programme ne permet des réglages que si l'éclairage est suffisant.
- Le décalage de programme n'est pas possible lorsque [SENSIBILITÉ] est réglé sur [ISO].

Modes applicables:        

## Enregistrement d'images animées

Il est possible d'enregistrer des images animées pleine HD compatibles avec le format AVCHD ou au format MP4.

La piste son sera enregistrée en stéréophonie.

Les fonctions disponibles lors de l'enregistrement d'images animées varient selon l'objectif utilisé. Il est possible que les bruits d'opération de l'objectif soient enregistrés. Pour plus de détails, reportez-vous à [P13](#).

### Mise au point pour l'enregistrement d'images animées (MPA en continu)

La mise au point change selon le paramétrage de la mise au point et du réglage de [MPA EN CONTINU] dans le menu du mode [IMAGES ANIMÉES].

Mode de mise au point	MPA en continu	Réglages
MPA S/MPA F/MPA C	OUI	Il est possible de régler l'appareil pour une mise au point en continu. • Enfoncez le déclencheur à mi-course lorsque la mise au point s'avère difficile.
	NON	La mise au point se fait au début de l'enregistrement. • Il est possible d'effectuer la mise au point en enfonçant le déclencheur à mi-course ou en touchant le sujet à l'écran.
MPM	OUI	Mise au point manuelle.
	NON	

- Selon les conditions de l'enregistrement ou l'objectif utilisé, il est possible que des bruits de fonctionnement soient enregistrés lorsque la mise au point automatique est utilisée pendant l'enregistrement d'images animées. Si ce bruit mécanique d'ajustement de la distance focale dérange, il est recommandé de régler [MPA EN CONTINU] sur [NON] dans le menu [IMAGES ANIMÉES].

- Lorsque le zoom est utilisé pour l'enregistrement d'images animées, la mise au point pourrait se faire plus lentement que d'ordinaire.

## Enregistrement d'images animées

- L'exemple suivant montre l'écran de l'appareil lorsque le mode d'enregistrement est réglé sur [ P ] (mode de programme EA).

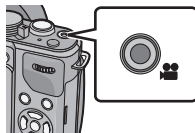

### 1 Appuyez sur la touche d'images animées pour lancer l'enregistrement.

- (A) Temps d'enregistrement écoulé
- (B) Temps d'enregistrement disponible

- Il est possible d'enregistrer des images animées dans le mode le plus approprié à la scène.
- L'indicateur d'état d'enregistrement (rouge) (C) clignote pendant l'enregistrement d'images animées.
- Aucun son n'est enregistré pendant 0,5 seconde après le lancement de l'enregistrement si la touche d'images animées est maintenue enfoncée. Relâchez la touche d'enregistrement d'images animées sitôt après l'avoir pressée.
- Pour les réglages du menu d'images animées comme [MODE ENR.], [QUALITÉ ENR.], [COUPE-VENT] et [RÉG. NIV. MIC.], consultez P146 à 149.



### 2 Pour interrompre l'enregistrement, appuyez de nouveau sur la touche d'enregistrement d'images animées.

#### ■ À propos du format d'enregistrement pour l'enregistrement des images animées

Cet appareil peut enregistrer des images animées au format AVCHD ou MP4.

#### AVCHD:

Vous pouvez enregistrer des images en haute définition avec ce format. Il est adapté au visionnement sur un téléviseur grand format ou pour être sauvegardé sur un disque.

#### MP4:

Il s'agit d'un format vidéo plus simple qui convient le mieux aux situations où un montage exhaustif sera nécessaire ou encore pour le téléchargement d'images animées sur Internet.

#### ■ À propos de la compatibilité des images animées enregistrées

Il pourrait ne pas être possible de faire la lecture d'images animées enregistrées au format [AVCHD] ou [MP4] ou la qualité audio/vidéo pourrait être réduite même lorsqu'un appareil prenant en charge ces formats est utilisé. Aussi, les informations sur enregistrement pourraient ne pas s'afficher correctement. Dans ce cas, faites la lecture sur cet appareil.





- Il n'y a aucune compatibilité entre les formats [MP4] et [AVCHD] (y compris [AVCHD Lite]).
- Pour plus de détails sur les appareils AVCHD et MP4 compatibles, consultez les sites mentionnés ci-dessous.

<http://panasonic.jp/support/global/cs/dsc/>

(Ce site est uniquement en anglais.)



 **Nota**

- Le bruit produit par l'opération du zoom ou de l'utilisation des touches pourrait être enregistré pendant l'enregistrement d'une séquence d'images animées.
- Lors de l'utilisation de l'objectif interchangeable (H-PS14042), si vous retirez votre doigt du levier du zoom ou du levier de mise au point pendant l'enregistrement d'images animées, le bruit du déplacement du levier pourrait être enregistré. Lorsque vous ramenez le levier à sa position initiale, faites-le avec le moins de bruit possible.
- Lorsque l'objectif interchangeable (H-PS14042) est utilisé, la vitesse de zoom pourrait être plus lente que d'habitude lors de l'enregistrement d'images animées.
- La durée d'enregistrement restante sera mise à jour après la fin de chaque séquence d'enregistrement.
- Selon le type de la carte, le voyant d'accès à la carte pourrait s'afficher pendant un moment suite à l'enregistrement d'images animées. Il ne s'agit pas d'un mauvais fonctionnement.
- Lorsque le paramétrage du format d'image est différent en mode images fixes qu'en mode images animées, l'angle de vue change au début de l'enregistrement d'images animées. Quand [  ZONE ENREG.] (P155) est réglé sur [  ], l'angle de vue est affiché durant l'enregistrement d'images animées.
- Lorsque [TÉLÉC. ÉTENDU] est réglé sur [OUI], l'angle de vue changera lors de la commutation entre l'écran d'images fixes et celui d'images animées en raison du différent taux d'agrandissement entre les images fixes et les images animées. (P76)
- Si vous terminez l'enregistrement d'images animées après une courte période lors de l'utilisation de [EFFET MINIATURE] du mode de contrôle créatif, l'appareil pourrait continuer d'enregistrer pendant un certain temps. Tenez l'appareil en position jusqu'à ce que l'enregistrement s'arrête.
- La sensibilité ISO sera réglée sur [AUTO] (pour images animées) lors de l'enregistrement d'images animées. De plus, [RÉG. LIMITE ISO] ne sera pas disponible.
- Lors de l'enregistrement d'images animées, [STABILISAT.] est fixé sur [  ] même s'il est déjà réglé sur [  ].
- Il est recommandé d'utiliser une batterie pleinement chargée ou l'adaptateur secteur (vendu séparément) avec le coupleur c.c. (vendu séparément) pour l'enregistrement d'images animées. (P200)
- Si, pendant l'enregistrement d'images animées en utilisant l'adaptateur secteur (vendu séparément), le courant est coupé dû à une panne ou au débranchement du cordon d'alimentation, etc., l'enregistrement en cours sera perdu.
- L'enregistrement sera fait dans l'une des catégories suivantes pour certains modes d'enregistrement. Un enregistrement d'images animées correspondant à chaque mode d'enregistrement sera effectué pour ceux qui ne figurent pas sur la liste ci-dessous.

Mode d'enregistrement sélectionné	Mode d'enregistrement durant un enregistrement d'images animées
<ul style="list-style-type: none"> <li>Mode de programme EA</li> <li>Réglage automatique de l'exposition à priorité d'ouverture</li> <li>Réglage automatique de l'exposition à priorité d'obturation</li> <li>Réglage manuel de l'exposition</li> <li>Dans les modes scène [ARRIÈRE-PLAN FLOU], [ANIMAL DOMES.]*</li> </ul>	Images animées, enregistrement normal
<ul style="list-style-type: none"> <li>Dans les modes scène [BÉBÉ1]*/[BÉBÉ2]*</li> </ul>	Mode portrait
<ul style="list-style-type: none"> <li>Dans les modes scène [PORTRAIT NOCT.], [PAYSAGE NOCT.], [ÉCLAIRAGE]</li> </ul>	Mode pour faible éclairage

\* Aucun âge ni nom ne peut être enregistré pour les photos prises durant un enregistrement d'images animées ([  ] (priorités de l'enregistrement d'images animées)) (P50).

## Saisie d'images fixes pendant l'enregistrement d'une séquence d'images animées

Des images fixes peuvent être saisies même pendant l'enregistrement d'une séquence d'images animées. (enregistrement simultané)

### Pendant l'enregistrement d'images animées, appuyez à fond sur le déclencheur pour enregistrer une image fixe.

- L'indicateur d'enregistrement simultané (A) s'affiche pendant l'enregistrement d'images fixes.
- Il est également possible d'utiliser la fonction de déclenchement par toucher (P36).



### ■ Sélection des réglages prioritaires pour les images animées et les images fixes

Modes applicables: **P** **A** **S** **M** **C1** **C2** **SCN**

La méthode de prises de photos durant un enregistrement d'images animées peut être sélectionnée avec [MODE D'IMAGE] dans le menu [IMAGES ANIMÉES].

Rubrique	Contenu des réglages
(Réglages prioritaires pour images animées)	<ul style="list-style-type: none"> <li>• Les images fixes sont enregistrées à la taille [P] (2 M). La qualité d'image pourrait être différente de celle d'images fixes ordinaires de même taille.</li> <li>• Seulement les images JPEG sont enregistrées lorsque [QUALITÉ] est réglé sur [RAW], [RAW] ou [RAW]. (Lors du réglage sur [RAW], les images fixes seront enregistrées avec [QUALITÉ] sur [RAW].)</li> <li>• Jusqu'à 30 images fixes peuvent être enregistrées pendant l'enregistrement d'une séquence d'images animées.</li> <li>• Dans le mode [EFFET MINIATURE] de la fonction de contrôle créatif, il pourrait y avoir un bref délai entre la pression sur la touche du déclencheur et l'amorce de l'enregistrement.</li> </ul>
(Réglages prioritaires pour images fixes)	<ul style="list-style-type: none"> <li>• Les images fixes sont enregistrées à la taille et à la qualité établies.</li> <li>• L'écran devient noir pendant l'enregistrement d'images fixes. Une image fixe est enregistrée au sein des images animées pendant ce laps de temps; aucun son n'est enregistré.</li> <li>• Jusqu'à 8 images fixes peuvent être enregistrées pendant l'enregistrement d'une séquence d'images animées.</li> </ul>

### Nota

- Le format d'image est fixé à [16:9].
- L'enregistrement simultané est désactivé dans les conditions suivantes :
  - Lorsque [MODE ENR.] est réglé sur [VGA] sous [MP4]
  - Lors de l'utilisation du convertisseur téléobjectif étendu [seulement lorsque (réglages prioritaires pour images fixes) a été sélectionné]

# Visualisation des images/d'images animées

## Visualisation des images

**1** Appuyez sur [▶].



**2** Passez à l'image suivante ou précédente en glissant horizontalement le doigt sur l'écran.

**Suivante:** glissez de droite à gauche

**Précédente:** glissez de gauche à droite



- Il est également possible de passer à une autre image en appuyant sur les touches du curseur ◀▶.
- La vitesse de déplacement des images lors de l'avance rapide/marche arrière rapide dépend de l'état de la lecture.
- Il est possible de faire défiler les images en continu en maintenant le doigt sur le côté gauche ou droit de l'écran.  
(Les images sont affichées en taille réduite)

### ■ Pour terminer la visualisation

Appuyez de nouveau sur [▶] ou appuyez à mi-course sur la touche du déclencheur.





#### Nota

- L'appareil fonctionne conformément aux normes du système de fichiers DCF "Design rule for Camera File system" établies par "JEITA (Japan Electronics and Information Technology Industries Association)" et Exif "Exchangeable Image File Format". L'appareil ne peut afficher que des images conformes à la norme DCF.
- Les images enregistrées au moyen d'un autre appareil photo peuvent ne pas être lues sur cet appareil.

## Affichage des écrans multiples (Visualisation "mosaïque")

### Touchez [ ].

- Il est possible de commuter l'écran de visualisation en touchant les icônes suivantes.

- [  ]: 1 écran
- [  ]: 12 écrans
- [  ]: 30 écrans
- [  ]: Affichage de l'écran du calendrier

- Il est également possible de permuter l'écran de visualisation en tournant la molette de sélection arrière.
- Commutez l'écran en touchant [▲]/[▼] s'ils sont affichés sur la barre de défilement.
- L'écran peut être commuté en glissant la barre de défilement de haut en bas.

(A) Barre de défilement

- L'écran peut être commuté graduellement en glissant l'écran vers le haut ou le bas (P11).
- Les images affichées avec [  ] ne peuvent être lues.

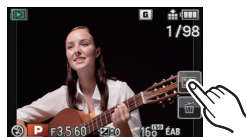

### ■ Pour revenir à la visualisation normale

Touchez l'écran pour sélectionner une photo.

## Affichage d'images par date d'enregistrement (lecture par calendrier)

**1** Touchez **[CAL]** sur l'écran de lecture mosaïque.

**2** Touchez **[▲]/[▼]** pour sélectionner le mois pour en faire la lecture.

- Si aucune image n'a été enregistrée sous un mois, ce mois ne sera pas affiché.
- Touchez **[REGR]** pour afficher l'écran de visualisation en mosaïque.

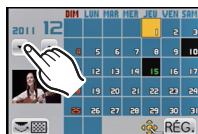

**3** Sélectionnez la date désirée pour en faire la lecture, puis touchez **[RÉG.]**.

**4** Touchez l'image désirée pour la lecture.

- Pour revenir à l'écran de lecture par date d'enregistrement, tournez la molette de sélection arrière vers la gauche ou touchez **[CAL]**.

**Nota**



- La date d'enregistrement de l'image sélectionnée dans l'écran de lecture deviendra la date sélectionnée si l'écran du calendrier est affiché en premier.
- S'il y a plusieurs images avec la même date d'enregistrement, la première image enregistrée du jour est affichée.
- Vous pouvez afficher le calendrier entre janvier 2000 et décembre 2099.
- Si la date n'est pas définie sur l'appareil photo, la date d'enregistrement sera le 1<sup>er</sup> janvier 2011.
- Lorsque vous prenez des photos après avoir fait le réglage de la destination du voyage dans **[HEURE MOND.]**, les photos sont affichées avec la date de la destination du voyage sur l'écran de lecture du calendrier.

## Visualisation avec fonction zoom

### Exercez une pression plus forte sur la zone à agrandir.

1× → 2× → 4× → 8× → 16×

(A) Indication de la position du zoom

- Il est également possible d'agrandir/réduire la photo en tournant la molette de sélection arrière arrière.
- Plus l'image est agrandie, plus la qualité d'image se dégrade.
- Il est possible de déplacer la partie agrandie en glissant (P11) l'image.
- Pour rétablir la taille originale de la photo (1×), touchez [].
- Au toucher de [], le taux d'agrandissement est réduit.



### ■ Commutation de l'image affichée tout en conservant le réglage de zoom pour la lecture

Les images affichées peuvent être sélectionnées tout en maintenant la même valeur d'agrandissement et la même position de la visualisation avec fonction zoom.

### Activez la fonction de sélection des images en appuyant sur la molette de sélection arrière pendant l'agrandissement de l'image, puis sélectionnez les images en touchant []/[].

- Il est également possible de passer à une autre photo en appuyant sur les touches du curseur ◀/▶.
- La position du zoom revient au centre pour les images suivantes.
  - Images avec des réglages de format différents
  - Images avec des nombres différents de pixels enregistrés
  - Images avec des orientations différentes (lorsque [ROTATION AFF] est réglé sur [OUI])



## Modification des informations affichées sur l'écran de visualisation

Appuyez sur [DISP.] pour commuter l'écran du moniteur.

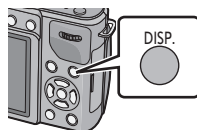

• L'écran sera permuté de la manière suivante :

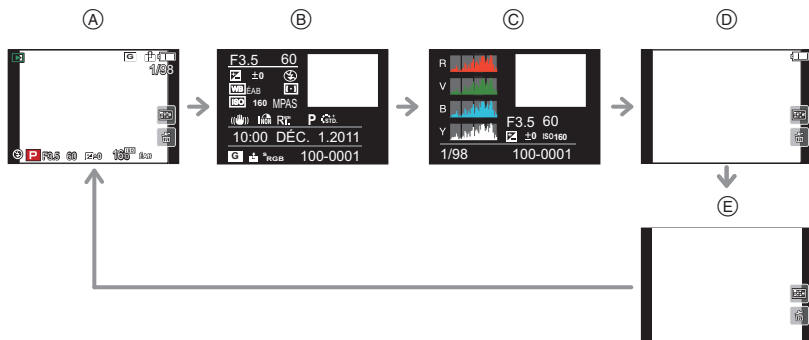

(A) Avec information

(B) Affichage d'informations détaillées\*1 (P203)

(C) Affichage de l'histogramme\*1 (P203)

(D) Sans information (Affichage de la haute lumière)\*1, 2

(E) Sans information

\*1 Ces informations ne sont pas affichées durant la visualisation avec fonction zoom, durant la visualisation d'images animées ou d'un diaporama.

\*2 Cet écran s'affiche si la fonction [HAUTE LUMIÈRE] (P151) du menu [PERSONNALISÉ] est réglée à [OU].

• L'histogramme est affiché en R (rouge), V (vert), B (bleu) et Y (surbrillance).

## Visualisation d'images animées

Les formats de fichier d'images animées pouvant être pris en charge par cet appareil sont les suivants : AVCHD (à l'exclusion de AVCHD Progressive) enregistrés sur un appareil photo numérique Panasonic (LUMIX), MP4 et QuickTime Motion JPEG.

**1** Appuyez sur .







**2** Sélectionnez une image avec une icône d'images animées () , puis touchez  pour visualiser.

- (A) Icône d'images animées
- (B) Temps d'enregistrement d'images animées

- Après le démarrage de la lecture, le temps de lecture écoulé est affiché à l'écran.

Par exemple, 8 minutes et 30 secondes est affiché ainsi [8m30s].

- Certaines informations (informations sur l'enregistrement, etc.) ne sont pas affichées pour les images animées enregistrées en [AVCHD].
  - Une pression sur la touche de déplacement du curseur  permet de lancer la lecture d'images animées.
- L'affichage à la droite de l'écran pendant la lecture correspond à  /  /  /  des touches du curseur.

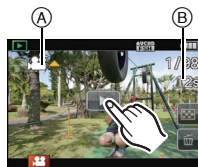











## ■ Opérations possibles pendant la lecture d'images animées

### 1 Affichez l'écran de commande en touchant l'écran tactile.







- Si aucune opération n'est effectuée pendant 2 secondes, l'état original est rétabli.

### 2 Pilotez l'écran de commande en le touchant.

	Lecture/Pause		Arrêt de la visualisation
	Marche arrière rapide		Avance rapide
	Lecture image par image (recul) (En mode pause)		Lecture image par image (avance) (En mode pause)
	Baisse du volume		Augmentation du volume

- \* Ces fonctions ne sont pas disponibles lors du visionnement d'images animées enregistrées avec [EFFET MINIATURE] dans le mode de commande créative.

#### • À propos de l'avance rapide avant/arrière pendant la lecture

- Touchez [] pendant la lecture pour effectuer l'avance rapide (touchez [] pour la marche arrière). La vitesse d'avance rapide avant/arrière augmente si vous touchez []/[] à nouveau. (L'affichage à l'écran change de [] à [].)
- Touchez [] pour revenir à la vitesse de lecture normale.

#### Nota

- Lorsque vous utilisez une carte mémoire à grande capacité, la marche arrière rapide peut être plus lente que d'habitude.
- Pour effectuer la lecture sur un PC des fichiers d'images animées enregistrés sur cet appareil photo, veuillez utiliser le logiciel "QuickTime" ou "PHOTOfunSTUDIO" sur le CD-ROM (fourni).
- Les images animées enregistrées avec un autre appareil photo pourraient ne pas être prises en charge par cet appareil.
- Les images animées enregistrées avec l'effet [EFFET MINIATURE] dans le mode de commande créative sont lues à environ 10 fois la vitesse normale.

## Création d'images fixes à partir d'une image animée

Vous pouvez créer une seule image fixe à partir d'un enregistrement d'images animées.

**1** Touchez [**Y/M**] pendant la lecture d'images animées en mode tactile.

**2** Touchez [**📷**].

- L'écran de confirmation s'affiche. L'opération est exécutée lorsque [OUI] est sélectionné.

Touchez [**🔼**] pour quitter l'écran de lecture d'images animées une fois la lecture terminée.



### Nota

- L'image sera enregistrée avec [TAILLE IMAGE] réglée sur [P] (2 M), [FORMAT] sur [16:9] et [QUALITÉ] sur [..-..].
- Les images fixes créées à partir d'images animées peuvent être de moindre qualité que les images normales.
- Il n'est pas possible de créer des images fixes à partir des images animées enregistrées au format [MP4] réglé à [VGA].
- Vous pouvez ne pas être capable de mémoriser des images fixes prises à partir d'une image animée enregistrée sur un autre appareil.
- Le pictogramme [**🔼**] s'affiche pendant la lecture d'images fixes créées à partir d'images animées.

## Effacement des images

Une fois effacées, les images ne peuvent plus être récupérées.

### Pour effacer une seule image

- 1 Sélectionnez l'image à supprimer, puis touchez [  ].



- 2 Touchez [EFF. VUE PAR VUE].

- L'écran de confirmation est affiché.  
L'image est effacée en sélectionnant [OUI].

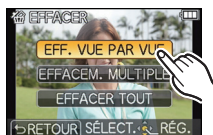

**Effacement de plusieurs images (jusqu'à 100\*) ou de toutes les images**

- \* Le groupe de photos prises en rafale est traité comme une seule photo. (Toutes les photos au sein du groupe sont supprimées.)

**1** Touchez [].

**2** Touchez [EFFACEMENT. MULTIPLE] ou [EFFACER TOUT].

- [EFFACER TOUT] → L'écran de confirmation est affiché. L'image est effacée en sélectionnant [OUI].
- Il est possible d'effacer toutes les images, à l'exception de celles réglées comme favorites lorsque [TOUT EFFACER SAUF ★] est sélectionné avec le réglage [EFFACER TOUT].

**3** (Lorsque [EFFACEMENT. MULTIPLE] est sélectionné)

**Touchez l'image à supprimer.**

(Répétez la procédure décrite ci-dessus)

- [] apparaît sur les images sélectionnées. Si vous touchez l'image à nouveau, le réglage est annulé.



**4** (Lorsque [EFFACEMENT. MULTIPLE] est sélectionné) Touchez [EXÉC.].

- L'écran de confirmation est affiché. Les images sont effacées en sélectionnant [OUI].





 **Nota**

- Ne mettez pas l'appareil photo hors marche lors de l'effacement d'images. Utilisez une batterie dont la charge est suffisante ou l'adaptateur secteur (vendu séparément).
- Selon le nombre d'images à effacer, l'opération peut prendre plus ou moins de temps.
- Si les images ne sont pas conformes à la norme DCF ou sont protégées, elles ne seront pas effacées même si [EFFACER TOUT] ou [TOUT EFFACER SAUF ★] a été sélectionné.

## Réglage du menu

Cet appareil photo numérique offre une sélection de menus facilitant les prises de vues. Le menu [CONFIG.] comporte d'importants paramètres relatifs à l'horloge et à l'alimentation de l'appareil. Vérifiez les réglages de ce menu avant d'utiliser l'appareil.

### ■ Types de menus

Menu	Réglages
 [ENR.] (P136 à 145)	Ce menu permet de sélectionner le format d'image, le nombre de pixels et les autres paramètres de l'image à enregistrer.
 [IMAGES ANIMÉES] (P146 à 149)	Ce menu vous permet de paramétrer le [MODE ENR.] et [QUALITÉ ENR.] de même que les autres aspects de l'enregistrement d'images animées.
 [PERSONNALISÉ] (P150 à 157)	Il est possible de paramétrer selon ses préférences l'opération de l'appareil telle que l'affichage à l'écran et les fonctions des touches. Il est également possible d'enregistrer les paramètres modifiés.
 [CONFIG.] (P66 à 73)	Ce menu vous permet de régler l'horloge, sélectionner les bips de confirmation et d'établir d'autres paramètres en vue de faciliter encore davantage l'utilisation de l'appareil.
 [LECTURE] (P162 à 177)	Ce menu permet de procéder à la protection, au rognage ou au paramétrage d'impression, etc. des images enregistrées.

## Réglage des rubriques du menu

- Si vous réglez [REPRISE MENU] (P157) dans [PERSONNALISÉ] sur [OUI], l'écran affiche la dernière rubrique sélectionnée avant la mise hors marche de l'appareil. Il est réglé sur [OUI] au moment de l'achat.

### 1 Appuyez sur [MENU/SET].

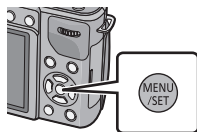

### 2 Sélectionnez une rubrique en appuyant sur ▲/▼ ou en tournant la molette de sélection arrière.

- Sélectionnez la rubrique tout au bas et appuyez sur ▼ ou tournez la molette de sélection arrière vers la droite pour passer à l'écran suivant.



### 3 Appuyez sur [MENU/SET] ou sur la molette de sélection arrière.

- Selon la rubrique du menu, son paramétrage pourrait ne pas être affiché ou être affiché d'une manière différente.

### 4 Sélectionnez la configuration appropriée en appuyant sur ▲/▼ ou en tournant la molette de sélection arrière.

- L'image de droite illustre le réglage de la rubrique [DYNAMIQUE I.], de [NON] à [ÉLEVÉ].



### 5 Appuyez sur [MENU/SET] ou sur la molette de sélection arrière.

#### ■ Fermer le menu

Appuyez sur [ ] plusieurs fois ou appuyez sur le déclencheur à mi-course.

## ■ Commutation à d'autres menus

Exemple: Passage du menu du mode [ENR.] au menu [CONFIG.].

### 1 Appuyez sur ◀.

- (A) Icônes de sélection du menu

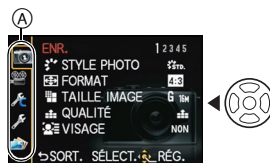

### 2 Appuyez sur ▼ ou tournez la molette de sélection arrière pour sélectionner l'icône [🔧] du menu [CONFIG.].

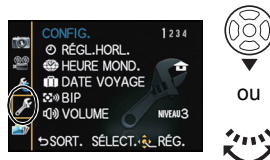

### 3 Appuyez sur ▶ ou sur la molette de sélection arrière.

- Sélectionnez ensuite une rubrique du menu et effectuez le réglage.

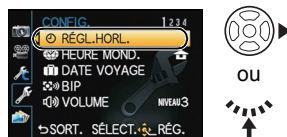

#### Nota

- Certaines fonctions ne pourront être réglées ou utilisées selon les modes ou les paramètres des menus utilisés en raison des spécifications de l'appareil.

## Paramétrage du menu rapide

En utilisant le menu rapide, certains réglages du menu peuvent facilement être appelés.

- Les rubriques pouvant être réglées à l'aide du menu rapide sont déterminées par le mode ou le style d'affichage réglé sur l'appareil. Les rubriques qui ne peuvent pas être sélectionnées sont affichées en gris.

- 1 Appuyez sur [Q.MENU] pour afficher le menu rapide.

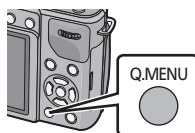

- 2 Touchez une rubrique du menu.

- Les rubriques du menu peuvent être commutées en touchant [◀▶].



- 3 Touchez le contenu du réglage.



- 4 Touchez [SORT.] pour quitter le menu une fois le paramétrage terminé.



## ■ Configuration du menu rapide selon vos préférences

Le menu rapide peut comprendre jusqu'à 15 rubriques de menu. Cela vous permet d'organiser les rubriques de menu selon les conditions d'enregistrement, etc.

### 1 Touchez [R].



### 2 Sélectionnez un menu de la rangée supérieure et glissez-le jusqu'à la rangée du dessous.

- (A) Rubriques pouvant être configurées en tant que menus rapides.  
 (B) Rubriques pouvant être affichées à l'écran du menu rapide.
- S'il n'y a pas de champ libre dans la rangée du dessous, glissez la rubrique de menu par-dessus celle que vous désirez remplacer.  
La nouvelle rubrique remplacera l'ancienne.
  - Lorsqu'une rubrique de la rangée du dessous est glissée vers la rangée du dessus, le paramétrage est annulé libérant ainsi un champ de configuration.
  - Il est possible de sélectionner des rubriques ou des paramètres en touchant [◀]/[▶].
  - Les rubriques suivantes peuvent être configurées :

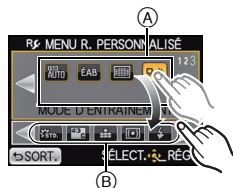

#### Menu du mode [ENR.]

- |   |  |
|---|--|
| <ul style="list-style-type: none"> <li>• [STYLE PHOTO] (P136)</li> <li>• [RÉGLAGE D'IMAGE] (P138)</li> <li>• [QUALITÉ] (P139)</li> <li>• [MODE MESURE] (P140)</li> <li>• [FLASH] (P78)</li> <li>• [RÉGL. FLASH] (P142)</li> </ul> | <ul style="list-style-type: none"> <li>• [RÉSOLUTION I.] (P142)</li> <li>• [DYNAMIQUE I.] (P142)</li> <li>• [TÉLÉC. ÉTENDU] (photos/images animées) (P76)</li> <li>• [ZOOM NUM.] (P76)</li> <li>• [STABILISAT.] (P74)</li> </ul> |
|---|--|

#### Fonctions d'enregistrement

- [MODE MPA] (P91)
- [SENSIBILITÉ] (P108)
- [ÉQ. BLANCS] (P103)
- [MODE D'ENTRAÎNEMENT] (Une image (P35)/Prises de vues en rafale (P84)/Prises de vues en rafale avec réglage automatique de l'exposition (P86)/Retardateur (P89))

#### Menu du mode [IMAGES ANIMÉES]

- [RÉG. IMG. ANIMÉES] (P146, 147)
- [MODE D'IMAGE] (P148)

#### Menu [PERSONNALISÉ]

- [HISTOGRAMME] (P150)
- [GRILLE DE RÉF.] (P151)
- [ZONE ENREG.] (P155)

### 3 Touchez [SORT.].

- L'écran à l'étape 1 ci-dessus est rétabli. Touchez [SORT.] pour commuter à l'écran d'enregistrement.

Au besoin, effectuez les réglages suivants.

## À propos du menu de configuration

[RÉGL. HORL.], [ÉCONOMIE] et [PRÉV.AUTO] sont des rubriques importantes. Vérifiez leurs réglages avant de les utiliser.

Pour plus de détails sur la manière de sélectionner les réglages du menu [CONFIG.], référez-vous à la P62.

⊖ [RÉGL. HORL.]	Changez la date et l'heure.
	<p><b>1 Appuyez sur ◀/▶ pour sélectionner les rubriques, puis sur ▲/▼ pour effectuer le réglage.</b></p> <p>Ⓐ Réglage [HEURE MOND.]</p> <p><b>Pour régler la séquence de l'affichage et du format d'affichage de l'heure.</b></p> <ul style="list-style-type: none"> <li>Pour appeler l'écran de configuration pour l'ordre d'affichage et le format d'affichage de l'heure, sélectionnez [STYLE], puis appuyez sur [MENU/SET].</li> </ul> <p><b>2 Appuyez sur [MENU/SET] pour effectuer le réglage.</b></p>

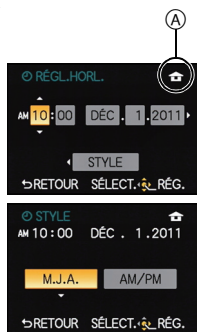



• Pour de plus amples informations, reportez-vous à “Paramétrage de l’horodateur (horloge)” à la P27.

 [HEURE MOND.]	<p>Réglez l'heure de votre domicile et au point de destination. Il est possible d'afficher l'heure locale des destinations et de l'enregistrer sur les images que vous prenez.</p>
	<p><b>Après avoir sélectionné [ARRIVÉE] ou [DÉPART], appuyez sur ◀/▶ pour sélectionner une zone, puis appuyez sur [MENU/SET] pour confirmer.</b></p> <ul style="list-style-type: none"> <li>• Dès la première utilisation de l'appareil, réglez [DÉPART]. Le réglage de [ARRIVÉE] peut être fait après le réglage de [DÉPART].</li> </ul> <p><b>✈ [ARRIVÉE]:</b> Point de destination</p> <ul style="list-style-type: none"> <li>(A) L'heure actuelle du lieu de destination</li> <li>(B) La différence d'heure par rapport au lieu de départ</li> </ul> <p><b>🏠 [DÉPART]:</b> Domicile</p> <ul style="list-style-type: none"> <li>(C) L'heure en cours</li> <li>(D) La différence d'heure par rapport au temps universel (GMT "Greenwich Mean Time")</li> </ul>

(A) 

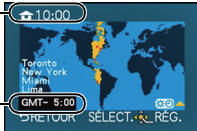
(B) 









(C) 

(D) 

- Il est possible d'activer/désactiver l'heure avancée [] en appuyant sur ▲ au moment de la sélection de la région.
- Si vous ne trouvez pas le lieu de destination parmi ceux affichés à l'écran, sélectionnez par la différence d'heure du lieu d'origine.

 <b>[DATE VOYAGE]</b>	<p>Il est possible de régler la date de départ et la date de retour ainsi que le nom de la destination.</p> <p>Il est possible d'afficher le nombre de jours écoulés lors de la visualisation des photos et d'imprimer ce nombre sur les photos avec [TIMBRE CAR.] (P166).</p>	
	<b>[CONF. VOYAGE]:</b>	
	<b>[NON]:</b>	Le nombre de jours écoulés n'est pas enregistré.
	<b>[RÉG.]:</b>	La date de départ et la date de retour sont réglées. Le nombre de jours écoulés (jours après le départ) est enregistré.
	<ul style="list-style-type: none"> <li>• La date de voyage est automatiquement annulée si la date de retour est antérieure à la date courante. Si [CONF. VOYAGE] est réglé sur [NON], [LIEU] sera également désactivé.</li> </ul>	
	<b>[LIEU]:</b>	
	<b>[NON]</b>	
	<b>[RÉG.]:</b>	La destination est enregistrée au moment de la prise de vue.
	<ul style="list-style-type: none"> <li>• Pour les informations sur la saisie des caractères, reportez-vous à la section "Saisie de texte" à la P135.</li> </ul>	

- Le nombre de jours écoulés depuis la date de départ peut être imprimé sur chaque photo en utilisant le logiciel "PHOTOfunSTUDIO" sur le CD-ROM (fourni).
- La date de voyage est calculée en utilisant les réglages de la date de l'horloge et de la date de départ. Si vous réglez [HEURE MOND.] en fonction du lieu de la destination, la date de voyage est calculée en utilisant les réglages de la date de l'horloge et du lieu de la destination du voyage.
- Le réglage de la date de voyage est mémorisé même si l'appareil photo est mis hors marche.
- Sur les images prises avant la date de départ, le symbole [-] (moins) est affiché en orange et le nombre de jours écoulés n'est pas enregistré.
- Si la date de voyage est affichée en signe moins [-] blanc, il y a un décalage de la date entre [DÉPART] et [ARRIVÉE]. (Elle sera enregistrée)
- La fonction [DATE VOYAGE] est désactivée lors de l'enregistrement d'images animées au format [AVCHD].
- Pendant l'enregistrement d'images animées, la fonction [LIEU] est désactivée.

 <b>[BIP]</b>	Régalez le volume des tonalités et du bruit de déclencheur électronique.	
	 <b>[VOLUME DU BIP] :</b>  <b>(Sourdine)</b>  <b>(Bas)</b>  <b>(Haut)</b>	 <b>[VOL DÉCL.-É] :</b>  <b>(Sourdine)</b>  <b>(Bas)</b>  <b>(Haut)</b>

- La fonction de réglage [VOL DÉCL.-É] ne fonctionne dans le mode prises de vues en rafale que si celui-ci est réglé sur [SH].

[VOLUME]	Le volume du haut-parleur peut être ajusté sur 7 paliers.
----------	---

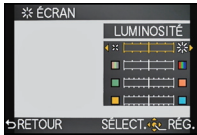

- Si vous branchez l'appareil photo à un téléviseur, le volume des haut-parleurs de ce dernier ne changera pas.

* [ÉCRAN]/[VISEUR]	<p>Permet de régler la luminosité, la couleur et le ton du rouge ou du bleu de l'écran ACL ou du viseur à vision directe, vendu séparément.</p> <ol style="list-style-type: none"> <li><b>Sélectionnez les réglages en appuyant sur ▲/▼ et en effectuant les réglages avec ◀/▶ ou la molette de sélection arrière.</b></li> <li><b>Appuyez sur [MENU/SET] pour effectuer le réglage.</b></li> </ol> 
--------------------	---

- Les réglages effectués seront visibles à l'écran ACL ou sur le viseur à vision directe (vendu séparément) (P196) selon celui qui est activé.
- L'apparence de certains sujets pourrait être différente à l'écran ou au viseur que dans la réalité. Il est à noter toutefois que cela n'a aucun effet sur les images enregistrées.



ACL [MODE ACL]	<p>La luminosité de l'écran ACL peut être réglée.</p> <p><b>[A]* [AUTO]:</b> La luminosité se met au point automatiquement selon le degré de lumière qui entoure l'appareil photo.</p> <p><b>[1]* [MODE1]:</b> Augmentation de la luminosité de l'écran ACL.</p> <p><b>[2]* [MODE2]:</b> Luminosité normale de l'écran ACL.</p> <p><b>[3]* [MODE3]:</b> Diminution de la luminosité de l'écran ACL.</p>
----------------	---



- La luminosité des images affichées à l'écran ACL est accentuée; aussi, l'apparence de certains objets peut-elle être modifiée. Il est à noter toutefois que cela n'a aucun effet sur les images enregistrées.
- Lorsque l'enregistrement est fait dans le [MODE1], le niveau normal de luminosité de l'écran est rétabli après 30 secondes. Sur pression d'une touche ou au toucher de l'écran, la luminosité de l'écran redevient plus brillante.
- Si l'écran ACL est difficile à voir à cause des rayons du soleil, etc., nous vous conseillons d'utiliser votre main ou un autre objet pour bloquer la lumière.
- Le nombre de photos enregistrables est moindre dans les modes [AUTO] et [MODE1].
- [AUTO] n'est disponible que dans le mode enregistrement.
- [AUTO] est désactivé durant l'enregistrement d'images animées.
- Lorsque le menu à l'écran est affiché dans un environnement sombre, etc., la luminosité de l'écran ACL est réduite même si [MODE ACL] est réglé sur [MODE2].
- Lors de l'utilisation de l'adaptateur secteur (vendu séparément), l'appareil est réglé par défaut à [MODE2].

ÉCO [ÉCONOMIE]	Il est possible de prolonger l'autonomie de la batterie en effectuant les paramétrages suivants. De plus, cette fonction éteindra automatiquement l'écran ACL s'il n'est pas utilisé pour éviter le déchargement de la batterie.
	 [MODE DE VEILLE]: L'appareil est automatiquement mis hors marche s'il est laissé inactif plus longtemps que le délai d'inactivité sélectionné. <b>[NON]/[1MIN]/[2MIN]/[5MIN]/[10MIN]</b>
	 [DÉS. ACL AUTO]: L'écran ACL est automatiquement mis hors marche si l'appareil est laissé inactif plus longtemps que le délai d'inactivité sélectionné. <b>[NON]/[15 S]/[30 S]</b>

- Appuyez à mi-course sur le déclencheur ou mettez l'appareil hors marche puis en marche pour annuler [MODE DE VEILLE].
- Lorsque [DÉS. ACL AUTO] est réglé à [15 S] ou [30 S], le délai d'inactivité [MODE DE VEILLE] est fixé à [2MIN].
- Appuyez sur n'importe quelle touche pour réactiver l'écran à cristaux liquides.
- Il n'est pas possible d'utiliser [MODE DE VEILLE] dans les cas suivants.
  - Lors de l'utilisation d'un adaptateur secteur
  - Lors de la connexion à un ordinateur ou à une imprimante
  - Lors de l'enregistrement ou de la lecture d'images animées
  - Lors de la visualisation d'un diaporama

 [PRÉV.AUTO]	Sélectionnez la durée d'affichage de l'image fixe après la prise de vue.
	<b>[NON]/[1 S]/[3 S]/[5 S]</b> <b>[FIXE]:</b> Les photos demeurent affichées jusqu'à ce que le déclencheur soit enfoncé à mi-course.

- Si réglé sur [FIXE] lorsque l'appareil est en mode [] ou [], la commutation de l'écran de lecture ou l'agrandissement sont possibles en tournant la molette de sélection arrière pendant la prévisualisation automatique.
- La fonction de prévisualisation automatique est activée sans égard à son paramétrage lors de l'utilisation du mode de prises de vues en rafale avec [SH] ou [H] activé ou lors de prises de vues en rafale avec réglage automatique de l'exposition. (Il n'y a aucun maintien de l'aperçu.)
- [PRÉV.AUTO] est désactivé lorsque le mode de prises de vues en rafale a été réglé sur [M] ou [G].
- Lorsque [MÉMORISATION AUTO] sous [VISAGE] est réglé sur [OUI], [PRÉV.AUTO] ne peut être réglé que sur [3 S] ou sur [5 S].

USB [MODE USB]	Sélectionnez le système de communication USB avant ou après avoir connecté l'appareil photo à votre ordinateur ou à l'imprimante à l'aide du câble USB (fourni).
	 <b>[SÉLECT.CONNEX.]</b> : Choisissez entre [PC] et [PictBridge(PTP)] si vous connectez l'appareil photo à un ordinateur ou à une imprimante compatible à PictBridge.  <b>[PictBridge(PTP)]</b> : Réglez avant ou après la connexion à une imprimante compatible à PictBridge.  <b>[PC]</b> : Réglez après ou avant la connexion à un ordinateur.

TV [FORMAT TÉLÉ]	Réglez selon le type de téléviseur.
	<b>[16:9]</b> : Lors du raccordement à un téléviseur 16:9. <b>[4:3]</b> : Lors du raccordement à un téléviseur 4:3.

- Cela fonctionnera si le câble AV (vendu séparément) est connecté.

HDMI [MODE HDMI]	Sélectionnez le format d'image du signal HDMI lors de la lecture sur un téléviseur haute définition compatible à HDMI raccordé à l'appareil photo au moyen d'un câble mini HDMI (vendu séparément).
	<b>[AUTO]</b> : La résolution du signal de sortie est automatiquement établie en fonction de l'information acheminée par le téléviseur auquel l'appareil est connecté. <b>[1080i]</b> : La méthode d'entrelacement avec 1080 lignes de balayage est utilisée. <b>[720p]</b> : La méthode de balayage progressif sur 720 lignes est utilisée. <b>[480p]</b> : La méthode de balayage progressif sur 480 lignes est utilisée.



- Cela fonctionne lorsqu'un câble mini HDMI est connecté (vendu séparément).
- Si les images ne sont pas acheminées au téléviseur lorsque le réglage est [AUTO], faites correspondre le format d'image avec celui que le téléviseur peut prendre en charge et sélectionnez le nombre de lignes de balayage. (Reportez-vous au manuel d'utilisation du téléviseur.)

 <b>[VIERA Link]</b>	Effectuez le paramétrage de manière que l'appareil puisse être piloté par la télécommande du téléviseur VIERA en couplant automatiquement cet appareil avec un équipement compatible avec VIERA Link en le connectant au moyen d'un câble mini HDMI (vendu séparément).
	<p><b>[NON]:</b> Les opérations sont contrôlées au moyen des touches de l'appareil.</p> <p><b>[OUI]:</b> Le pilotage depuis la télécommande de l'équipement compatible avec VIERA Link est activé. (Ce ne sont pas toutes les opérations qui seront possibles) La fonctionnalité des touches de l'appareil sera restreinte.</p>

- Cela fonctionne lorsqu'un câble mini HDMI est connecté (vendu séparément).
- Pour plus de détails, reportez-vous à la [P184](#).

 <b>[LECTURE 3D]</b>	Sélection du mode de sortie des images 3D.
	<p><b>[3D]:</b> Avec un téléviseur compatible avec des images 3D.</p> <p><b>[2D]:</b> Avec un téléviseur non compatible avec des images 3D. Pour affichage en 2D (image ordinaire) sur un téléviseur compatible avec 3D.</p>

- Cela fonctionne lorsqu'un câble mini HDMI est connecté (vendu séparément).
- Reportez-vous à la [P180](#) pour le mode de lecture en 3D d'images 3D.

 <b>[MENUS GUIDE]</b>	Réglez l'écran affiché lorsque la molette de sélection de mode est réglée sur <b>SCN</b> /  .
	<p><b>[NON] :</b> Affiche l'écran d'enregistrement du mode scène (<a href="#">P117</a>) ou du mode de commande créative (<a href="#">P124</a>).</p> <p><b>[AUTO] :</b> Affiche l'écran de sélection du mode scène ou du mode de commande créative.</p>



 [LANGUE]	Réglez pour sélectionner la langue d'affichage à l'écran.
--	---

- Si vous choisissez par erreur une autre langue, sélectionnez [00] à partir des icônes du menu pour sélectionner la langue désirée.

 [AFF. VERSION]	Cette rubrique permet de vérifier les versions du micrologiciel de l'appareil photo et de l'objectif.
--	---

- [-. -] s'affiche comme version du micrologiciel de l'objectif lorsque l'objectif n'est pas monté sur l'appareil.

 [RENUM.FICHER]	Restaurez le numéro du fichier du prochain enregistrement à 0001.
--	---

- Le numéro de dossier est mis à jour et le numéro du premier fichier est 0001.
- Un numéro de dossier entre 100 et 999 peut être assigné.  
Le numéro de dossier doit être réinitialisé avant qu'il n'atteigne 999. Nous vous conseillons de formater la carte (P73) après avoir sauvegardé les données sur un ordinateur ou un autre appareil.
- Pour réinitialiser le numéro de dossier à 100, formatez d'abord la carte, puis utilisez cette fonction pour restaurer le numéro de fichier.  
Un écran de réinitialisation de numéro de dossier apparaîtra alors. Sélectionnez [OUI] pour réinitialiser le numéro de dossier.

 [RESTAURER]	Les réglages du menu [ENR.] ou [CONFIG.]/[PERSONNALISÉ] sont restaurés.
---	---

- Lorsque les réglages du mode [ENR.] sont réinitialisés, les informations mémorisées dans [VISAGE] seront réinitialisées également.
- Après la restauration des paramètres du menu [CONFIG.]/[PERSONNALISÉ], les paramètres suivants sont également restaurés. De plus, le paramétrage [ROTATION AFF] est activé.
  - Le réglage de [HEURE MOND.].
  - Les paramètres de [DATE VOYAGE] (date de départ, date de retour, lieu)
  - Les réglages de la date de naissance et du nom dans les modes scène [BÉBÉ1]/[BÉBÉ2] et [ANIMAL DOMES.].
- Le numéro du dossier et l'horloge ne sont pas modifiés.

 [FORMATER]	La carte est formatée. <b>Le formatage a pour effet de supprimer irrévocablement toutes les données sur votre carte mémoire. Il convient donc de sauvegarder les images fixes et animées sur un autre support avant d'utiliser cette fonction.</b>
--	---

- Utilisez une batterie dont la charge est suffisante ou l'adaptateur secteur (vendu séparément) lors du formatage. Ne mettez pas l'appareil photo hors marche pendant le formatage.
- Si la carte a été formatée par un ordinateur ou par un autre appareil, formatez-la à nouveau avec l'appareil photo.
- Si la carte ne peut être formatée, tentez de formater une carte différente sur l'appareil avant de contacter Panasonic ou le centre de service.

Pour de l'aide, composez le 1-800-99-LUMIX (1-800-995-8649) ou envoyez un courriel à : [lumixconcierge@ca.panasonic.com](mailto:lumixconcierge@ca.panasonic.com)

Modes applicables:        

## Stabilisateur optique de l'image



Avec l'un ou l'autre de ces modes, le bougé est détecté et l'appareil compense automatiquement le mouvement, éliminant ainsi le flou dû au bougé.

### Un objectif prenant en charge la fonction de stabilisation est requis.

- L'objectif interchangeable (H-PS14042, H-FS014042) prend en charge la fonction de stabilisation.
- L'objectif interchangeable (H-H014) ne prend pas en charge la fonction de stabilisation.

### ■ Réglage du stabilisateur dans le menu du mode [ENR.]

- 1 Sélectionnez [STABILISAT.] dans le menu du mode [ENR.]. (P62)
- 2 Appuyez sur ▲/▼ pour sélectionner le réglage, puis appuyez sur [MENU/SET].

Rubrique	Réglages
[NON]	[STABILISAT.] est désactivé. (Cette fonction n'est disponible qu'avec un objectif sans commutateur [O.I.S.].)
 (Normal)	Le bougé vertical et horizontal est compensé.
 (Panoramique)	Le bougé de l'appareil dans l'axe vertical est corrigé. Ce mode s'avère idéal pour un panoramique (une méthode de prise de vue par laquelle l'appareil suit un sujet se déplaçant dans une même direction).

- La fonction [STABILISAT.] n'est disponible que si l'objectif utilisé est doté d'un stabilisateur interne.
- Quittez le menu à la fin du réglage.

## ■ Prévention de bougé (l'appareil photo est secoué)

Lorsque l'avis de bougé [Ⓜ] s'affiche, utilisez [STABILISAT.] (P145), un trépied, le retardateur (P89) ou un déclencheur à distance (DMW-RSL1; vendu séparément) (P200).

- La vitesse d'obturation ralentira particulièrement dans les cas suivants. Gardez l'appareil photo immobile à partir du moment où le déclencheur est appuyé jusqu'à ce que l'image apparaisse à l'écran. Nous vous recommandons l'utilisation d'un trépied.
  - Synchronisation lente
  - Synchronisation lente/Réduction yeux rouges
  - Dans les modes scène [PORTRAIT NOCT.], [PAYSAGE NOCT.] et [FÊTE]
  - Lorsqu'une vitesse d'obturation plus lente est sélectionnée



### Nota

- En utilisant un objectif interchangeable, vendu séparément, muni d'un commutateur de stabilisation optique de l'image [O.I.S.], il est possible d'activer le stabilisateur optique de l'image en réglant le commutateur sur [ON]. (Celui-ci est réglé sur [Ⓜ]) au moment de l'achat.)
  - Il est recommandé de désactiver le stabilisateur optique de l'image lorsqu'un trépied est utilisé. [NON] s'affiche à l'écran dans cette situation.
  - La fonction de stabilisation peut ne pas fonctionner suffisamment dans les cas suivants.
    - Lorsque l'appareil est trop agité.
    - Lorsque l'agrandissement du zoom est élevé.
    - Lors de l'utilisation du zoom numérique.
    - En suivant des sujets en mouvement.
    - Lorsque la vitesse d'obturation est ralentie pour prendre des photos à l'intérieur ou dans des endroits sombres.
- Soyez attentif aux tremblements en appuyant sur le déclencheur.
- L'effet panoramique dans le [Ⓜ] est plus difficile à obtenir dans les situations suivantes:
    - Dans les endroits fortement éclairés tel qu'à l'extérieur en plein soleil.
    - Lorsque la vitesse d'obturation est plus rapide que 1/100<sup>e</sup> de seconde.
    - Lorsque le déplacement de l'appareil est trop long en raison du mouvement lent du sujet. (L'arrière-plan ne sera pas flou.)
    - Lorsque l'appareil n'arrive pas à bien suivre le sujet.
  - Lorsque vous faites un panoramique sous [Ⓜ], il est recommandé de faire les prises de vues avec le viseur à vision directe (en option) (P206) installé.

Modes applicables: **P A S M C1 C2 SCN** 

## Utilisation du zoom

(Dans les modes **P** et **SCN**, seuls le zoom optique et le convertisseur téléobjectif étendu peuvent être utilisés.)

### Les opérations de zoom sont différentes selon l'objectif utilisé

Avec l'objectif interchangeable (H-PS14042) doté d'un levier du zoom

**Déplacement vers T :**

Agrandit un sujet éloigné

**Déplacement vers W :**

Élargit l'angle de vue

- La vitesse du zoom varie selon l'ampleur du mouvement du levier du zoom.

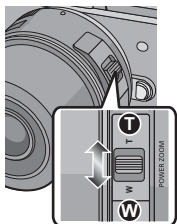

Avec l'objectif interchangeable (H-FS014042) doté d'une bague de réglage du zoom

**Déplacement vers T :**

Agrandit un sujet éloigné

**Déplacement vers W :**

Élargit l'angle de vue

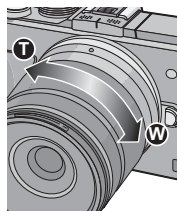

• L'objectif interchangeable (H-H014) ne possède pas de levier du zoom ou de bague de réglage du zoom.

### ■ Zoom optique

En actionnant la bague de réglage ou le levier du zoom, il est possible d'effectuer un zoom arrière pour enregistrer des paysages, par exemple, avec un grand-angle, ou d'effectuer un zoom avant pour rapprocher le sujet (téléobjectif).

### ■ Convertisseur téléobjectif étendu ( + )

Pour obtenir un agrandissement additionnel, réglez [TÉLÉC. ÉTENDU] dans le menu [ENR.] ou [IMAGES ANIMÉES] sur [OU].

• Lorsque la fonction [TÉLÉC. ÉTENDU] (menu [ENR.]) est utilisée, réglez la taille de l'image sur [M] ou [P] (taille de l'image avec ).

### ■ Zoom numérique

Pour obtenir un agrandissement additionnel, réglez [ZOOM NUM.] dans le menu [ENR.] ou [IMAGES ANIMÉES] sur [2×] ou [4×].

### ■ Type de zoom et agrandissement à l'enregistrement

Caractéristiques	Zoom optique	Convertisseur téléobjectif étendu ( + )	Zoom numérique
Agrandissement lors d'enregistrement	Varie selon l'objectif utilisé.	Lors de l'enregistrement d'images fixes: $2\times^{*1}$ Lors de l'enregistrement d'images animées: $3,6\times^{*2}$	[2×] [4×]
Qualité de l'image	Aucune détérioration	Aucune détérioration	Avec le zoom numérique, plus grande est l'image et plus basse sera la qualité de l'image.

\*1 Avec une image au format [P] (4 M), le format  est sélectionné.

Le taux d'agrandissement varie selon les paramètres de [TAILLE IMAGE] et [FORMAT].

\*2 Lorsque le réglage de la qualité d'enregistrement [SH] ou [HD] est sélectionné.

Lorsque [FSH], [FHD] est sélectionné, l'agrandissement à l'aide du convertisseur téléobjectif étendu (1×) est impossible.

Lorsque [VGA] est sélectionné, le facteur du téléobjectif étendu passe à 4,8×.

**Nota**

- Lors de l'utilisation du convertisseur téléobjectif étendu, l'angle de vue pour les images fixes peut différer de celui des images animées en raison des différents taux d'agrandissement. L'angle de vue pour l'enregistrement peut être vérifié au préalable en accordant le réglage de [ZONE ENREG.] (P155) avec le mode désiré d'enregistrement.
- En utilisant le zoom numérique, nous vous recommandons d'utiliser un trépied et le retardateur (P89) pour prendre des photos.
- Les fonctions [TÉLÉC. ÉTENDU] (menu [ENR.]) et [ZOOM NUM.] sont désactivées dans les modes suivants :
  - Lorsque [QUALITÉ] est réglé sur [RAW], [RAW] ou [RAW]
  - Lorsque [VITESSE RAFALE] est réglé sur [SH]
- Sous [APPAREIL PHOTO-JOUET] du mode de commande créative, [TÉLÉC. ÉTENDU] et [ZOOM NUM.] ne peuvent être utilisés.
- Sous [EFFET MINIATURE] du mode de commande créative, [ZOOM NUM.] ne peut être utilisé.

**Opérations du zoom avec la fonction tactile**

Il est possible d'effectuer des opérations de zoom à l'aide du toucher. (Zoom tactile)

**Pour le zoom tactile, un objectif compatible au zoom motorisé (zoom électrique) est requis.**

- L'objectif interchangeable (H-PS14042) est compatible avec le zoom motorisé.
- Les objectifs interchangeables (H-FS014042, H-H014) ne sont pas compatibles avec le zoom motorisé.

- Pour les objectifs compatibles, veuillez consulter le site Web de Panasonic.

**1 Touchez [Z].****2 Touchez [W].**

- La barre de réglage est affichée.

**3 Effectuez les opérations de zoom en touchant la barre de réglage.**

- La vitesse du zoom varie selon la position touchée.

[▲]/[▼]	Opération lente du zoom
[▲]/[▼]	Opération rapide du zoom

- Touchez [W] à nouveau pour terminer l'opération de zoom tactile.

**Nota**

- Lorsque [ZOOM FIXE] (P154) est réglé sur [OUI], la barre de réglage du zoom fixe est affichée.



Modes applicables: **[fA] P A S M C1 C2 SCN** 

## Prises de vues en utilisant le flash incorporé

- Ⓐ Pour ouvrir le flash
- Ⓑ Pour fermer le flash

- Assurez vous de fermer le flash lorsqu'il n'est pas utilisé.
- Lorsque le flash est fermé, il est dans le mode .

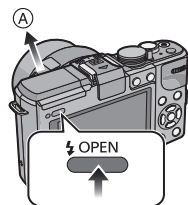

Appuyez sur la touche du flash.

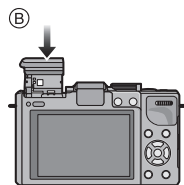

Appuyez sur le flash jusqu'à ce qu'il clique.

### Nota

- Faites attention lors de l'ouverture du flash étant donné qu'il va sortir de l'appareil.
- Faites attention à vos doigts lorsque vous fermez le flash.

## Sélection appropriée du réglage du flash

Modes applicables:

Réglez le flash pour qu'il corresponde à l'enregistrement.

- Ouvrez le flash.

- 1 Sélectionnez [FLASH] dans le menu du mode [ENR.]. (P62)
- 2 Appuyez sur ▲/▼ pour sélectionner un mode, puis appuyez sur [MENU/SET].
  - Quittez le menu à la fin du réglage.

Rubrique	Réglages
: Toujours activé : Toujours activé/ Réduction yeux rouges	Le flash se déclenche obligatoirement, à chaque prise de vue. • Utilisez ce réglage lorsque la scène est éclairée à contre-jour ou avec de la lumière fluorescente.
: Synchronisation lente : Synchronisation lente/Réduction yeux rouges	Lors de prises de vues avec un arrière-plan sombre, cette fonction a pour effet de ralentir la vitesse d'obturation lorsque le flash est activé. L'arrière-plan sombre paraît alors plus éclairé. • Utilisez ce réglage pour photographier des personnes situées devant un arrière-plan sombre. • Une vitesse plus lente peut entraîner un flou animé. Pour de meilleures photos, il est recommandé d'utiliser un trépied.
: Toujours désactivé	Le flash ne se déclenche jamais. • Utilisez ce réglage pour prendre des photos dans des endroits où l'usage du flash est interdit. • Fermez le flash pour le mettre hors marche lorsque le flash intégré est utilisé.

Le flash est activé deux fois. L'intervalle de temps entre le premier et le second flash est plus grand lorsque [ ] ou [ ] sont activés. Le sujet ne devra pas bouger jusqu'à ce que le second flash soit activé.

## ■ Réglages de flash disponibles en mode enregistrement

Les réglages de flash disponibles dépendent du mode d'enregistrement.

(○) : Disponible, (—) : Non disponible, (●) : Au moment de l'achat en mode scène)

<b>fA</b> Mode d'automatisation intelligente	—*	—*	—*	—*	○	
<b>P</b> Mode de programme EA	○	○	○	○	○	
<b>A</b> Réglage automatique de l'exposition à priorité d'ouverture	○	○	○	○	○	
<b>S</b> Réglage automatique de l'exposition à priorité d'obturation	○	○	—	—	○	
<b>M</b> Réglage manuel de l'exposition	○	○	—	—	○	
Mode de commande créative	—	—	—	—	○	
<b>SCN</b> Mode scène	[PORTRAIT]	○	●	—	—	○
	[CARNATION]	○	●	—	—	○
	[PAYSAGE]	—	—	—	—	●
	[ARCHITECTURE]	—	—	—	—	●
	[SPORTS]	●	—	—	—	○
	[ARRIÈRE-PLAN FLOU]	●	○	—	—	○
	[FLEUR]	●	—	—	—	○
	[NOURRITURE]	●	—	—	—	○
	[OBJETS]	●	—	—	—	○
	[PORTRAIT NOCT.]	—	—	—	●	○
	[PAYSAGE NOCT.]	—	—	—	—	●
	[ÉCLAIRAGE]	—	—	—	—	●
	[BÉBÉ1]	○	●	—	—	○
	[BÉBÉ2]	○	●	—	—	○
	[ANIMAL DOMES.]	●	—	—	—	○
	[FÊTE]	—	○	—	●	○
[CRÉPUSCULE]	—	—	—	—	●	

\* Ne peut être activé dans le menu du mode [ENR.]. [A] est activé lorsque le flash est ouvert. (P41)

- Le réglage du flash peut changer si le mode d'enregistrement a été modifié. Réglez à nouveau le flash si nécessaire.
- Le réglage du flash est mémorisé même si l'appareil photo est mis hors marche. Cependant, il est restauré au réglage par défaut lorsque le mode scène est modifié.
- Le flash ne se déclenche pas pendant l'enregistrement d'images animées.



### ■ Portée utile du flash

Lorsque le flash est utilisé et que le sujet est près de l'appareil, une partie de l'image est sombre car la lumière du flash est bloquée par l'objectif ou elle est hors de la portée du flash. Il est donc important de vérifier la distance entre le sujet et l'appareil avant de faire une prise de vue. La distance à laquelle la lumière du flash est bloquée par l'objectif et la portée de la lumière du flash varient en fonction de l'objectif utilisé.



- La portée disponible du flash est approximative.



	Avec l'objectif interchangeable (H-PS14042)	
	Grand-angle	Téléobjectif
Dans [AUTO] sous [SENSIBILITÉ]	40 cm (1,32 pied) à 6,8 m (22,4 pieds)	30 cm (0,99 pied) à 4,2 m (13,8 pieds)

	Avec l'objectif interchangeable (H-FS014042)		Avec l'objectif interchangeable (H-H014)
	Grand-angle	Téléobjectif	
Dans [AUTO] sous [SENSIBILITÉ]	1,0 m (3,29 pieds) à 6,8 m (22,4 pieds)	40 cm (1,32 pied) à 4,2 m (13,8 pieds)	50 cm (1,65 pied) à 9,6 m (31,5 pieds)

- Lorsque [RÉG. LIMITE ISO] (P143) est réglée sur [NON].

## ■ Vitesse d'obturation pour chaque réglage du flash

Réglage du flash	Vitesse d'obturation (en secondes)
	1/60 <sup>e</sup> *1 à 1/160 <sup>e</sup>
	

Réglage du flash	Vitesse d'obturation (en secondes)
	1 à 1/4000 <sup>e</sup>
	
	60 <sup>e</sup> *2 à 1/4000 <sup>e</sup>

\*1 Cette valeur est de 60 secondes dans le mode de réglage automatique de l'exposition avec priorité à la vitesse d'obturation et dans le mode B de réglage manuel de l'exposition.

\*2 Cette valeur devient B dans le mode de réglage manuel de l'exposition.

- Lorsque le flash est activé, la vitesse d'obturation la plus rapide pouvant être utilisée est 1/160<sup>e</sup> de seconde.
- En mode d'automatisation intelligente, la vitesse d'obturation change en fonction de la scène identifiée.

### Nota

- Lors d'un enregistrement avec flash, une saturation du blanc pourrait survenir dans le cas où le sujet serait trop près. Si [HAUTE LUMIÈRE] dans le menu [PERSONNALISÉ] est réglé sur [OUI], des zones saturées clignoteront en noir et blanc lors de la lecture ou de l'utilisation de la prévisualisation automatique. Dans cette éventualité, il est recommandé d'ajuster [RÉGL. FLASH] (P142) dans la direction moins et de recommencer les prises de vues.
- N'approchez pas le flash trop près des objets ou ne fermez pas le flash pendant qu'il est activé. Les objets peuvent être déformés ou décolorés par sa chaleur ou son éclairage.
- Ne fermez pas le flash aussitôt après qu'il ait été activé précédemment pour prendre des photos avec Toujours activé/Réduction yeux rouges etc. Cela provoque un mauvais fonctionnement.
- Les photos prises avec le flash à une distance inférieure ou supérieure à la portée nominale du flash pourraient paraître trop claires ou trop sombres.
- Il faut attendre quelques instants entre deux prises de vues avec flash pour que le flash se recharge (l'icône du flash clignote en rouge).
- Dans le cas où une photo est prise à une distance supérieure à la portée nominale du flash, il se pourrait que l'équilibre des blancs soit mal réglé.
- **Avec certains objectifs, la lumière du flash pourrait être bloquée ou ne pas couvrir tout le champ de vision de l'objectif ce qui entraîne la présence de parties sombres sur les images.**
- Lorsque vous prenez des photos avec le flash et que le parasoleil est monté, la partie inférieure de l'écran peut s'assombrir et le contrôle du flash peut être désactivé car l'éclair du flash peut être obscurci par le parasoleil. Nous vous recommandons de retirer le parasoleil.
- Lors d'une prise de vue répétée, la recharge du flash peut prendre un certain temps. Prenez la photo après que le voyant d'accès se soit éteint.
- L'effet de réduction des yeux rouges est différent selon les personnes. Par conséquent, si le sujet était loin de l'appareil photo ou s'il ne regardait pas le premier flash, l'effet peut ne pas être visible.
- Lorsque vous fixez un flash externe, il a priorité sur le flash intégré. Reportez-vous à la P198 pour le flash externe.

Modes applicables:  **P** **A** **S** **M** **C1** **C2** **SCN** 

## Compensation de l'exposition

Utilisez cette fonction lorsque vous ne parvenez pas à effectuer une exposition appropriée à cause de la différence de luminosité entre le sujet et l'arrière-plan. Regardez les exemples suivants.

**Sous-exposée**



**Correctement exposée**



**Surexposée**



Compensation de l'exposition vers la valeur positive.

Compensation de l'exposition vers la valeur négative.

**1** Appuyez sur la molette de sélection arrière pour commuter au réglage de la compensation de l'exposition.

**2** Tournez la molette de sélection arrière pour compenser l'exposition.

- (A) Valeur de la compensation d'exposition
- (B) [POSEMÈTRE]



- La valeur de compensation de l'exposition peut être réglée à l'intérieur de la plage de  $-5$  EV à  $+5$  EV. Lors de l'enregistrement d'images animées, la valeur de compensation de l'exposition peut être réglée à l'intérieur de la plage de  $-3$  EV à  $+3$  EV.
- Sélectionnez [0] pour revenir à l'exposition d'origine.
- Tourner la molette de sélection arrière pour afficher [POSEMÈTRE]. (P151) (N'est cependant pas affiché en mode **SCN**/.)

### Nota

- Lorsque la valeur de l'exposition se situe hors de la plage de  $-3$  EV à  $+3$  EV, la luminosité de l'écran d'enregistrement cesse de changer. Il est recommandé, pendant l'enregistrement, de vérifier la luminosité de l'image enregistrée à l'écran de prévisualisation automatique ou de lecture.
- La valeur de l'exposition établie est mémorisée même si l'appareil est hors marche.
- L'étendue de la compensation de l'exposition sera limitée en fonction de la luminosité du sujet.
- Lorsque les valeurs de l'ouverture et de la vitesse d'obturation sont affichées dans le mode programme EA, chaque pression sur la molette de sélection arrière fait commuter entre la fonction de décalage de programme et celle de compensation de l'exposition.
- Dans le mode de réglage automatique de l'exposition avec priorité à l'ouverture, chaque pression sur la molette de sélection arrière fait commuter entre le réglage de l'ouverture (P114) et la compensation de l'exposition.
- Dans le mode de réglage automatique de l'exposition avec priorité à la vitesse d'obturation, chaque pression sur la molette de sélection arrière fait commuter entre le réglage de la vitesse d'obturation (P114) et la compensation de l'exposition.

Modes applicables:        

## Prises de vues en rafale

Les images sont enregistrées en continu lorsque le déclencheur est enfoncé.

Les photos prises en rafale à la cadence [SH] seront enregistrées en tant que groupe de prises de vues (P158).

**1** Appuyez sur ▼ (  ).

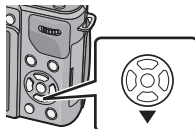

**2** Touchez l'icône de prises de vues en rafale (, etc.)

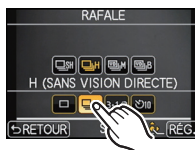

**3** Sélectionnez la vitesse de rafale sur l'écran tactile.



		[SH] (Super haute vitesse)	[H] (Haute vitesse)	[M] (Vitesse moyenne)	[B] (Basse vitesse)
Vitesse de rafale (images/seconde)		20	4,2	3	2
Vision directe en mode de prises de vues en rafale		Aucune	Aucune	Disponible	Disponible
*1	Avec fichiers RAW	—	g*2, 3		
	Sans fichiers RAW	Max. 40	Variable selon la capacité de la carte *3		

\*1 Nombre d'images enregistrables

\*2 Selon les conditions d'enregistrement, le nombre d'images pourrait être réduit.  
(Par exemple, lorsque [RÉSOLUTION I.] du menu d'enregistrement est réglé sur [ÉTENDUE], le nombre d'images d'une rafale pourrait être réduit.)

\*3 Il est possible de prendre des photos jusqu'à ce que la carte mémoire devienne saturée.  
Toutefois, la vitesse de rafale ralentira à mi-chemin. Le moment exact de ce ralentissement dépend du format de l'image, la taille des photos, le paramétrage de leur qualité et le type de carte utilisé.

- La vitesse de rafale peut devenir plus lente en fonction des réglages suivants.  
– Mode de mise au point (P32)/[SENSIBILITÉ] (P108)/[TAILLE IMAGE] (P138)/[QUALITÉ] (P139)/[PRIORITÉ MP] (P152)
- La vitesse de rafale peut aussi être réglée sous la rubrique [VITESSE RAFALE] dans le menu [ENR.].
- Reportez-vous à la P139 pour obtenir plus d'informations sur les fichiers RAW.

## 4 Touchez [RÉG.].

## 5 Effectuez la mise au point sur le sujet et prenez une photo.

(A) Lorsque le mode de prises de vues en rafale est réglé à la vitesse rapide [H].

- Maintenez la touche du déclencheur enfoncée à fond pour activer le mode de prises de vues en rafale.



### ■ Mise au point en mode de prises de vues en rafale

La mise au point change selon le paramétrage de [PRIORITÉ MP] (P152) dans le menu [PERSONNALISÉ] et dans le mode de mise au point.

Mode de mise au point	Priorité à la mise au point	Mise au point
MPA S	OUI	Lors de la première prise de vue
	NON	
MPA F/MPA C*1	OUI	Mise au point normale*2
	NON	Mise au point prévue*3
MPM	—	Mise au point manuelle

\*1 Lorsque le sujet est mal éclairé ou que la cadence des prises de vues en rafale est réglée sur [SH], la mise au point demeure fixe à partir de la première prise de vue.

\*2 La vitesse de rafale peut devenir plus faible car l'appareil effectue la mise au point en continu sur le sujet.

\*3 La vitesse de rafale a la priorité; la mise au point est estimée à l'intérieur d'une plage de distances focales possibles.

### Nota

- Nous vous conseillons d'utiliser le déclencheur à distance (DMW-RSL1; vendu séparément) lorsque vous voulez maintenir la touche du déclencheur enfoncée à fond pendant que vous prenez des photos en mode de prises de vues en rafale. Reportez-vous à la P200 pour plus d'informations sur le déclencheur à distance.
- Lorsque la cadence des prises de vues en rafale est réglée sur [SH] ou [H] (et de que le mode de mise au point [MPA S] ou [MPM] a été sélectionné), les réglages de l'exposition et de l'équilibre des blancs sont ceux utilisés pour la première prise de vue. Selon la luminosité du sujet, la seconde prise de vue et les prises subséquentes pourraient être plus claires ou plus sombres. Lorsque la cadence des prises de vues en rafale est réglée sur [H], (et que le mode de mise au point [MPA F] ou [MPA C]), [M] ou [B] a été sélectionné, ces réglages sont ajustés à chaque prise de vue.
- Du fait que la vitesse d'obturation ralentit sous des conditions de faible éclairage, la vitesse de rafale (photos/seconde) pourrait ralentir.
- Lorsque le flash est activé, vous ne pouvez prendre que 1 seule photo.
- Le mode de prises de vues en rafale est désactivé dans les situations suivantes :
  - [EFFET MINIATURE] dans le mode de commande créative
  - Lorsque le test d'équilibre des blancs a été activé
  - Lors de l'enregistrement d'images animées

Modes applicables:        

## Prises de vues en rafale avec réglage automatique de l'exposition

Dans ce mode, un maximum de 7 photos sont prises, chacune à une valeur d'exposition différente, sur chaque pression du déclencheur.

Dans le mode de prises de vues en rafale avec réglage automatique de l'exposition [PAS]: [3•1/3], [SÉQUENCE]: [0/-/+]

1<sup>re</sup> image

±0 EV

2<sup>e</sup> image

-1/3 EV

3<sup>e</sup> image

+1/3 EV

**1** Appuyez sur  ( ).

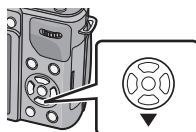

**2** Touchez l'icône de prises de vues en rafale avec réglage automatique de l'exposition ([, etc.).



**3** Touchez pour sélectionner le pas souhaité.



#### 4 Touchez [RÉG.].

#### 5 Effectuez la mise au point sur le sujet et prenez une photo.

Ⓐ Indicateur du mode de prises de vues en rafale avec réglage automatique de l'exposition



- Si vous appuyez sur la touche du déclencheur et la maintenez enfoncée, l'appareil prend le nombre de photos que vous avez défini.
- L'indicateur du mode de prises de vues en rafale avec réglage automatique de l'exposition clignote jusqu'à ce que le nombre de photos que vous avez défini soit pris.
- Le nombre de photos est réinitialisé à [0] si vous modifiez les réglages du mode de prises de vues en rafale avec réglage automatique de l'exposition ou si vous mettez l'appareil photo hors marche avant que toutes les photos que vous avez définies ne soient prises.

## ■ Modification des réglages de [PARAMÈTRES □/📷], [PAS] et de [SÉQUENCE] en mode de prises de vues en rafale avec réglage automatique de l'exposition

1 Sélectionnez [PRISE RAF. AUTO] dans le menu du mode [ENR.]. (P62)

2 Appuyez sur ▲/▼ pour sélectionner [PARAMÈTRES □/📷], [PAS] ou [SÉQUENCE], puis appuyez sur [MENU/SET].



3 Appuyez sur ▲/▼ pour sélectionner le réglage, puis appuyez sur [MENU/SET].

Rubrique	Réglages
[PARAMÈTRES □/📷]	[□] (Vue par vue)
	[📷] (Rafale)
[PAS]	[3•1/3] (3 images)
	[3•2/3] (3 images)
	[3•1] (3 images)
	[5•1/3] (5 images)
	[5•2/3] (5 images)
	[5•1] (5 images)
	[7•1/3] (7 images)
	[7•2/3] (7 images)
[7•1] (7 images)	

Rubrique	Réglages
[SÉQUENCE]	[0/-/+]
	[-/0/+]

- Il est possible de prendre une photo à la fois lorsque [□] a été sélectionné.
- Il est possible de prendre plusieurs photos en séquence, jusqu'au nombre préétabli, lorsque [📷] a été sélectionné.
- Quittez le menu à la fin du réglage.

### Nota

- Lors de la prise de vue dans le mode prises de vues en rafale avec réglage automatique de l'exposition après avoir réglé la plage de compensation de l'exposition, les photos sont prises avec la plage de compensation ainsi établie.
- La compensation de l'exposition, selon la luminosité du sujet, pourrait ne pas être adéquate.
- Lors de prises de vues en continu en utilisant le mode de prises de vues en rafale avec [RÉSOLUTION I.] réglé sur [ÉTENDUE], l'enregistrement de toutes les photos pourrait prendre un certain temps.
- Le mode de prises de vues en rafale avec réglage automatique de l'exposition est désactivé dans les cas suivants.
  - [EFFET MINIATURE] dans le mode de commande créatrice
  - Lorsque le test d'équilibre des blancs a été activé
  - Lors de l'enregistrement d'images animées
  - Lorsque le flash est utilisé



Modes applicables:        

## Prises de vues avec retardateur

**1** Appuyez sur ▼ (  ).

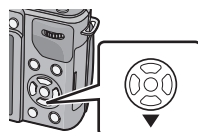



**2** Touchez l'icône du retardateur ([, etc.).



**3** Touchez la durée souhaitée pour le retardateur.



Réglage	Contenu des réglages
	La prise de vue est faite 10 secondes après la pression sur la touche du déclencheur.
	L'appareil prend 3 photos à intervalles de 2 secondes après 10 secondes.
	La prise de vue est faite 2 secondes après la pression sur la touche du déclencheur. <ul style="list-style-type: none"> <li>Lors de l'utilisation d'un trépied, etc., ce réglage est une façon pratique d'éviter le bougé causé par le déclencheur.</li> </ul>

**4** Touchez [RÉG.].

## 5 Appuyez à mi-course sur le déclencheur pour faire la mise au point, puis appuyez à fond pour prendre la photo.

(A) Lorsque le retardateur est réglé sur [10].

- La photo n'est pas prise tant que la mise au point sur le sujet n'est pas réalisée. La mise au point et le réglage de l'exposition sont effectués lorsque vous appuyez sur le déclencheur à mi-course.
- Si vous voulez prendre une photo en appuyant à fond sur la touche du déclencheur même lorsque la mise au point sur le sujet n'est pas réalisée, réglez [PRIORITÉ MP] dans [PERSONNALISÉ] sur [NON]. (P152)
- Le voyant du retardateur (B) clignote et l'obturateur est activé au bout de 10 secondes (ou 2 secondes).
- Lorsque vous sélectionnez la fonction [10], le voyant du retardateur clignote de nouveau après la première et la deuxième photo, l'obturateur est ensuite activé 2 secondes plus tard.



### Nota

- Le réglage de la durée du retardateur peut aussi se faire au moyen de la rubrique [RETARDATEUR] dans le menu [ENR].
- Nous recommandons l'utilisation d'un trépied pour enregistrer avec le retardateur.
- Dépendant des conditions d'enregistrement, l'intervalle entre les prises de vues peut être supérieur à 2 secondes lorsque [10] est sélectionné.
- L'intensité du flash pourrait varier quelque peu lorsque [10] a été sélectionné.
- [10] est désactivé lorsque le test d'équilibre des blancs est activé.
- Le retardateur est désactivé lors de l'enregistrement d'images animées.

Modes applicables:        

## Prises de vues avec mise au point automatique

Cette fonction permet de sélectionner la méthode de mise au point qui convient le mieux aux positions et au nombre de sujets.

De plus, il est possible de régler la mise au point par rapport au sujet sélectionné sur l'écran tactile.

(Réglez [MPA TACTILE] sous [RÉG. TACTILES] dans le menu [PERSONNALISÉ] sur [OUI]).



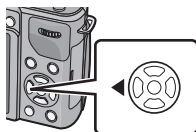

Sélectionnez le mode qui correspond aux conditions d'enregistrement et à la composition.

**1** Réglez le mode de mise au point sur [MPA S], [MPA F] ou [MPA C] (P32).

**2** Appuyez sur ◀ (  ).





**3** Touchez la rubrique.

- L'écran de sélection de la zone MPA est affiché lorsque ▼ est pressé lors de la sélection de , , , ou . Pour de plus amples détails sur l'écran de sélection de la zone MPA, reportez-vous à la page 95, 96.



**4** Touchez [RÉG.].

### Nota

- Le mode  est désactivé dans les conditions suivantes :
  - [NOURRITURE], [PAYSAGE NOCT.] et [ÉCLAIRAGE] dans le mode scène.
- Le mode  est désactivé dans les conditions suivantes :
  - [MPA F] ou [MPA C] dans le mode de mise au point.
- Le mode MPA est fixé sur  lors de l'utilisation du zoom numérique ou de l'effet [EFFET MINIATURE] dans le mode de commande créative.
- La zone de mise au point automatique sera fixée sur un point plus petit sous [ARRIÈRE-PLAN FLOU] dans le mode scène.

## À propos de [👤] (Détection de visage)

L'appareil photo détecte le visage d'une personne automatiquement. La mise au point et l'exposition peuvent ainsi être ajustées en fonction du visage peu importe où il se trouve dans la photo. (max. 15 zones)

Lorsque l'appareil a détecté un visage, la zone MPA est affichée.

Jaune:

Lorsque le déclencheur est appuyé à mi-course, le cadre passe au vert lorsque la mise au point est complétée.

Blanc:

Affichée lorsque plus d'un visage est détecté. Les autres visages, qui sont à même distance que ceux dans la zone de mise au point automatique de couleur jaune, sont également mis au point.



### Nota

- **La position et la taille de la zone MPA peuvent être modifiées. (P95)**
- Lorsque [👤] a été sélectionné et que [MODE MESURE] est réglé sur multiple [☐], l'appareil règle l'exposition convenant le mieux au visage de la personne. (P140)
- Dans certaines conditions de prises de vues, dont celles indiquées ci-dessous, la fonction de détection de visage pourrait ne pas fonctionner. Il serait alors impossible de détecter les visages. Le mode MPA passe à [📷].
  - Lorsque le visage n'est pas face à l'objectif
  - Lorsque le visage se trouve à un angle par rapport à l'objectif
  - Lorsque le visage est fortement ou faiblement éclairé
  - Lorsque le visage présente peu de contraste
  - Lorsque les parties du visage sont cachées par des lunettes de soleil, etc.
  - Lorsque le visage est petit sur l'écran
  - En présence d'un mouvement rapide
  - Lorsque le sujet est autre qu'un être humain
  - Lorsque l'appareil est instable

## Réglage de [F12] (Détection MPA)

La mise au point et l'exposition peuvent être ajustées sur un sujet spécifique. La mise au point et le réglage de l'exposition sont modifiés dynamiquement même si le sujet se déplace. (Détection dynamique)

### ■ Lors d'opérations sur l'écran tactile

Il est possible de verrouiller la mise au point sur le sujet en le touchant à l'écran.

- Procédez au réglage après avoir désactivé la fonction de déclenchement par toucher.
- La zone MPA passe au jaune lorsque la mise au point est verrouillée sur le sujet.
- Touchez [F12] pour annuler le verrouillage.



### ■ Lors d'opérations à l'aide des touches de l'appareil

Amenez le sujet dans le cadre de détection MPA et enfoncez le déclencheur à mi-course pour verrouiller le sujet.

#### (A) Cadre de détection MPA

- La zone MPA passera au vert lorsque l'appareil détectera le sujet.
- La zone MPA passe au jaune sur dégagement du déclencheur.
- Touchez [MENU/SET] pour annuler le verrouillage.
- La détection MPA et la détection de visage sont commutés sur chaque pression de ◀ dans le mode d'automatisation intelligente.

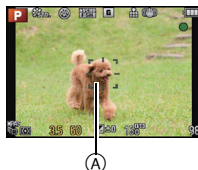

#### Nota

- Le réglage de l'exposition est fonction du sujet verrouillé lorsque [MODE MESURE] est réglé sur [i]. (P140)
- Si le verrouillage n'est pas fait, la zone de mise au point clignote en rouge et disparaît. Essayez de verrouiller une autre fois.
- La détection MPA pourrait être désactivée dans certaines conditions d'enregistrement comme dans un endroit très sombre. Le cas échéant, le mode MPA passe à [■].
- Dans les conditions suivantes, [F12] fonctionne comme [■].
  - Lorsque le mode de commande créative est réglé sur [SEPIA].
  - Lorsque [STYLE PHOTO] est réglé sur [MONOCHROME].
- La fonction de détection dynamique pourrait ne pas fonctionner dans les situations suivantes:
  - Lorsque le sujet est trop petit
  - Lorsque la scène est trop claire ou sombre
  - Lorsque le sujet se déplace trop rapidement
  - Lorsque la couleur de l'arrière-plan est la même ou similaire à celle du sujet
  - Lorsque l'appareil est instable
  - Lorsque le zoom est utilisé

**À propos de [ ] (23 points)**

La mise au point peut se faire sur jusqu'à 23 points par zone de mise au point automatique. Cela s'avère des plus efficace lorsque le sujet n'est pas au centre de l'écran. (Le cadre de la zone de mise au point automatique est au même format que le format d'image sélectionné.)

**Nota**

- Les 23 zones MPA peuvent être sous-divisées en 9 zones et il est possible de sélectionner une zone sur laquelle faire la mise au point. (P95)

**À propos de [ ] (1 point)**

L'appareil photo fait la mise au point du sujet dans l'aire de mise au point au centre de l'écran.

**Nota**

- La position et la taille de la zone MPA peuvent être modifiées.
- Lorsque le sujet n'est pas au centre du cadrage dans [ ], il est possible de l'amener dans la zone de mise au point automatique, de régler l'exposition et la mise au point en appuyant à mi-course sur le déclencheur, pour ensuite ramener l'appareil au cadrage désiré en gardant le déclencheur appuyé mi-course, pour ensuite prendre la photo. (Seulement lorsque le mode de mise au point est réglé sur [MPA S].)

**À propos de [ ] (Point de mire)**

La mise au point peut se faire plus facilement sur un point plus petit que [ ].

**Nota**

- La position de la mise au point peut être affichée sur un écran agrandi. (P96)
- Une pression à mi-course sur le déclencheur affiche l'écran pour vérifier la position de mise au point agrandie d'environ 5 fois sa taille originale. La durée d'affichage de l'écran agrandi peut être réglée à l'aide de [DURÉE MPA PRÉCISE] (P152) du menu [PERSONNALISÉ].
- La taille de la zone MPA affichée une fois la mise au point établie peut varier selon le sujet.
- Dans les conditions suivantes, [ ] fonctionne comme [ ].
  - Lors de l'enregistrement d'images animées

## Positionnement et réglage de la grandeur de la zone de mise au point automatique

- Procédez au réglage après avoir désactivé la fonction de déclenchement par toucher.

### Lorsque [☺], [□] a été sélectionné

La position et la taille de la zone MPA peuvent être modifiées.

#### 1 Touchez le sujet à l'écran.

- L'écran de réglage de la zone de mise au point automatique est affiché.
- L'écran de réglage de la zone de mise au point peut également être affiché en appuyant sur ◀, puis sur ▼.
- La zone de mise au point peut être déplacée également à l'aide des touches du curseur dans l'écran de réglage de la zone de mise au point.
- Touchez [RESTAURER] pour ramener la zone MPA au centre de l'écran.



#### 2 Touchez la barre de réglage pour changer la taille du cadre de la zone de mise au point automatique.

- Il est possible de choisir parmi 4 tailles.
- Il est possible d'augmenter/réduire la taille en tournant la molette de sélection arrière.

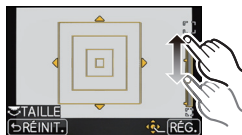

#### 3 Touchez [RÉG.].

- Le réglage peut également être confirmé en appuyant sur [MENU/SET].
- Une zone de mise au point avec les mêmes fonctions que [□] est affichée à la position touchée lorsque [☺] est sélectionné. Le réglage de la zone de mise au point est annulé lorsque [NON] est touché.

### Lorsque [9] a été sélectionné

Les 23 zones de mise au point automatique peuvent être sous-divisées en 9 zones et il est possible de sélectionner une zone sur laquelle faire la mise au point.

#### Touchez à l'écran pour afficher l'écran de réglage de la zone de mise au point automatique, puis sélectionnez le cadre de mise au point automatique comme illustré ci-contre.

- Après avoir relâché la pression sur l'écran tactile, le cadre de la zone de mise au point automatique disparaît pour ne laisser que le [+] (point central de la zone de mise au point) affiché à l'écran.
- Touchez [NON] pour annuler le réglage du cadre de la zone de mise au point automatique.
- Le cadre de la zone de mise au point peut être sélectionné à l'aide des touches du curseur en appuyant sur ◀ puis sur ▼. Le cadre de la zone de mise au point est réglé en appuyant sur [MENU/SET].

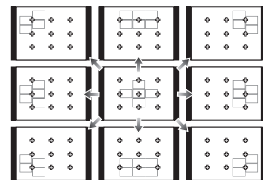

**Lorsque [ ] a été sélectionné**

Il est possible de régler précisément la mise au point en agrandissant l'écran.

- La position de la mise au point ne peut être réglée aux bords de l'écran.

**1 Touchez le sujet à l'écran.**

- L'écran d'assistance pour le réglage de la position de mise au point est agrandi d'environ 5 fois sa taille originale.
- L'écran d'assistance peut également être affiché en appuyant sur ◀, en appuyant sur ▼ pour afficher l'écran agrandi de réglage de la position, puis en sélectionnant la position agrandie au moyen des touches du curseur et en appuyant sur [MENU/SET].

**2 Glissez l'écran pour aligner le sujet sur la croix au centre de l'écran.**

- Il est également possible de déplacer le cadre de la mise au point au moyen de la touche du curseur.
- Une pression sur [RESTAURER] ramène la position de mise au point au centre.
- Sur l'écran d'assistance, il est également possible d'enregistrer des images fixes en appuyant sur [ ].

**■ Déplacement facile de la zone de la mise au point automatique avec la fonction [ZONE MP DIRECTE]**

Lorsque [ZONE MP DIRECTE] est réglé sur [OUI] dans le menu [PERSONNALISÉ] pendant que [ ], [ ] ou [ ] est sélectionné, il est possible de déplacer la zone de mise au point automatique au moyen des touches du curseur.

Avec [ ], il est possible de déplacer la position agrandie.

- Utilisez les fonctions attribuées aux touches du curseur, telles que [MODE MPA], [ÉQ.BLANCS], [SENSIBILITÉ] ou [MODE D'ENTRAÎNEMENT], en les attribuant aux rubriques de menu du menu rapide (P64).

**Nota**

- Il est également possible de déplacer la cible de la mise au point ponctuelle pour la faire correspondre à celle de la zone de mise au point lorsque [MODE MESURE] (P140) est réglé sur [ ]. Sur les bords de l'écran, la mesure peut être affectée par la luminosité autour de la zone de mise au point automatique.
- [ZONE MP DIRECTE] est fixé sur [NON] en mode de commande créative.
- Lors de l'utilisation du zoom numérique, il n'est pas possible de modifier la position et la grandeur de la zone de mise au point automatique.



Modes applicables: **(A) P A S M C1 C2 SCN**

## Prises de vues avec mise au point manuelle

Utilisez cette fonction lorsque vous désirez fixer la mise au point ou lorsque la distance entre l'objectif et le sujet est déterminée et que vous ne désirez pas activer la mise au point automatique.

### Les opérations de mise au point manuelle varient selon l'objectif utilisé.

Avec l'objectif interchangeable (H-PS14042) doté d'un levier de mise au point

#### Déplacement vers

**A** :  
Mise au point sur un sujet rapproché

#### Déplacement vers

**B** :  
Mise au point sur un sujet éloigné

- La vitesse de mise au point varie selon l'ampleur du déplacement du levier.

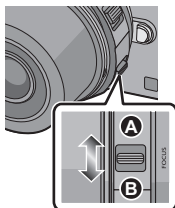

Avec l'objectif interchangeable (H-FS014042, H-H014) doté d'une bague de réglage de la distance de mise au point

#### Déplacement vers

**C** :  
Mise au point sur un sujet rapproché

#### Déplacement vers

**D** :  
Mise au point sur un sujet éloigné

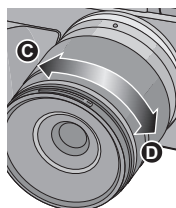

**1** Réglez [MODE MP] sur [MPM]. (P32)

**2** Utilisez la bague de réglage ou le levier de mise au point pour effectuer la mise au point.

- Lorsque [ASS. MPM] dans le menu [PERSONNALISÉ] est réglé sur [OUI] et que vous faites la mise au point manuellement, l'affichage passe à celui de l'écran d'assistance et l'image est agrandie. (ASS. MPM **A**)
- Lorsque [GUIDE MPM] dans le menu [PERSONNALISÉ] est réglé sur [OUI] et que vous faites la mise au point manuellement, le guide MPM **B** est affiché à l'écran. Vous pouvez alors vérifier si le cadre de mise au point est près du côté rapproché ou du côté éloigné.

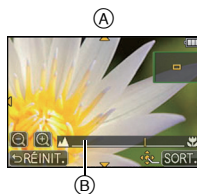

## ASS. MPM

### ■ Affichage de l'assistance MPM

- Cet écran peut être affiché en déplaçant le levier de mise au point, en tournant la bague de réglage de la mise au point ou en touchant l'écran. (Dans le mode [EFFET MINIATURE] du mode de commande créative, il n'est pas possible d'appeler l'affichage de l'assistance MPM en touchant l'écran.)
- Il est également possible d'en appeler l'affichage en appuyant sur ◀ pour afficher l'écran de configuration de la zone agrandie, en décidant de la zone à agrandir au moyen des touches du curseur, puis en appuyant sur [MENU/SET].
- Lorsque [ZONE MP DIRECTE] sous [PERSONNALISÉ] est réglé sur [OUI], il suffit d'appuyer sur une des touches du curseur pour faire passer l'affichage à celui de réglage de la zone agrandie.

### ■ Commutation de l'affichage de l'assistance MPM

Il est possible de commuter l'affichage de l'assistance MPM (4×) au centre de l'écran ou à un affichage plein écran (5×/10×). Suite aux modifications, l'assistance MPM précédemment utilisée est affichée.

- Il est possible de modifier le taux d'agrandissement en touchant [⊕]/[⊖] ou en tournant la molette de sélection arrière.

### ■ Déplacement de la zone agrandie

- Il est possible de déplacer la zone agrandie en la faisant glisser (P11) ou au moyen des touches du curseur.
- Les opérations suivantes permettent de ramener l'écran d'assistance à la mise au point manuelle à sa position initiale:
  - Lorsque [MODE MP] est réglé sur un autre réglage que [MPM]
  - Changement des paramètres [FORMAT] ou [TAILLE IMAGE]
  - Mise hors marche de l'appareil
  - Lorsque [RESTAURER] est touché à l'écran de configuration de la zone d'agrandissement.

### ■ Désactivation de la fonction d'assistance MPM

- La fonction est désactivée sur pression à mi-course du déclencheur.
- Il est également possible de la désactiver en touchant [SORT.] à l'écran ou en appuyant sur [MENU/SET].
- Si l'affichage est appelé au moyen du levier ou de la bague de réglage de la mise au point, il est fermé environ 10 secondes après l'arrêt des opérations.

#### Nota

- La fonction d'assistance MPM est désactivée lors de l'utilisation du zoom numérique ou de l'enregistrement d'images animées.
- Il se pourrait que la fonction d'assistance MPM ou le guide MPM ne s'affichent pas selon l'objectif utilisé, mais il est possible d'afficher la fonction d'assistance soit en appuyant sur une touche soit en touchant l'écran.

## Technique de la mise au point manuelle

- ❶ Effectuez la mise au point au moyen du levier ou de la bague de réglage de la mise au point.
- ❷ Déplacez le levier ou tournez la bague de réglage encore un peu dans la même direction.
- ❸ Effectuez une mise au point fine en déplaçant le levier ou en tournant la bague de réglage légèrement dans la direction opposée.

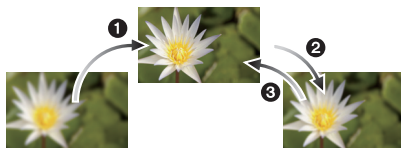

### Nota

- Si vous utilisez la fonction de zoom après avoir effectué la mise au point sur le sujet, effectuez la mise au point à nouveau sur le sujet.
- Après avoir désactivé le mode veille, refaites la mise au point.
- Si vous prenez des photos rapprochées
  - Nous recommandons l'usage d'un trépied et du retardateur (P89).
  - La plage de mise au point effective (profondeur de champ) est réduite de manière significative. Ainsi, si la distance entre l'appareil photo et le sujet est modifiée après avoir effectué la mise au point sur le sujet, il peut devenir difficile d'effectuer de nouveau une mise au point sur celui-ci.
  - La résolution de la périphérie de l'image peut diminuer légèrement. Cela n'est pas un défaut de fonctionnement.

## À propos de la marque de référence pour la distance de mise au point

La marque de référence pour la distance de mise au point est un repère utilisé pour mesurer la distance de mise au point.

Utilisez-la lorsque vous prenez des photos avec la mise au point manuelle ou lorsque vous prenez des photos rapprochées.

- Ⓐ Marque de référence pour la distance de mise au point
- Ⓑ Ligne de référence pour la distance de mise au point
- Ⓒ 0,2 m (0,66 pied) [Avec l'objectif interchangeable (H-PS14042), grand-angle à une distance focale de 20 mm]
- Ⓓ 0,3 m (0,99 pied) [avec objectif interchangeable (H-PS14042), distance focale de 21 mm à téléobjectif]
- Ⓔ 0,3 m (0,99 pied) [Avec l'objectif interchangeable (H-FS014042)]
- Ⓕ 0,18 m (0,59 pieds) [Avec l'objectif interchangeable (H-H014)]

### Plage de mise au point

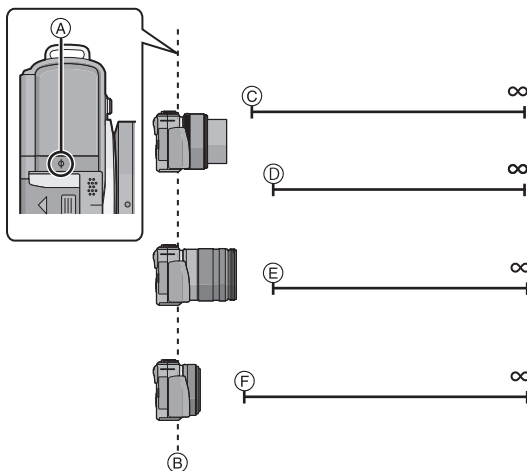

Modes applicables:        

## Verrouillage de la mise au point et de l'exposition (Verrouillage MPA/EA)

Cette fonction est utile lorsque vous voulez prendre une photo d'un sujet situé en dehors du cadre de mise au point automatique ou dont le contraste est trop élevé et pour lequel vous ne pouvez pas réaliser une exposition appropriée.

La touche [AF/AE LOCK/Fn2] peut être utilisée de deux manières : en tant que touche [AF/AE LOCK] ou touche [Fn2] (fonction 2). Par défaut, elle est réglée pour être utilisée comme touche Verrou MPA/EA.

- Pour modifier ce réglage, sélectionnez la rubrique [MPA/V.EA /Fn2] à partir du menu [PERSONNALISÉ].
- Reportez-vous à la [P110](#) pour des instructions détaillées sur la touche de fonction.

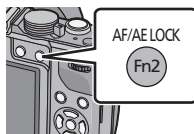

**1** Alignez l'écran sur le sujet.

**2** Maintenez enfoncée la touche [AF/AE LOCK] pour verrouiller la mise au point ou l'exposition.

- Pour annuler le verrouillage MPA/EA, relâchez la touche [AF/AE LOCK].

**3** Tout en appuyant sur [AF/AE LOCK], déplacez l'appareil photo pour composer l'image, puis appuyez à fond sur le déclencheur.



(A) Indication de verrouillage EA

- Lorsque le verrouillage [EA] a été sélectionné, après avoir enfoncé le déclencheur à mi-course, appuyez dessus à fond.

## ■ Verrou MPA/EA

Le verrouillage de la mise au point et de l'exposition peut être fait sous [VERROU MPA/EA] dans le menu [PERSONNALISÉ].

Rubrique	Description du paramétrage
[EA]	Seul le réglage de l'exposition est verrouillé. • Les indications [V.EA], de la valeur de l'ouverture et de vitesse d'obturation s'affichent lorsque l'exposition a été réglée.
[MPA]	Seule la mise au point est verrouillée. • Les indications [V.MPA], de la mise au point, de la valeur de l'ouverture et de vitesse d'obturation s'affichent lorsque la mise au point a été faite sur le sujet.
[MPA/EA]	La mise au point et l'exposition sont verrouillées. • Les indications [V.MPA], [V.EA], de la mise au point, de la valeur de l'ouverture et de vitesse d'obturation s'affichent lorsque la mise au point a été faite et que l'exposition a été réglée.

### Nota

- Si vous réglez [VERR. MPA/EA FIXE] dans le menu [PERSONNALISÉ] sur [OUI], vous pouvez verrouiller la mise au point et l'exposition même si vous relâchez la touche [AF/AE LOCK] après avoir appuyé dessus. (P152)
- Lorsque le verrouillage du réglage automatique de l'exposition (EA) est effectué, la luminosité de l'écran d'enregistrement qui s'affiche à l'écran ACL ou au viseur à vision directe (en option) est fixe.
- Seul le verrouillage MPA est fonctionnel lorsque vous prenez des photos en mode d'exposition manuelle.
- Seul le verrouillage EA est fonctionnel lorsque vous prenez des photos avec la mise au point manuelle.
- Le verrouillage EA/MPA doit être fait avant l'enregistrement d'images animées.
- L'exposition est réglée même si la luminosité du sujet change.
- Il est possible de remettre le sujet au point en enfonçant le déclencheur à mi-course, et ce, même si l'exposition a été verrouillée.
- Il est possible d'activer la fonction de décalage de programme même si l'exposition a été verrouillée.

Modes applicables:

## Réglage de l'équilibre des blancs

À la lumière du jour par temps clair, sous un éclairage à incandescence ou dans des conditions où le blanc a une teinte rougeâtre ou bleutée, cette fonction règle la couleur des blancs la plus rapprochée de celle perçue par l'œil selon la source de lumière.

**1** Appuyez sur ► (WB).

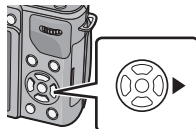

**2** Touchez l'équilibre des blancs pour sélectionner.

• Il est possible de commuter la rubrique en touchant [◀]/[▶].



**3** Touchez [RÉG.].

Rubrique	Conditions d'enregistrement
[ÉAB]	Pour le réglage automatique
[☀]	Pour enregistrement à l'extérieur au cours d'une journée ensoleillée
[☁]	Pour enregistrement à l'extérieur au cours d'une journée nuageuse
[☖]	Pour enregistrement à l'extérieur à l'ombre
[💡]	Pour enregistrement sous un éclairage à incandescence
[] *	Pour enregistrer avec le flash uniquement
[]/[]	Avec équilibre des blancs préréglé
[]	Avec température de la couleur préréglée

\*Ceci fonctionnera en tant que [ÉAB] pendant l'enregistrement d'images animées.

## ■ À propos de l'équilibre des blancs automatique

Selon les conditions au moment de la prise de vue, les images peuvent emprunter une teinte rougeâtre ou bleutée. De plus, lorsque plusieurs sources de lumière différentes éclairent une scène ou en l'absence d'objet dont la couleur se rapproche du blanc, le réglage automatique de l'équilibre des blancs pourrait ne pas fonctionner adéquatement. Dans un tel cas, réglez la fonction d'équilibre des blancs à un mode autre que [ÉAB].

- 1 L'équilibre des blancs automatique fonctionnera à l'intérieur de cette étendue.
  - 2 Ciel bleu
  - 3 Ciel nuageux (Pluie)
  - 4 Ombre
  - 5 Lumière du soleil
  - 6 Lumière fluorescente blanche
  - 7 Ampoule de lumière incandescente
  - 8 Lever et coucher du soleil
  - 9 Lumière de bougie
- K=Température couleur Kelvin

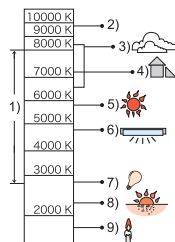



### Nota

- Sous un éclairage fluorescent, des luminaires à DEL, etc., l'équilibre des blancs approprié varie selon le type d'éclairage; il est recommandé d'utiliser [ÉAB] ou [M], [M].
- Le réglage de l'équilibre des blancs n'est déterminé que pour les sujets se trouvant à une distance correspondant à la portée du flash.
- Le réglage de l'équilibre des blancs est mémorisé même si l'appareil est hors marche. Cependant, l'équilibre des blancs est modifié dans un autre mode scène, [ÉQ.BLANCS] pour le mode scène réglé retournera sur [ÉAB].
- Dans les modes scène listés ci-dessous, l'équilibre des blancs est réglé sur [ÉAB].
  - [PAYSAGE]/[ARCHITECTURE]/[NOURRITURE]/[PORTRAIT NOCT.]/[PAYSAGE NOCT.]/[ÉCLAIRAGE]/[FÊTE]/[CRÉPUSCULE]
- Lorsque [ZONE MP DIRECTE] (P96) est réglé sur [OUI], l'opération des touches du curseur se traduit par un déplacement de la zone MPA. Dans un tel cas, assignez [ÉQ.BLANCS] comme un élément du menu rapide (P64) et faites le réglage.



## Réglage manuel de l'équilibre des blancs

Réglez la valeur de l'équilibre des blancs. Utilisez ceci pour faire correspondre aux conditions environnantes lors de la prise de photo.

- 1 Sélectionnez [  ] ou [  ] puis touchez [RÉG. BLANC].
- 2 Orientez l'appareil sur une feuille de papier blanc, etc., de manière que le centre de l'écran soit rempli par le seul objet blanc, puis touchez [RÉG.].

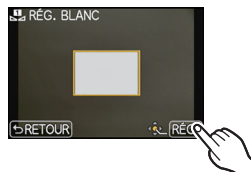

### Nota

- Il pourrait ne pas être possible d'ajuster l'équilibre des blancs si le sujet est trop éclairé ou trop sombre. Dans un tel cas, réglez l'éclairage, puis refaites le réglage de l'équilibre des blancs.

## Réglage de la température de la couleur

Il est possible de procéder à un réglage manuel de la température de la couleur pour des prises de vues dans diverses conditions d'éclairage. La couleur de la lumière est mesurée en degrés Kelvin. Alors que la température de la couleur augmente, l'image devient bleutée. Si la température de la couleur diminue, l'image devient rougeâtre.

- 1 Sélectionnez [  ], puis touchez [RÉG. ÉB K].
- 2 Touchez la barre de réglage de température de la couleur.
  - Il est également possible de régler les valeurs en touchant [▲]/[▼] ou en appuyant sur les touches du curseur ▲/▼.
  - La température de la couleur peut se régler entre [2500K] et [10000K].
- 3 Touchez [RÉG.].



## Réglage fin de l'équilibre des blancs

Vous pouvez régler finement l'équilibre des blancs si vous ne pouvez pas acquérir la teinte désirée avec le réglage de l'équilibre des blancs.

### 1 Sélectionnez l'équilibre des blancs, puis touchez [AJUSTER].

### 2 Touchez à l'intérieur du cadre pour régler finement l'équilibre des blancs.

- Il est également possible de faire le réglage fin en touchant [V+]/[M-]/[A]/[B], ou en appuyant sur les touches du curseur ▲/▼/◀/▶.

- ◀ : A (AMBRE: ORANGÉ)
- ▶ : B (BLEU: BLEUÂTRE)
- ▲ : V+ (VERT: VERDÂTRE)
- ▼ : M- (MAGENTA: ROUGEÂTRE)



### 3 Touchez [RÉG.].

#### Nota

- Si le réglage fin de l'équilibre des blancs est établi sur A (ambre), l'icône de l'équilibre des blancs affichée à l'écran passe à l'orange. Si le réglage fin de l'équilibre des blancs est établi sur B (bleu), l'icône de l'équilibre des blancs affichée à l'écran passe au bleu.
- Si le réglage fin de l'équilibre des blancs est établi sur V+ (vert) ou M- (magenta), l'indication [+] (vert) ou [-] (magenta) s'affiche au côté de l'icône de l'équilibre des blancs à l'écran.
- Sélectionnez le point central si vous n'ajustez pas finement l'équilibre des blancs.
- Les résultats obtenus lors d'un réglage fin de l'équilibre des blancs se reflètent sur l'image lorsque la prise de vue se fait avec flash.
- Il est possible de régler finement l'équilibre des blancs séparément pour chacune des rubriques.
- La configuration du réglage de l'équilibre des blancs est mémorisée même si l'appareil photo est hors marche.
- Le niveau de réglage fin de l'équilibre des blancs est ramené au réglage standard (position centrale) dans les situations suivantes.
  - Lorsque vous rétablissez l'équilibre des blancs dans [ ] ou [ ]
  - Lorsque vous rétablissez manuellement la température de couleur à [ ]

## Test d'équilibre des blancs

Les prises de vues en rafale sont effectuées sur la base des valeurs du réglage fin de l'équilibre des blancs et 3 photos sont prises, avec des couleurs différentes, sur une pression du déclencheur.

### 1 Ajustez finement l'équilibre des blancs à l'étape 2 de "Réglage fin de l'équilibre des blancs", puis touchez [←]/[→] pour sélectionner le réglage du test d'équilibre des blancs.

- Les réglages du test d'équilibre des blancs peuvent également être effectués en pivotant la molette de sélection arrière.

[←] ou rotation de la molette de sélection arrière vers la droite : horizontale (A à B)

[→] ou rotation de la molette de sélection arrière vers la gauche : verticale (V+ à M-)



### 2 Touchez [RÉG.].

#### Nota

- [RAF] s'affiche sur l'icône de l'équilibre des blancs à l'écran lorsque le test d'équilibre des blancs est activé.
- Le paramétrage du test d'équilibre des blancs est annulé après la mise hors marche de l'appareil (y compris dans le mode veille).
- Le bruit de déclenchement n'est entendu qu'une fois.
- La fonction de test d'équilibre des blancs est désactivée pendant l'enregistrement d'images animées.

Modes applicables:        

## Réglage de la sensibilité ISO

Cela permet le réglage de la sensibilité (ISO) en fonction de l'éclairage. Une sensibilité ISO élevée permet des prises de vues dans des endroits faiblement éclairés sans que la photo ne soit sombre.

**1** Appuyez sur  (ISO).

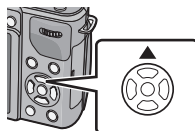

**2** Touchez la sensibilité ISO pour sélectionner.



**3** Touchez [RÉG.].

Sensibilité ISO	Contenu des réglages
<b>AUTO</b>	La sensibilité ISO est automatiquement ajustée selon la luminosité. • Maximum [ISO1600]*
 <b>ISO*</b> (Intelligent)	La sensibilité ISO est ajustée selon les mouvements du sujet et selon la luminosité. • Maximum [ISO1600]*
<b>160/200/400/800/1600/3200/ 6400/12800</b>	La sensibilité ISO est fixée sur différents réglages. (Lorsque la rubrique [PALIERS ISO] dans le menu [ENR.] (P143) est réglée sur [1/3 EV], le nombre de rubriques de sensibilité ISO pouvant être paramétrées augmente.)

\* Lorsque [RÉG. LIMITE ISO] du menu [ENR.] (P143) est réglée sur n'importe quelle valeur autre que [NON], elle est automatiquement réglée à l'intérieur de la plage de valeurs délimitée sous [RÉG. LIMITE ISO].

	160  12800	
Lieu d'enregistrement (recommandé)	À la lumière du jour (à l'extérieur)	Faible éclairage
Vitesse d'obturation	Lente	Rapide
Bruit vidéo	Rare	Fréquent
Bougé du sujet	Fréquent	Rare

## ■ À propos de [ISO] (Contrôle intelligent de la sensibilité ISO)

L'appareil photo détecte le mouvement du sujet, puis règle automatiquement la sensibilité ISO optimale et la vitesse d'obturation qui conviennent au mouvement du sujet et à la luminosité de la scène afin de minimiser le bougé du sujet.

- La vitesse d'obturation n'est pas fixée lorsque le déclencheur est enfoncé à mi-course. Elle change de façon constante afin de suivre les mouvements du sujet jusqu'à ce que vous enfonciez complètement le déclencheur.



### Nota

- Pour la plage de mise au point du flash lorsque [AUTO] est réglé, reportez-vous à la [P81](#).
- Le réglage est fixé à [ISO] dans les cas suivants.
  - En modes scène [SPORTS], [BÉBÉ1]/[BÉBÉ2] et [ANIMAL DOMES.]
- Lorsque [ZONE MP DIRECTE] ([P96](#)) est réglé sur [OUI], l'opération des touches du curseur se traduit par un déplacement de la zone MPA. Dans un tel cas, assignez [SENSIBILITÉ] comme un élément du menu rapide ([P64](#)) et faites le réglage.

## Utilisation de la touche de fonction

Les fonctions d'enregistrement etc. mémorisées sous [RÉG. TOUCHE Fn] du menu [PERSONNALISÉ] peuvent être attribuées aux touches (fonction) [Fn1], [Fn2] et aux icônes [Fn3] et [Fn4].

Vous pouvez utiliser les fonctions attribuées en appuyant sur les touches [Fn1] et [Fn2] et en touchant les icônes [Fn3] et [Fn4].

- Pour utiliser [Fn2], réglez [MPA/V.EA /Fn2] dans le menu [PERSONNALISÉ] sur [Fn2].

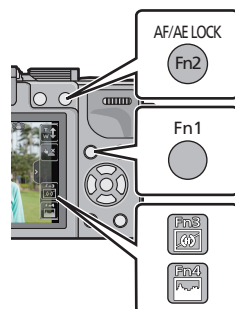

- 1 Sélectionnez [Fn1], [Fn2], [Fn3] ou [Fn4] sous [RÉG. TOUCHE Fn] dans le menu [PERSONNALISÉ], puis appuyez sur [MENU/SET].

- 2 Sélectionnez la fonction que vous voulez attribuer, puis appuyez sur [MENU/SET].

- Attribuez votre fonction préférée à [Fn1], [Fn2], [Fn3] et [Fn4].

Menu du mode [ENR.]/Fonctions d'enregistrement	
<ul style="list-style-type: none"> <li>• [EA EXPRESS] (P112)</li> <li>• [PRÉVISUALISATION] (P113)</li> <li>• [JAUGE DE NIVEAU] (P38)</li> <li>• [RÉG. ZONE MP]</li> <li>• [STYLE PHOTO] (P136)</li> <li>• [FORMAT] (P138)</li> <li>• [TAILLE IMAGE] (P138)</li> <li>• [QUALITÉ] (P139)</li> <li>• [MODE MESURE] (P140)</li> <li>• [FLASH] (P78)</li> <li>• [RÉGL. FLASH] (P142)</li> <li>• [RÉSOLUTION I.] (P142)</li> </ul>	<ul style="list-style-type: none"> <li>• [DYNAMIQUE I.] (P142)</li> <li>• [TÉLÉC. ÉTENDU] (photos/images animées) (P144)</li> <li>• [ZOOM NUM.] (P76)</li> <li>• [STABILISAT.] (P74)</li> <li>• [SENSIBILITÉ] (P108)</li> <li>• [ÉQ. BLANCS] (P103)</li> <li>• [MODE MPA] (P91)</li> <li>• [MODE D'ENTRAÎNEMENT] (Une image (P35)/Prises de vues en rafale (P84)/Prises de vues en rafale avec réglage automatique de l'exposition (P86)/Retardateur (P89))</li> </ul>
Menu du mode [IMAGES ANIMÉES]	
<ul style="list-style-type: none"> <li>• [RÉG. IMG. ANIMÉES] (P146 , 147)</li> </ul>	<ul style="list-style-type: none"> <li>• [MODE D'IMAGE] (P148)</li> </ul>
Menu [PERSONNALISÉ]	
<ul style="list-style-type: none"> <li>• [HISTOGRAMME] (P150)</li> <li>• [GRILLE DE RÉF.] (P151)</li> </ul>	<ul style="list-style-type: none"> <li>• [% ZONE ENREG.] (P155)</li> </ul>

- Quittez le menu à la fin du réglage.

## Nota

- Certaines fonctions ne pourront pas être utilisées selon le mode sélectionné ou l'écran qui est affiché.
- Lorsque [JAUGE DE NIVEAU] est activé, vous pouvez activer/désactiver l'affichage du détecteur d'inclinaison. (P38)
- Lors du réglage sur [RÉG. ZONE MP], il est possible d'afficher l'écran de réglage de position de la zone de mise au point automatique ou de l'assistance MPM.
- Sous [EFFET MINIATURE] du mode de commande créative, il n'est pas possible d'utiliser [Fn1].
- [Fn3] et [Fn4] ne peuvent être utilisées en conjonction avec le viseur à vision directe (en option).

### ■ Pression continue sur la touche de fonction

En appliquant une pression continue sur la touche de fonction suite à l'affichage de l'écran de réglage, vous pouvez naviguer à travers les rubriques de réglages. Sur pression à mi-course de la touche du déclencheur, les paramètres sélectionnés sont établis. Cela s'avère commode lorsque, par exemple, le viseur à vision directe (en option) est utilisé.

Ⓐ Se déplace à chaque pression

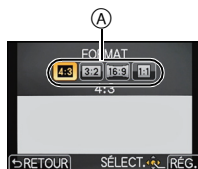

### ■ Utilisation des touches de fonction avec l'opération de toucher.

[Fn3] et [Fn4] sont utilisées en tant que touches de fonctions tactiles.

#### 1 Touchez [Fn3].



#### 2 Touchez [Fn3] ou [Fn4].

- La fonction attribuée entre en opération.



## Réglage facile de l'ouverture/de la vitesse d'obturation pour une exposition appropriée (Commande EA)

Modes applicables: **P A S M C1 C2**

Lorsque le réglage de l'exposition est trop clair ou trop sombre, vous pouvez utiliser la commande EA pour obtenir un réglage de l'exposition approprié.

### Réglage incorrect de l'exposition

- Les valeurs d'ouverture et de vitesse d'obturation clignotent en rouge (A) sur pression à mi-course de la touche du déclencheur.
- Lorsque l'assistance au réglage manuel de l'exposition affiche une indication autre que dans le mode **M**. Pour de plus amples détails sur l'assistance au réglage manuel de l'exposition, reportez-vous à la [P115](#).

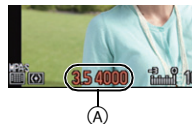

### 1 Réglez [RÉG. TOUCHE Fn] dans le menu [PERSONNALISÉ] sur [EA EXPRESS].

- Par défaut, [Fn1] est réglé sur [EA EXPRESS].

### 2 (Si l'exposition n'est pas appropriée) Appuyez [Fn1]

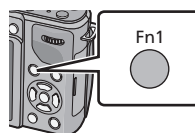
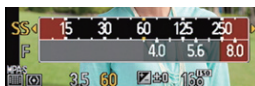
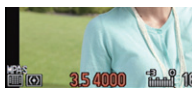

- Le posemètre est affiché et l'ouverture et la vitesse d'obturation sont modifiées pour atteindre l'exposition appropriée. La rubrique modifiée dépend du mode d'enregistrement.

Mode d'enregistrement	Réglages modifiés
<b>A</b>	Valeur de l'ouverture
<b>S</b>	Vitesse d'obturation
<b>M</b>	Valeur de l'ouverture/ Vitesse d'obturation

- Dans les cas suivants, l'exposition appropriée ne peut être réglée. (Le posemètre est affiché)
  - Lorsque le sujet est très sombre et qu'il n'est pas possible d'obtenir une exposition appropriée en changeant la valeur d'ouverture ou la vitesse d'obturation.
  - Lorsque le flash est utilisé
  - Dans le mode de prévisualisation ([P113](#))
  - Lorsque l'objectif utilisé est doté d'une bague de réglage de l'ouverture.

### Nota

- Dans le mode **P**, il est possible de désactiver le décalage de programme en appuyant sur [Fn1].

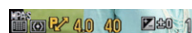



## Vérification des effets des réglages de l'ouverture et de la vitesse d'obturation (mode prévisualisation)

Modes applicables:

Les effets des réglages de l'ouverture et de la vitesse d'obturation peuvent être vérifiés en utilisant le mode de prévisualisation.

- **Confirmation des effets du réglage de l'ouverture:** Il est possible de vérifier la profondeur de champ (portée effective de la mise au point) avant de prendre une photo en fermant l'obturateur à lamelles à la valeur d'ouverture que vous fixez.
- **Vérification des effets du réglage de la vitesse d'obturation:** Il est possible de vérifier le mouvement en affichant l'image qui sera enregistrée à la vitesse d'obturation réglée. Lorsqu'une vitesse d'obturation rapide a été réglée, l'affichage prend la forme d'un film à temps échelonné. On l'utilise dans des situations où l'on cherche à geler un mouvement comme celui d'une cascade d'eau.
- Par défaut, la fonction [PRÉVISUALISATION] est attribuée à [Fn2].

**1** Réglez [RÉG. TOUCHE Fn] dans le menu [PERSONNALISÉ] sur [PRÉVISUALISATION].

**2** Appelez l'affichage du menu de vérification en appuyant sur [Fn2].

- L'affichage est commuté sur chaque pression de [Fn2].

Écran d'un enregistrement normal



Effets du réglage de l'ouverture

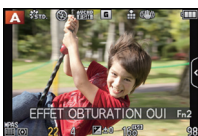

Effets du réglage de la vitesse d'obturation

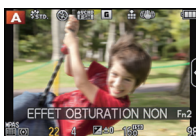

### ■ Profondeur de champ - Propriétés

	Valeur d'ouverture	Petite	Grande
*1	Longueur focale de l'objectif	Téléobjectif	Grand-angle
	Distance du sujet	Rapproché	Éloigné
	<b>Profondeur de champ (portée effective de la mise au point)</b>	<b>Peu profond (étroit)*2</b>	<b>Profond (large)*3</b>

\*1 Paramétrages de la prise de vue

\*2 Exemple : pour une prise de vue avec arrière-plan flou, etc.

\*3 Exemple : pour une prise de vue avec toute la scène mise au point, y compris l'arrière-plan

### Nota

- Il est possible de prendre des photos même si l'appareil est dans le mode prévisualisation.
- La plage de vérification des effets du réglage de la vitesse d'obturation est de 8 secondes à 1/1000e de seconde.

## Prises de vues avec réglages de l'ouverture et de la vitesse d'obturation

### Réglage automatique de l'exposition avec priorité d'ouverture

Sélectionnez une valeur de l'ouverture plus élevée si vous désirez un arrière-plan mis au point de façon nette. Sélectionnez une valeur de l'ouverture plus basse si vous désirez un arrière-plan mis au point de façon plus douce.

**1 Réglez la molette de sélection de mode sur [A].**

**2 Tournez la molette de sélection arrière pour régler la valeur de l'ouverture.**

- Sur chaque pression de la molette de sélection arrière, le mode commute entre celui du réglage de l'ouverture et celui de la compensation de l'exposition.



### Réglage automatique de l'exposition avec priorité d'obturation

Si vous désirez prendre une photo nette d'un sujet qui se déplace rapidement, sélectionnez une vitesse d'obturation rapide. Lorsque vous désirez créer un effet de traînée, sélectionnez une vitesse d'obturation plus lente.

**1 Réglez la molette de sélection de mode sur [S].**

**2 Tournez la molette de sélection arrière pour régler la valeur de la vitesse d'obturation.**

- Sur chaque pression de la molette de sélection arrière, le mode commute entre celui du réglage de la vitesse d'obturation et celui de la compensation de l'exposition.

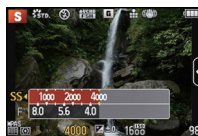

## Réglage manuel de l'exposition

Déterminez l'exposition en réglant manuellement la valeur de l'ouverture et la vitesse d'obturation.

L'écran d'assistance au réglage manuel de l'exposition s'affiche dans la partie inférieure de l'écran pour indiquer l'exposition.

**1 Réglez la molette de sélection de mode sur [M].**

**2 Tournez la molette de sélection arrière pour régler l'ouverture et la vitesse d'obturation.**

- Sur chaque pression de la molette de sélection arrière, le mode commute entre celui du réglage de la vitesse d'obturation et celui de l'ouverture.

(A) Assistance de l'exposition manuelle



### ■ Assistance de l'exposition manuelle

	L'exposition est adéquate.
	Choisissez une vitesse d'obturation plus rapide ou une valeur de l'ouverture plus grande.
	Choisissez une vitesse d'obturation plus lente ou une valeur de l'ouverture plus petite.

- L'assistance au réglage manuel de l'exposition est une approximation. Il est recommandé de vérifier les prises à l'écran.

### ■ À propos de [B] (pose en un temps)

Si vous placez la vitesse d'obturation sur [B], l'obturateur reste ouvert tout le temps que la touche du déclencheur est enfoncée à fond (jusqu'à environ 120 secondes).

L'obturateur se ferme si vous relâchez la touche du déclencheur.

Utilisez cette fonction lorsque vous voulez maintenir l'obturateur ouvert pendant une longue durée pour prendre des photos de feu d'artifice, d'une scène nocturne, etc.

- Nous recommandons l'usage d'un trépied ou du déclencheur à distance (DMW-RSL1; vendu séparément) lorsque vous prenez des photos avec la vitesse d'obturation réglée sur [B]. Reportez-vous à la [P200](#) pour plus d'informations sur le déclencheur à distance.
- Si la vitesse d'obturation est réglée sur [B], l'indication [B] s'affiche.
- Lorsque vous prenez des photos avec la vitesse d'obturation réglée sur [B], utilisez une batterie suffisamment chargée. ([P18](#))
- Lorsque vous prenez des photos avec la vitesse d'obturation réglée sur [B], des parasites peuvent devenir visibles. Pour éviter des parasites dans l'image, nous vous recommandons de régler [RÉD.OBTUR.LONG] dans le menu du mode [ENR.] sur [OUI] avant de prendre des photos. ([P143](#))
- La fonction d'assistance au réglage manuel de l'exposition est désactivée.
- Ce réglage ne peut être utilisé qu'avec le mode de réglage manuel de l'exposition.

 **Nota**

- La luminosité de l'écran ACL et celle des images enregistrées pourraient être différentes. Vérifiez les images à l'écran de visualisation.
- Tournez la molette de sélection arrière pour afficher [POSEMÈTRE]. Les zones inappropriées de la plage d'exposition sont affichées en rouge.
- Dans le cas où l'exposition ne serait pas adéquate, la valeur de l'ouverture et la vitesse d'obturation s'affichent en rouge et clignotent lorsque le déclencheur est appuyé à mi-course.
- La vitesse d'obturation affichée est diminuée lorsque la vitesse d'obturation sélectionnée est lente et que le déclencheur est pressé à fond.
- Nous vous conseillons d'utiliser un trépied si la vitesse d'obturation est basse.
- Lorsque le flash est utilisé, la vitesse d'obturation maximale possible est 1/160<sup>e</sup> de seconde. (P82)
- La [SENSIBILITÉ] passe automatiquement sur [AUTO] lorsque vous faites passer le mode enregistrement au mode de réglage automatique de l'exposition avec priorité à la vitesse d'obturation si elle avait été réglée sur [ISO] (intelligent).
- La [SENSIBILITÉ] est automatiquement établie à [ISO160] lorsque le réglage manuel de l'exposition est utilisé dans le mode enregistrement et que [SENSIBILITÉ] est sur [AUTO] ou [ISO] (Intelligent).
- Si un objectif avec bague de réglage de l'ouverture est utilisé, le paramétrage effectué au moyen de la molette de sélection arrière devient effectif si vous tournez la bague de réglage de l'ouverture sur la position [A]; le paramétrage effectué au moyen de la bague de réglage de l'ouverture a priorité si la bague est tournée sur une position autre que [A] dans le mode de réglage automatique de l'exposition avec priorité à l'ouverture.
- Le réglage effectué avec la bague d'ouverture a priorité si l'objectif utilisé est muni d'une bague de réglage de l'ouverture lors du réglage manuel de l'exposition.

Modes applicables: **SCN**

## Prises de vues correspondant à la scène enregistrée (Mode scène)

Si vous sélectionnez un mode scène selon le sujet ou les conditions d'enregistrement, l'appareil photo sélectionne l'exposition, la couleur et la mise au point optimales afin de permettre un enregistrement approprié à la scène.

**1 Réglez la molette de sélection de mode sur [SCN].**

**2 Appuyez sur ▲/▼/◀/▶ pour sélectionner le mode scène.**

- La description du mode sélectionné s'affiche sur pression de la touche [DISP].

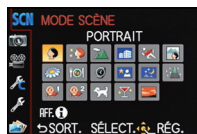

**3 Appuyez sur [MENU/SET] pour effectuer le réglage.**

### Nota

- Pour modifier le mode scène, appuyez sur [MENU/SET] et choisissez un mode scène alors que [SCN] est sélectionné.
- Les fonctions suivantes ne peuvent pas être sélectionnées en mode scène car l'appareil photo les ajuste automatiquement à leur réglage optimal.
  - [SENSIBILITÉ]/les rubriques autres que [STANDARD] et [MONOCHROME] sous [STYLE PHOTO]/[MODE MESURE]/[SYNCHRO FLASH]\*/[RÉSOLUTION I.]/[DYNAMIQUE I.]/[RÉG. LIMITE ISO]/[ZOOM NUM.]

\* Le réglage est possible seulement lorsque [ARRIÈRE-PLAN FLOU] est réglé.

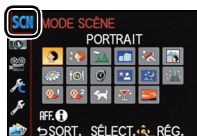

## [PORTRAIT]

Lors de prises de vues de sujets à l'extérieur à la lumière du jour, ce mode permet de rehausser l'apparence des personnes en leur conférant une belle carnation.

### ■ Technique pour le mode portrait

Pour augmenter l'efficacité de ce mode:

- 1 Tournez la bague de zoom aussi loin que possible vers téléobjectif. (Lorsqu'un objectif avec fonction zoom est utilisé)
- 2 Rapprochez-vous du sujet pour rendre ce mode plus efficace.

**[CARNATION]**

Lors de prises de vues de sujets à l'extérieur à la lumière du jour, ce mode permet de lisser la carnation de manière plus efficace que dans le mode [PORTRAIT]. (Ce mode s'avère efficace lors de prises de vues rapprochées.)

**■ Technique du mode carnation**

Pour augmenter l'efficacité de ce mode:

- ❶ Tournez la bague de zoom aussi loin que possible vers téléobjectif. (Lorsqu'un objectif avec fonction zoom est utilisé)
- ❷ Rapprochez-vous du sujet pour rendre ce mode plus efficace.

**Nota**

- Si une partie de l'arrière-plan, etc. a une couleur proche de celle de la peau, cette partie sera également adoucie.
- Ce mode peut ne pas être efficace s'il n'y a pas assez de lumière.

**[PAYSAGE]**

Cela vous permet de prendre des photos d'un large paysage.

**[ARCHITECTURE]**

Ce réglage capte des prises de vues d'architecture bien définies. La grille de référence est affichée.

**[SPORTS]**

Utilisez ce réglage lorsque vous désirez prendre des photos de scènes sportives ou d'autres événements à déplacements rapides.

## [ARRIÈRE-PLAN FLOU]

Ce mode facilite l'isolement du sujet sur lequel la mise au point doit se faire et rend flou l'arrière-plan de manière à faire mieux ressortir le sujet.

## ■ Paramétrage de la zone de mise au point automatique

## 1 Touchez le sujet à l'écran pour déplacer la zone de mise au point.

- Il est également possible de déplacer la zone de mise au point automatique au moyen des touches du curseur.

## 2 Touchez [RÉG.].



## Nota

- La MPA rapide est effectuée automatiquement.
- Utilisez les fonctions qui ont été assignées à la touche du curseur, tel que [ÉQ.BLANCS] (P103), en les assignant à chaque rubrique du menu rapide (P64).
- L'affichage de l'écran de réglage de la zone MPA est appelé sur pression de la touche de déplacement du curseur. Touchez [RESTAURER] pour ramener la zone MPA au centre de l'écran.
- L'effet obtenu varie selon divers facteurs comme la distance du sujet et de l'arrière-plan. Pour de meilleurs résultats, nous vous recommandons de vous approcher le plus près du sujet lors de la prise de vue. (P100)

## [FLEUR]

Les réglages macro permettent des prises de vues des fleurs à l'extérieur avec des couleurs naturelles. La grille de référence est affichée.

## ■ Technique du mode fleur

- Nous recommandons l'usage d'un trépied et du retardateur.
- Nous vous conseillons le réglage du flash sur [☺] en prenant des photos de sujets proches.



## Nota

- La plage de mise au point varie selon l'objectif. Reportez-vous à la section "À propos de la marque de référence pour la distance de mise au point" à la P100.
- Lorsque le sujet est proche de l'appareil photo, la plage de la mise au point est plus restreinte. Par conséquent, vous aurez des difficultés à mettre au point un sujet si la distance entre lui et l'appareil photo est changée après que la mise au point ait été faite.
- La priorité est donnée aux sujets les plus rapprochés lors de prise de vue; aussi, la mise au point prend-elle un peu plus de temps dans le cas de la prise de vue d'un sujet éloigné.
- Lorsque vous prenez une photo près de la limite de la portée, la résolution de la périphérie de l'image peut légèrement diminuer. Il ne s'agit pas d'un mauvais fonctionnement.
- S'il y a des traces de doigts ou de la poussière sur l'objectif, la mise au point pourrait ne pas s'effectuer correctement.

**[NOURRITURE]**

Permet des prises de vues avec des teintes naturelles de la nourriture qui ne seront pas affectées par l'éclairage ambiant des restaurants.

**■ Technique du mode nourriture**

- Nous recommandons l'usage d'un trépied et du retardateur.
- Nous vous conseillons le réglage du flash sur [☺] en prenant des photos de sujets proches.

**[OBJETS]**

Permet des prises de vues claires et vives d'accessoires ou de petits objets au sein d'une collection.

**■ Technique du mode objets**

- Nous recommandons l'usage d'un trépied et du retardateur.
- Nous vous conseillons le réglage du flash sur [☺] en prenant des photos de sujets proches.

**🔍 Nota**

- Reportez-vous à la section [FLEUR] pour de plus amples informations sur ce mode.

**[PORTRAIT NOCT.]**

Ce mode vous permet de prendre des photos d'un sujet et d'un paysage avec une luminosité proche de la vie réelle.

**■ Technique pour le mode portrait nocturne**

- **Ouvrez le flash. (Il est possible de régler sur [ ½☺ ].)**
- Nous vous conseillons d'utiliser un trépied et le retardateur pour prendre des photos.
- Lorsque [PORTRAIT NOCT.] est sélectionné, gardez le sujet immobile pendant environ 1 seconde après la prise de vue.

**🔍 Nota**

- L'obturateur pourrait demeurer fermé après la prise de vue. Cela s'explique par le délai de traitement du signal et n'est le signe d'aucun mauvais fonctionnement.
- Des parasites peuvent devenir visibles lorsque vous prenez des photos dans des endroits sombres.



## [PAYSAGE NOCT.]

Ce mode vous permet d'enregistrer un paysage nocturne de façon réaliste.

### ■ Technique pour le mode paysage nocturne

- Nous vous conseillons d'utiliser un trépied et le retardateur pour prendre des photos.



#### Nota

- L'obturateur pourrait demeurer fermé après la prise de vue. Cela s'explique par le délai de traitement du signal et n'est le signe d'aucun mauvais fonctionnement.
- Des parasites peuvent devenir visibles lorsque vous prenez des photos dans des endroits sombres.

## [ÉCLAIRAGE]

L'éclairage est capté de façon superbe.

### ■ Technique du mode éclairage

- Nous recommandons l'usage d'un trépied et du retardateur.



#### Nota

- L'obturateur pourrait demeurer fermé après la prise de vue. Cela s'explique par le délai de traitement du signal et n'est le signe d'aucun mauvais fonctionnement.
- Des parasites peuvent devenir visibles lorsque vous prenez des photos dans des endroits sombres.

## [BÉBÉ1]/[BÉBÉ2]

Ce mode vous permet de prendre des photos d'un enfant avec un teint naturel. Lorsque le flash est utilisé, la lumière provenant de celui-ci est plus faible que d'habitude.

Il est possible de programmer différents noms et dates de naissance pour [BÉBÉ1] et [BÉBÉ2]. Il est possible soit de les afficher au moment de la lecture ou de les inscrire sur l'image enregistrée au moyen de la fonction [TIMBRE CAR.] (P166).

### ■ Réglage du nom/date de naissance

- 1 Appuyez sur ▲/▼ pour sélectionner [ÂGE] ou [NOM] et appuyez sur [MENU/SET].
- 2 Appuyez sur ▲/▼ pour sélectionner [RÉG.] et appuyez sur [MENU/SET].
- 3 Entrez la date de naissance ou le nom.

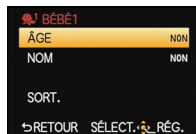

Date de

naissance : ◀/▶ : Sélectionnez les rubriques (année/mois/jour).

▲/▼ : Réglage.

[MENU/SET] : Confirmation.

Nom : Pour les informations sur la saisie des caractères, reportez-vous à la section "Saisie de texte" à la P135.

- Lorsque la date de naissance ou le nom est entré, [ÂGE] ou [NOM] est automatiquement réglé à [OUI].
- Si [OUI] est sélectionné alors qu'aucune date de naissance ou aucun nom n'a été mis en mémoire, l'écran de paramétrage s'affiche automatiquement.

- 4 Appuyez sur ▲/▼ pour sélectionner [SORT.], puis appuyez sur [MENU/SET] pour finir.

### ■ Pour annuler [ÂGE] et [NOM]

Sélectionnez [NON] à l'étape 2.

#### Nota

- Ni l'âge ni le nom ne sont enregistrés sur les photos prises durant l'enregistrement d'images animées ([] (Priorités images animées) (P50)
- L'âge et le nom du bébé peuvent être imprimés en utilisant le logiciel "PHOTOfunSTUDIO" sur le CD-ROM (fourni).
- Si [ÂGE] ou [NOM] est réglé à [NON] même si la date de naissance ou le nom a été enregistré, ceux-ci ne seront pas affichés.

## [ANIMAL DOMES.]



Sélectionnez ce mode pour des prises de vues d'animaux domestiques tels un chien ou un chat. Il est possible de programmer la date de naissance et le nom de votre animal domestique.

Pour de plus amples informations [ÂGE] et [NOM], reportez-vous à [BÉBÉ1]/[BÉBÉ2] (P122).

## [FÊTE]

Sélectionnez ce mode lorsque vous désirez prendre des photos à une réception de mariage, une fête à l'intérieur, etc. Les personnes et l'arrière-plan peuvent être enregistrés avec une luminosité naturelle.

### ■ Technique pour le mode fête

- Ouvrez le flash. (Il est possible de sélectionner [  ] ou [  ].)
- Nous recommandons l'utilisation d'un trépied et du retardateur pour prendre des photos.

## [CRÉPUSCULE]

Ce mode vous permet de prendre des photos claires d'un coucher de soleil rouge.

## Prises de vues avec différents effets d'images (Mode de commande créative)

Il est possible d'ajouter des effets à l'image dans le cours de l'enregistrement. Il est possible de sélectionner les effets en les touchant dans l'écran d'enregistrement.

**1** Réglez la molette de sélection de mode sur [C].

**2** Appuyez sur ▲/▼/◀/▶ pour sélectionner le mode de commande créative.



Rubrique	Effet
[EXPRESSIF]	Il s'agit d'un effet pop art mettant l'accent sur la couleur.
[RÉTRO]	Il s'agit d'un effet discret donnant l'impression d'une photographie ternie.
[EXPOSITION ÉLEVÉE]	Cela a pour effet d'accentuer la luminosité de l'image et crée une ambiance douce.
[EXPOSITION FAIBLE]	Cela a pour effet de créer une atmosphère sombre et paisible tout en faisant ressortir les zones claires.
[SÉPIA]	Il s'agit d'un effet donnant une couleur sépia à l'image.
[DYNAMIQUE +]	Depuis les zones sombres aux zones claires, cet effet crée une luminosité bien équilibrée sur l'ensemble de l'image.
[APPAREIL PHOTO-JOUET]	Cet effet produit un vignettage, donnant l'impression que l'image a été prise avec un appareil photo jouet.
[EFFET MINIATURE]	Il s'agit d'un effet d'imagerie qui rend flous les abords de l'image pour donner l'impression d'un diorama. (auss appelé effet de bascule)

**3** Appuyez sur [MENU/SET] pour effectuer le réglage.

### Nota

- Pour modifier le mode de commande créative, appuyez sur [MENU/SET] et choisissez un mode de commande alors que [C] est sélectionné.
- Il est possible d'activer le contrôle de défocalisation en touchant [ ] sur l'écran d'enregistrement. (P44)
- Les paramètres de la commande créative sont mémorisés même lorsque l'appareil est hors marche.
- La sensibilité ISO est fixée sur [AUTO] et l'équilibre des blancs est fixé sur [ÉAB].



## Réglage des effets selon les préférences

L'intensité et la couleur des effets peuvent être ajustés selon vos préférences.

### 1 Appuyez sur ► pour afficher l'écran de réglage.

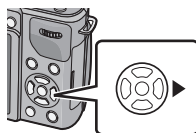

### 2 Touchez la barre de réglage pour effectuer le réglage.

- Le réglage est également possible en tournant la molette de commande.
- Les éléments pouvant être ajustés varient selon le mode de commande créative sélectionné.



Commande créative	Réglages possibles	
[EXPRESSIF]	Fraîcheur	Couleurs atténuées ↔ Couleurs vives
[RÉTRO]	Couleur	Accentuation du jaune ↔ Accentuation du rouge
[EXPOSITION ÉLEVÉE]	Couleur	Accentuation du rose ↔ Accentuation du bleu clair
[EXPOSITION FAIBLE]	Couleur	Accentuation du rouge ↔ Accentuation du bleu
[SÉPIA]	Contraste	Faible contraste ↔ Contraste élevé
[DYNAMIQUE +]	Fraîcheur	Noir et blanc ↔ Couleurs vives
[APPAREIL PHOTO-JOUET]	Couleur	Accentuation du rouge ↔ Accentuation du bleu
[EFFET MINIATURE]	Fraîcheur	Couleurs atténuées ↔ Couleurs vives

- Pour revenir à l'écran d'enregistrement, appuyez de nouveau sur ►.
- Lors de l'ajustement d'un effet, [↻] est affiché à l'écran.
- S'il n'est pas possible de changer les réglages, sélectionnez le centre (normal).

### Nota

- Il est également possible d'enregistrer des images fixes en appuyant sur [↓].



## Réglage du type de flou pour [EFFET MINIATURE]

Avec [EFFET MINIATURE] il est possible de faire ressortir le sujet en créant intentionnellement des portions floues et des portions mises au point. Il est possible de régler l'orientation de l'enregistrement (orientation de défocalisation) ainsi que la position et l'étendue de la portion mise au point.

**1** Sélectionnez [EFFET MINIATURE] selon les instructions décrites à l'étape 2 à la P124, puis appuyez sur la touche [MENU/SET].

**2** Touchez l'écran pour afficher l'écran de réglage.

- Il est également possible d'afficher l'écran de réglage en appuyant sur [Fn1].

**3** Touchez [ ] pour régler l'orientation d'enregistrement (orientation de défocalisation)

- Ⓐ Réglage de l'écran lors de l'enregistrement avec orientation horizontale
- Ⓑ Réglage de l'écran lors de l'enregistrement avec orientation verticale



**4** Touchez la portion mise au point.

- Il est également possible de déplacer la portion mise au point à l'aide des touches du curseur.

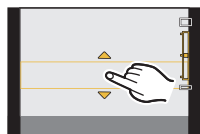

**5** Touchez la barre de défilement pour modifier l'étendue de portion mise au point.

- La portion mise au point peut être modifiée sur trois paliers.
- Il est possible d'augmenter/réduire la taille en tournant la molette de sélection arrière.
- Pour rétablir les réglages initiaux des parties non floues, touchez [RESTAURER].

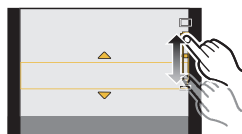

**6** Touchez [RÉG.].



### Nota

- Lors d'un enregistrement avec effet [EFFET MINIATURE]
  - L'affichage de l'écran d'enregistrement prendra plus de temps que la normale et l'image sera saccadée.
  - Aucun son n'est enregistré avec les images animées.
  - Environ 1/10<sup>e</sup> de la durée est enregistré. (Lors d'un enregistrement de 10 minutes, l'enregistrement d'images animées obtenu est d'environ 1 minute.)
  - La durée d'enregistrement disponible affichée est environ 10 fois. Lors de la commutation du mode d'enregistrement, vérifiez la durée d'enregistrement disponible.
- Lorsque le mode de mise au point est réglé sur [MPM], déplacez l'endroit mis au point dans la portion mise au point.

## Prises de vues avec réglages personnalisés

Il est possible de mémoriser jusqu'à 4 ensembles de paramétrages à titre de réglages personnalisés.

- Le réglage initial du mode de l'exposition automatique est sauvegardé comme réglage initial.

Exemple de mémorisation des réglages du mode d'enregistrement ( P ) et de menus, etc. sur [C1] :



- 1** Effectuez les réglages



- 2** Faites la mémorisation

Consultez la [P128](#) pour des détails sur les étapes **1**, **2**.

Même si vous modifiez les réglages.



- 3** Commutez au mode personnalisé



- 4** Les réglages mémorisés aux étape **2** sont rappelés

Consultez la [P129](#) pour des détails sur les étapes **3**, **4**.

## Mémorisation des réglages du menu personnel (Mémorisation des réglages personnalisés)



Pour permettre l'enregistrement en réutilisant les mêmes réglages, jusqu'à 4 ensembles de réglages peuvent être mémorisés sous [MÉM. RÉG. PERS.].

Préparatifs : Sélectionnez préalablement le mode d'enregistrement que vous souhaitez sauvegarder et personnalisez les réglages de menu de l'appareil photo.

**1** Sélectionnez [MÉM. RÉG. PERS.] dans le menu [PERSONNALISÉ]. (P62)

**2** Appuyez sur ▲/▼ pour sélectionner le menu personnalisé (C1, etc.) à mémoriser, puis appuyez sur [MENU/SET].

- L'écran de confirmation s'affiche. L'opération est exécutée lorsque [OUI] est sélectionné. Quittez le menu une fois terminé.

Réglage personnalisé	Description des réglages
	<p>Les réglages sont mémorisés sous <b>C1</b> sur la molette de sélection.</p> <ul style="list-style-type: none"> <li>• Vous pouvez effectuer un enregistrement simplement en tournant la molette de sélection de mode à la position correspondante. En mémorisant un réglage personnalisé souvent utilisé, cette fonction devient pratique.</li> </ul> 
	<p>Les réglages sont mémorisés sous <b>C2</b> sur la molette de sélection.</p> <ul style="list-style-type: none"> <li>• Vous pouvez mémoriser jusqu'à 3 ensembles de réglages personnalisés et les utiliser selon les conditions d'enregistrement.</li> </ul> 



## Enregistrement à l'aide d'un réglage personnalisé

Vous pouvez facilement rappeler des réglages que vous avez mémorisés sous [MÉM. RÉG. PERS.].

### Réglez la molette de sélection de mode sur [C1].

- Le réglage personnalisé mémorisé sous [C1] est rappelé.

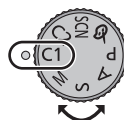

### 1 Réglez la molette de sélection de mode sur [C2].

- Le réglage personnalisé mémorisé sous [C2-1], [C2-2] ou [C2-3] est rappelé. Le réglage personnalisé utilisé le plus récemment est rappelé.
- Pour modifier un réglage personnalisé  
→ Allez aux étapes 2, 3 et 4.

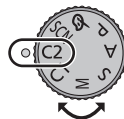

### 2 Appuyez sur [MENU/SET], sélectionnez [C] à l'aide de ▲/▼/◀/▶ puis appuyez sur ▶.

### 3 Appuyez sur ◀/▶ pour sélectionner les réglages personnalisés.

### 4 Appuyez sur [MENU/SET] pour effectuer le réglage.



#### (A) Affichage des réglages personnalisés

- La mémorisation des réglages personnalisés sélectionnés est affichée à l'écran.



### ■ Modification des réglages du menu

Le contenu mémorisé n'est pas modifié lorsque le réglage du menu est modifié temporairement alors que la molette de sélection est réglée sur C1 ou C2. Pour modifier les réglages mémorisés, écrasez le contenu mémorisé sous [MÉM. RÉG. PERS.] dans le menu des réglages personnalisés.

#### Nota

- Les rubriques des menus suivants ne peuvent pas être sauvegardées sous le réglage personnalisé puisqu'elles affectent les autres modes d'enregistrement.

Menu du mode [ENR.]/Fonctions d'enregistrement	Menu [CONFIG.]	Menu [PERSONNALISÉ]
<ul style="list-style-type: none"> <li>Les réglages de la date d'anniversaire et du nom dans le mode scène [BÉBÉ1]/ [BÉBÉ2] ou [ANIMAL DOMES.]</li> <li>Les données mémorisées sous [VISAGE]</li> </ul>	<ul style="list-style-type: none"> <li>Les menus autres que [PRÉV.AUTO]</li> </ul>	<ul style="list-style-type: none"> <li>[SÉLECTEUR (A)]</li> <li>[DÉFIL. TOUCHER]</li> </ul>

Modes applicables:         

## Prises de vues avec la fonction de reconnaissance de visage

La reconnaissance de visage est une fonction qui permet à l'appareil d'optimiser automatiquement la mise au point et l'exposition sur les sujets dont le visage a été mémorisé. Même si une personne est située vers l'arrière ou à la fin d'une file dans une photo de groupe, l'appareil peut quand même prendre une image claire.

**Par défaut, [VISAGE] est réglé sur [NON].**  
**[VISAGE] est automatiquement activé après la mémorisation de l'image du visage.**

- Les fonctions suivantes seront également disponibles avec la fonction de reconnaissance de visage.

### En mode d'enregistrement

- L'affichage du nom correspondant lorsque l'appareil détecte un visage ayant été mémorisé\* (si le nom a été réglé pour le visage mémorisé)
- L'appareil se souvient des visages de personnes qui sont souvent prises en photo, puis affiche automatiquement l'écran de mémorisation (lorsque [MÉMORISATION AUTO] est réglé sur [OUI])



### En mode lecture

- L'affichage du nom et de l'âge (si cette information a été réglée)
- La lecture sélective d'images choisies parmi les images mémorisées l'aide de la reconnaissance de visage ([LECT. CATÉG.] (P164))

\* Jusqu'à 3 noms de personnes sont affichés. La priorité de l'affichage des noms lors de prises de vues est déterminée en fonction de l'ordre de la mémorisation.

### Nota

- **[VISAGE] ne fonctionne que lorsque le mode MPA est réglé sur [ON].**
- En mode de prises de vues en rafale, les informations de [VISAGE] ne sont associées qu'à la première photo.
- Il n'est pas possible d'utiliser [VISAGE] dans les situations suivantes :
  - En modes scène [ARRIÈRE-PLAN FLOU]/[NOURRITURE]/[PAYSAGE NOCT.]/[ÉCLAIRAGE]
  - [EFFET MINIATURE] dans le mode de commande créative
  - Lors de l'enregistrement d'images animées
- L'enregistrement automatique de visage est désactivé lorsque le mode de mise au point est réglé sur la mise au point manuelle.
- La similarité des traits du visage peut faire qu'une personne soit reconnue à la place d'une autre.
- La reconnaissance de visage pourrait prendre plus de temps pour sélectionner et reconnaître des visages avec des traits distinctifs que la détection de visages.
- Même lorsque les informations de reconnaissance de visage ont été mémorisées, les images enregistrées lorsque [NOM] est réglé sur [NON] ne seront pas catégorisées par reconnaissance de visage sous [LECT. CATÉG.].
- **Même si les informations sur une personne mémorisée sont modifiées (P133), les informations de reconnaissance de visage des photos déjà prises ne seront pas modifiées.**
  - Par exemple, si le nom est modifié, les photos enregistrées avant la modification ne seront pas catégorisées par la reconnaissance de visage sous [LECT. CATÉG.].
- Pour modifier les informations relatives au nom des photos déjà prises, effectuez [REEMPL.] sous [MOD. REC. VIS.] (P177).

## Réglages de visage

Jusqu'à 6 visages peuvent être mémorisés avec des informations telles le nom, et la date de naissance.

La mémorisation peut être plus facile en prenant plusieurs photos pour chaque visage. (jusqu'à 3 photos par visage)

### ■ Positionnement lors de la mémorisation de visage

- Placez le sujet face à l'appareil les yeux ouverts et la bouche fermée, en s'assurant que les contours du visage, les yeux et les sourcils ne sont pas cachés par des cheveux au moment de la mémorisation.
- Assurez-vous qu'il n'y a pas trop d'ombre sur le visage à mémoriser. (Le flash est désactivé lors de la mémorisation de visage.)

(Exemple d'une  
bonne  
mémorisation)

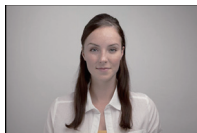

### ■ Si un visage n'est pas reconnu lors des prises de vues

- Procédez à la mémorisation du visage d'une même personne à l'intérieur et à l'extérieur, sous différents angles ou avec différentes expressions. (P133)
- Procédez à nouveau à la mémorisation du visage sur les lieux de la prise de vue.
- Changez le réglage de [SENSIBILITÉ]. (P133)
- Lorsqu'une personne enregistrée n'est pas reconnue, corrigez en la mémorisant de nouveau.
- La reconnaissance de visage peut ne pas être possible ou pourrait ne pas fonctionner correctement même pour les visages mémorisés, dépendamment de l'expression faciale et de l'environnement.

**1** Sélectionnez [VISAGE] dans le menu du mode [ENR.].

**2** Appuyez sur ▲/▼ pour sélectionner [MÉMOIRE], puis appuyez sur [MENU/SET].

**3** Appuyez sur ▲/▼/◀/▶ pour sélectionner un cadre de mémorisation ne contenant pas d'informations mémorisées, puis appuyez sur [MENU/SET].

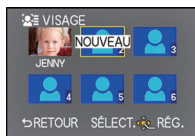

**4** Prenez la photo en ajustant le visage au moyen du guide.

- Des visages autres que ceux de personnes (animaux, etc.) ne peuvent être mémorisés.
- Des instructions sur la mémorisation de visages sont affichées sur pression de ►.
- Un écran de confirmation est affiché. La mémorisation est exécutée si [OUI] est sélectionné.



5

**Sélectionnez une rubrique avec ▲/▼, puis appuyez sur [MENU/SET].**

- Il est possible de mémoriser jusqu'à 3 images de visage.

Rubrique	Description du paramétrage
[NOM]	<p>Il est possible de mémoriser des noms.</p> <p><b>1 Appuyez sur ▼ pour sélectionner [RÉG.], puis appuyez sur [MENU/SET].</b></p> <p><b>2 Saisissez le nom.</b></p> <ul style="list-style-type: none"> <li>• Pour plus de détails sur l'entrée de caractères, reportez-vous à la section "Saisie de texte" à la P135.</li> </ul>
[ÂGE]	<p>Il est possible de mémoriser la date de naissance.</p> <p><b>1 Appuyez sur ▼ pour sélectionner [RÉG.], puis appuyez sur [MENU/SET].</b></p> <p><b>2 Appuyez sur ◀/▶ pour sélectionner les rubriques (Année/Mois/Jour), appuyez sur ▲/▼ pour régler, puis appuyez sur [MENU/SET].</b></p>
[AJ. IMAGES]	<p>Ajout d'autres images (Ajouter images)</p> <p><b>1 Sélectionnez un cadre de mémorisation ne contenant pas d'informations mémorisées, puis appuyez sur [MENU/SET].</b></p> <p><b>2 Effectuez l'étape 4 de la section "Réglages de visage".</b></p> <hr/> <p>Suppression d'une image de visage (Supprimer)</p> <p><b>Appuyez sur ◀/▶ pour sélectionner l'image du visage à supprimer, puis appuyez sur [MENU/SET].</b></p> <ul style="list-style-type: none"> <li>• Cette fonction requiert qu'il reste au moins une image de visage enregistrée.</li> </ul>

- Quittez le menu à la fin du réglage.

## Modification ou effacement des informations pour les personnes mémorisées

Il est possible de modifier les images ou l'information d'une personne déjà mémorisée. Il est également possible d'effacer l'information de la personne.

- 1 Sélectionnez [VISAGE] dans le menu [ENR.].
- 2 Appuyez sur ▼ pour sélectionner [MÉMOIRE], puis appuyez sur [MENU/SET].
- 3 Appuyez sur ▲/▼/◀/▶ pour sélectionner l'image du visage à modifier ou à effacer, puis appuyez sur [MENU/SET].
- 4 Appuyez sur ▲/▼ pour sélectionner la rubrique, puis appuyez sur [MENU/SET].

Rubrique	Description du paramétrage
[MODIF. INFO]	Modification des informations relatives à une personne déjà enregistrée. <b>Effectuez l'étape 5 de la section "Réglages de visage".</b>
[PRIORITÉ]	La mise au point et l'exposition sont ajustées de façon privilégiée pour les visages avec haute priorité. <b>Appuyez sur ▲/▼/◀/▶ pour sélectionner la priorité et appuyez sur [MENU/SET].</b>
[EFF.]	Effacement des informations pour les visages mémorisés. <b>Appuyez sur ▲ pour sélectionner [OUI], puis appuyez sur [MENU/SET].</b>

- Quittez le menu à la fin du réglage.

## Réglage de la mémorisation automatique/sensibilité

Il est possible de paramétrer la mémorisation automatique et la sensibilité de la fonction de reconnaissance de visage.

- 1 Sélectionnez [VISAGE] dans le menu du mode [ENR.].
- 2 Appuyez sur ▼ pour sélectionner [RÉG.], puis appuyez sur [MENU/SET].
- 3 Appuyez sur ▲/▼ pour sélectionner la rubrique, puis appuyez sur [MENU/SET].

Rubrique	Description du paramétrage
[MÉMORISATION AUTO]	[NON]/[OUI] • Lorsque [MÉMORISATION AUTO] est réglé sur [OUI], [VISAGE] sera automatiquement réglé sur [OUI].
[SENSIBILITÉ]	[ÉLEVÉ]/[NORMAL]/[BAS] • Sélectionnez [ÉLEVÉ] lorsque la reconnaissance de visage est difficile. La probabilité que la fonction reconnaisse un visage est plus élevée, mais la probabilité d'une erreur de reconnaissance augmente proportionnellement. • Sélectionnez [BAS] lorsque les erreurs de reconnaissance sont fréquentes. • Pour revenir au réglage initial, sélectionnez [NORMAL].

- Quittez le menu à la fin du réglage.

## Mémorisation automatique

Lorsque [MÉMORISATION AUTO] est réglé sur [OUI], l'écran de mémorisation s'affiche automatiquement lors de la prise de vue d'un visage qui revient souvent.

- 1 Appuyez sur ▲ pour sélectionner [OUI], puis appuyez sur [MENU/SET].
  - S'il n'y a aucune personne mémorisée, passez à l'étape 3.
  - L'écran de sélection est affiché de nouveau lorsque [NON] est sélectionné et lorsque [OUI] est sélectionné avec ▲, [MÉMORISATION AUTO] est réglé sur [NON].
- 2 Appuyez sur ▲/▼ pour sélectionner [NOUV. PERSONNE] ou [AUTRE IMAGE], puis appuyez sur [MENU/SET].

Rubrique	Description du paramétrage
[NOUV. PERSONNE]	<ul style="list-style-type: none"> <li>• Une liste des personnes mémorisées est affichée lorsqu'il y a 6 personnes qui ont déjà été mémorisées. Sélectionnez la personne à remplacer.</li> </ul>
[AUTRE IMAGE]	<p>Pour mémoriser une image additionnelle d'un visage déjà mémorisé.</p> <p><b>Appuyez sur ▲/▼/◀/▶ pour sélectionner la personne pour laquelle vous désirez ajouter une image, puis appuyez sur [MENU/SET].</b></p> <ul style="list-style-type: none"> <li>• Si 3 images ont déjà été mémorisées, l'écran de remplacement d'image est affiché. Dans ce cas, sélectionnez l'image que vous désirez remplacer.</li> </ul>

- Après avoir ajouté des nouvelles personnes ou avoir remplacé un visage, l'écran revient automatiquement à l'écran d'enregistrement.

- 3 Effectuez l'étape 5 de la section "Réglages de visage".

### Nota

- Si l'écran de mémorisation ne s'affiche pas, demandez au sujet de reproduire l'expression du visage au moment de la mémorisation initiale ou tentez de recréer les conditions de la mémorisation.
- Si la reconnaissance fonctionne mal avec seulement [MÉMORISATION AUTO], essayez la mémorisation.

## Saisie de texte

Il est possible d'entrer les noms de bébés, d'animaux domestiques et de destinations de voyage lors de l'enregistrement. (Les noms ne doivent comporter que des caractères alphabétiques et des symboles.)

### 1 Affichez l'écran de saisie des caractères.

- Vous pouvez afficher l'écran de saisie de caractères en accédant aux rubriques suivantes.
  - La rubrique [NOM] en mode scène [BÉBÉ 1]/[BÉBÉ 2] ou [ANIMAL DOMES.] (P122)
  - La rubrique [NOM] sous [VISAGE] (P132)
  - La rubrique [LIEU] sous [DATE VOYAGE] (P68)
  - La rubrique [ÉDIT. TITRE] (P165)

### 2 Appuyez sur ▲/▼/◀/▶ pour sélectionner le texte, puis appuyez sur [MENU/SET] pour enregistrer.

- Les opérations suivantes peuvent être effectuées en sélectionnant une rubrique, puis en appuyant sur [MENU/SET] :
  - [ ] : entrée d'un espace
  - [A a] : caractères en majuscule [A], en minuscule [a], [1] (chiffres) et [&] (caractères spéciaux)
  - [EFF.] : effacement d'un caractère
  - [◀] : déplacement du curseur de saisie vers la gauche
  - [▶] : déplacement du curseur de saisie vers la droite
- Il est possible de déplacer le curseur à gauche et à droite à l'aide de la molette de sélection arrière.
- Pour entrer le même caractère 2 fois, tournez la molette de sélection arrière vers la droite pour déplacer le curseur.
- 30 caractères au maximum peuvent être entrés. (Un maximum de 9 caractères est permis lors de la saisie de noms dans [VISAGE])



### 3 Appuyez sur ▲/▼/◀/▶ pour déplacer le curseur à [RÉG.] et appuyez ensuite sur [MENU/SET] pour terminer l'entrée de texte.

#### Nota

- Il est possible de faire défiler le texte s'il ne peut être affiché en entier dans l'écran.

## Utilisation du menu du mode [ENR.]







Pour plus de détails sur le menu du mode [ENR.], reportez-vous à la P62.

• [STYLE PHOTO], [MODE MESURE], [RÉSOLUTION I.], [DYNAMIQUE I.] et [ZOOM NUM.] se retrouvent sous les menus des modes [ENR.] et [IMAGES ANIMÉES]. La modification de ces réglages dans le menu d'un mode est reflétée dans l'autre mode.

### [STYLE PHOTO]

Modes applicables: 

6 genres d'effets peuvent être sélectionnés pour refléter la qualité d'image voulue à l'enregistrement. Il est possible de régler des rubriques comme la couleur ou la qualité d'image d'un effet à votre guise.

 <b>STD. [STANDARD]</b>	Il s'agit du réglage standard.
 <b>ÉCL [ÉCLATANT]*1</b>	Il s'agit d'un effet de brillance avec saturation et contraste élevés.
 <b>NAT [NATUREL]*1</b>	Il s'agit d'un effet de douceur avec saturation basse.
 <b>MONO [MONOCHROME]</b>	Il s'agit d'un effet monochrome sans tons de couleur.
 <b>PAYS [PAYSAGE]*1, 2</b>	Il s'agit d'un effet approprié pour les paysages avec un ciel bleu et de la verdure.
 <b>PORT [PORTRAIT]*1, 2</b>	Il s'agit d'un effet approprié pour un portrait avec un teint en santé et de beaux tons de peau.
 <b>PERS [PERSONNALISÉ]*1</b>	Utilisation du réglage préétabli.

\*1 Ce mode est désactivé si le mode automatisation intelligente ou un mode scène a été sélectionné.

\*2 La couleur et la qualité d'image est sensiblement la même que dans les modes scène [PAYSAGE] et [PORTRAIT], mais des ajustements peuvent être faits pour obtenir la qualité d'image désirée à l'aide de l'ajustement de la qualité d'image, l'équilibre des blancs, etc.



## ■ Réglage de la qualité d'image

**1** Appuyez sur ◀/▶ pour sélectionner le type de style photo.

**2** Appuyez sur ▲/▼ pour sélectionner les rubriques, puis appuyez sur ◀/▶ pour effectuer le réglage.

Rubrique		Effet
☾ [CONTRASTE]	[+]	Augmente la différence entre la luminosité et l'obscurité de l'image.
	[-]	Diminue la différence entre la luminosité et l'obscurité de l'image.
Ⓝ [NETTETÉ]	[+]	L'image est finement précisée.
	[-]	L'image est doucement focalisée.
⊕ [SATURATION]	[+]	Les couleurs de l'image sont plus vives.
	[-]	Les couleurs de l'image sont plus naturelles.
Ⓡ [RÉDUC. BRUIT]	[+]	L'effet de réduction de bruit est amélioré. La résolution de l'image peut être légèrement détériorée.
	[-]	L'effet de réduction de bruit est réduit. Vous pouvez obtenir des images d'une résolution plus élevée.

- Les réglages enregistrés sont mémorisés même si vous mettez l'appareil hors marche.
- Si vous réglez la qualité de l'image, [+] s'affiche à l'écran à côté de l'icône de style photo.
- Les tons de couleur peuvent être modifiés sous [SATURATION] lorsque [MONOCHROME] est sélectionné.
- La qualité de l'image ne peut pas être ajustée en mode d'automatisation intelligente ou en mode scène.

**3** Appuyez sur ▼ pour sélectionner [Réglage personnalisé], puis appuyez sur [MENU/SET].

- L'écran de confirmation s'affiche. L'opération est exécutée lorsque [OUI] est sélectionné.
- Le réglage peut être enregistré dans [PERSONNALISÉ].

### ⓘ Nota

- Dans le mode d'automatisation intelligente, le réglage sera rétabli sur [STANDARD] lorsque l'appareil est basculé sur un autre mode d'enregistrement ou qu'il est mis hors marche.

**[FORMAT]****Modes applicables:** TA P A S M C1 C2 SCN 

Cela vous permet de sélectionner le format d'image des photos aux fins d'impression ou en fonction de la méthode de visualisation.

<b>[4:3]</b>	[FORMAT] d'un téléviseur à écran 4:3
<b>[3:2]</b>	[FORMAT] des prises sur un appareil 35 mm (argentique)
<b>[16:9]</b>	[FORMAT] d'un téléviseur à haute définition, etc.
<b>[1:1]</b>	[FORMAT] carré





 **Nota**

- Les bords des images enregistrées peuvent être coupés à l'impression. (P222)





**[TAILLE IMAGE]****Modes applicables:** TA P A S M C1 C2 SCN 

Établissez le nombre de pixels. Plus le nombre de pixels est élevé, plus les détails des images seront nets même lorsque imprimées en grand format.





**[FORMAT]: [4:3]**

 <b>(16M)</b>	4592×3448
  <b>(8M)</b>	3232×2424
  <b>(4M)</b>	2272×1704





**[FORMAT]: [3:2]**

 <b>(14M)</b>	4576×3056
  <b>(7M)</b>	3232×2160
  <b>(3.5M)</b>	2272×1520

**[FORMAT]: [16:9]**

 <b>(11.5M)</b>	4576×2576
  <b>(6M)</b>	3232×1824
  <b>(2M)</b>	1920×1080

**[FORMAT]: [1:1]**

 <b>(11.5M)</b>	3424×3424
  <b>(6M)</b>	2416×2416
  <b>(3M)</b>	1712×1712







 **Nota**

- Si vous réglez [TÉLÉC. ÉTENDU] (P76) sur [OUI],  s'affiche sur l'écran lorsque la taille de l'image est réglée sur une taille autre que la taille maximale d'image pour chaque format.
- Une image numérique est composée de nombreux points appelés pixels. Plus il y a de pixels, plus fine sera l'image quand elle sera imprimée sur une grande feuille de papier ou affichée sur l'écran d'un ordinateur.
- La taille de l'image sera réglée sur [P] si [VITESSE RAFALE] est réglé sur [SH].

## [QUALITÉ]

Modes applicables:        





Établissez le taux de compression auquel les images seront sauvegardées.

	JPEG	Une image au format JPEG qui donne la priorité à la qualité de l'image.
		Une image au format JPEG de qualité standard. Ceci est pratique pour augmenter le nombre de photos enregistrables sans augmenter le nombre de pixels.
 	RAW+JPEG	Enregistrement d'une image au format RAW et d'une image au format JPEG (  ou  ) simultanément.*1
	RAW	Enregistrement d'une image seulement au format RAW.*2

\*1 Si le fichier RAW est supprimé sur l'appareil, l'image JPEG équivalente sera également supprimée.

\*2 Fixé au nombre maximum de pixels enregistrables ([G]) pour chaque format d'image.

 **Nota**

- Vous pouvez utiliser des fonctions d'édition plus avancées avec des fichiers RAW. Il est possible de sauvegarder des fichiers RAW en un format de fichier (JPEG, TIFF etc.) pouvant être affiché sur votre ordinateur etc., en faire des tirages sur support papier et les retoucher avec le logiciel "SILKYPIX Developer Studio" développé par Ichikawa Soft Laboratory qui se trouve sur le CD-ROM fourni.
- Les effets suivants ne seront pas reproduits avec les images au format RAW :
  - [STYLE PHOTO], [SANS YEUX R.], [RÉSOLUTION I.], [DYNAMIQUE I.] et [ESPACE COUL.] dans le menu [ENR.]
  - En mode scène
  - En mode de commande créative
- Les images au format [RAW] sont enregistrées avec un volume de données moindre que celles au format  ou .
- Dans les situations suivantes, la qualité d'image ne peut être réglée sur ,  ou [RAW].
  - Lorsque [VITESSE RAFALE] est réglé sur [SH]
  - Lorsque le test d'équilibre des blancs a été activé.

## [VISAGE]

- Pour plus de détails, reportez-vous à la [P130](#).

**[MPA RAPIDE]****Modes applicables:**        



Tant que l'appareil est maintenu stable, il effectue la mise au point automatiquement et le réglage de la mise au point se fera plus rapidement après pression sur le déclencheur. Cela s'avère utile dans les situations où, par exemple, vous ne voulez pas rater une occasion d'une belle photo captée sur le vif.

**[NON]/[OUI]****Nota**

- La consommation d'énergie de la batterie est plus grande que d'ordinaire.
- Enfoncez de nouveau le déclencheur à mi-course lorsque la mise au point s'avère difficile.
- La fonction [MPA RAPIDE] est désactivée dans les conditions suivantes :
  - Dans le mode prévisualisation
  - Dans des situations de faible éclairage
  - Avec un objectif qui ne permet que la mise au point manuelle
  - Avec certains objectifs Quatre Tiers qui ne prennent pas en charge la MPA par contraste

**[MODE MESURE]****Modes applicables:**        

Le mode de mesure optique de la luminosité peut être changé.

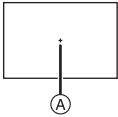
	<p><b>Multiple</b></p> <p>C'est la méthode qui permet à l'appareil photo de mesurer l'exposition la plus appropriée en jugeant automatiquement la zone de luminosité sur l'écran entier. En règle générale, nous vous conseillons d'utiliser cette méthode.</p>
	<p><b>Pondéré au centre</b></p> <p>C'est la méthode utilisée pour faire la mise au point du sujet au centre de l'écran et de mesurer l'écran en entier.</p>
	<p><b>Ponctuel</b></p> <p>C'est la méthode pour mesurer le sujet dans la cible de la photométrie ponctuelle (A).</p> <div data-bbox="826 914 951 1036" style="text-align: right;">  </div>

## [FLASH]

[]/[] / [S]/[S<sup>Ⓢ</sup>] **Nota**

- Pour plus de détails, reportez-vous à la [P78](#).

## [SANS YEUX R.]

**Modes applicables:**

Lorsque la correction des yeux rouges ([], [S]) a été sélectionnée, la correction numérique des yeux rouges est activée sur déclenchement du flash. L'appareil détecte automatiquement la présence des yeux rouges et corrige l'image.

## [NON]/[OUI]



**Nota**

- N'est disponible que lorsque [MODE MPA] est réglé sur [] et que la détection de visage est activée.
- Dans certaines conditions, les yeux rouges ne peuvent faire l'objet d'une correction.
- [] est affiché sur l'icône lorsque ce mode est réglé sur [OUI].

## [SYNCHRO FLASH]

**Modes applicables:**

La synchronisation sur le 2<sup>e</sup> rideau active le flash juste avant que l'obturateur ne se ferme lorsque vous prenez des photos d'objets en mouvement tels que des voitures en utilisant une vitesse d'obturation lente.

[1ER]	Synchronisation sur le 1 <sup>er</sup> rideau Méthode normale lorsque vous prenez des photos avec le flash.	
[2E]	Synchronisation sur le 2 <sup>e</sup> rideau La source de lumière apparaît derrière le sujet et l'image devient dynamique.	

**Nota**

- En règle générale, réglez-le sur [1ER].
- [2E] est affiché sur l'icône du flash sur l'écran lorsque [SYNCHRO FLASH] est réglé sur [2E].
- Les réglages de synchronisation du flash sont également actifs lorsque vous utilisez un flash externe. ([P198](#))
- Lorsqu'une vitesse d'obturation rapide a été sélectionnée, l'effet de [SYNCHRO FLASH] pourrait être de qualité moindre.
- Il n'est pas possible de régler [] ou [S<sup>Ⓢ</sup>] lorsque [SYNCHRO FLASH] est réglé sur [2E].
- Il est possible de régler seulement avec [ARRIÈRE-PLAN FLOU] en mode scène.

**[RÉGL. FLASH]****Modes applicables:**  **P A S M C1 C2 SCN** 

Ajustez l'intensité du flash si les photos sont trop claires ou trop sombres.

 **Nota**

- Vous pouvez ajuster à partir de [-2 EV] à [+2 EV] à intervalles de [1/3 EV].
- Sélectionnez [0 EV] pour revenir à la sortie du flash initiale.
- [+] ou [-] est affiché sur l'icône du flash sur l'écran lors du réglage de l'intensité du flash.

**[RÉSOLUTION I.]****Modes applicables:**  **P A S M C1 C2 SCN** 

Il est possible, grâce la technologie de résolution intelligente, de prendre des photos de grande netteté et d'une haute résolution.

**[NON]/[BAS]/[STANDARD]/[ÉLEVÉ]/[ÉTENDUE]** **Nota**

- Le réglage [ÉTENDUE] permet de prendre des photos d'allure naturelle à une plus haute résolution.
- Lorsque [ÉTENDUE] a été sélectionné, la cadence des prises de vues en rafale et de l'enregistrement continu est moindre.
- Lors d'enregistrement d'images animées, [ÉTENDUE] change à [BAS].

**[DYNAMIQUE I.] (Contrôle intelligent de la gamme dynamique)****Modes applicables:**  **P A S M C1 C2 SCN** 

Le contraste et l'exposition sont réglés automatiquement dans les situations où il y a une grande différence entre les niveaux de luminosité de l'arrière-plan et du sujet de manière à rendre l'image la plus conforme possible à ce qui est visible à l'œil nu.

**[NON]/[BAS]/[STANDARD]/[ÉLEVÉ]** **Nota**

- Cette fonction pourrait être automatiquement désactivée selon les conditions d'éclairage.
- L'indication [;●] à l'écran passe au jaune lorsque [DYNAMIQUE I.] est activé.
- [BAS], [STANDARD] ou [ÉLEVÉ] représente la plage maximum des effets.

**[RÉG. LIMITE ISO]****Modes applicables:**        

La sensibilité ISO optimale, ne dépassant pas la limite fixée, est automatiquement sélectionnée en fonction de la luminosité du sujet.

**[NON]/[200]/[400]/[800]/[1600]/[3200]****Nota**

- Cela fonctionne lorsque [SENSIBILITÉ] est réglée sur [AUTO] ou [ISO].
- La fonction [RÉG. LIMITE ISO] est désactivée pendant l'enregistrement d'images animées.

**[PALIERS ISO]****Modes applicables:**        

Le paramétrage de la sensibilité ISO entre [ISO160] et [ISO12800] change à chaque palier de 1/3 EV.

<b>[1/3 EV]</b>	[160]/[200]/[250]/[320]/[400]/[500]/[640]/[800]/[1000]/[1250]/[1600]/[2000]/[2500]/[3200]/[4000]/[5000]/[6400]/[8000]/[10000]/[12800]
<b>[1 EV]</b>	[160]/[200]/[400]/[800]/[1600]/[3200]/[6400]/[12800]

**Nota**

- Lorsque le réglage est modifié de [1/3 EV] à [1 EV], la sensibilité ISO sera réglée à la valeur la plus près de celle réglée à [1/3 EV]. (La valeur ne sera pas rétablie quand le réglage sera remis à [1/3 EV]. Elle demeurera la même que pour [1 EV].)

**[RÉD.OBTUR.LONG]****Modes applicables:**        

L'appareil retire automatiquement les parasites qui apparaissent lorsque la vitesse d'obturation ralentit pour les prises de vues de nuit, etc., pour vous permettre de prendre de belles photos.

**[NON]/[OUI]****Nota**

- Si vous sélectionnez [OUI], l'écran du compte à rebours s'affiche lorsque la touche du déclencheur est enfoncée. Ne bougez pas l'appareil photo à ce moment. Une fois que le compte à rebours est terminé, [ATTENDRE SVP] s'affiche pendant la même période de temps que la vitesse d'obturation sélectionnée pour le traitement du signal.
- Nous vous recommandons l'usage d'un trépied lorsque la vitesse d'obturation est lente.
- La fonction [RÉD.OBTUR.LONG] est désactivée pendant l'enregistrement d'images animées.
- La fonction [RÉD.OBTUR.LONG] est désactivée lorsque [VITESSE RAFALE] est réglé sur [SH].

**[COMP. OMBRE]****Modes applicables:**  **P** **A** **S** **M** **C1** **C2** **SCN** 

Lorsque le pourtour de l'écran s'assombrit dû aux caractéristiques de l'objectif, il est possible d'enregistrer des images avec une correction de la luminosité sur le pourtour de l'écran.

**[NON]/[OUI]** **Nota**

- Cette fonction pourrait être automatiquement désactivée selon les conditions d'enregistrement.
- Du bruit sur le pourtour de l'image pourrait être visible dans le cas où la sensibilité ISO est élevée.
- La correction n'est pas possible dans le cas suivant :
  - Lors de l'enregistrement d'images animées.
  - Prises de photos durant l'enregistrement d'images animées [seulement lorsque réglé sur  (priorités des images animées)].
  - Lorsque [VITESSE RAFALE] est réglé sur [SH].
- Selon l'objectif utilisé, [COMP. OMBRE] pourrait ne pas fonctionner.  
Reportez-vous aux sites Internet Panasonic pour de plus amples renseignements sur les objectifs compatibles.

**[TÉLÉC. ÉTENDU]****[NON]/[OUI]** **Nota**

- Pour plus de détails, reportez-vous à la [P76](#).

**[ZOOM NUM.]****[NON]/[2×]/[4×]** **Nota**

- Pour plus de détails, reportez-vous à la [P76](#).

**[VITESSE RAFALE]****[SH]/[H]/[M]/[B]** **Nota**

- Pour plus de détails, reportez-vous à la [P84](#).

**[PRISE RAF. AUTO]****[PARAMÈTRES  /  ]/[PAS]/[SÉQUENCE]** **Nota**

- Pour plus de détails, reportez-vous à la [P86](#).



## [RETARDATEUR]

[]/[]/[] **Nota**

- Pour plus de détails, reportez-vous à la [P89](#).

## [ESPACE COUL.]

**Modes applicables:**         

Réglez cette fonction lorsque vous voulez corriger la reproduction des couleurs des images enregistrées sur un ordinateur, une imprimante, etc.

<b>[sRGB]</b>	L'espace couleur est réglé sur l'espace couleur sRGB. Cela est largement utilisé dans les appareils utilisés dans l'environnement informatique.
<b>[AdobeRGB]</b>	L'espace couleur est réglé sur l'espace couleur AdobeRGB. AdobeRGB est utilisé principalement à des fins commerciales telles que l'impression professionnelle car il possède une plus grande plage de couleurs reproductibles que sRGB.

 **Nota**

- En fonction du réglage de l'espace couleur, le nom de fichier de l'image enregistrée varie comme suit.

P1000001.JPG

	P: sRGB
	_: AdobeRGB

- Réglez sur sRGB si vous n'êtes pas très familiarisé avec AdobeRGB.
- Lors d'un enregistrement d'images animées, la fonction est fixée sur [sRGB].

## [STABILISAT.]

[NON]/[]/[] **Nota**

- Pour plus de détails, reportez-vous à la [P74](#).

## Utilisation du menu du mode [IMAGES ANIMÉES]

Pour plus de détails sur le menu du mode [IMAGES ANIMÉES], reportez-vous à la P62.

• [STYLE PHOTO], [MODE MESURE], [RÉSOLUTION I.], [DYNAMIQUE I.] et [ZOOM NUM.] se retrouvent sous les menus des modes [ENR.] et [IMAGES ANIMÉES]. La modification de ces réglages dans le menu d'un mode est reflétée dans l'autre mode.

– Pour plus de détails, reportez-vous aux explications sur les réglages correspondants dans le menu du mode [ENR.].

### [MODE ENR.]

Modes applicables:        

Ce paramètre sert à régler le format des données des images animées.

<b>[AVCHD]</b>	Sélectionnez ce format pour l'enregistrement d'images animées en HD (haute définition) en vue de la lecture sur un téléviseur HD avec une connexion HDMI.
<b>[MP4]</b>	Sélectionnez ce format pour l'enregistrement d'images animées en définition standard en vue de la lecture sur un PC.

## [QUALITÉ ENR.]

Modes applicables: **TA P A S M C1 C2 SCN** 

Ce paramètre définit le niveau de qualité des images animées.

Lorsque [AVCHD] est sélectionné

Rubrique	Taille de l'image/Débit binaire	ips	Format d'image
[FSH]	1920×1080 pixels/Environ 17 Mbit/s	60i (Sortie du capteur à 30 ips)	16:9
[SH]	1280×720 pixels/Environ 17 Mbit/s	60p (Sortie du capteur à 30 ips)	

Lorsque [MP4] est sélectionnée

Rubrique	Taille de l'image/Débit binaire	ips	Format d'image
[FHD]	1920×1080 pixels/Environ 20 Mbit/s	30	16:9
[HD]	1280×720 pixels/Environ 10 Mbit/s		4:3
[VGA]	640×480 pixels/Environ 4 Mbit/s		

 **Nota**

- Qu'est-ce que le débit binaire?

Il s'agit du volume de données transmis dans un laps de temps donné; plus le débit est élevé, plus la qualité de l'image est élevée. Cet appareil utilise la méthode d'enregistrement "VBR", qui l'acronyme de "variable bit rate" (débit binaire variable) ce qui veut dire que le débit binaire varie automatiquement en fonction de la scène à enregistrer.

Par conséquent, la durée d'enregistrement possible est réduite lorsqu'une scène à mouvement rapide est enregistrée.

- Pour effectuer la lecture d'images animées AVCHD enregistrées sur cet appareil à l'aide d'un lecteur Blu-ray Disc de Panasonic (DMP-BD30/DMP-BD31/DMP-BD50), il est nécessaire d'effectuer la mise à jour du micrologiciel du lecteur Blu-ray Disc.

Vous pouvez télécharger la version la plus récente du micrologiciel sur le site Internet suivant.

<http://panasonic.net/support/>

(Ce site est uniquement en anglais.)

**[MODE D'IMAGE]****[] (réglages prioritaires pour images animées)/****[] (réglages prioritaires pour images fixes)**** Nota**

- Pour plus de détails, reportez-vous à la [P50](#).

**[MPA EN CONTINU]****[NON]/[OUI]**** Nota**

- Pour plus de détails, reportez-vous à la [P47](#).

**[TÉLÉC. ÉTENDU]****[NON]/[OUI]**** Nota**

- Pour plus de détails, reportez-vous à la [P76](#).

**[COUPE-VENT]****Modes applicables:**         

Cela prévient automatiquement l'enregistrement du bruit du vent.

**[NON]/[AUTO]**** Nota**

- La qualité sonore peut être différente lorsque la fonction [COUPE-VENT] est activée.
- N'est pas disponible sous [EFFET MINIATURE] dans le mode de commande créative.

**[AFF. NIV. MICRO]****Modes applicables:**  **P** **A** **S** **M** **C1** **C2** **SCN** 

Permet de régler si les niveaux de sensibilité du micro seront affichés ou non.

**[NON]/[OUI]** **Nota**

- N'est pas disponible sous [EFFET MINIATURE] dans le mode de commande créative.

**[RÉG. NIV. MIC.]****Modes applicables:**  **P** **A** **S** **M** **C1** **C2** **SCN** 

Permet de régler le niveau d'entrée audio (4 paliers).

 **Nota**

- N'est pas disponible sous [EFFET MINIATURE] dans le mode de commande créative.

**[ANTI-SCINT.]****Modes applicables:**  **P** **A** **S** **M** **C1** **C2** **SCN** 

La vitesse d'obturation peut être fixée afin de réduire le scintillement des images animées.

**[NON]/[1/50]/[1/60]/[1/100]/[1/120]** **Nota**

- La vitesse d'obturation pour l'enregistrement des images animées sera fixée à la vitesse d'obturation sélectionnée lors de la sélection de réglages autres que [NON].

Au besoin, effectuez les réglages suivants.

## Utilisation du menu [PERSONNALISÉ]

Pour de plus amples détails sur comment effectuer les paramétrages dans [PERSONNALISÉ], reportez-vous à la P62.

[MÉM. RÉG. PERS.] [C1]/[C2-1]/[C2-2]/[C2-3]

• Pour plus de détails, reportez-vous à la P128.

[MPA/V.EA /Fn2]

—

• Pour plus de détails, reportez-vous à la P101.

[RÉG. TOUCHE Fn]



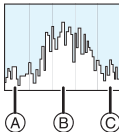

—

• Pour plus de détails, reportez-vous à la P110.

<b>[HISTOGRAMME]</b>	Permet d'activer ou non l'affichage de l'histogramme.
	<p><b>[NON]</b> <b>[OUI]:</b> <b>Il est possible d'ajuster la position de l'histogramme en le faisant glisser à l'écran.</b></p> <ul style="list-style-type: none"> <li>• La commande tactile directe est également possible dans l'écran d'enregistrement.</li> </ul>
	
	<p>Un histogramme est un graphique qui affiche la luminosité le long de l'axe horizontal (noir à blanc) et le nombre de pixels à chaque niveau de luminosité sur l'axe vertical. Il vous permet de vérifier facilement l'exposition d'une image.</p> <p>(A) Sombre (B) Optimal (C) Clair</p>
	

• **Si l'image enregistrée et l'histogramme ne correspondent pas entre eux sous les conditions suivantes, l'histogramme est affiché en orange.**

- Lorsque l'assistance d'exposition est autre que  $[\pm 0]$  en mode compensation de l'exposition ou en mode d'exposition manuelle
- Lorsque le flash est activé
- Lorsque le flash est désactivé
- Lorsque la luminosité de l'écran n'est pas affichée correctement dans les endroits sombres
- Lorsque l'exposition n'est pas réglée de façon adéquate
- L'histogramme affiché dans le mode enregistrement est une approximation.
- L'histogramme affiché sur cet appareil ne correspond pas aux histogrammes affichés par les logiciels de montage pour PC, etc.

<b>[GRILLE DE RÉF.]</b>	Sélectionne le motif de la grille de référence lors des prises de vues.
	<p><b>[NON]/[]/[]</b>  <b>[]:</b>  <b>Il est possible d'ajuster la position en faisant glisser [] le long de la ligne repère.</b></p> <ul style="list-style-type: none"> <li>Lorsqu'il est difficile de déplacer la grille de référence sur les bords de l'écran en touchant l'écran, utilisez les touches du curseur pour régler la position.</li> <li>La commande tactile directe est également possible dans l'écran d'enregistrement.</li> </ul>

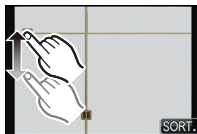

- Lorsque le sujet est aligné sur les lignes horizontales et verticales de la grille de référence ou sur l'intersection de celles-ci, la taille, l'angle et l'équilibre du sujet sont mis en évidence.

<b>[HAUTE LUMIÈRE]</b>	Lorsque la fonction de prévisualisation automatique est activée ou lors de la visualisation, les zones blanches saturées apparaissent en clignotant en noir et blanc. Cela n'a aucun effet sur l'image enregistrée.
	<b>[NON]/[OUI]</b>

- En présence de zones saturées de blanc, nous recommandons de compenser l'exposition vers la limite négative du réglage (P83) en vous référant à l'histogramme (P150) et de refaire la prise. Cela pourrait donner une photo de meilleure qualité.
- Ceci ne fonctionne pas en visualisation mosaïque, lecture par calendrier ou lecture avec zoom.



<b>[POSEMÈTRE]</b>	Permet d'afficher ou non le posemètre.
	<b>[NON]/[OUI]</b>

- Réglez sur [OUI] pour afficher [POSEMÈTRE] lors de la correction de l'exposition, du décalage de programme, du réglage de l'ouverture et de la vitesse d'obturation.
- Les zones inappropriées de la plage d'exposition sont affichées en rouge.
- Si [POSEMÈTRE] n'est pas affiché, commuter l'affichage vers l'écran ACL en appuyant sur [DIS.]. (P37)
- [POSEMÈTRE] disparaît après environ 4 secondes si aucune opération n'est effectuée.

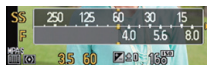

<b>[VERROU MPA/EA]</b>	<b>[EA]/[MPA]/[MPA/EA]</b>
------------------------	----------------------------

- Pour plus de détails, reportez-vous à la [P101](#).

<b>[VERR. MPA/EA FIXE]</b>	Établit l'état de la touche [AF/AE LOCK] lors d'une prise de vue avec mise au point ou exposition fixe.
	<p><b>[NON] :</b> La mise au point et l'exposition sont fixées seulement si vous appuyez sur [AF/AE LOCK]. (<a href="#">P101</a>) Dès que la touche [AF/AE LOCK] est relâchée, le verrouillage est annulé.</p> <p><b>[OUI] :</b> La mise au point et l'exposition restent fixées même si vous relâchez [AF/AE LOCK] après l'avoir enfoncé. Une nouvelle pression de la touche [AF/AE LOCK] a pour effet d'annuler le verrouillage.</p>

<b>[ZONE MP DIRECTE]</b>	<b>[NON]/[OUI]</b>
--------------------------	--------------------

- Pour plus de détails, reportez-vous aux [P96, 98](#).

<b>[PRIORITÉ MP]</b>	Règle l'appareil de manière qu'aucune photo ne puisse être prise sans que la mise au point n'ait été effectuée.
	<p><b>[NON]:</b> Cela donne la priorité au moment le plus opportun pour prendre une photo pour que vous puissiez prendre une photo lorsque la touche du déclencheur est appuyée à fond.</p> <p><b>[OUI]:</b> Vous ne pouvez pas prendre de photo tant que la mise au point sur le sujet n'a pas été effectuée.</p>

- Lorsque cette fonction est réglée sur [NON], sachez que la mise au point pourrait ne pas se faire même si le mode de mise au point est réglé sur [MPA S], [MPA F] ou [MPA C].
- La fonction [PRIORITÉ MP] est désactivée pendant l'enregistrement d'images animées.

<b>[DÉCLENCH. MPA]</b>	Permet de faire en sorte que la mise au point se fasse automatiquement ou non lorsque le déclencheur est enfoncé à mi-course.
	<b>[NON]/[OUI]</b>

<b>[DURÉE MPA PRÉCISE]</b>	Règle la durée pendant laquelle l'écran est agrandi lorsque le déclencheur est enfoncé à mi-course et que le mode de mise au point automatique est réglé sur <b>[+]</b> .
	<b>[LONG] (Environ 1,5 seconde)/[MOYEN] (Environ 1 seconde)/[COURT] (Environ 0,5 seconde)</b>



<b>[LAMPE ASS. MPA]</b>	<p>La lampe d'assistance MPA éclairera le sujet lorsque le déclencheur est appuyé à mi-course, facilitant ainsi la mise au point de l'appareil photo lors de l'enregistrement dans un lieu peu éclairé. (Une zone MPA grande est affichée selon les conditions d'enregistrement.)</p> <p><b>[NON]/[OUI]</b></p>
-------------------------	---

- La portée de la lampe d'assistance à la mise au point automatique varie selon l'objectif utilisé.
  - Lorsque l'objectif interchangeable (H-PS14042 ou H-FS014042) est fixé et réglé à la position grand-angle: environ 1,0 m (3,29 pieds) à 3,0 m (9,85 pieds)
  - Avec l'objectif interchangeable (H-H014): environ 1,0 m (3,29 pieds) à 3,5 m (11,5 pieds)
- La lampe d'assistance MPA n'est efficace que pour le sujet au centre de l'écran. Cadrez le sujet de manière à ce qu'il soit au centre de l'écran avant d'utiliser la lampe d'assistance MPA.
- Retirez le parasoleil.
- Si vous ne voulez pas utiliser la lampe (par exemple pour prendre des images d'animaux dans des endroits sombres), réglez [LAMPE ASS. MPA] sur [NON]. Par contre, l'obtention d'une mise au point adéquate sera plus difficile.
- La lampe d'assistance MPA est quelque peu obstruée lorsque l'objectif (H-PS14042, H-FS014042) est utilisé; toutefois, cela n'en affecte par le rendement.
- La lampe d'assistance MPA pourrait être grandement obstruée, ce qui rendrait la mise au point difficile, lorsqu'un objectif de large diamètre est utilisé.
- Le réglage pour [LAMPE ASS. MPA] est fixé à [NON] dans les modes scène [PAYSAGE], [ARCHITECTURE], [PAYSAGE NOCT.] et [CRÉPUSCULE].

<b>[MPA + MPM]</b>	<p>Il est possible d'effectuer manuellement une mise au point fine à la suite d'une mise au point automatique.</p> <p><b>[NON]</b></p> <p><b>[OUI]:</b> Lorsque le verrou MPA est réglé sur [OUI] (appuyez sur la touche du déclencheur à mi-course lorsque le mode de mise au point est réglé sur [MPA S] ou réglez le verrou MPA à l'aide de [AF/AE LOCK]), vous pouvez effectuer le réglage fin de la mise au point manuellement.</p>
--------------------	--



<b>[ASS. MPM]</b>	<b>[NON]/[OUI]</b>
-------------------	--------------------

- Pour plus de détails, reportez-vous à la [P97](#).

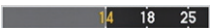

<b>[GUIDE MPM]</b>	<b>[NON]/[OUI]</b>
--------------------	--------------------

- Pour plus de détails, reportez-vous à la [P97](#).





<b>[ZOOM MOTORISÉ]</b>	<p>Cette sélection ne peut être effectuée que lorsqu'un objectif compatible au zoom motorisé (zoom électrique) est utilisé.</p> <ul style="list-style-type: none"> <li>– L'objectif interchangeable (H-PS14042) est compatible avec le zoom motorisé.</li> <li>– Les objectifs interchangeables (H-FS014042, H-H014) ne sont pas compatibles avec le zoom motorisé.</li> </ul> <p>(Pour les objectifs compatibles, veuillez consulter notre site Web).</p>	
	<p><b>[AFFICHAGE FOCAL]:</b> Lorsqu'un zoom est effectué, la distance focale est affichée vous permettant de confirmer la position du zoom.</p> <p>Ⓐ Distance focale actuelle</p> <p><b>[NON]/[OUI]</b></p>	<p><b>[Ex. : lorsque l'objectif interchangeable (H-PS14042) est utilisé]</b></p> 
	<p><b>[ZOOM FIXE]:</b> Lorsqu'un zoom est effectué et que cette fonction est réglée sur [OUI], le zoom s'arrêtera aux positions correspondantes à des distances prédéterminées.</p> <ul style="list-style-type: none"> <li>• [ZOOM FIXE] est désactivé pendant l'enregistrement d'images animées.</li> </ul> <p><b>[NON]/[OUI]</b></p>	<p><b>[Ex. : lorsque l'objectif interchangeable (H-PS14042) est utilisé]</b></p> 
	<p><b>[REPRISE ZOOM]:</b> Lorsque le commutateur marche/arrêt de l'appareil est mis à la position [ON], la position du zoom au moment où le commutateur a été mis à la position [OFF] est automatiquement rétablie.</p> <p><b>[NON]/[OUI]</b></p>	
	<p><b>[ZOOM VITESSE]:</b> Vous pouvez régler la vitesse du zoom lors de son opération à l'aide du levier de zoom.</p> <ul style="list-style-type: none"> <li>• Si vous réglez [ZOOM FIXE] sur [OUI], la vitesse du zoom ne sera pas changée.</li> </ul> <p><b>[FIXE]:</b> [H] (Vitesse rapide), [M] (Vitesse moyenne), [B] (Vitesse lente)</p> <p><b>[IMAGES ANIMÉES]:</b> [H] (Vitesse rapide), [M] (Vitesse moyenne), [B] (Vitesse lente)</p>	
	<p><b>[BAGUE DE ZOOM]:</b> Cette fonction ne peut être sélectionnée que lorsqu'un objectif à zoom motorisé compatible et possédant un levier de zoom et une bague de zoom est monté sur l'appareil. Lorsque réglé sur [NON], les opérations contrôlées par la bague de zoom sont désactivées pour éviter son mouvement accidentel.</p> <p><b>[NON]/[OUI]</b></p>	

<b>[STYLE VISEUR]</b>	Cela établit le style d'affichage du viseur à vision directe (en option).
	 : Style viseur  : Style écran ACL



- Ce réglage n'est disponible que si le viseur à vision directe (en option) a été mis en place.
- Pour plus de détails, reportez-vous à la [P37](#).

<b>[STYLE ACL]</b>	Sélectionne le style d'affichage à l'écran ACL.
	 : Style viseur  : Style écran ACL



- Pour plus de détails, reportez-vous à la [P37](#).

<b>[SÉLECTEUR </b>	Il est possible de régler le mode d'opération de la touche d'automatisation intelligente  .
	<p><b>[PR. UNIQUE]:</b> La commutation vers le mode d'automatisation intelligente s'effectue en appuyant sur .</p> <p><b>[PR. CONTINUE]:</b> La commutation vers le mode d'automatisation intelligente s'effectue en maintenant la touche  enfoncée quelques instants.</p>

<b>[BOUTON </b>	Active/désactive la touche d'images animées.
	<b>[NON]/[OUI]</b>



<b>[ ZONE ENREG.]</b>	Change l'angle de vue pendant l'enregistrement d'images animées et d'images fixes.
	<b> (Photo)/ (Image animée)</b>

- La zone d'enregistrement indiqué est à titre de guide.

<b>[AFF. MÉMOIRE]</b>	Bascule entre l'affichage des photos restantes et de la durée d'enregistrement disponible.
	 <b>[PHOTOS REST.]</b> : Affiche le nombre de photos restantes en mode image fixe.  <b>[DURÉE RESTANTE]</b> : Affiche la durée d'enregistrement disponible pour les images animées.

<b>[LECT. SUR ACL]</b>	<b>[NON]/[OUI]</b>
------------------------	--------------------

• Pour plus de détails, reportez-vous à la [P197](#).

<b>[RÉG. TACTILES]</b>	Active/désactive la commande tactile. L'icône ou l'onglet de commande tactile correspondante n'est pas affichée lorsque la fonction est réglée sur [NON].
	<b>[ÉCRAN TACTILE]</b> : Toutes les opérations tactiles. Lorsque réglé sur [NON], seules les opérations avec les touches et les molettes sont possibles. <b>[NON]/[OUI]</b>
	<b>[ONGLET TACTILE]</b> : Opérations de l'onglet tactile pour l'affichage de  (zoom tactile),  (contrôle de la défocalisation),  (déclenchement au toucher), icônes [Fn3] et [Fn4]. <b>[NON]/[OUI]</b>
	<b>[MPA TACTILE]</b> : Mise au point sur le sujet touché <b>[NON]/[OUI]</b>

<b>[DÉFIL. TOUCHER]</b>	Permet de régler la vitesse de défilement avant ou arrière lors du fonctionnement par toucher.
	<b>[H]</b> : Haute vitesse
	<b>[B]</b> : Basse vitesse

<b>[GUIDE MOLETTE]</b>	Affichage ou non du guide d'opération de la molette.
	<b>[NON]/[OUI]</b>

- Lorsque cette fonction est réglée sur [OUI], une pression sur la molette de sélection arrière a pour effet d'appeler l'affichage d'un guide d'emploi de la molette, et ce, sur un écran qui permet d'en changer les opérations.



<b>[REPRISE MENU]</b>	La dernière fonction de menu utilisée est enregistrée même si l'appareil est hors marche.
	<b>[NON]/[OUI]</b>

<b>[RAFRAÎ. PIXEL]</b>	Ceci procède à une optimisation d'appareils d'imagerie et de processeurs d'images.
------------------------	--

- L'optimisation d'appareils d'imagerie et de processeurs d'images est déjà effectuée au moment de l'achat de l'appareil. Utilisez cette fonction lors de l'apparition de taches blanches sur le sujet et qu'elles causent des ennuis.
- Mettez l'appareil hors marche puis en marche après la correction des pixels.

<b>[NETTOY. CAPTEUR]</b>	Active la fonction anti-poussière pour balayer les particules et la poussière logées sur le dispositif d'imagerie.
--------------------------	--

- La fonction anti-poussière est automatiquement activée lors de la mise en marche de l'appareil, mais il est possible de l'activer au besoin. (P205)

<b>[PRISE S/OBJECTIF]</b>	Il est possible de régler l'appareil de manière que le déclencheur soit hors fonction en l'absence d'objectif sur l'appareil.	
	<b>[NON]:</b>	Vous ne pouvez pas appuyer sur la touche du déclencheur tant qu'un objectif n'est pas monté sur le boîtier de l'appareil photo ou s'il n'est pas monté correctement.
	<b>[OUI]:</b>	Le déclencheur fonctionne même si aucun objectif n'est monté sur l'appareil.

- Réglez sur [OUI] lorsqu'un adaptateur de monture pour objectif Leica est utilisé (DMW-MA2M, DMW-MA3R; vendus séparément).

## Visionnement de photos prises en rafale

### ■ À propos du groupe de prises de vues en rafale

Les photos prises en rafale à la cadence [SH] sont enregistrées ensemble en tant que groupe de prises de vues en rafale, identifié par l'icône de prises en rafale [📷].

Ⓐ Icône de prises en rafale

- Il est possible de supprimer et de retoucher des photos au sein d'un groupe. (Par exemple, si vous supprimez un groupe de photos prises en rafale avec [📷], toutes les photos de ce groupe seront supprimées.)



### 📌 Nota





- Les photos prises dans le mode prises de vues en rafale, après que le nombre de photos prises ait excédé 50 000, ne seront pas regroupées.
- La fonction de groupe de photos en rafale pourrait ne reconnaître que les prises de vues en rafale enregistrées sur cet appareil.
- Avant d'utiliser cette fonction, veuillez régler l'horloge.
- Si toutes les photos sauf une sont supprimées, cette photo sera sauvegardée comme photo distincte et non pas en tant que groupe de photos prises en rafale.

## Visualisation continue de photos prises en rafale

**Sélectionnez une image identifiée par une icône de prises en rafale [📷], puis touchez [▶] pour lancer la visualisation.**

- Une pression sur la touche de déplacement du curseur ▲ permet de lancer la lecture des photos prises en rafale.  
L'affichage à la droite de l'écran pendant la lecture correspond à ▲/▼/◀/▶ des touches du curseur.

### ■ Opérations possibles pendant la visualisation d'un groupe de photos prises en rafale

	Visualisation continue/pause		Arrêt de la visualisation
	Marche arrière rapide		Avance rapide
	Précédente (En mode pause)		Suivante (En mode pause)

## Visualisation de chaque photo prise en rafale

**1 Sélectionnez une photo identifiée par l'icône de prises de vues en rafale [📷], puis touchez [📷].**

- La même opération peut être effectuée en appuyant sur ▼ des touches du curseur.



**2 Déplacez horizontalement pour aller d'une image à l'autre.**

- Il est également possible d'aller d'une image à l'autre en appuyant sur ◀/▶.
- Touchez [📷] ou appuyez de nouveau sur ▼ pour revenir à l'écran de visualisation normale.
- Les mêmes fonctions de lecture utilisées dans le cas d'images normales peuvent être utilisées pour la visualisation des images du groupe de prises en rafale (telles que mosaïque, zoom en lecture et suppression d'images).

## Édition de photos prises en rafale

Il est possible d'éditer les images d'un groupe de photos prises en rafale en tant qu'images individuelles ou en groupe (incluant toutes les images dans le groupe).

• Le menu d'édition suivant peut être utilisé.

- [ÉDIT. TITRE] (P165), [TIMBRE CAR.] (P166), [CADRAGE]\*1 (P170), [CONV. FORM.]\*1 (P171), [ROTATION AFF] (P172), [MES FAVORIS] (P173), [RÉG. IMPR.] (P174), [PROTÉGER] (P176), [MOD. REC. VIS.]\*2 (P177)

\*1 Ne peut être utilisé pour tout le groupe de photos prises en rafale.

\*2 Ne peut être utilisé pour une seule image d'un groupe de photos prises en rafale.

### Édition au sein d'unités d'un groupe de prises en rafale (Toutes les images d'un groupe)

- 1 Appuyez sur [MENU/SET] pour afficher le menu du mode [LECTURE] pendant la lecture. (P62)
- 2 Appuyez sur ▲/▼ pour sélectionner une rubrique, puis appuyez sur [MENU/SET].
- 3 Sélectionnez [SIMPLE] ou [MULTI], puis appuyez sur [MENU/SET].
- 4 Sélectionnez une image identifiée par l'icône de prises en rafale [📷], et procédez à l'édition.

### Édition d'une seule image d'un groupe de photos prises en rafale

- 1 Sélectionnez une photo identifiée par l'icône de prises de vues en rafale [📷], puis touchez [📷].







- 2 Appuyez sur [MENU/SET] pour afficher le menu du mode [LECTURE].
- 3 Appuyez sur ▲/▼ pour sélectionner une rubrique, puis appuyez sur [MENU/SET].
- 4 Sélectionnez [SIMPLE] ou [MULTI], puis appuyez sur [MENU/SET].
- 5 Sélectionnez l'image et procédez à l'édition.



■ À propos de l'affichage des icônes de [MES FAVORIS], [RÉG. IMPR.] et [PROTÉGER] pendant la lecture d'un groupe de photos prises en rafale

En réglant [MES FAVORIS] (P173), [RÉG. IMPR.] (P174) ou [PROTÉGER] (P176) sur une photo au sein du groupe de prises de vues en rafale, le nombre de réglages (le nombre de réglages et le nombre total lorsque [RÉG. IMPR.] a été établi) est affiché sur l'icône de la première photo de chaque groupe.

Écran initial du groupe de photos prises en rafale (première photo prise en rafale)	[MES FAVORIS]	[RÉG. IMPR.]	[PROTÉGER]
			
<p>(A) Nombre total d'images dans un groupe de photos prises en rafale soumises à un réglage.            (B) Nombre d'images sujettes à un réglage au sein d'un groupe donné.            (C) Nombre total d'impressions réglées dans un groupe de photos prises en rafale.            • Par exemple, si 3 impressions sont réglées pour chacune des deux images faisant partie d'un groupe de photos prises en rafale, "6" sera affiché ici.</p>			

**Nota**

- Pour des détails sur les différentes façons de procéder à l'édition, consultez "Utilisation du menu du mode [LECTURE]". (P162)
- Les photos pour lesquelles vous avez activé les fonctions [TIMBRE CAR.], [CADRAGE] ou [CONV. FORM.] seront enregistrées à part des autres photos prises en rafale.

## Utilisation du menu du mode [LECTURE]

Vous pouvez utiliser des fonctions différentes en mode lecture pour faire pivoter les images, régler leur protection, etc.

- Avec [TIMBRE CAR.], [REDIMEN.], [CADRAGE] ou [CONV. FORM.], une nouvelle image retouchée est créée. Une nouvelle image ne peut être créée si la carte mémoire est pleine; il est donc recommandé de vérifier l'espace libre sur la carte avant de retoucher la photo.

### [RÉGL. 2D/3D]

Il est possible de commuter les méthodes de visionnement des images 3D.

- Ce menu ne s'affiche que si l'affichage en 3D est possible. Pour plus de détails, reportez-vous à la P180.

### [DIAPORAMA]

Vous pouvez visualiser les photos que vous avez prises avec de la musique synchronisée, et vous pouvez effectuer ceci tout en laissant une durée fixée entre chaque photos. Il est également possible de créer un diaporama composé uniquement de photos, d'images animées, de photos 3D, etc.

Ce mode de lecture en séquence est recommandé lorsque l'appareil a été connecté à un téléviseur.

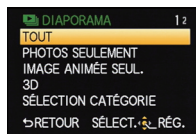

- 1 Sélectionnez [DIAPORAMA] dans le menu du mode [LECTURE]. (P62)**
- 2 Appuyez sur ▲/▼ pour sélectionner la rubrique, puis appuyez sur [MENU/SET].**
  - Reportez-vous à la P180 pour la méthode de visionnement [3D] d'images en 3D.
  - Sous [SÉLECTION CATÉGORIE], appuyez sur ▲/▼/◀/▶ pour sélectionner une catégorie, puis appuyez sur [MENU/SET] pour passer à l'étape 3.

Pour plus de détails sur les catégories, reportez-vous à la P164.
- 3 Appuyez sur ▲ pour sélectionner [DÉMARRER], puis appuyez sur [MENU/SET].**
- 4 Appuyez sur ▼ pour quitter le diaporama.**
  - La visualisation normale est restaurée à la fin du diaporama.



## ■ Opérations possibles pendant un diaporama

Le curseur affiché pendant la visualisation correspond à l'indicateur ▲/▼/◀/▶.

▲	Lecture/Pause	
▼	Arrêt de la visualisation	
◀	Lecture de l'image précédente*	
▶	Lecture de l'image suivante*	
<b>Molette arrière (gauche)</b>	Baisse du volume	
<b>Molette arrière (droite)</b>	Augmentation du volume	

\* Ces opérations ne peuvent être effectuées qu'en mode pause, pendant la lecture d'images animées ou d'un groupe de prises de vues en rafale.

• L'écran du menu est restauré lorsque vous appuyez sur [🗑️/↶].

## ■ Modification du paramétrage du diaporama

Vous pouvez changer les réglages de la visualisation du diaporama ou en sélectionnant [EFFET] ou [CONFIGURATION] sur l'écran de menu du diaporama.

### [EFFET]

Ce paramètre permet de sélectionner les effets d'affichage lors du passage d'une photo à une autre.

[NATUREL], [DÉTENTE], [SWING], [CONTEMP.], [NON], [AUTO]

- Lorsque [CONTEMP.] a été sélectionné, l'image pourrait apparaître en noir et blanc pour créer un effet d'écran.
- [AUTO] ne peut être utilisé que si [SÉLECTION CATÉGORIE] a été sélectionné. Les photos sont visualisées avec les effets conseillés dans chaque catégorie.
- [EFFET] est fixé sur [NON] lors du réglage sur [IMAGE ANIMÉE SEUL.] ou lors d'un diaporama pour [📷] sous [SÉLECTION CATÉGORIE].
- Pendant le visionnement d'un diaporama à partir d'un groupe de photos en rafale, la fonction [EFFET] est désactivée.
- Pendant le visionnement de photos dans le mode portrait (à la verticale) certains paramètres de la fonction [EFFET] sont désactivés.

### [CONFIGURATION]

[DURÉE] ou [REPRISE] peut être sélectionné.

Rubrique	Réglages
[DURÉE]	[1 S]/[2 S]/[3 S]/[5 S]
[REPRISE]	[NON]/[OUI]
[SON]	<p>[NON]: Lecture du diaporama sans effet sonore.</p> <p>[AUTO]: Un fond musical est entendu pendant le visionnement de photos et une piste sonore est entendue durant la lecture d'images animées.</p> <p>[MUSIQUE]: Lecture du diaporama avec musique.</p> <p>[SON]: Une piste sonore (dans le cas seulement d'images animées) est entendue.</p>

• [DURÉE] ne peut être sélectionné que si [NON] a été sélectionné sous [EFFET].

• Pendant le visionnement d'un diaporama à partir d'images animées ou d'un groupe de photos en rafale, la fonction [DURÉE] est désactivée.

**[MODE LECTURE]**

Il est possible de sélectionner le mode de lecture dans [LECT. NORMALE], [PHOTOS SEULEMENT], [IMAGE ANIMÉE SEUL.], [LECTURE 3D], [LECT. CATÉG.] et [LECT. FAV.].

- 1 Sélectionnez **[MODE LECTURE]** dans le menu du mode **[LECTURE]**. (P62)
- 2 Appuyez sur ▲/▼ pour sélectionner la rubrique, puis appuyez sur [MENU/SET].

- Reportez-vous à la P180 pour la méthode de visionnement [LECTURE 3D] d'images en 3D.

Lorsque [LECT. CATÉG.] a été sélectionné à l'étape 2 ci-haut

- 3 Appuyez sur ▲/▼/◀/▶ pour sélectionner la catégorie, puis appuyez sur [MENU/SET] pour confirmer.

- Si une photo correspondant à une catégorie est trouvée, l'icône de la catégorie s'affiche en bleu.
- Les images sont triées dans les catégories indiquées ci-dessous.

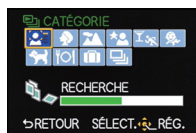

	Information d'enregistrement (ex.: modes scène)
	[VISAGE]*
	[PORTRAIT], [i-PORTRAIT], [CARNATION], [PORTRAIT NOCT.], [i-PORTRAIT NOCT.], [BÉBÉ1]/[BÉBÉ2], [i-BÉBÉ]
	[PAYSAGE], [i-PAYSAGE], [ARCHITECTURE], [CRÉPUSCULE], [i-CRÉPUSCULE]
	[PORTRAIT NOCT.], [i-PORTRAIT NOCT.], [PAYSAGE NOCT.], [i-PAYSAGE NOCT.], [ÉCLAIRAGE]

	Information d'enregistrement (ex.: modes scène)
	[SPORTS], [FÊTE]
	[BÉBÉ1]/[BÉBÉ2], [i-BÉBÉ]
	[ANIMAL DOMES.]
	[NOURRITURE]
	[DATE VOYAGE]
	Photos prises consécutivement avec vitesse de prises de vues en rafale réglée sur [SH].

\*Appuyez sur ▲/▼/◀/▶ pour sélectionner la personne à visualiser, puis appuyez sur [MENU/SET].

Tout le groupe de photos prises avec les réglages en rafale [SH] sera traité comme des photos de reconnaissance de visage.

## [ÉDIT. TITRE]

Il est possible d'ajouter du texte (commentaires) aux photos. Après l'enregistrement du texte, celui-ci peut-être inscrit sur les tirages en utilisant la fonction [TIMBRE CAR.] (P166).

- 1 Sélectionnez [ÉDIT. TITRE] dans le menu du mode [LECTURE]. (P62)
- 2 Appuyez sur ▲/▼ pour sélectionner [SIMPLE] ou [MULTI], puis appuyez sur [MENU/SET].

- 3 Sélectionnez l'image, puis appuyez sur [MENU/SET] pour régler.

- [ ] est affiché pour les images ayant déjà des titres enregistrés.

**Réglage [MULTI]**

Sélectionnez l'image au moyen de ▲/▼/◀/▶ et confirmez (recommencez) en appuyant sur [MENU/SET], puis appuyez à quelques reprises sur ◀ pour sélectionner [EXÉC.], puis lancez l'opération en appuyant sur [MENU/SET].

- Pour annuler le paramétrage, appuyez de nouveau sur [MENU/SET].

- 4 Entrez le texte. (P135)

- Quittez le menu à la fin du réglage.

**Nota**

- Pour effacer le titre, effacez tout le texte du champ d'entrée de texte.
- Vous pouvez utiliser le logiciel "PHOTOfunSTUDIO" sur le CD-ROM (fourni) pour imprimer le texte (commentaires).
- Vous pouvez régler jusqu'à 100 images à la fois avec [MULTI].
- L'édition de titre est désactivée dans les conditions suivantes :
  - Images animées
  - Images enregistrées au format [RAW<sub>16:9</sub>], [RAW<sub>4:3</sub>] ou [RAW]
  - Images enregistrées à l'aide d'un autre appareil

[SIMPLE]



Appuyez sur ◀/▶ pour sélectionner l'image.

[MULTI]

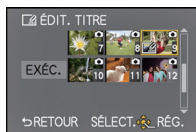

Appuyez sur ▲/▼/◀/▶ pour sélectionner les images.

## [TIMBRE CAR.]

Vous pouvez inscrire la date/heure d'enregistrement, le nom, le lieu, les dates de voyage ou le titre sur les photos.

- 1 Sélectionnez [TIMBRE CAR.] dans le menu du mode [LECTURE]. (P62)
- 2 Appuyez sur ▲/▼ pour sélectionner [SIMPLE] ou [MULTI], puis appuyez sur [MENU/SET].

- 3 Sélectionnez l'image, puis appuyez sur [MENU/SET] pour régler.

-  apparaît si du texte est enregistré sur l'image.

**Réglage [MULTI]**

Sélectionnez l'image au moyen de ▲/▼/◀/▶ et confirmez (recommencez) en appuyant sur [MENU/SET], puis appuyez à quelques reprises sur ◀ pour sélectionner [EXÉC.], puis lancez l'opération en appuyant sur [MENU/SET].

- Pour annuler le paramétrage, appuyez de nouveau sur [MENU/SET].

- 4 Appuyez sur ▲/▼ pour sélectionner [RÉG.], puis appuyez sur [MENU/SET].
- 5 Appuyez sur ▲/▼ pour sélectionner des éléments à inscrire, puis appuyez sur [MENU/SET].

[SIMPLE]



Appuyez sur ◀/▶ pour sélectionner l'image.

[MULTI]

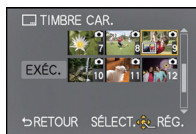

Appuyez sur ▲/▼/◀/▶ pour sélectionner les images.

**6 Appuyez sur ▲/▼ pour sélectionner le paramétrage, puis appuyez sur [MENU/SET].**

Rubrique	Description du paramétrage
[DATE PR. DE VUE]	[NON] [SANS H]: Inscrit l'année, le mois et le jour. [AVEC H]: Inscrit l'année, le mois, le jour, l'heure et les minutes.
[NOM]	[NON] [☺]: Le nom mémorisé sous la reconnaissance de visage sera inscrit. [🐶/🐱]: Inscrit les noms sur les images ayant déjà été mémorisées dans les réglages des modes scènes [BÉBÉ 1]/[BÉBÉ 2] ou [ANIMAL DOMES.].
[LIEU]	[NON] [OUI]: Inscrit le nom de destination réglé sous [LIEU].
[DATE VOYAGE]	[NON] [OUI]: Inscrit la date de voyage réglée sous [DATE VOYAGE].
[TITRE]	[NON] [OUI]: Inscrit le titre entré avec la fonction [ÉDIT. TITRE].

**7 Appuyez sur [🗑️/↵].**

**8 Appuyez sur ▲/▼ pour sélectionner [EXÉC.], puis appuyez sur [MENU/SET].**

- L'écran de confirmation s'affiche. L'opération est exécutée lorsque [OUI] est sélectionné. Quittez le menu une fois terminé.



**Nota**

- Lorsque vous lancez l'impression de photos sur lesquelles du texte a été inscrit, la date sera imprimée par-dessus le texte inscrit si vous validez l'impression de la date sur l'imprimante ou auprès du laboratoire de photos.
- Vous pouvez régler jusqu'à 100 images à la fois avec [MULTI].
- L'opération d'inscription de texte risque de dégrader la qualité de l'image.
- Selon l'imprimante utilisée, certains caractères pourraient être tronqués lors de l'impression de la photo. Vérifiez avant l'impression.
- La fonction [TIMBRE CAR.] est désactivée dans les conditions suivantes:
  - Images animées
  - Images enregistrées sans que l'horloge et les titres n'aient été réglés au préalable
  - Images préalablement inscrites avec [TIMBRE CAR.]
  - Images enregistrées au format [RAW<sub>12</sub>], [RAW<sub>14</sub>] ou [RAW]
  - Images enregistrées à l'aide d'un autre appareil

**[DIV. IM. ANIMÉE]**

Les images animées enregistrées peuvent être divisées en deux parties. Il est recommandé d'utiliser cette fonction lorsque vous souhaitez retirer une séquence inutile. **La division d'une séquence d'images animées est permanente et ne peut être annulée. Soyez sûr des résultats désirés.**

**1** Sélectionnez **[DIV. IM. ANIMÉE]** dans le menu du mode **[LECTURE]**. **(P62)**

**2** Appuyez sur **◀/▶** pour sélectionner la séquence d'images animées à segmenter, puis appuyez sur **[MENU/SET]**.

**3** Appuyez sur **▲** pour déterminer l'endroit de la division.

- Sur pression de **▲**, le visionnement des images se fait à partir du même endroit.
- Il est possible de déterminer avec précision le point à partir duquel la division sera faite en appuyant sur **◀/▶** après avoir fait passer le visionnement des images animées dans le mode pause.



**4** Appuyez sur **▼**.

- L'écran de confirmation s'affiche. L'opération est exécutée lorsque **[OUI]** est sélectionné. Quittez le menu une fois terminé.
- Les images animées pourraient être perdues si la carte ou la batterie est retirée pendant l'opération de division.

 **Nota**

- La fonction **[DIV. IM. ANIMÉE]** ne peut être utilisée qu'avec des images enregistrées sur cet appareil.
- Tâchez de ne pas diviser une séquence près du début ou de la fin de l'enregistrement des images animées.
- Avec les images animées au format **[MP4]**, l'ordre des images change si une division est effectuée.  
Il est recommandé de rechercher ces images animées en utilisant la lecture par date d'enregistrement (lecture par calendrier) **(P53)** ou **[IMAGE ANIMÉE SEUL.]** dans **[MODE LECTURE]**.
- La fonction **[DIV. IM. ANIMÉE]** sera désactivée dans les conditions suivantes :
  - Lorsque la séquence d'images animées est de trop courte durée



**[REDIMEN.]**

Pour faciliter l'affichage sur des pages Web, la taille de l'image (nombre de pixels) envoyée comme pièce jointe à un courriel, etc. est réduite.

- 1 Sélectionnez [REDIMEN.] dans le menu du mode [LECTURE]. (P62)**
- 2 Appuyez sur ▲/▼ pour sélectionner [SIMPLE] ou [MULTI], puis appuyez sur [MENU/SET].**

**3 Sélectionnez l'image et la taille.****Réglage [SIMPLE]**

- 1** Appuyez sur ◀/▶ pour sélectionner l'image, puis appuyez sur [MENU/SET].
  - 2** Appuyez sur ◀/▶ pour sélectionner la taille, puis appuyez sur [MENU/SET].
- L'écran de confirmation s'affiche. L'opération est exécutée lorsque [OUI] est sélectionné. Quittez le menu une fois terminé.

**Réglage [MULTI]**

- 1** Appuyez sur ▲/▼ pour sélectionner la taille, puis appuyez sur [MENU/SET].
  - 2** Sélectionnez l'image au moyen de ▲/▼/◀/▶ et confirmez (recommencez) en appuyant sur [MENU/SET], puis appuyez à quelques reprises sur ◀ pour sélectionner [EXÉC.], puis lancez l'opération en appuyant sur [MENU/SET].
- Pour annuler le paramétrage, appuyez de nouveau sur [MENU/SET].
  - L'écran de confirmation s'affiche. L'opération est exécutée lorsque [OUI] est sélectionné. Quittez le menu une fois terminé.

**Nota**

- Vous pouvez régler jusqu'à 100 images à la fois avec [MULTI].
- La qualité d'image de l'image redimensionnée sera altérée.
- Il pourrait ne pas être possible de redimensionner les images enregistrées sur d'autres appareils.
- La fonction [REDIMEN.] est désactivée dans les conditions suivantes:
  - Images animées
  - Groupe de photos prises en rafale
  - Images avec inscription textuelle [TIMBRE CAR.]
  - Images enregistrées au format [RAW<sub>12</sub>], [RAW<sub>14</sub>] ou [RAW].

**[CADRAGE]**

Vous pouvez élargir, puis extraire la partie importante de l'image enregistrée.

- 1 Sélectionnez [CADRAGE] dans le menu du mode [LECTURE]. (P62)**
- 2 Appuyez sur ◀/▶ pour sélectionner l'image, puis appuyez sur [MENU/SET].**
- 3 Utilisez la molette de sélection arrière, puis appuyez sur ▲/▼/◀/▶ pour sélectionner les parties devant être rognées.**



Molette arrière (droite): agrandissement

Molette arrière (gauche): réduction

▲/▼/◀/▶: Déplacement

- 4 Appuyez sur [MENU/SET].**

- L'écran de confirmation s'affiche. L'opération est exécutée lorsque [OUI] est sélectionné. Quittez le menu une fois terminé.

 **Nota**

- La qualité d'image de l'image rognée sera dégradée.
- Il pourrait ne pas être possible de recadrer des images enregistrées sur d'autres appareils.
- La fonction [CADRAGE] est désactivée dans les conditions suivantes :
  - Images animées
  - Images avec inscription textuelle [TIMBRE CAR.]
  - Images enregistrées au format [RAW<sub>ii</sub>], [RAW<sub>iii</sub>] ou [RAW].
- Les informations associées à la reconnaissance de visage ne seront pas conservées sur les images modifiées à l'aide de [CADRAGE].

**[CONV. FORM.]**

Vous pouvez convertir des images prises avec un format [16:9] vers un format [3:2], [4:3] ou [1:1].

- 1** Sélectionnez [CONV. FORM.] dans le menu du mode [LECTURE]. (P62)
- 2** Appuyez sur ▲/▼ pour sélectionner [3:2], [4:3] ou [1:1], puis appuyez sur [MENU/SET].
- 3** Appuyez sur ◀/▶ pour sélectionner une image prise avec un format [16:9], puis appuyez sur [MENU/SET].
- 4** Appuyez sur ◀/▶ pour déterminer la position horizontale, puis appuyez sur [MENU/SET] pour régler.
  - Utilisez ▲/▼ pour définir la position du cadre des images pivotées verticalement.
  - L'écran de confirmation s'affiche. L'opération est exécutée lorsque [OUI] est sélectionné. Quittez le menu une fois terminé.



 **Nota**

- Après la conversion du format, la taille de l'image peut être plus large que la taille de l'image originale.
- Vous pouvez ne pas être capable de convertir des images prises avec un autre appareil.
- La fonction [CONV. FORM.] est désactivée dans les conditions suivantes :
  - Images animées
  - Images avec inscription textuelle [TIMBRE CAR.]
  - Images enregistrées au format [RAW<sub>1111</sub>], [RAW<sub>111</sub>] ou [RAW].
- Les informations associées à la reconnaissance de visage ne seront pas conservées sur les images converties à l'aide de [CONV. FORM.].

## [TOURNER]/[ROTATION AFF]

Ce mode vous permet d'afficher automatiquement des images verticales si elles ont été enregistrées en tenant l'appareil photo verticalement ou de faire pivoter manuellement des images par étape de 90°.

### Pivotement (l'image est pivotée manuellement)

- Sélectionnez [TOURNER] dans le menu du mode [LECTURE]. (P62)**
    - La fonction [TOURNER] est désactivée lorsque [ROTATION AFF] est réglé sur [NON].
  - Appuyez sur ◀/▶ pour sélectionner l'image, puis appuyez sur [MENU/SET].**
    - La fonction [TOURNER] est désactivée pour les groupes de prises de vues en rafale.
  - Appuyez sur ▲/▼ pour sélectionner le sens de rotation de l'image, puis appuyez sur [MENU/SET].**
    - ➡ : L'image pivote dans le sens des aiguilles d'une montre par palier de 90°.
    - ↶ : L'image pivote dans le sens inverse des aiguilles d'une montre par palier de 90°.
- Quittez le menu à la fin du réglage.

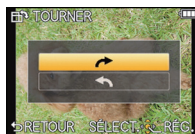

### Affichage pivoté (l'image est automatiquement pivotée et affichée)

- Sélectionnez [ROTATION AFF] dans le menu du mode [LECTURE]. (P62)**
- Appuyez sur ▼ pour sélectionner [OUI], puis appuyez sur [MENU/SET].**
  - Les images sont affichées sans être pivotées si vous sélectionnez [NON].
  - Quittez le menu à la fin du réglage.

#### Nota

- Lorsque vous visualisez des images sur un ordinateur, elles ne peuvent pas être affichées dans leur sens de rotation sauf si le système d'exploitation ou le logiciel est compatible avec Exif. Exif est un format de fichier pour les images fixes qui permet aux informations d'enregistrement etc., d'être ajoutées. Il a été établi par la "JEITA (Japan Electronics and Information Technology Industries Association)".
- Il peut ne pas être possible de pivoter les images enregistrées avec un autre appareil.
- Pendant la visualisation "mosaïque", la fonction de rotation de l'affichage est désactivée.
- La correction de la rotation est limitée à 90 degrés – du sens horizontal au sens vertical et vice versa.

**[MES FAVORIS]**

Vous pouvez effectuer les opérations suivantes si une marque a été ajoutée aux images et qu'elles ont été réglées comme favorites.

- Visualisation des images uniquement sélectionnées comme favorites dans un diaporama.
- Lecture des seules images identifiées comme étant favorites. ([LECT. FAV.]
- Effacement de toutes les images qui ne sont pas définies comme favorites. (TOUT EFFACER SAUF ★)

**1 Sélectionnez [MES FAVORIS] dans le menu du mode [LECTURE]. (P62)**

**2 Appuyez sur ▲/▼ pour sélectionner [SIMPLE] ou [MULTI], puis appuyez sur [MENU/SET].**

**3 Sélectionnez l'image, puis appuyez sur [MENU/SET].**

- [★] est affiché sur les images ayant déjà été réglées comme favorites.

**Lorsque [MULTI] a été sélectionné**

- Répétez la procédure décrite ci-dessus.
- Pour annuler l'identification d'une image comme favorite, appuyez de nouveau sur [MENU/SET].
- Quittez le menu à la fin du réglage.

[SIMPLE]

[MULTI]



Appuyez sur ◀/▶ pour sélectionner l'image. Appuyez sur ▲/▼/◀/▶ pour sélectionner les images.

**■ Annulation de tous les réglages de [MES FAVORIS]**

**1 Sélectionnez [MES FAVORIS] dans le menu du mode [LECTURE].**

**2 Appuyez sur ▲/▼ pour sélectionner [ANNUL.] puis appuyez sur [MENU/SET].**

- L'écran de confirmation s'affiche. L'opération est exécutée lorsque [OUI] est sélectionné. Quittez le menu une fois terminé.
- Dans [MODE LECTURE], le mode [ANNUL.] est désactivé.

**Nota**

- Vous pouvez sélectionner jusqu'à 999 images comme favorites.
- Les photos prises avec un équipement différent peuvent ne pas être en mesure d'être sélectionnées en tant que favorites.
- La fonction [MES FAVORIS] est désactivée dans le cas d'images enregistrées avec [QUALITÉ] réglé sur [RAW].

**[RÉG. IMPR.]**

Le système DPOF "Digital Print Order Format" (instructions numériques pour commande d'impression) permet à l'utilisateur de choisir les photos qui doivent être imprimées, combien de copies de chaque image doivent être imprimées ou si la date d'enregistrement doit être imprimée par des imprimantes photo compatibles ou par un laboratoire de photos. Pour plus de détails, renseignez-vous auprès d'un laboratoire de photo.

Lorsque vous réglez [RÉG. IMPR.] pour un groupe de photos prises en rafale, le réglage du nombre de copies sera appliqué à toutes les images qui composent le groupe.

Pour plus de détails, visitez le site Web suivant:

[http://panasonic.jp/dc/dpof\\_110/white\\_e.htm](http://panasonic.jp/dc/dpof_110/white_e.htm)

- 1** Sélectionnez [RÉG. IMPR.] dans le menu du mode [LECTURE]. (P62)
- 2** Appuyez sur ▲/▼ pour sélectionner [SIMPLE] ou [MULTI], puis appuyez sur [MENU/SET].
- 3** Sélectionnez l'image, puis appuyez sur [MENU/SET].

[SIMPLE]

[MULTI]

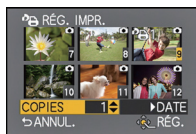

Appuyez sur ◀▶ pour sélectionner l'image.

Appuyez sur ▲/▼/◀▶ pour sélectionner les images.

- 4** Appuyez sur ▲/▼ pour définir le nombre de copies, puis appuyez sur [MENU/SET] pour régler.

- Lorsque [MULTI] a été sélectionné
  - Répétez les étapes **3** et **4** pour chaque image.
- [999+] est affiché à l'écran si le nombre total d'impressions réglées pour un groupe de photos prises en rafale est de plus de 1 000 images.
- Quittez le menu à la fin du réglage.

#### ■ Annulation de tous les réglages de [RÉG. IMPR.]

- 1** Sélectionnez [RÉG. IMPR.] dans le menu du mode [LECTURE].
- 2** Appuyez sur ▲/▼ pour sélectionner [ANNUL.] puis appuyez sur [MENU/SET].
  - L'écran de confirmation s'affiche. L'opération est exécutée lorsque [OUI] est sélectionné. Quittez le menu une fois terminé.

## ■ Pour imprimer la date

Vous pouvez régler/annuler l'impression de la date de prise de vue en appuyant sur la touche ► après la sélection du nombre de copies.

- Selon le laboratoire d'impression photo ou l'imprimante, la date peut ne pas être imprimée même si vous avez sélectionné l'impression de la date. Pour de plus amples informations, demandez à votre laboratoire d'impression photo ou référez-vous au manuel d'utilisation de l'imprimante.
- La fonction d'impression de la date est désactivée dans le cas d'images portant une inscription textuelle.

### Nota

- Le nombre de copies peut être fixé entre 0 et 999.
- Selon l'imprimante utilisée, les réglages d'impression de la date de l'imprimante peuvent avoir préséance, alors vérifiez.
- Il pourrait ne pas être possible d'utiliser les paramètres pour l'impression avec d'autres appareils. Le cas échéant, annulez tous les paramètres, puis rétablissez-les.
- Si le fichier n'est pas conforme aux normes DCF, le réglage d'impression ne peut pas s'effectuer.
- La fonction [RÉG. IMPR.] est désactivée dans le cas d'images fixes et d'images animées enregistrées avec [QUALITÉ] réglé sur [RAW].

**[PROTÉGER]**

Vous pouvez régler la protection des images que vous ne souhaitez pas effacer par erreur.

- 1 Sélectionnez [PROTÉGER] dans le menu du mode [LECTURE]. (P62)**
- 2 Appuyez sur ▲/▼ pour sélectionner [SIMPLE] ou [MULTI], puis appuyez sur [MENU/SET].**

- 3 Sélectionnez l'image, puis appuyez sur [MENU/SET].**

Lorsque [MULTI] a été sélectionné

- Répétez ces étapes pour chaque image.
- Appuyez sur [MENU/SET] de nouveau pour annuler le réglage.
- Quittez le menu à la fin du réglage.

[SIMPLE]



Appuyez sur ◀/▶  
pour sélectionner  
l'image.

[MULTI]



Appuyez sur  
▲/▼/◀/▶ pour  
sélectionner les images.

### ■ Annulation de tous les réglages de [PROTÉGER]

- 1 Sélectionnez [PROTÉGER] dans le menu du mode [LECTURE].**
- 2 Appuyez sur ▲/▼ pour sélectionner [ANNUL.] puis appuyez sur [MENU/SET].**
  - L'écran de confirmation s'affiche. L'opération est exécutée lorsque [OUI] est sélectionné. Quittez le menu une fois terminé.

#### Nota

- La fonction [PROTÉGER] est conçue pour ne fonctionner que sur cet appareil.
- Même si cette fonction protège les photos d'une carte contre un effacement accidentel, le formatage de la carte supprime irrémédiablement toutes les données qui y étaient enregistrées.
- Même si vous ne protégez pas les photos de la carte mémoire, elles ne sont pas effacées si la languette de protection contre l'écriture est placée sur [LOCK].



**[MOD. REC. VIS.]**

Il est possible de supprimer et de remplacer toutes les informations relatives à la reconnaissance de visage associées aux images sélectionnées.

- 1** Sélectionnez **[MOD. REC. VIS.]** dans le menu du mode **[LECTURE] (P62)**
- 2** Appuyez sur **▲/▼** pour sélectionner **[REEMPL.]** ou **[EFF.]**, puis appuyez sur **[MENU/SET]**.
- 3** Appuyez sur **◀/▶** pour sélectionner une image, puis appuyez sur **[MENU/SET]**.
- 4** Appuyez sur **◀/▶** pour sélectionner la personne, puis appuyez sur **[MENU/SET]**.
- 5** (Lorsque **[REEMPL.]** a été sélectionné) Appuyez sur **▲/▼/◀/▶** pour sélectionner la personne à remplacer, puis appuyez sur **[MENU/SET]**.
  - L'écran de confirmation s'affiche. L'opération est exécutée lorsque **[OUI]** est sélectionné. Quittez le menu une fois terminé.



 **Nota**

- L'information de **[VISAGE]** qui a été effacée ne peut être restaurée.
- Après l'effacement de toutes les informations relatives à la reconnaissance de visage associées à une photo, cette photo ne sera pas catégorisée au moyen de la fonction de reconnaissance de visage dans **[LECT. CATÉG.]**.

## Visionnement d'images 3D

### Prises de vues en 3D

La mise en place de l'objectif 3D interchangeable (H-FT012; vendu séparément) permet d'enregistrer des images en 3D pour conférer un impact visuel encore plus grand à vos images.

Pour visionner des images en 3D, un téléviseur prenant en charge la 3D est requis.

#### Image 3D



Cette image est une illustration.

- 1** Montez l'objectif 3D interchangeable sur l'appareil.
- 2** Cadrez le sujet et lancez l'enregistrement en appuyant à fond sur le déclencheur.
  - Aucune mise au point n'est requise lors de l'enregistrement en 3D.
  - Les images fixes enregistrées avec l'objectif 3D interchangeable sont enregistrées au format MPO (3D).

#### Afin d'assurer que les images 3D sont visionnées en toute sécurité, observez les instructions suivantes pendant l'enregistrement.

- Dans la mesure du possible, faites l'enregistrement avec l'appareil tenu à l'horizontale.
- La distance minimale recommandée entre le sujet et l'appareil est de 0,6 m (1,97 pied).
- Prenez soin à stabiliser l'appareil lors d'un enregistrement à bord d'un véhicule en marche ou lorsqu'il est tenu à la main en marchant.

#### Nota

- **Aucun enregistrement 3D n'est possible lorsque l'appareil est tenu à la verticale.**
- Il est recommandé d'utiliser un trépied ou un flash afin d'obtenir des images stables.
- Lorsque la distance entre le sujet et l'appareil se situe entre 0,6 m (1,97 pied) et 1,0 m (3,28 pieds), l'écart horizontal devient trop grand; il se pourrait alors que l'effet 3D ne soit pas perceptible sur les bords de l'image.
- Environ 500 images 3D peuvent être enregistrées sur une carte mémoire de 2 Go (avec format d'image [4:3] et qualité réglée sur [3D]).
- Pour des instructions détaillées, reportez-vous au manuel d'utilisation de l'objectif 3D interchangeable.

## ■ Fonctions ne pouvant être utilisées pendant un enregistrement 3D

Lors d'un enregistrement effectué avec l'objectif 3D interchangeable (H-FT012; vendu séparément), les fonctions suivantes sont désactivées :

### (Fonctions d'enregistrement)

- Mise au point automatique/manuelle
  - Réglage de l'ouverture
  - Zoom
  - Enregistrement d'images animées\*1
  - [DYNAMIQUE +], [APPAREIL PHOTO-JOUET] en mode de commande créative
  - Fonction d'arrière-plan flou
- \*1 La touche d'images animées et le menu du mode [IMAGES ANIMÉES] seront inutilisables ou inaccessibles.

### (Menu du mode [ENR.]

- [TAILLE IMAGE]\*2/[QUALITÉ]\*3/[MPA RAPIDE]/[SANS YEUX R.]/[RÉSOLUTION I.]/[DYNAMIQUE I.]/[COMP. OMBRE]/[TÉLÉC. ÉTENDU]/[ZOOM NUM.]/[SH] sous la rubrique [VITESSE RAFALE]/[STABILISAT.]

\*2 Le paramétrage est établi comme suit.

Format	Taille des images
4:3	1824 × 1368 pixels
3:2	1824 × 1216 pixels
16:9	1824 × 1024 pixels
1:1	1712 × 1712 pixels

\*3 Lors de la mise en place de l'objectif 3D interchangeable, les icônes suivantes sont affichées.

[]: MPO+Fine (Des images au format MPO et au format JPEG à résolution fine sont enregistrées simultanément.)

[]: MPO+Standard (Des images au format MPO et au format JPEG à résolution normale sont enregistrées simultanément.)

### (Menu [PERSONNALISÉ])

- [VERROU MPA/EA]/[ZONE MP DIRECTE]/[PRIORITÉ MP]/[DÉCLENCH. MPA]/[DURÉE MPA PRÉCISE]/[LAMPE ASS. MPA]/[MPA + MPM]/[ASS. MPM]/[GUIDE MPM]/[ZOOM MOTORISÉ]/[BOUTON ]/[] ZONE ENREG.]/[AFF. MÉMOIRE]/[MPA TACTILE]

## Visionnement d'images 3D

La connexion de l'appareil à un téléviseur prenant en charge les images 3D permet de visionner des images en 3D et de tirer profit d'un puissant impact visuel.

Il est également possible de visionner des images 3D en introduisant la carte mémoire SD dans un téléviseur 3D doté d'un lecteur de carte SD.

**Pour des informations à jour concernant les appareils pouvant prendre en charge des images 3D enregistrées sur cet appareil, reportez-vous au site d'assistance indiqué ci-dessous.**

**<http://panasonic.jp/support/global/cs/dsc/>** (en anglais seulement)

Préparatifs: Réglez [MODE HDMI] sur [AUTO] ou [1080i]. (P71)  
Réglez [LECTURE 3D] sur [3D]. (P72)

### Connectez l'appareil à un téléviseur compatible avec la 3D au moyen du câble mini HDMI et affichez l'écran de lecture. (P182)

- Lorsque [VIERA Link] (P72) est réglé sur [OUI] et que l'appareil est connecté à un téléviseur prenant en charge la fonction VIERA Link, le signal d'entrée du téléviseur sera automatiquement commuté et l'écran de lecture sera affiché. Pour plus de détails, reportez-vous à P184.
- Dans le cas d'images enregistrées en 3D, l'icône [3D] s'affiche sur les vignettes lors de leur visualisation.

### ■ Visionnement en 3D des seules photos enregistrées en 3D

Sélectionnez [LECTURE 3D] sous [MODE LECTURE] dans le menu du mode [LECTURE]. (P164)

### ■ Visionnement sous forme de diaporama 3D des seules photos enregistrées en 3D

Sélectionnez [3D] sous [DIAPORAMA] dans le menu du mode [LECTURE]. (P162)

### ■ Commutation de la méthode de lecture pour des photos enregistrées en 3D

**1 Sélectionnez la photo enregistrée en 3D.**

**2 Sélectionnez [RÉGL. 2D/3D] dans le menu du mode [LECTURE], puis appuyez sur [MENU/SET]. (P62)**

- La méthode de lecture bascule sur 3D si 2D avait été sélectionnée (image ordinaire) ou vers 2D si le visionnement se faisait en 3D.
- Si vous ressentez de la fatigue, un inconfort ou un léger malaise pendant un visionnement en 3D, sélectionnez 2D.

### ■ Fonctions ne pouvant être utilisées avec des images 3D

- [HAUTE LUMIÈRE] dans le menu [PERSONNALISÉ]\*
- Lecture avec fonction zoom\*
- Effacement des images\*
- Fonctions d'édition du menu du mode [LECTURE]: ([ÉDIT. TITRE]/[TIMBRE CAR.]/[DIV. IM. ANIMÉE]/[REDIMEN.]/[CADRAGE]/[CONV. FORM.]/[TOURNER]/[ROTATION AFF.]/[MES FAVORIS]\*/[RÉG. IMPR.]\*/[PROTÉGER]\*/[MOD. REC. VIS.]\*)

\* Peut être utilisé lors d'un visionnement en 2D.

 **Nota**

- Lorsqu'une image enregistrée en 3D est affichée sur l'écran ACL de cet appareil, elle est affichée en 2D (image ordinaire).
- Un écran noir s'affiche pendant quelques secondes lors de la commutation entre la lecture d'images 3D et 2D.
- Lorsque vous sélectionnez la vignette d'une image 3D, cela pourrait prendre quelques secondes avant que l'image ne s'affiche. Après la fin du visionnement, la vignette s'affiche après quelques secondes.
- Pendant le visionnement d'images en 3D, vous pourriez ressentir de la fatigue visuelle si vous trouvez trop près de l'écran du téléviseur.
- Si le téléviseur ne bascule sur le visionnement en 3D, faites les paramètres appropriés sur le téléviseur. (Pour de plus amples détails, reportez-vous au manuel d'utilisation de votre téléviseur.)

## Sauvegarde d'images 3D

### ■ Copie sur un PC

- Pour de plus amples détails, reportez-vous à "Transfert sur un ordinateur à l'aide de "PHOTOfunSTUDIO"" à la [P188](#).

## Visualisation des images sur un téléviseur

Les images enregistrées sur cet appareil peuvent être visionnées sur un écran de télévision.

Préparatifs: Mettez l'appareil et le téléviseur hors marche.

**Vérifiez les prises sur votre téléviseur et utilisez les câbles compatibles avec les prises. La qualité de l'image peut varier selon les prises utilisées pour le raccordement.**

- ① Haute qualité
- ② Prise HDMI
- ③ Prise vidéo



### 1 Connectez l'appareil à un téléviseur.

- Vérifiez l'orientation des bornes et connecter/déconnecter en tirant bien droit sur la fiche. (La moindre déformation de la borne causée par un enfichage oblique ou dans le mauvais sens peut entraîner des problèmes de fonctionnement.)

#### Connexion avec un câble mini HDMI (vendu séparément)

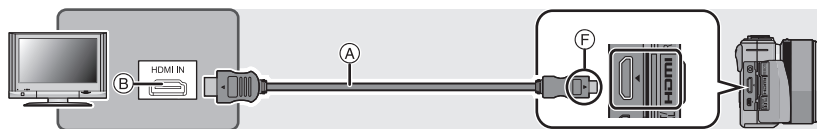

- Utilisez toujours un câble mini HDMI de marque Panasonic (RP-CDHM15, RP-CDHM30; vendu séparément).
- Numéro de pièce: RP-CDHM15 (1,5 m) (5 pieds), RP-CDHM30 (3,0 m) (10 pieds)
- Vérifiez [MODE HDMI]. (P71)
- Le rendu audio sera en stéréo (2 canaux).
- Aucune image n'est affichée sur l'écran ACL/Viseur à vision directe en option.
- Pour de plus amples détails sur la visionnement avec VIERA Link (HDMI), reportez-vous à P184.

#### Connexion avec un câble AV (vendu séparément)

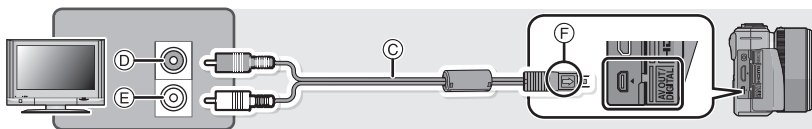

- Utilisez toujours un câble AV de marque Panasonic (DMW-AVC1; vendu séparément).
- Vérifiez [FORMAT TÉLÉ]. (P71)
- Le rendu audio sera en monaural.
- Aucun affichage sur le viseur à vision directe (en option) ne sera possible.

- (A) Câble mini HDMI (vendu séparément)
- (B) Prise HDMI
- (C) Câble AV (vendu séparément)
- (D) Jaune: vers la prise d'entrée vidéo
- (E) Blanc: vers la prise d'entrée audio
- (F) Alignez les marques, puis insérez.

**2** Mettez le téléviseur en marche et sélectionnez le signal d'entrée correspondant à la prise utilisée.

**3** Mettez l'appareil photo en marche, puis appuyez sur **[▶]**.

**Nota**

- Selon le [FORMAT], des bandes noires peuvent apparaître dans le haut et le bas ou sur les côtés des images.
- Si le haut ou le bas de l'image à l'écran est rogné, modifiez la sélection du mode écran sur le téléviseur.
- Le signal de sortie du câble mini HDMI a priorité dans les situations où un câble AV et un câble mini HDMI sont connectés.
- La connexion effectuée avec le câble USB a priorité dans le cas où le câble USB et le câble mini HDMI seraient connectés simultanément.
- Lorsque vous visionnez une image verticalement, elle peut être floue.
- Un visionnement approprié (format de l'image) est fonction du téléviseur utilisé.
- Lisez le manuel d'utilisation du téléviseur.

Les images fixes enregistrées peuvent être lues sur un téléviseur équipé d'une fente pour carte mémoire SD.

- Un visionnement approprié (format de l'image) est fonction du téléviseur utilisé.
- Les images animées au format [AVCHD] peuvent être visualisées sur un téléviseur Panasonic (VIERA) avec le logo AVCHD.
- Pour une liste des cartes mémoire pouvant être prises en charge, reportez-vous au manuel du téléviseur.

## Lecture avec VIERA Link (HDMI)

**Qu'est-ce que VIERA Link (HDMI) (HDAVI Control™) ?**

- L'appellation EZ Sync® est maintenant remplacée par VIERA Link™.
- Cette fonction vous permet d'utiliser la télécommande d'un téléviseur Panasonic et ainsi faciliter les opérations lorsque cet appareil photo a été connecté à un appareil compatible avec VIERA Link au moyen d'un câble mini HDMI (vendu séparément) pour des opérations automatiques liées. (Il est à noter que ce ne sont pas toutes les opérations qui sont possibles.)
- VIERA Link est une fonction exclusive à Panasonic configurée autour d'une fonction de contrôle HDMI et conforme aux normes HDMI CEC (Consumer Electronics Control). Des opérations liées avec des appareils compatibles avec HDMI CEC fabriqués par d'autres compagnies ne peuvent être garanties. Si de tels appareils sont utilisés, reportez-vous à leur manuel respectif.
- Cet appareil est compatible avec VIERA Link version 5. VIERA Link version 5 est la plus récente version de Panasonic et est également compatible avec les appareils VIERA Link Panasonic existants. (En date de décembre 2010)

Préparatifs: Réglez [VIERA Link] sur [OUI]. (P72)

- 1** Connectez l'appareil photo à un téléviseur Panasonic compatible avec VIERA Link au moyen d'un câble mini HDMI (vendu séparément) (P182).
- 2** Mettez l'appareil photo en marche, puis appuyez sur [▶].
- 3** Contrôlez les fonctions depuis la télécommande du téléviseur.

- Exécutez les opérations à partir des icônes affichées à l'écran.

Téléviseur Panasonic compatible avec VIERA Link

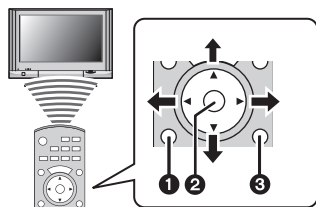

**1** [SUB MENU]

**2** [OK]

**3** [RETURN]

- \* Le modèle de la télécommande change selon les pays. Utilisez-la en suivant le guide affiché à l'écran du téléviseur.



### Nota

- Pour entendre la piste sonore accompagnant des images animées, réglez [SON] dans l'écran de paramétrage du diaporama sur [AUTO] ou [SON].
- Les icônes d'opération sont masquées après un certain délai d'inactivité. Les icônes de fonctionnement sont affichées lors d'une pression sur une de ces touches lorsque celles-ci ne sont pas affichées.
  - ▲/▼/◀/▶, [OK], [SUB MENU], touches rouge, verte et jaune.
- Il est recommandé de connecter l'appareil photo à une prise autre que la prise HDMI1 dans le cas où le téléviseur utilisé posséderait 2 prises d'entrée HDMI ou plus.
- Les opérations possibles au moyen des touches sur cet appareil seront restreintes.

### ■ Autres opérations liées

#### Mise hors marche:

Si vous utilisez la télécommande du téléviseur pour mettre ce dernier hors marche, l'appareil photo sera également mis hors marche.

#### Commutation automatique du signal d'entrée:

- Si la connexion est faite au moyen d'un câble mini HDMI et que vous mettez l'appareil photo en marche, puis appuyez sur [▶], le canal d'entrée sur le téléviseur commute sur l'écran de l'appareil photo. Si le téléviseur est en mode veille, il sera automatiquement mis en marche (si [Set] (oui) a été sélectionné pour le paramétrage [Power on link] (Lien - En marche) du téléviseur).
- Selon la connexion HDMI du téléviseur, il peut être nécessaire sur certains téléviseurs de faire manuellement la sélection de la connexion HDMI utilisée. Dans un tel cas, utilisez la télécommande du téléviseur pour changer le canal d'entrée. (Pour de plus amples détails sur comment commuter le signal d'entrée, reportez-vous au manuel afférent au téléviseur.)
- Si la fonction VIERA Link ne fonctionne pas adéquatement, reportez-vous à la page [222](#).

### Nota

- Si vous n'êtes pas certain que le téléviseur utilisé est compatible avec la fonction VIERA Link, consultez le manuel de l'appareil.
- Les opérations liées disponibles entre l'appareil photo et un téléviseur Panasonic varient selon le type de téléviseur même s'il est compatible avec VIERA Link. Reportez-vous au manuel afférent au téléviseur.
- Veillez à ce que le câble utilisé soit certifié conforme aux normes HDMI. Utilisez toujours un câble mini HDMI de marque Panasonic (RP-CDHM15, RP-CDHM30; vendu séparément).  
Numéro de pièce: RP-CDHM15 (1,5 m) (5 pieds), RP-CDHM30 (3,0 m) (10 pieds)
- Le [MODE HDMI] sur cet appareil est automatiquement établi lorsque la liaison VIERA Link est activée.

## Sauvegarde des images fixes et des images animées

Les méthodes de transfert d'images fixes et d'images animées sur d'autres appareils varient selon le format du fichier. (JPEG, RAW, MPO, AVCHD ou MP4).

Voici quelques suggestions.

### Copie en insérant une carte SD dans un enregistreur

Formats de fichiers pris en charge : [JPEG], [AVCHD]

**Il est possible de copier sur disque Blu-ray, sur disque DVD ou sur un disque dur les photos et les images animées enregistrées sur une carte SD au moyen de cet appareil en insérant la carte SD dans un enregistreur Blu-ray ou enregistreur DVD Panasonic.**

Consultez les plus récentes informations sur l'équipement capable de faire des copies directement à partir d'une carte SD et sur l'équipement compatible avec un contenu haute définition sur le site suivant :

<http://panasonic.jp/support/global/cs/dsc/>

- Reportez-vous au manuel d'utilisation de l'enregistreur pour de plus amples détails sur la copie et la lecture.
- **Il est à noter que l'équipement décrit ici pourrait ne pas être disponible dans certains pays ou certaines régions.**

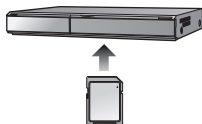

## Transfert d'image avec câble AV

Formats de fichiers pris en charge : [AVCHD], [MP4]

Vous pouvez copier les images visionnées sur cet appareil sur un disque Blu-ray, un disque DVD, un disque dur ou une vidéocassette au moyen d'un enregistreur Blu-ray, enregistreur DVD ou magnétoscope.

Les fichiers peuvent alors être pris en charge par des appareils non compatibles avec la haute définition, ce qui rend cette méthode très pratique en vue de la distribution de copies. L'image est alors de définition standard et non de qualité haute définition.

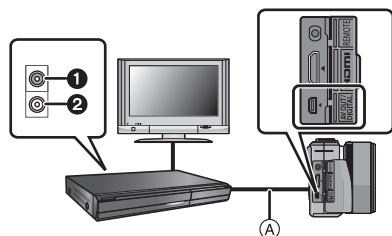

- ① Jaune : vers la prise d'entrée vidéo
- ② Blanc : vers la prise d'entrée audio
- Ⓐ Câble AV (vendu séparément)

**1** Connectez le câble AV (vendu séparément) entre cet appareil et l'équipement enregistreur.

**2** Lancez la lecture sur l'appareil photo.

**3** Lancez l'enregistrement sur l'équipement enregistreur.

- Pour mettre fin à l'enregistrement (copie), arrêtez la lecture sur l'appareil photo après avoir mis l'enregistreur hors marche.

### Nota

- Lors de la visualisation d'images animées sur un téléviseur au format 4:3, vous devez régler [FORMAT TÉLÉ] (P71) sur cet appareil à [4:3] avant d'amorcer le transfert. L'image sera verticalement allongée lors de la visualisation d'images animées au format [16:9] sur un téléviseur [4:3].
- Utilisez toujours un câble AV de marque Panasonic (DMW-AVC1; vendu séparément).
- Lors de la copie, nous vous recommandons de désactiver les affichages à l'écran de l'appareil photo en appuyant sur la touche [DISP.]. (P55)
- Reportez-vous au manuel de l'utilisateur de l'équipement enregistreur pour de plus amples détails sur la copie et la lecture.

## Transfert sur un ordinateur à l'aide de "PHOTOfunSTUDIO"

Formats de fichiers pris en charge: [JPEG], [RAW], [MPO], [AVCHD], [MP4]

Il est possible de transférer des photos et des images animées enregistrées au format [AVCHD] ou [MP4] ou de créer un disque DVD-Vidéo de qualité standard traditionnelle à partir des images animées enregistrées au format [AVCHD] au moyen du logiciel "PHOTOfunSTUDIO" qui se trouve sur le CD-ROM fourni.

De plus, il est possible de graver des images sur un DVD, de combiner plusieurs images pour créer une image panoramique ou de créer un diaporama avec son ou musique. Ces images peuvent être stockées sur un DVD.



### 1 Installez "PHOTOfunSTUDIO" sur un ordinateur.

- Veuillez lire le "Manuel d'utilisation Fonctions de base" pour plus d'informations sur le logiciel sur le CD-ROM fourni et son installation.

### 2 Connectez l'appareil photo à l'ordinateur.

- Pour de plus amples détails, reportez-vous à la section "Transfert de photos et d'images animées [MP4] (autres que des images animées [AVCHD])" (P190)

### 3 Transférez les images sur un ordinateur au moyen de "PHOTOfunSTUDIO".

- Pour de plus amples détails, reportez-vous au mode d'emploi de "PHOTOfunSTUDIO" (PDF).

#### Nota

- Ne supprimez pas ni ne déplacez pas des fichiers ou dossiers importés dans Explorateur Windows. Autrement, lors du visionnement avec "PHOTOfunSTUDIO", il ne sera pas possible de visionner ou d'effectuer des modifications.

## Connexion à un ordinateur

Vous pouvez faire l'acquisition d'images enregistrées sur un ordinateur en connectant l'appareil photo et l'ordinateur.

- Certains ordinateurs peuvent prendre directement en charge les cartes mémoire d'un appareil photo. Pour de plus amples détails, se reporter au manuel de l'ordinateur.
- Si l'ordinateur utilisé ne prend pas en charge les cartes mémoire SDXC, un message vous enjoignant de formater la carte pourrait être affiché. (Le formatage aurait pour effet de supprimer toutes les images qui se trouvent sur la carte; choisissez de ne pas formater.) Si la carte n'est pas reconnue, allez au site d'assistance technique suivant : <http://panasonic.net/avc/sdcard/information/SDXC.html>
- Vous pouvez facilement imprimer ou envoyer par courriel les images que vous avez importées. L'utilisation du logiciel "PHOTOfunSTUDIO" compris dans le CD-ROM (fourni) est une façon simple d'effectuer cela.
- Veuillez lire le "Manuel d'utilisation Fonctions de base" pour plus d'informations sur le logiciel sur le CD-ROM fourni et son installation.

### ■ Systèmes d'exploitation compatibles

	Windows			Mac
	98/98SE ou antérieur	Me/2000	XP/Vista/7	OS 9/OS X
Est-il possible d'utiliser PHOTOfunSTUDIO?	—		○*1	—
Est-il possible de transférer des fichiers au format [AVCHD] sur un PC?	—		○*2	—
Est-il possible de transférer des fichiers au format [MP4] sur un PC?	—		○	○ (OS 9.2.2/OS X [10.1~10.7])
L'image fixe peut-elle être saisie par l'ordinateur?	—		○	○ (OS 9.2.2/OS X [10.1~10.7])

- Il n'est pas possible de connecter via USB un PC fonctionnant sous Windows 98/98SE ou une version antérieure ou un ordinateur Mac fonctionnant sous OS 8.x ou une version antérieure; par contre, le transfert sera possible si un lecteur/enregistreur de carte SD peut être utilisé.

\*1 Il est nécessaire que Internet Explorer 6.0 ou ultérieur, soit installé. Un PC avec un microprocesseur plus performant est requis selon la fonction devant être utilisée. La configuration du PC pourrait faire en sorte que la lecture ou le fonctionnement ne soit pas adéquat.

- \*2 Utilisez toujours "PHOTOfunSTUDIO" pour transférer des images animées au format [AVCHD].

## Transfert de photos et d'images animées [MP4] (autres que des images animées [AVCHD])

Préparatifs: Mettez l'appareil et le PC en marche.

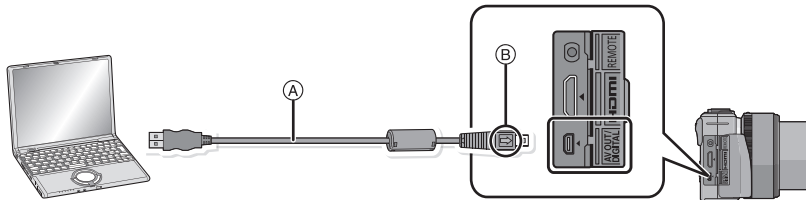

**A** Câble de connexion USB (fourni)

- Vérifiez le sens des fiches, et insérez-les ou retirez-les correctement.

(Autrement les connecteurs pourraient se déformer, ce qui pourrait causer des problèmes.)

**B** Alignez les marques, puis insérez.

- Utilisez une batterie dont la charge est suffisante ou l'adaptateur secteur (vendu séparément).

Si la batterie venait à s'épuiser pendant le transfert de données entre l'appareil et l'ordinateur, le voyant d'état clignote et une tonalité d'avertissement est émise.

Référez-vous au chapitre "Déconnexion du câble USB en toute sécurité" (P191) avant de débrancher le câble USB. Sinon, les données enregistrées peuvent être endommagées.

### 1 Connectez l'appareil photo à un ordinateur à l'aide du câble de connexion USB **A** (fourni).

- N'utilisez pas d'autres câbles de connexion USB à l'exception de celui fourni. L'utilisation de câbles autres que le câble USB fourni pourrait causer un mauvais fonctionnement.

### 2 Appuyez sur **▲/▼** pour sélectionner [PC], puis appuyez sur [MENU/SET].

- Si [MODE USB] (P71) a déjà été réglé sur [PC] dans le menu [CONFIG.], l'appareil sera automatiquement relié à l'ordinateur sans afficher l'écran de sélection [MODE USB].
- Si vous réglez [MODE USB] sur [PictBridge(PTP)] et que vous connectez l'appareil photo à un ordinateur, un message peut apparaître sur l'écran de l'ordinateur. Sélectionnez [Cancel] (Annuler) pour fermer l'écran et déconnectez le câble USB en toute sécurité (P191), puis réglez [MODE USB] sur [PC] à nouveau.

### 3 Mettez l'ordinateur en marche.

- Vous pouvez sauvegarder les images sur l'ordinateur en glissant-déposant l'image ou le dossier avec l'image à transférer dans un dossier différent sur l'ordinateur.

#### **Nota**

- Avant de connecter ou de déconnecter l'adaptateur secteur (vendu séparément), mettez l'appareil photo hors marche.
- Avant de mettre en place ou de retirer une carte, mettez l'appareil hors marche et déconnectez le câble USB. Autrement, les données enregistrées pourraient être endommagées.

## ■ Visualisation du contenu de la carte à partir du PC (structure des dossiers)

**Pour Windows:** Un périphérique [Disque amovible] est affiché dans [Ordinateur]

**Pour Mac:** Un périphérique ([LUMIX], [NO\_NAME] (SANS\_NOM) ou [Untitled] (Sans titre)) est affiché sur le bureau

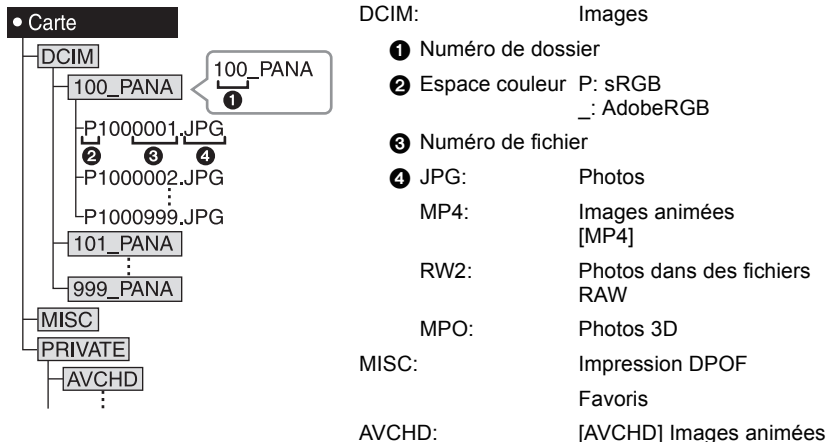

Un nouveau dossier est créé lors de prises de vues dans les conditions suivantes.

- À la suite de l'exécution de [RENUM.FICHER] (P73) dans le menu [CONFIG.]
- Lorsqu'une carte contenant un dossier portant le même numéro de dossier est mise en place (comme dans le cas où des photos ont été prises avec un appareil d'une autre marque)
- Lorsqu'une image identifiée par le numéro de fichier 999 se trouve dans le dossier

## ■ Déconnexion du câble USB en toute sécurité

Sélectionnez l'icône [ ] dans la barre de tâches sur le PC, puis cliquez sur [Éjecter DMC-XXX] (XXX varie selon le modèle).

- Selon les paramètres du PC, cette icône pourrait ne pas être affichée.
- Si l'icône n'est pas présente, vérifiez que [ACCÈS] n'est pas affiché sur l'écran ACL de l'appareil photo numérique avant de retirer le périphérique.

## ■ Connexion dans le mode PTP (Windows® XP, Windows Vista®, Windows® 7 et Mac OS X seulement)

Réglez [MODE USB] sur [PictBridge(PTP)].

- Les données ne peuvent alors être lues que sur la carte mise en place dans le PC.
- Si une carte comporte 1 000 photos ou plus, il ne sera pas possible de les importer dans le mode PTP.
- Il n'est pas possible de visionner des images animées dans le mode PTP.

## Impression des photos

Si l'appareil est connecté à une imprimante prenant en charge PictBridge, il est possible de sélectionner les photos à imprimer et de lancer l'impression à partir de l'écran ACL de l'appareil photo.

- Les images prises en rafale seront affichées en tant que liste et non en tant que groupe.
- Certaines imprimantes peuvent imprimer directement à partir de la carte mémoire d'un appareil photo. Pour de plus amples détails, reportez-vous au manuel de l'imprimante.

**Préparatifs:** Mettez l'appareil photo et l'imprimante en marche.  
Sélectionnez les réglages de l'impression tels que la qualité d'impression sur l'imprimante à l'avance.

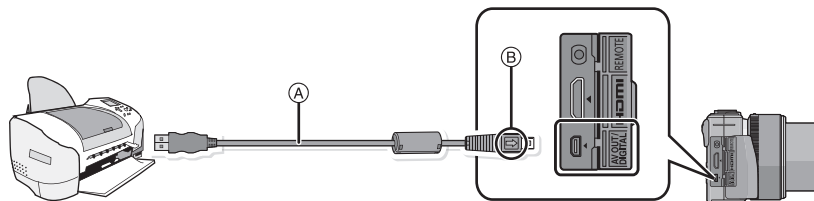

**A** Câble de connexion USB (fourni)

- Vérifiez le sens des fiches, et insérez-les ou retirez-les correctement.  
(Autrement les connecteurs pourraient se déformer, ce qui pourrait causer des problèmes.)

**B** Alignez les marques, puis insérez.

- Utilisez une batterie dont la charge est suffisante ou l'adaptateur secteur (vendu séparément). Si la batterie venait à s'épuiser pendant le transfert de données entre l'appareil et l'imprimante, le voyant d'état clignote et une tonalité d'avertissement est émise. Dans une telle éventualité, interrompez l'impression immédiatement. Si aucune impression n'est en cours, débranchez le câble USB.

**1** Connectez l'appareil photo à une imprimante à l'aide du câble de connexion USB **A** (fourni).

**2** Appuyez sur **▲/▼** pour sélectionner **[PictBridge(PTP)]**, puis appuyez sur **[MENU/SET]**.

### Nota

- Ne débranchez pas le câble USB lorsque  (icône d'interdiction de déconnexion du câble) est affiché.
- N'utilisez pas d'autres câbles de connexion USB, à l'exception de celui fourni. L'utilisation de câbles autres que le câble USB fourni pourrait causer un mauvais fonctionnement.
- Avant de connecter ou de déconnecter l'adaptateur secteur (vendu séparément), mettez l'appareil photo hors marche.
- Avant de mettre en place ou de retirer une carte, mettez l'appareil hors marche et déconnectez le câble USB.
- Les images animées enregistrées ne peuvent être imprimées.



## Sélection et impression d'une seule image

- Appuyez sur ◀/▶ pour sélectionner l'image, puis appuyez sur [MENU/SET].



- Appuyez sur ▲ pour sélectionner [DÉMARRER IMPR.], puis appuyez sur [MENU/SET].

- Reportez-vous à la P194 pour les rubriques pouvant être paramétrées avant le lancement de l'impression.
- Déconnectez le câble de connexion USB après l'impression.

## Sélection et impression de plusieurs images

- Appuyez sur ▲.
- Appuyez sur ▲/▼ pour sélectionner une rubrique, puis appuyez sur [MENU/SET].

Rubrique	Réglages
[SÉLECTION MULTI.]	Plusieurs images sont imprimées en une seule fois. <ul style="list-style-type: none"> <li>Appuyez sur ▲/▼/◀/▶ pour sélectionner les images, puis appuyez sur [MENU/SET]. (Appuyez sur [MENU/SET] de nouveau pour annuler le réglage.)</li> <li>Après avoir effectué la sélection, appuyez à quelques reprises sur ◀ pour sélectionner [EXÉC.], puis appuyez sur [MENU/SET].</li> </ul>
[TOUT SÉLECT.]	Imprime toutes les images mémorisées.
[RÉG. IMPR. (DPOF)]	Imprime uniquement les images réglées sous [RÉG. IMPR.]. (P174)
[MES FAVORIS]	Imprime uniquement les images sélectionnées comme favorites. (P173)

- Appuyez sur ▲ pour sélectionner [DÉMARRER IMPR.], puis appuyez sur [MENU/SET].

- Si l'écran de vérification de l'impression est affiché, sélectionnez [OUI] et lancez l'impression.
- Reportez-vous à la P194 pour les rubriques pouvant être paramétrées avant le lancement de l'impression.
- Déconnectez le câble de connexion USB après l'impression.

## Paramétrages de l'impression

Sélectionnez et effectuez les paramétrages affichés à l'écran à l'étape **2** de "Sélection et impression d'une seule image" et à l'étape **3** de "Sélection et impression de plusieurs images".

- Lors de l'impression d'images dans un format ou avec une mise en page non pris en charge par l'appareil photo, réglez [FORMAT PAPIER] ou [MISE EN PAGE] à , puis réglez le format ou la mise en page du papier sur l'imprimante. (Pour plus de détails, référez-vous au manuel d'utilisation de l'imprimante.)
- [IMPRES.AVEC DATE] et [NOMB. D'IMPRESS.] ne sont pas affichés lorsque [RÉG. IMPR. (DPOF)] est sélectionné.

### ■ [IMPRES.AVEC DATE]

Rubrique	Réglages
[NON]	La date n'est pas imprimée.
[OUI]	La date est imprimée.

- Si l'imprimante ne prend pas en charge l'impression de la date, il ne sera pas possible de l'imprimer sur la photo.
- Selon l'imprimante utilisée, les réglages d'impression de la date de l'imprimante peuvent avoir préséance, alors vérifiez.
- Lorsque vous imprimez des images avec la fonction timbre caractère, n'oubliez pas de régler l'impression de la date sur [NON], sans quoi elle s'imprimera par dessus le texte.
- Avec certaines imprimantes, la date de la photo pour des images prises au format  sera imprimée à la verticale.

### Nota

#### Impression dans un laboratoire photo

- En inscrivant la date au moyen de [TIMBRE CAR.] (P166) ou en paramétrant l'impression de la date au moment du paramétrage de [RÉG. IMPR.] (P174) avant de confier l'impression de vos photos à un laboratoire photo, les dates peuvent être ajoutées aux photos au moment de leur impression.

### ■ [NOMB. D'IMPRESS.]

Il est possible d'imprimer jusqu'à 999 photos.

- Vous pouvez aussi utiliser la molette de sélection arrière pour effectuer la sélection.





## ■ [FORMAT PAPIER]

Rubrique	Réglages
	Les paramètres de l'imprimante ont la priorité.
[L/3,5po×5po]	89 mm×127 mm
[2L/5po×7po]	127 mm×178 mm
[POSTALE]	100 mm×148 mm
[16:9]	101,6 mm×180,6 mm
[A4]	210 mm×297 mm
[A3]	297 mm×420 mm
[10×15cm]	100 mm×150 mm
[4po×6po]	101,6 mm×152,4 mm
[8po×10po]	203,2 mm×254 mm
[LETTRE]	216 mm×279,4 mm
[CARTE]	54 mm×85,6 mm

- Les formats de papier non pris en charge par l'imprimante ne sont pas affichés.

## ■ [MISE EN PAGE]

(Mises en page pour impression pouvant être sélectionnées avec cet appareil)

Rubrique	Réglages
	Les paramètres de l'imprimante ont la priorité.
	1 photo sans cadre sur 1 page
	1 photo avec cadre sur 1 page
	2 photos sur 1 page
	4 photos sur 1 page

- La rubrique ne peut pas être sélectionnée si l'imprimante ne prend pas en charge la mise en page.

## ■ Mise en page de l'impression

**Lors de l'impression répétée d'une photo sur une même page**

Par exemple, si vous désirez imprimer la même photo 4 fois sur une même page, réglez [MISE EN PAGE] sur , puis réglez [NOMB. D'IMPRESS.] sur 4.

**Lors de l'impression de différentes images sur une même page**

Par exemple, si vous désirez imprimer 4 différentes photos sur une même page, réglez [MISE EN PAGE] sur , puis réglez [NOMB. D'IMPRESS.] sur 1 pour chacune des 4 photos.

## ● Nota

- Lorsque l'indicateur (●) devient orange durant l'impression, l'appareil photo reçoit un message d'erreur venant de l'imprimante. À la fin de l'impression, assurez-vous qu'il n'y a aucun mauvais fonctionnement avec l'imprimante.
- Si le nombre de photos à imprimer est élevé, certaines photos pourraient être imprimées plus d'une fois. Le cas échéant, l'indication du nombre restant de photos à imprimer pourrait être différente du nombre fixé.
- Seules les photos au format JPEG peuvent être imprimées. Celles prises au format RAW utiliseront les images JPEG qui ont été créées simultanément au moment de la prise de vue. Si aucune image JPEG équivalente n'est disponible, aucune impression ne sera faite.

## Accessoires optionnels

### Viseur à vision directe vendu séparément

L'utilisation du viseur à vision directe (DMW-LVF2; vendu séparément) permet de visualiser les images en cours d'enregistrement en plongée.

Préparatifs:

- Mettez l'appareil hors marche.
- Retirez le couvercle de la griffe porte-accessoires en place sur l'appareil. (P9)

- 1** Fixez le viseur à vision directe, en vous assurant qu'il est bien assujéti à la griffe porte-accessoires.
- 2** Mettez l'appareil en marche.
- 3** Commutez entre l'affichage sur le viseur à vision directe et l'écran ACL en appuyant sur le commutateur [LVF/LCD] (viseur/ACL).
  - Il est possible de basculer entre l'écran ACL (LCD) et le viseur (LVF).
  - Les opérations tactiles ne sont pas disponibles sur l'affichage du viseur à vision directe. Veuillez utiliser les touches de curseur ou la molette de sélection arrière.
  - Le choix de l'affichage effectué à l'aide du commutateur [LVF/LCD] sera maintenu même si l'appareil photo est mis hors marche.

### ■ **Priorité de l'écran**

Lorsque [LECT. SUR ACL] est réglé sur [OUI] dans le menu [PERSONNALISÉ] (P156), l'écran ACL s'allume lors du passage du mode d'enregistrement au mode de lecture. Vous pouvez économiser le temps que cela prendrait pour commuter vers l'écran ACL même en utilisant le viseur à vision directe pour enregistrer.

#### **Nota**

- Lors de la mise en place et du retrait du viseur à vision directe, procédez avec le plus grand soin.
- Le viseur à vision directe ne peut être utilisé de pair avec un flash externe.
- Si une bandoulière est en place, prenez garde à ce qu'elle s'emmêle autour du viseur à vision directe.
- Lors de la mise en place du viseur à vision directe, ne tenez pas l'appareil par le viseur; il pourrait s'en détacher et l'appareil pourrait alors être échappé.
- Pour plus de détails, reportez-vous à la notice d'emploi du viseur à vision directe.

## Flash externe (vendu séparément)

Après avoir fixé le flash externe (DMW-FL220, DMW-FL360, DMW-FL500; vendus séparément), la portée efficace sera augmentée par rapport à celle du flash incorporé de l'appareil photo.

Préparatifs:

- Mettez l'appareil photo hors marche et fermez le flash intégré.
- Retirez le couvercle de la griffe porte-accessoires en place sur l'appareil. (P9)

### ■ Utilisation du flash spécifié (DMW-FL220; vendu séparément)

**1** Installez le flash dédié à la griffe porte-accessoires, puis mettez-le en marche ainsi que l'appareil photo.

**2** Sélectionnez [FLASH] sur le menu [ENR.] (P62).

**3** Appuyez sur ▲/▼ pour sélectionner un mode, puis appuyez sur [MENU/SET].

- Lorsqu'un flash externe est connecté, les icônes suivantes sont affichées:

⚡: Flash externe Toujours activé

⚡S: Flash externe synchro lente

### ■ Lorsque vous utilisez d'autres flashes externes disponibles dans le commerce sans fonction de communication avec l'appareil photo (DMC-GX1)

- Il est nécessaire de configurer l'exposition sur le flash externe. Si vous voulez utiliser le flash externe en mode auto, utilisez un flash externe qui vous permet de configurer la valeur de l'ouverture et la sensibilité ISO qui correspondent aux réglages de l'appareil photo.
- Configurez le mode réglage automatique de l'exposition avec priorité à l'ouverture ou le mode exposition manuelle sur l'appareil photo, puis configurez la même valeur de l'ouverture et la même sensibilité ISO sur le flash externe. (L'exposition ne peut pas être corrigée correctement à cause des variations de la valeur de l'ouverture dans le mode réglage automatique de l'exposition avec priorité à la vitesse d'obturation et le flash externe ne peut pas contrôler la lumière de façon correcte en mode d'exposition automatique car il n'est pas possible de fixer la valeur de l'ouverture.)

### Nota

- Le flash externe ne peut pas être utilisé conjointement avec le viseur à vision directe, vendu séparément.
- Vous pouvez régler la valeur d'ouverture, la vitesse d'obturation et la sensibilité ISO sur l'appareil photo même en fixant le flash externe.
- Certains flashes externes ont des bornes à tension élevée ou à polarité inversée. L'utilisation de ces flashes externes peut causer un mauvais fonctionnement et l'appareil photo peut ne pas fonctionner correctement.
- Si vous utilisez des flashes externes disponibles dans le commerce avec des fonctions de communications autres que celui dédié, ils peuvent ne pas fonctionner correctement ou ils peuvent être endommagés. Ne les utilisez pas.
- Même si le flash externe est hors marche, l'appareil photo peut entrer en mode flash externe lorsque le flash externe est monté. Lorsque vous n'utilisez pas le flash externe, retirez-le.
- N'ouvrez pas le flash intégré lorsqu'un flash externe est fixé.
- L'appareil devient instable lorsqu'un flash externe lui est fixé; aussi, est-il recommandé d'utiliser un trépied pour les prises de vues.
- Retirez le flash externe lorsque vous transportez l'appareil photo.
- Lorsque vous fixez le flash externe, ne tenez pas uniquement le flash externe car il peut se détacher de l'appareil photo.
- Si vous utilisez le flash externe lorsque l'équilibre des blancs est réglé sur [  $\frac{1}{4}$  ], réglez précisément l'équilibre des blancs en fonction de la qualité de l'image. (P106)
- Si la prise de vue est faite au réglage grand-angle alors que le sujet est rapproché, la lumière émise par le flash pourrait être bloquée par l'objectif, assombrissant ainsi la partie inférieure de l'écran.
- Veuillez lire le manuel d'utilisation du flash externe pour plus de détails.

### Filtres (vendus séparément)

Le filtre protecteur est un filtre transparent qui n'affecte ni les couleurs ni la quantité de lumière, donc il peut être toujours utilisé pour protéger l'objectif de l'appareil photo.

Le filtre ND réduit la quantité de lumière d'environ  $1/8^e$  (égal à un réglage de la valeur de l'ouverture de 3 incréments) sans affecter la balance des couleurs.

Le filtre PL supprime la lumière réfléchiée par des surfaces métalliques ou non-sphériques (surfaces non-métalliques plates, vapeur d'eau ou particules invisibles en suspension dans l'air), ce qui permet l'obtention d'images plus contrastées.

### Nota

- Si l'objectif interchangeable (H-PS14042) est utilisé, mettez l'appareil hors marche et assurez-vous que le barrillet de l'objectif est rétracté avant de mettre en place ou de retirer un filtre.
- Ne fixez pas plusieurs filtres à la fois.
- Il est possible de fixer le protège-objectif ou le parasoleil même lorsque le filtre est en place.
- Les accessoires autres que les filtres, comme des lentilles de conversion, ne peuvent être utilisés. Ces accessoires pourraient causer des défauts de fonctionnement. (En date d'octobre 2011)
- Référez-vous aux instructions de chaque filtre pour les détails.

### Déclencheur à distance (vendu séparément)

Si vous utilisez le déclencheur à distance (DMW-RSL1; vendu séparément), vous pouvez éviter les vacillements (instabilité de l'appareil photo) lorsque vous utilisez un trépied et vous pouvez maintenir la touche du déclencheur enfoncée à fond lorsque vous prenez des photos en mode [B] (pose en un temps) ou en mode rafale. Le déclencheur à distance fonctionne de façon semblable à la touche du déclencheur sur l'appareil photo.

#### Nota

- Utilisez uniquement le déclencheur à distance Panasonic (DMW-RSL1; vendu séparément).
- Vous ne pouvez pas faire fonctionner l'appareil photo avec le déclencheur à distance dans les cas suivants.
  - Lorsque le mode veille est annulé
  - Lors du lancement/arrêt d'un enregistrement d'images animées.
- Lisez le manuel d'utilisation du déclencheur à distance pour plus de détails.

### Adaptateur secteur (vendu séparément)/Coupleur c.c. (vendu séparément)

Si l'adaptateur secteur (vendu séparément) est utilisé pour alimenter l'appareil, vous pouvez ainsi le relier à un ordinateur ou à une imprimante sans avoir à vous inquiéter de la charge de la batterie. Pour utiliser l'adaptateur secteur, un coupleur c.c. (vendu séparément) est requis.

#### Nota

- Assurez-vous de toujours utiliser un adaptateur secteur de marque Panasonic (vendu séparément).
- Lors de l'utilisation de l'adaptateur secteur, utilisez le câble c.a. fourni avec l'adaptateur secteur.
- Lisez également les modes d'emploi de l'adaptateur secteur et du coupleur c.c.



## Affichage à l'écran à cristaux liquide

- Les images qui suivent sont des exemples lorsque le style d'affichage est réglé sur [ ] (style ACL).

### ■ À l'enregistrement

#### Enregistrement en mode programme EA [P] (Réglage initial)

1 Mode d'enregistrement (P29)

2 Style Photo (P136)

3 Mode flash (P78)

4 MODE ENR. (lors de l'enregistrement d'images animées) (P146)/  
QUALITÉ ENR. (P147)

5 Taille de l'image (P138)

6 Qualité (P139)

7 Stabilisateur optique de l'image (P74)/

[ ]: Indicateur d'instabilité (P75)

8 [ ]: Prises de vues en rafale (P84)

[ ]: Prises de vues en rafale avec réglage automatique de l'exposition (P86)

[ ]: Retardateur (P89)

9 Indicateur de l'état de la batterie (P20)

10 ● : État de l'enregistrement (P48) (Clignote en rouge.)/  
Mise au point (P34) (S'allume en vert.)

11 Onglet tactile (P44, 77, 111, 156)\*1

12 Zoom tactile (P77)\*1

13 Déclenchement par toucher\*1 (P36)

14 Fn3 (Touche du retardateur) (P111)\*1

15 Fn4 (Touche du retardateur) (P111)\*1

16 Nombre d'images enregistrables\*2 (P26)

17 Guide d'opération de la molette (P157)

18 Sensibilité ISO (P108)

19 Valeur de compensation de l'exposition (P83)/Luminosité (P43)/  
Assistance au réglage manuel de l'exposition (P115)

20 Vitesse d'obturation (P35)

21 Valeur d'ouverture (P35)

22 Mode de mesure (P140)

23 Mode de mise au point automatique (P91)

24 Mode de mise au point (P32)

25 Posemètre (P151)

Distance focale (P154)

Zoom à intervalles fixes (P154)

26 Aire de mise au point automatique (P34, 95)

27 Carte (P24) (s'affiche seulement durant l'enregistrement)/

Temps d'enregistrement écoulé (P48): 8m30s\*3

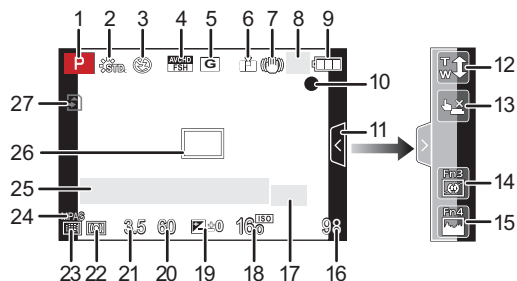

## ■ À l'enregistrement (après le paramétrage)

- 28 Réglage personnalisé (P128)
- 29 Affichage de l'ajustement du contrôle créatif (P124)
- 30 Réglage de la puissance du flash (P142)
- 31 Synchronisation sur le 2<sup>e</sup> rideau (P141)
- 32 Convertisseur téléobjectif étendu (lors de l'enregistrement d'images animées) (P76)
- 33 Convertisseur téléobjectif étendu (lors de l'enregistrement d'images fixes) (P76)
- 34 Zoom numérique (P76)
- 35 Histogramme (P150)
- 36 Cible de photométrie ponctuelle (P140)
- 37 Fonction d'arrière-plan flou (P44)
- 38 Retardateur\*4 (P89)
- 39 Test d'équilibre des blancs (P107)
- 40 Temps d'enregistrement disponible\*2 (P26): R8m30s\*3
- 41 Réglage fin de l'équilibre des blancs (P106)
- 42 Équilibre des blancs (P103)/  
 : Couleur (P43)
- 43 Date et heure actuelles/  
 ↗ : Réglage du lieu de destination\*5 (P67)
- 44 Décalage de programme (P46)
- 45 Verrouillage de l'exposition automatique (P101)
- 46 Reconnaissance de visage (P130)
- 47 Verrouillage de la mise au point automatique (P101)
- 48 Affichage du niveau d'entrée du micro (P149)  
 Âge\*6 (P122)  
 Lieu\*5 (P68)
- 49 COUPE-VENT (P148)  
 Nom\*6 (P122)  
 Nombre de jours écoulés depuis la date de départ\*5 (P68)
- 50 Indicateur d'enregistrement simultané (P50)
- 51 Mode d'image (P50)
- 52 Résolution intelligente (P142)
- 53 Contrôle intelligent de la gamme dynamique (P142)

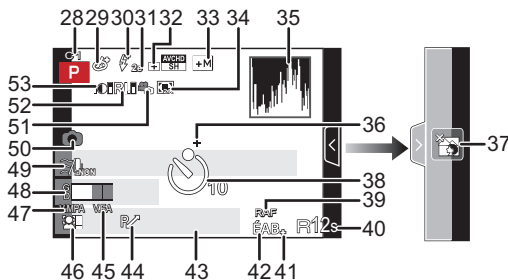

\*1 Affiché seulement à l'écran ACL.

\*2 Il est possible de basculer entre l'affichage des photos restantes et de la durée d'enregistrement disponible avec le réglage de [AFF. MÉMOIRE] dans le menu [PERSONNALISÉ].

\*3 "h" est l'abréviation de heure, "m" est l'abréviation de minute et "s" est l'abréviation de seconde.

\*4 Est affiché pendant le compte à rebours.

\*5 Ceci est affiché pendant environ 5 secondes lors de la mise en marche de l'appareil, après avoir réglé l'horloge et après être passé du mode visualisation au mode enregistrement.

\*6 Ceci est affiché pendant environ 5 secondes lors de la mise en marche de l'appareil en mode scène [BÉBÉ1]/[BÉBÉ2] ou [ANIMAL DOMES].

## ■ À la visualisation

- 1 Mode lecture (P51)
- 2 : Lecture d'images animées (P56)
- 2 : Lecture d'images animées haute vitesse (P158)
- 3 Image protégée (P176)
- 4 Nombre d'impressions (P174)
- 5 Format de l'image (P138)  
 : MODE ENR. (lors de l'enregistrement d'images animées) (P146)/  
 QUALITÉ ENR. (P147)
- 6 Qualité (P139)
- 7 Indicateur de l'état de la batterie (P20)
- 8 Numéro de l'image/Total d'images
- 9 Nombre de photos prises en rafale/  
 Temps d'enregistrement d'images animées (P56): 8m30s\*1
- 10 Lecture (image animées, photos prises en rafale) (P56, 158)
- 11 Affichage multiple (P52)
- 12 Effacement (P59)
- 13 Données d'enregistrement\*2
- 14 Âge (P122)
- 15 Affichage du groupe de prises de vues en rafale (P159)
- 16 Nom\*3 (P122, 132)/Lieu\*3 (P68)/  
 Titre\*3 (P165)
- 17 Nombre de jours écoulés depuis la date de départ (P68)
- 18 Icône de récupération d'informations en cours (P213)
- 19 Avec inscription de texte (P166)  
 Temps de lecture écoulé (P56): 8m30s\*1
- 20 Mes favoris (P173)  
 Icône d'avertissement de déconnexion du câble (P192)
- 21 Numéro de dossier/fichier\*2 (P191)
- 22 Espace couleur\*4 (P145)
- 23 Date et heure enregistrées/  
 Heure mondiale (P67)
- 24 Histogramme (P55)

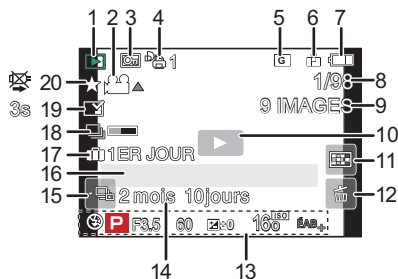

### Affichage d'informations détaillées

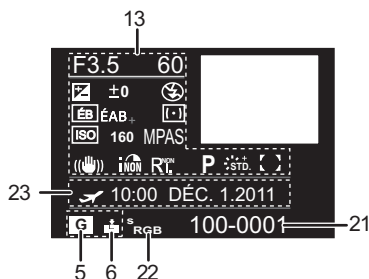

### Affichage de l'histogramme

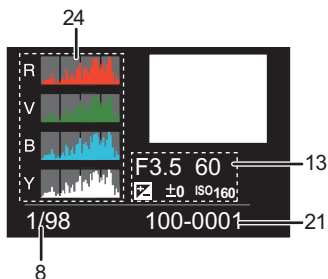

\*1 "h" est l'abréviation de heure, "m" est l'abréviation de minute et "s" est l'abréviation de seconde.

\*2 Ceci n'est pas affiché pour les images animées enregistrées en [AVCHD].

\*3 L'ordre d'affichage est [TITRE], [LIEU], [NOM] ((BÉBÉ 1)/(BÉBÉ 2), [ANIMAL DOMES.]), [NOM] ([VISAGE]).

\*4 Ceci n'est pas affiché pour les images animées enregistrées en [AVCHD]/[MP4].

## Précautions à prendre

### Utilisation optimale de l'appareil

**Tenez l'appareil photo aussi loin que possible des appareils électromagnétiques (comme fours à micro-ondes, téléviseurs, consoles de jeux vidéo, etc.).**

- Si vous utilisez l'appareil photo à proximité d'un téléviseur, les radiations électromagnétiques pourraient nuire au son et à l'image.
- N'utilisez pas l'appareil photo à proximité d'un téléphone cellulaire; cela pourrait entraîner un bruit nuisible à l'image et au son.
- Le puissant champ magnétique de haut-parleurs ou de moteurs peut endommager les données enregistrées et distordre les images.
- Les ondes électromagnétiques émises par un microprocesseur peuvent nuire à l'appareil photo numérique et perturber l'image et le son.
- Dans le cas où le fonctionnement de l'appareil serait perturbé par un champ magnétique, mettez-le hors marche, retirez la batterie ou débranchez l'adaptateur secteur (vendu séparément). Remettez ensuite la batterie en place ou raccordez l'adaptateur secteur à nouveau avant de remettre l'appareil en marche.

**N'utilisez pas l'appareil photo à proximité d'un émetteur radio ou de lignes à haute tension.**

- L'utilisation de l'appareil photo à proximité d'un émetteur radio ou de lignes à haute tension pourrait nuire à l'image ou au son.

**Utilisez toujours les cordons et câbles fournis. Si vous utilisez des accessoires en option, utilisez les cordons et les câbles fournis avec ceux-ci.**

**Ne tirez pas sur les câbles et les cordons.**

**Ne répandez pas d'insecticides ou de substances chimiques volatiles sur l'appareil.**

- De telles substances répandues sur l'appareil pourraient déformer le boîtier ou endommager le fini.
- Évitez tout contact prolongé de l'appareil avec des matières plastiques ou du caoutchouc.

## Nettoyage

**Avant de nettoyer l'appareil photo, retirez la batterie ou le coupleur c.c. (vendu séparément), ou débranchez la fiche de la prise électrique. Nettoyez ensuite l'appareil photo avec un chiffon doux et sec.**

- Si l'appareil photo est sale, il peut être nettoyé avec un chiffon humide et essoré, puis avec un chiffon sec.
- Essuyez toute saleté ou poussière de la bague de zoom et la bague de mise au point avec un linge sec et sans poussière.
- N'utilisez pas de solvants tels que du benzène, diluant, alcool, détergent de cuisine, etc., pour nettoyer l'appareil photo, cela abîmerait le boîtier externe et le revêtement protecteur pourrait s'écailler.
- Pour utiliser une lingette traitée chimiquement, suivez attentivement les instructions jointes.

### ■ Protection du capteur d'image contre la saleté

Cet appareil possède un système d'objectif interchangeable; aussi, est-il possible que de la saleté s'infilte dans l'appareil lors du changement d'objectif. Selon les conditions de prise de vue, la moindre petite saleté sur le capteur d'image pourrait apparaître sur vos photos.

Évitez de changer d'objectif dans un endroit poussiéreux et mettez en place le capuchon du boîtier lorsqu'aucun objectif n'est monté sur l'appareil de manière à prévenir l'infiltration de poussière et de saleté. Au besoin, nettoyez le capuchon avant de le mettre en place.

### Fonction d'élimination de poussière

Cet appareil comporte une fonction d'élimination de poussière qui déloge les saletés et la poussière pouvant s'être déposées sur la partie antérieure du capteur d'image.

Cette fonction est automatiquement activée lors de la mise en marche de l'appareil; par contre, si vous constatez la présence de poussière, activez la rubrique [NETTOY. CAPTEUR] (P157) du menu [PERSONNALISÉ].

### Nettoyage du capteur d'image

Le capteur d'image est un dispositif de haute précision extrêmement délicat; aussi est-il important d'observer les mesures suivantes dans le cas où il vous faudrait le nettoyer.

- Utilisez une brosse pneumatique, disponible dans le commerce, pour déloger la poussière de la surface du capteur d'image. Prenez soin de ne pas produire un souffle trop fort.
- N'introduisez pas la brosse pneumatique plus loin qu'à l'intérieur de la monture de l'objectif.
- Évitez que la brosse pneumatique touche la surface du capteur; cela pourrait la rayer.
- N'utilisez qu'une brosse pneumatique pour nettoyer le capteur d'image.
- Si une brosse pneumatique ne réussit pas à nettoyer le capteur d'image, communiquez avec votre détaillant ou le centre de service agréé le plus près de chez vous.

### À propos de l'écran ACL et du viseur à vision directe vendu séparément

- N'appliquez pas de pression trop forte sur l'écran; cela pourrait entraîner des distorsions chromatiques ou un mauvais fonctionnement.
- Si l'appareil est froid au moment de sa mise en marche, l'image à l'écran ACL/viseur à vision directe sera d'abord légèrement plus sombre que d'ordinaire. Toutefois, la luminosité de l'image redeviendra normale lorsque la température interne de l'appareil aura augmenté.

Une technologie de très grande précision est utilisée pour la production de l'écran à cristaux liquides/viseur à vision directe. Cependant il peut y avoir des points lumineux ou sombres (rouge, bleu ou vert) à l'écran. Cela n'est pas le signe d'un mauvais fonctionnement. Il en résulte que le taux de pixels efficaces atteint 99,99% avec seulement 0,01% de pixels inactifs ou toujours éclairés. Les points ne seront pas enregistrés sur les photos d'une carte.

### Précautions à prendre avec l'objectif

- N'appuyez pas avec force sur l'objectif.
- Ne laissez pas l'objectif orienté vers les rayons du soleil; cela pourrait entraîner des problèmes de fonctionnement. Aussi convient-il de prendre des précautions si l'appareil est laissé à l'extérieur ou sur le bord d'une fenêtre.
- Lorsqu'il y a de la saleté (eau, huile, et traces de doigts, etc.) sur la surface de l'objectif, l'image peut en être affectée. Essuyez légèrement la surface de l'objectif avec un chiffon sec et doux avant et après les prises de vues.
- Ne posez pas l'objectif côté monture vers le bas. Veillez à ce que les contacts ① de la monture de l'objectif restent toujours propres.

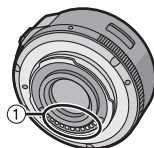

## Batterie

**La batterie est une batterie de type lithium-ion rechargeable. Sa capacité à générer du courant provient d'une réaction chimique qui a lieu à l'intérieur. Cette réaction est sensible à la température ambiante et à l'humidité. Si la température est trop élevée ou trop basse, la durée de fonctionnement de la batterie sera plus courte.**

**Retirez toujours la batterie après l'usage.**

- Placez la batterie retirée de l'appareil dans un sac en plastique et rangez-la ou éloignez-la des objets métalliques (épingles, etc.)

**Si vous faites accidentellement tomber la batterie, vérifiez si le corps de la batterie et les bornes ne sont pas abîmés.**

- La mise en place d'une batterie abîmée peut endommager l'appareil photo.

**Emmenez des batteries de réserve chargées en voyage.**

- Sachez que la durée de fonctionnement de la batterie diminue sous de basses températures comme celles des pistes de ski.
- Lorsque vous voyagez, n'oubliez pas d'emporter le chargeur de la batterie (fourni) afin que vous puissiez recharger la batterie dans le pays où vous voyagez.

**Mise au rebut de batteries inutilisables.**

- Les batteries ont une durée de vie limitée.
- Ne jetez pas les batteries dans le feu car cela pourrait provoquer une explosion.
- Disposez des batteries inutilisables selon les règlements de recyclage en vigueur. Appelez la ligne d'assistance RBRC au 1-800-822-8837 pour plus d'informations.

**Ne mettez pas les bornes de la batterie en contact avec des objets métalliques (comme des colliers, épingles, etc.).**

- Ceci peut causer des courts-circuits ou générer de la chaleur et vous pouvez être sévèrement brûlé si vous touchez une batterie.

## Chargeur

- Si vous utilisez le chargeur de la batterie près d'une radio, la réception de la radio peut être dérangée.
- Gardez le chargeur à 1 m (3,28 pieds) ou plus des radios.
- Le chargeur peut générer des bourdonnements lorsqu'il est en cours d'utilisation. Il ne s'agit pas d'un mauvais fonctionnement.
- Après l'utilisation du chargeur, assurez-vous de le débrancher de la prise électrique. Après utilisation, assurez-vous de débrancher le câble c.a de la prise électrique. (Une très faible quantité de courant est consommée s'il est laissé branché.)
- Conservez les bornes du chargeur et de la batterie propres.

## À propos de la 3D

### ■ À propos de l'enregistrement en 3D

**Lorsque l'objectif 3D interchangeable est utilisé, évitez d'enregistrer si le sujet se trouve à une distance inférieure à celle de la distance minimum de mise au point.**

- Les effets 3D pourraient alors être plus prononcés, ce qui pourrait provoquer de la fatigue visuelle ou de l'inconfort.
- Avec l'objectif 3D interchangeable en place (H-FT012; vendu séparément), la distance focale minimum est de 0,6 m (1,97 pied).

**Lorsque l'objectif 3D interchangeable est utilisé, prenez soin que l'appareil demeure stable.**

- Une grande fatigue visuelle ou un inconfort pourrait être provoqué par un bougé prononcé dû à des prises de vues faites à bord d'un véhicule en marche ou lorsque l'appareil est tenu à la main en marchant.
- Il est recommandé d'utiliser un trépied.

### ■ À propos du visionnement en 3D

**Toute personne ultra sensible à la lumière, souffrant d'une maladie cardiaque ou ayant des problèmes de santé devrait éviter de visionner des images en 3D.**

- Le visionnement d'images 3D pourrait avoir des effets négatifs pour des personnes ayant de tels problèmes de santé.

**Si vous ressentez de la fatigue, de l'inconfort ou un malaise pendant un visionnement en 3D, interrompez immédiatement le visionnement.**

- La poursuite d'un tel visionnement pourrait entraîner des problèmes de santé.
- Après avoir interrompu le visionnement, reposez-vous.

**Pendant le visionnement en 3D, il est recommandé de prendre une pause à toutes les 30 ou 60 minutes.**

- Un visionnement pendant une longue période peut entraîner de la fatigue visuelle.

**Les personnes souffrant de myopie, de presbytie ou d'astigmatisme, ou dont la vision est différente entre l'œil gauche et l'œil droit devraient corriger leur vision avec des lunettes, etc.**

**Interrompez le visionnement si vous pouvez voir clairement un dédoublement de l'image.**

- L'expérience visuelle de la 3D peut varier d'une personne à une autre. Veuillez corriger votre vision avant de visionner des images en 3D.
- Il est possible de faire passer le visionnement du mode 3D sur le téléviseur ou l'appareil au mode 2D.



## Carte

**Évitez d'exposer la carte à une température élevée ou aux rayons directs du soleil ou encore de la laisser dans un endroit où peuvent être facilement générées des ondes électromagnétiques ou de l'électricité statique.**

**Évitez de plier ou de laisser tomber la carte.**

- Cela pourrait l'endommager de même qu'effacer les données qui y sont enregistrées.
- Rangez la carte dans son boîtier ou dans le sac de rangement après usage et lorsque vous l'entreposez ou la transportez.
- Ne touchez pas les bornes de la carte avec les doigts. Protégez la carte de la saleté, de la poussière et de l'eau.

**Avis lors d'un transfert de propriété ou de la mise au rebut de la carte mémoire**

- Les fonctions de formatage et de suppression exécutées sur l'appareil photo ou sur un PC n'ont pour effet que de modifier les informations de gestion des fichiers et ne suppriment pas complètement les données sur la carte.

Il est recommandé de détruire physiquement la carte mémoire ou d'utiliser un logiciel de suppression de données disponible dans le commerce afin de supprimer complètement les données se trouvant sur la carte mémoire avant de la transférer à une tierce partie ou de la mettre au rebut.

La gestion des données stockées sur la carte mémoire est la responsabilité de l'utilisateur.

## À propos des renseignements personnels

Si le nom ou l'anniversaire a été réglé sous [BÉBÉ1]/[BÉBÉ2]/fonction de reconnaissance de visage, les renseignements personnels sont mémorisés dans l'appareil photo et inclus avec l'image enregistrée.

**Déni de responsabilité**

- Les données enregistrées, incluant les renseignements personnels, peuvent être changées ou perdues lors d'une mauvaise manipulation, une erreur d'opération, d'électricité statique, d'un accident, de dysfonctionnement ou de réparation.
- Panasonic ne saurait être tenue pour responsable de tout dommage résultant d'une perte de données enregistrées, incluant les renseignements personnels.

**Lors d'une demande de service, d'un transfert de propriété ou de la mise au rebut**

- Réinitialisez les réglages pour protéger les renseignements personnels. (P73)
- Retirez la carte mémoire de l'appareil avant de le faire réparer.
- Les paramétrages peuvent être réinitialisés lors de la réparation de l'appareil.
- Veuillez communiquer avec votre détaillant ou avec le centre de service le plus proche si les opérations mentionnées plus haut ne sont pas possibles en raison d'un dysfonctionnement.

**Lors d'un transfert de propriété ou de la mise au rebut de la carte mémoire, reportez-vous à la section "Avis lors d'un transfert de propriété ou de la mise au rebut de la carte mémoire" ci-haut. (P209)**

### Si vous prévoyez ne pas utiliser l'appareil pendant un certain temps

- Rangez la batterie dans un endroit frais et sec, où la température est relativement stable.  
[Température recommandée: 15 °C à 25 °C (59 °F à 77 °F),  
Taux d'humidité relative recommandé: 40 % à 60 %]
- Retirez toujours la carte mémoire et la batterie de l'appareil.
- Si la batterie est laissée dans l'appareil photo, elle se déchargera même si l'appareil est hors marche. Si la batterie est laissée dans l'appareil photo pour une longue période, elle se déchargera excessivement et peut devenir inutilisable même si elle est chargée.
- Lors du rangement de la batterie pour une longue période, nous recommandons de la charger une fois par an. Retirez la batterie de l'appareil photo et rangez-la à nouveau après qu'elle ait été complètement déchargée.
- Si l'appareil est rangé dans un garde-robe ou une commode, il est recommandé de le ranger accompagné du gel dessiccatif.
- **Si vous n'avez pas utilisé l'appareil photo pendant une très longue période de temps, vérifiez tous les éléments avant de prendre des photos.**

### À propos des données images

- Les données enregistrées peuvent être endommagées ou perdues si l'appareil tombe en panne à cause d'une mauvaise manipulation. Panasonic ne saura être tenue pour responsable de tout dommage résultant d'une perte de données enregistrées.

### À propos des trépieds et monopodes

- Si vous utilisez un trépied, assurez-vous qu'il est bien stable lorsque l'appareil y est fixé.
- Il pourrait ne pas être possible de retirer la carte ou la batterie lors de l'utilisation d'un trépied ou d'un monopode.
- Lors de la mise en place ou du retrait du trépied ou du monopode, assurez-vous qu'il est bien droit et qu'il ne forme pas un angle avec l'appareil photo. Vous pourriez endommager la vis fixée à l'appareil si vous deviez y appliquer une force excessive lors de son serrage. Le boîtier de l'appareil et son étiquette signalétique pourraient être endommagés ou rayés si la vis de fixation de l'appareil est trop serrée.
- Lors de l'utilisation de cet appareil avec un objectif au diamètre large, l'objectif peut entrer en contact avec la base du trépied selon le trépied/monopode. Resserrer la vis alors que l'objectif et la base sont en contact peut endommager cet appareil ou l'objectif. Il est donc recommandé d'installer l'adaptateur pour trépied (DMW-TA1; en option) avant d'installer l'appareil sur le trépied/monopode.
- Lisez attentivement la notice d'emploi du trépied ou du monopode.

### À propos de la bandoulière

- Si vous fixez un objectif interchangeable lourd (plus de 1 kg/35,3 onces environ) sur le boîtier de l'appareil photo, ne tenez pas l'appareil photo par la bandoulière. Tenez l'appareil photo et l'objectif lorsque vous les transportez.

## Affichage des messages

Des messages de confirmation ou des messages d'erreur seront affichés à l'écran dans certains cas.

Les messages les plus fréquents sont décrits ci-dessous comme exemple.

### [CETTE IMAGE EST PROTÉGÉE.]

→ Effacez l'image après avoir annulé le réglage de protection. (P176)

### [CETTE IMAGE NE PEUT PAS ÊTRE EFFACÉE]/[CERTAINES IMAGES NE PEUVENT PAS ÊTRE EFFACÉES]

- Cette fonction ne peut être utilisée qu'avec des images conformes à la norme DCF.
  - Si vous souhaitez effacer ces images, formatez la carte après avoir sauvegardé les données désirées sur un ordinateur, etc. (P73)

### [RÉGLAGE IMPOSSIBLE SUR CETTE IMAGE]

- [ÉDIT. TITRE], [TIMBRE CAR.] ou [RÉG. IMPR.] ne peuvent être réglés pour des images non conformes au standard DCF.

### [ERREUR CARTE MÉMOIRE FORMATER CETTE CARTE?]

- Il s'agit d'un format qui n'est pas compatible avec cet appareil.
  - Insérez une autre carte.
  - Formatez à nouveau la carte avec l'appareil photo après avoir sauvegardé les données nécessaires sur l'ordinateur, etc. (P73) Les données sur la carte seront supprimées.

### [OBJECTIF NON RECONNU, ET PRISE S/OBJECTIF EST SUR NON.]

- Si un adaptateur de monture Leica (DMW-MA2M, DMW-MA3R; vendus séparément) est utilisé, réglez [PRISE S/OBJECTIF] (P157) sur [OUI] dans le menu personnalisé.

### [OBJECTIF MAL FIXÉ. NE PAS APPUYER SUR LA TOUCHE DE DÉVERROUILLAGE DE L'OBJECTIF ALORS QU'IL EST FIXÉ.]

- Retirez l'objectif puis fixez-le à nouveau sans appuyer sur la touche de déverrouillage de l'objectif. (P15) Mettez l'appareil de nouveau en marche et si l'affichage est toujours présent, consultez le détaillant.

### [La fixation de l'objectif a échoué. Vérifiez l'absence de saletés sur le point de connexion.]

- Retirez l'objectif du boîtier et essayez délicatement les contacts sur l'objectif et le boîtier avec un coton-tige sec. Fixez l'objectif au boîtier, mettez l'appareil de nouveau en marche et si l'affichage est toujours présent, consultez le détaillant.

### [Objectif non détecté. Rétablissez le contact sur l'appareil photo.]

- Ce message s'affiche lorsque l'objectif cesse de fonctionner normalement après avoir subi une pression de la main, etc.
  - Mettez l'appareil hors marche puis de nouveau en marche. Si le message continue de s'afficher, communiquez avec votre détaillant ou le centre de service agréé le plus près de chez vous.

**[ERREUR DE PARAMÈTRE DE LA CARTE MÉMOIRE]/[CETTE CARTE MÉMOIRE NE PEUT ÊTRE UTILISÉE]**

- Utilisez une carte compatible avec cet appareil. (P24)
- Carte mémoire SD (de 8 Mo à 2 Go)
- Carte mémoire SDHC (de 4 Go à 32 Go)
- Carte mémoire SDXC (48 Go, 64 Go)

**[RÉINSÉRER LA CARTE SD]/[ESSAYER AVEC UNE AUTRE CARTE]**

- L'accès à la carte mémoire a échoué.
  - Réintroduisez la carte dans son logement.
  - Insérez une autre carte.

**[ERREUR LECTURE/ERREUR ÉCRITURE VÉRIFIER LA CARTE]**

- Une erreur est survenue durant la lecture ou l'écriture des données.
  - Retirez la carte après avoir mis l'appareil hors marche. Réinsérez la carte, remettez l'appareil en marche et réessayez les fonctions de lecture et d'écriture.
- La carte pourrait ne plus fonctionner.
  - Insérez une autre carte.

**[ENREGISTREMENT IMPOSSIBLE À CAUSE DE DONNÉES DE FORMAT INCOMPATIBLE (NTSC/PAL) SUR LA CARTE.]**

- Si vous souhaitez effacer ces images, formatez la carte après avoir sauvegardé les données désirées sur un ordinateur, etc. (P73)
- Insérez une autre carte.

**[LES IMAGES ANIMÉES ENREGISTRÉES ONT ÉTÉ EFFACÉES À CAUSE DE LA LIMITATION DE LA VITESSE D'ÉCRITURE DE LA CARTE]**

- Utilisez une carte mémoire dont le débit est de "classe 4" ou supérieure pour l'enregistrement d'images animées.
- Si l'enregistrement s'arrête même en utilisant une carte "Classe 4" ou supérieure, la vitesse d'écriture de données s'est détériorée. Il est donc recommandé de créer une copie de secours, puis de formater (P73).
- Selon le type de carte utilisée, l'enregistrement d'images animées pourrait s'interrompre à mi-chemin.

**[UN DOSSIER NE PEUT PAS ÊTRE CRÉÉ]**

- Plus aucun dossier ne peut être créé car il n'y a plus de numéro de dossier qui peut être utilisé.
  - Formatez la carte après avoir sauvegardé les données utiles sur un ordinateur, etc. (P73)
  - Si vous exécutez [RENUM.FICHER] dans le menu [CONFIG.] à la suite du formatage, le numéro de dossier est rétabli à 100. (P73)

**[L'IMAGE EST AFFICHÉE AU FORMAT 16:9]/[L'IMAGE EST AFFICHÉE AU FORMAT 4:3]**

- Sélectionnez [FORMAT TÉLÉ] dans le menu [CONFIG.] pour changer le format télé. (P71)
- Ce message s'affiche également lorsque le câble USB n'est connecté qu'à l'appareil photo. Dans ce cas, connectez l'autre extrémité du câble USB à un PC ou à une imprimante. (P190, 192)

**[ÉDITION IMPOSSIBLE PENDANT LE TRAITEMENT D'INFORMATIONS.]**

Lorsqu'une carte mémoire sur laquelle des images ont été effacées ou dont les noms de fichiers ont été modifiés sur un PC ou un autre dispositif est introduite dans l'appareil, elle récupérera automatiquement de nouvelles informations et reconstruira les groupes de photos prises en rafale, s'il y a lieu. L'icône de récupération d'informations en cours  pourrait demeurer affichée pendant un certain temps à l'écran de lecture dans le cas où il y a un grand nombre de fichiers image; de plus, l'effacement ainsi que le menu du mode [LECTURE] ne peuvent être utilisés pendant cette période.

- Si l'appareil est mis hors marche pendant le processus de récupération, les photos sur lesquelles des informations ont été récupérées à ce moment-là seront enregistrées en tant que groupe de photos prises en rafale. Lors de la remise en marche de l'appareil, la récupération des informations se poursuivra à partir de ce point.

**[CETTE BATTERIE NE PEUT PAS ÊTRE UTILISÉE]**

- Utilisez une batterie Panasonic authentique. Si ce message est affiché même lorsqu'une batterie Panasonic est utilisée, contactez votre détaillant ou le centre de service le plus près.
- Si le connecteur de la batterie est sale, nettoyez-le et dégagez toute corps étranger qui pourrait y avoir adhéré.

## En cas de problème

En premier lieu, essayez de régler les problèmes en recourant aux mesures proposées ici (P214–224).

**Si le problème persiste, il pourrait être possible d'y remédier en sélectionnant [RESTAURER] (P73) dans le menu [CONFIG].**

### Batterie et source d'énergie

**L'appareil photo ne peut pas être utilisé même s'il est mis en marche.  
L'appareil se met hors marche immédiatement après avoir été mis en marche.**

- La batterie est à plat.
- Rechargez la batterie.
- Si vous laissez l'appareil en marche, la charge de la batterie s'épuisera.  
→ Mettez fréquemment l'appareil hors marche en utilisant le mode [ÉCONOMIE], etc. (P70)

**L'appareil se met hors marche automatiquement.**

- Si l'appareil est connecté à un téléviseur compatible avec VIERA Link au moyen d'un câble mini HDMI (vendu séparément) et que vous utilisez la télécommande du téléviseur pour mettre ce dernier hors marche, l'appareil photo sera également mis hors marche.  
→ Si vous n'utilisez pas VIERA Link, réglez [VIERA Link] sur [NON]. (P72)

**Il n'est pas possible de fermer le couvercle du logement de la carte/batterie.**

- Insérez la batterie bien au fond de son logement.

### Enregistrement

**Impossible d'enregistrer l'image.  
L'obturateur ne s'actionne pas immédiatement sur pression du déclencheur.**

- La mise au point sur le sujet est-elle réalisée?  
→ [PRIORITÉ MP] est réglé sur [OUI] par défaut; par conséquent, vous ne pouvez pas prendre de photos tant que le sujet n'est pas au point. Pour pouvoir prendre une photo sur pression du déclencheur même si le sujet n'est pas parfaitement au point, réglez [PRIORITÉ MP] sur [NON] dans [PERSONNALISÉ]. (P152)

**L'image enregistrée est blanchâtre.**

- L'image pourrait paraître blanchâtre lorsque l'objectif ou le capteur d'image est souillé (traces de doigt ou autres taches).  
→ Si l'objectif est sale, mettez l'appareil hors marche et essuyez délicatement la surface de l'objectif avec un tissu doux et sec.  
→ Pour le nettoyage du capteur d'image, reportez-vous à la P205.

**L'image enregistrée est trop claire ou trop sombre.**

- Vérifiez que la compensation de l'exposition est correcte. (P83)
- Est-ce que le verrouillage EA (P101) est appliqué correctement?

**Plusieurs images sont prises en une seule fois.**

- Désactivez les paramètres du test d'équilibre des blancs (P107).

**Le sujet n'est pas correctement mis au point.**

- Le sujet est hors de la plage de mise au point de l'appareil. (P35)
- L'appareil est instable ou le sujet bouge. (P75)
- Est-ce que la rubrique [PRIORITÉ MP] du menu [PERSONNALISÉ] est réglée sur [NON]? (P152)  
Dans un tel cas, la mise au point pourrait ne pas être précise même si le mode de mise au point [MPA S], [MPA F] ou [MPA C] a été sélectionné.
- Est-ce que la rubrique [DÉCLENCH. MPA] du menu [PERSONNALISÉ] est réglée sur [NON]? (P152)
- Est-ce que le verrouillage MPA (P101) est appliqué correctement?

**L'image enregistrée est floue.****Le stabilisateur optique de l'image n'est pas efficace.**

- La vitesse d'obturation devient plus lente et la fonction de stabilisation optique de l'image pourrait ne pas fonctionner correctement lors de prises de vues, surtout sous un faible éclairage.  
→ Il est recommandé de bien tenir l'appareil avec les deux mains. (P31)  
→ Si une vitesse d'obturation lente est sélectionnée, nous vous recommandons d'utiliser un trépied et le retardateur (P89).
- Est-ce l'objectif utilisé prend en charge la fonction de stabilisation? (P74)

**La prise de vue n'est pas possible en mode test d'équilibre des blancs.**

- Reste-t-il de l'espace sur la carte?

**Les images enregistrées sont rugueuses.****Des parasites apparaissent dans l'image.**

- La sensibilité ISO est-elle élevée ou la vitesse d'obturation est-elle faible? (La sensibilité ISO est réglée sur [AUTO] lorsque l'appareil photo est acheté. Ainsi, en prenant des photos en plein air, etc. des parasites apparaîtront sur l'image.)  
→ Diminuez la sensibilité ISO. (P108)  
→ Augmentez le réglage de [RÉDUC. BRUIT] sous [STYLE PHOTO] ou réduisez le niveau du réglage de chacune des rubriques sauf [RÉDUC. BRUIT]. (P137)  
→ Prenez des photos dans des endroits bien éclairés.  
→ Réglez [RÉD.OBTUR.LONG] sur [OUI]. (P143)
- Les réglages de [TAILLE IMAGE] (P138) ou [QUALITÉ] (P139) sont-ils à un niveau trop bas?
- La rubrique [ZOOM NUM.] est-elle réglée ? (P76)

### Un scintillement ou papillotement peut apparaître sous certaines sources d'éclairage (lampes fluorescentes, luminaires à DEL).

- C'est là une caractéristiques des capteurs MOS utilisés comme capteurs d'image dans les appareils photo numériques. Cela n'est pas le signe d'une quelconque défectuosité.
- Lorsque vous remarquez du scintillement ou des rayures durant l'enregistrement d'images animées, vous pouvez réduire le scintillement ou les rayures en réglant [ANTI-SCINT.] (P149) et en fixant la vitesse d'ouverture. Il est possible de sélectionner une vitesse d'obturation de [1/50], [1/60], [1/100] ou [1/120].



### La luminosité ou la teinte de l'image diffère de la scène réelle.

- Lors d'enregistrements sous un éclairage fluorescent ou avec des luminaires à DEL, etc., une augmentation de la vitesse d'obturation peut causer de légers changements de la luminosité et de la couleur. Ceux-ci sont le résultat des caractéristiques de la source de lumière et n'indiquent pas un mauvais fonctionnement.
- Lors d'enregistrements dans des endroits très lumineux ou sous un éclairage à lampes fluorescentes, luminaires à DEL, lampes au mercure ou sodium, les couleurs ou la luminosité de l'écran peuvent varier ou des barres horizontales peuvent apparaître à l'écran.

### Des points lumineux sont enregistrés avec le sujet.

- Ceci peut être le résultat de pixels inactifs. Effectuez [RAFRAÎ. PIXEL] (P157) sous le menu [PERSONNALISÉ].

### Il n'est pas possible de compenser l'exposition.

- Avez-vous activé la fonction de compensation de l'exposition?  
→ Appuyez sur la molette de sélection arrière pour activer la fonction de compensation de l'exposition. (P83)

### La mise au point ne peut être verrouillée sur le sujet. (Détection MPA échouée)

- Si le sujet comporte des couleurs différentes de celles sur les bords, réglez la zone MPA sur les couleurs spécifiques par rapport au sujet en alignant cette zone avec celle de la mise au point automatique. (P93)



## Images animées

### L'enregistrement d'images animées n'est pas possible.

- Il pourrait ne pas être possible d'effectuer un enregistrement pour une courte période de temps après avoir mis l'appareil en marche lors de l'utilisation d'une carte à grande capacité.

### L'enregistrement d'images animées s'arrête en plein milieu.

- Utilisez une carte mémoire dont le débit est de "classe 4" ou supérieure pour l'enregistrement d'images animées.
- Selon le type de la carte, l'enregistrement peut s'arrêter en plein milieu.
  - Si l'enregistrement d'images animées est interrompu lors de l'utilisation d'une carte d'un débit minimum de "Classe 4", d'une carte sur laquelle un grand nombre d'enregistrements et de suppressions ont été faits ou encore d'une carte formatée sur un PC ou un autre dispositif, la vitesse d'écriture sera moindre. Il est recommandé de créer une copie de secours et de formater la carte sur cet appareil. (P73).

### Lors de l'enregistrement d'images animées, l'écran devient sombre.

- Lors de l'enregistrement d'images animées, l'écran peut s'assombrir après un certain temps afin de préserver la charge de la batterie. Les images animées enregistrées n'en seront pas affectées.

### L'écran devient noir ou l'appareil enregistre du bruit.

- L'affichage peut devenir noir pendant un moment ou l'appareil pourrait enregistrer du bruit en raison de l'électricité statique ou d'ondes électromagnétiques, etc. selon l'environnement d'enregistrement d'images animées.

### Le sujet semble déformé.

- Le sujet semble légèrement déformé lorsqu'il bouge rapidement à travers l'écran, ceci est expliqué par le fait que l'appareil utilise un capteur MOS et n'est pas un mauvais fonctionnement.

### Lors d'enregistrement d'images animées, des bruits de cliquetis ou des bourdonnements sont enregistrés.

- Lors d'enregistrement dans des endroits calmes, selon l'objectif utilisé, les bruits opérationnels émis par l'ouverture et la mise au point risquent d'être enregistrés avec les images animées. Ceci n'est pas le signe de mauvais fonctionnement. L'opération de la mise au point peut être réglée à [NON] sous [MPA EN CONTINU] (P47).
- Faites attention lors de l'enregistrement d'images animées car les bruits opérationnels du zoom, des touches et des molettes pourraient être enregistrés.

## Objectif

**L'image enregistrée peut être déformée, ou une couleur inattendue peut entourer le sujet.**

- Selon l'objectif utilisé, l'image pourrait être légèrement déformée ou des couleurs pourraient apparaître sur ses bords dépendant du taux d'agrandissement en raison des caractéristiques de l'objectif. De plus, les contours de l'image pourraient apparaître déformés parce que la perspective est accentuée lorsque le grand-angle est utilisé. Cela n'est le signe d'aucune défectuosité.

**Lorsque l'objectif est fixé à un autre appareil photo numérique, la fonction de stabilisation ne peut pas être désactivée ou elle peut ne pas fonctionner.**

- La fonction de stabilisation optique de l'image de l'objectif interchangeable (H-PS14042, H-FS014042) ne fonctionne qu'avec les appareils photo prenant en charge cette fonction.
  - Lors de l'utilisation d'appareils photo numériques Panasonic antérieurs (DMC-GF1, DMC-GH1, DMC-G1), [STABILISAT.] sous le menu [ENR.] (P74) ne peut pas être réglé sur [NON]. Il est recommandé d'effectuer la mise à jour du micrologiciel au site Web suivant. <http://panasonic.jp/support/global/cs/dsc/download/> (en anglais seulement)
  - Lors de l'utilisation de cet objectif avec des appareils photo numériques d'autres fabricants, la fonction de stabilisation optique de l'image ne fonctionne pas. (En date d'octobre 2011) Pour plus de renseignements, consultez le fabricant concerné.

## Flash

**Le flash n'est pas activé.**

- Est-ce que le flash est fermé?
  - Appuyez sur la touche [ OPEN] pour ouvrir le flash. (P78)

**Le flash est activé 2 fois.**

- Le flash se déclenche deux fois. L'intervalle entre les deux déclenchements est plus long lorsque la fonction de réduction des yeux rouges est activée (P79); aussi, le sujet ne devrait-il pas bouger avant le second déclenchement du flash.

## Écran ACL/visueur à vision directe vendu séparément

**La luminosité de l'écran ACL/visueur à vision directe, vendu séparément, est trop faible ou trop élevée.**

- Vérifiez les réglages de [MODE ACL] sur l'appareil photo. (P69)
- Appuyez sur [ÉCRAN]/[VISEUR]. (P69)

**La luminosité à l'écran change considérablement, ou l'image scintille pendant un instant.**

- Cela survient en raison du changement de l'ouverture de l'objectif lorsque le déclencheur est appuyé à mi-course ou lorsque la luminosité du sujet change. Il ne s'agit pas d'un mauvais fonctionnement.
- Cela survient le plus souvent lorsqu'un objectif lumineux, tel que l'objectif interchangeable (H-H014), est utilisé pour enregistrer sous une vive lumière extérieure.

**Aucune image n'est affichée à l'écran ACL.**

- Est-ce que l'image s'affiche au viseur à vision directe (vendu séparément)?  
→ Modifiez l'affichage à l'écran ACL en appuyant sur le commutateur [LVF/LCD] situé sur le viseur à vision directe vendu séparément.

**L'affichage n'alterne pas entre l'écran ACL et le viseur à vision directe sur pression du commutateur [LVF/LCD] situé sur le viseur à vision directe vendu séparément (P196).**

- L'image ne peut être affichée qu'à l'écran ACL lorsque l'appareil est connecté à un PC ou à une imprimante.

**Des points noirs, rouges, bleus et verts apparaissent à l'écran ACL.**

- Cela n'est pas le signe d'une défectuosité quelconque.  
Ces pixels n'ont aucun effet sur les images enregistrées.

**Un bruit apparaît à l'écran ACL.**

- Dans les endroits faiblement éclairés, du bruit peut apparaître dans le but de maintenir la luminosité de l'écran ACL.

**Présence de traînées rouges, vertes ou bleues lorsque vous bougez vos yeux dans le viseur à vision directe vendu séparément (P196) ou lorsque l'appareil est déplacé rapidement.**

- Ce phénomène est une particularité du système de pilotage du viseur à vision directe vendu séparément et est tout à fait normal. Cela n'a aucun effet sur les images enregistrées.

## Visualisation

### L'image en cours de lecture n'est pas pivotée ou est pivotée dans une direction inattendue, lorsqu'elle est affichée.

- Vous pouvez afficher les photos sans qu'elles soient pivotées lorsque [ROTATION AFF] (P172) est réglé sur [NON].
- Vous pouvez pivoter les photos avec la fonction [TOURNER]. (P172)

### L'image n'est pas visualisée. Il n'y a pas d'images enregistrées.

- Avez-vous appuyé sur [▶]?
- La carte est-elle insérée?
- La carte mémoire contient-elle des photos?
- Est-ce un dossier ou une image qui a été traité dans cet ordinateur? Si tel est le cas, la visualisation n'est pas possible sur cet appareil.  
→ Il est recommandé d'utiliser le logiciel "PHOTOfunSTUDIO" sur le CD-ROM (fourni) pour écrire les images de l'ordinateur à la carte.
- Est-ce que le [MODE LECTURE] a été sélectionné pour la lecture?  
→ Sélectionnez [LECT. NORMALE]. (P164)

### Le numéro de dossier et le numéro de fichier sont affichés comme [—] et l'écran devient noir.

- S'agit-il d'une photo non standard, d'une photo retouchée sur un ordinateur ou d'une photo prise avec un appareil d'une autre marque?
- Avez-vous retiré la batterie immédiatement après la prise de vue ou avez-vous pris une photo alors que la batterie était faible?  
→ Formatez la carte pour supprimer les images mentionnées ci-dessus. (P73)  
(Les autres images seront également supprimées. Assurez-vous de bien vérifier avant de formater la carte.)

### Des images dont la date d'enregistrement ne correspond pas à la date sélectionnée s'affichent dans le mode lecture par date (calendrier).

- Est-ce que l'horloge de l'appareil est correctement réglée? (P66)
- Les images retouchées sur un PC ou prises sur un autre appareil photo pourraient afficher une date différente de la date d'enregistrement pendant la lecture par calendrier.

### Des points blancs ressemblants à des bulles de savon apparaissent sur l'image enregistrée.



- Si vous prenez une photo avec le flash dans un endroit sombre ou à l'intérieur, des points blancs peuvent apparaître sur l'image en raison de la réflexion de la lumière sur les particules de poussière. Ceci n'est pas un mauvais fonctionnement.  
Typiquement, le nombre et la répartition des points blancs diffèrent dans chaque image.



**Le message [LA VIGNETTE EST AFFICHÉE] s'affiche à l'écran.**

- S'agit-il d'une photo prise sur un autre appareil? Le cas échéant, la qualité des images affichées pourrait être détériorée.

**La partie en rouge d'une image est passée au noir.**

- Lorsque le flash est en mode de correction des yeux rouges ([, [) et que vous prenez une image d'un sujet avec du rouge entouré d'une couleur près de celle de la peau, cette partie en rouge peut être corrigée par la fonction de correction numérique des yeux rouges.  
→ Il est recommandé de prendre des photos sans flash, avec le mode flash réglé sur [, ou encore avec [SANS YEUX R.] réglé sur [NON]. (P141)

**Les images animées enregistrées avec ce modèle ne peuvent être visualisées sur un autre dispositif.**

- Il pourrait ne pas être possible de faire la lecture d'images animées enregistrées au format [AVCHD] ou [MP4] ou la qualité audio/vidéo pourrait être réduite même lorsqu'un appareil prenant en charge ces formats est utilisé. Aussi, les informations sur enregistrement pourraient ne pas s'afficher correctement.

**Téléviseur, ordinateur et imprimante****L'image n'apparaît pas sur le téléviseur.**

- Est-ce que l'appareil photo est correctement connecté au téléviseur?  
→ Réglez l'entrée du téléviseur au mode entrée externe.

**Les zones d'affichage de l'écran télé et de l'écran à cristaux liquides de l'appareil photo sont différentes.**

- Selon le modèle de téléviseur utilisé, les images pourraient être étirées en hauteur ou en largeur ou être rognées.

**Les images animées ne peuvent pas être visualisées sur un téléviseur.**

- Avez-vous essayé de visualiser des images animées en ayant inséré directement la carte dans le logement de la carte du téléviseur?  
→ Connectez l'appareil photo à un téléviseur avec le câble AV (vendu séparément) ou avec un câble mini HDMI (vendu séparément), puis lancez la lecture des images animées sur l'appareil photo. (P182)

**L'image n'est pas affichée complètement sur le téléviseur.**

- Vérifiez les réglages de [FORMAT TÉLÉ] sur l'appareil photo. (P71)

**VIERA Link ne fonctionne pas.**

- Le câble mini HDMI (vendu séparément) est-il connecté correctement? (P182)
  - Vérifiez la connexion du câble mini HDMI (vendu séparément).
  - Appuyez sur [▶] sur l'appareil photo.
- Est-ce que la fonction [VIERA Link] de l'appareil est réglée sur [OUI]? (P72)
  - Selon la prise HDMI du téléviseur, la commutation automatique du canal d'entrée pourrait ne pas être possible. Dans un tel cas, utilisez la télécommande du téléviseur pour changer le canal d'entrée. (Pour de plus amples détails sur comment commuter le signal d'entrée, reportez-vous au manuel afférent au téléviseur.)
  - Vérifiez le paramétrage de la fonction VIERA Link sur le périphérique utilisé.
  - Mettez l'appareil hors marche, puis remettez-le ensuite en marche.
  - Réglez [VIERA Link] sur [HF] sur le téléviseur pour ensuite le remettre sur [EF]. (Pour de plus amples détails, reportez-vous au manuel afférent au téléviseur.)

**La photo ne peut pas être transférée lorsque l'appareil photo est connecté à un ordinateur.**

- Est-ce que l'appareil photo est correctement connecté à l'ordinateur?
- Est-ce que l'appareil photo est reconnu par l'ordinateur?
  - Réglez [MODE USB] sur [PC]. (P71, 190)

**La carte n'est pas reconnue par l'ordinateur.**

- Débranchez le câble USB. Branchez-le à nouveau tandis que la carte est insérée dans l'appareil photo.

**La carte SD n'est pas reconnue par le PC. (Une carte SDXC est utilisée)**

- Vérifiez si votre ordinateur prend en charge les cartes mémoire SDXC.
  - <http://panasonic.net/avc/sdcard/information/SDXC.html>
- Un message vous demandant de formater la carte est affiché, mais ne formatez pas la carte.
- Si l'indication [ACCÈS] ne disparaît pas de l'écran ACL, déconnectez le câble de connexion USB après avoir mis l'appareil hors marche.

**La photo ne peut pas être imprimée alors que l'appareil photo est connecté à une imprimante.**

- Vous ne pouvez pas imprimer de photos avec une imprimante qui ne prend pas en charge PictBridge.
  - Réglez [MODE USB] à [PictBridge(PTP)]. (P71, 192)

**Les côtés des photos sont rognés à l'impression.**

- Si votre imprimante est dotée d'une fonction qui supprime les bordures, annulez cette fonction lors de l'impression. (Pour des détails, référez-vous au manuel d'utilisation de l'imprimante.)
- Lorsque vous demandez au laboratoire photo d'imprimer les images, demandez-lui si les images peuvent être imprimées avec les deux marges.

## Autres

### L'appareil émet un bruit lors de sa mise en marche.

- Ce bruit provient de la fonction de réduction de la poussière (P205); cela n'est le signe d'aucune anomalie.

### L'objectif fait entendre un bruit.

- C'est le bruit émis par le mouvement des lentilles ou l'opération d'ouverture lors de la mise en marche/hors marche de l'appareil; cela n'est pas le signe d'une quelconque défectuosité.
- Lorsque la luminosité change en raison de la modification de la longueur focale (zoom), d'un déplacement de l'appareil, etc., il peut arriver que l'objectif fasse entendre un déclic et que l'apparence de l'image affichée change radicalement. Toutefois, cela n'a aucun effet sur la photo. Le bruit est causé par le réglage automatique de l'ouverture et n'est le signe d'aucune défectuosité.

### Une langue d'affichage incompréhensible a été sélectionnée par erreur.

- Appuyez sur [MENU/SET], sélectionnez l'icône [🔧] du menu [CONFIG.] suivi de l'icône [🌐] pour sélectionner la langue désirée. (P73)

### Une partie de l'image clignote en noir et blanc.

- Il s'agit d'une fonction qui met en évidence les parties saturées en blanc. (P151)
- Est-ce que la fonction [HAUTE LUMIÈRE] est réglée sur [OUI]?

### Un voyant rouge s'allume parfois lorsque le déclencheur est appuyé à mi-course.

- Dans les endroits sombres, la lampe d'assistance pour la mise au point automatique (P153) s'allume en rouge pour rendre plus facile la mise au point d'un sujet.

### La lampe d'assistance pour la mise au point automatique ne s'allume pas.

- Est-ce que [LAMPE ASS. MPA] dans le menu [PERSONNALISÉ] est réglé sur [OUI]? (P153)
- La lampe d'assistance pour la mise au point automatique ne s'allume pas dans les endroits lumineux.

### L'appareil photo devient chaud.

- La surface de l'appareil et l'arrière de l'écran ACL peuvent devenir chauds pendant l'utilisation. Cela n'affecte pas les performances ou la qualité de l'appareil photo.

### L'horloge est réinitialisée.

- Si vous n'utilisez pas l'appareil photo pendant une longue période, l'horloge peut être réinitialisée.  
→ Le message [RÉGLER L'HORLOGE] sera affiché; veuillez régler de nouveau l'horloge. (P27)

**Les numéros de fichier ne sont pas enregistrés consécutivement.**

- Lorsque vous effectuez une opération après avoir fait une certaine action, les images peuvent être enregistrées dans des dossiers avec des numéros différents de ceux utilisés avant l'opération.

**Les numéros de fichiers sont enregistrés avec des numéros utilisés précédemment.**

- Si la batterie a été insérée ou retirée sans que l'appareil n'ait été préalablement mis hors marche, les numéros des dossiers et des fichiers des images enregistrées ne seront pas sauvegardés en mémoire. Lorsque l'appareil est mis en marche et des images sont enregistrées, celles-ci pourraient être stockées sous des numéros de fichiers originalement assignés aux images précédentes.



- G MICRO SYSTEM est un système d'appareil photo numérique à objectif interchangeable de LUMIX basé sur la norme du système Micro Four Thirds™ (Micro Quatre Tiers).
- Micro Four Thirds™ (Micro Quatre Tiers) et le logo Micro Four Thirds sont des marques de commerce ou des marques déposées d'Olympus Imaging Corporation au Japon, aux États-Unis, en Union européenne et dans d'autres pays.
- Four Thirds™ (Quatre Tiers) et le logo Four Thirds sont des marques de commerce ou des marques déposées d'Olympus Imaging Corporation au Japon, aux États-Unis, en Union européenne et dans d'autres pays.
- Le logo SDXC est une marque de commerce de SD-3C, LLC.
- "AVCHD" et le logo "AVCHD" sont des marques de commerce de Panasonic Corporation et Sony Corporation.
- Fabriqué sous licence de Dolby Laboratories. Le terme Dolby et le sigle double D sont des marques commerciales de Dolby Laboratories.
- HDMI, le logo HDMI et High-Definition Multimedia Interface sont des marques de commerce ou des marques déposées de HDMI Licensing LLC aux États-Unis et dans d'autres pays.
- HDAVI Control™ est une marque de commerce de Panasonic Corporation.
- QuickTime et le logo QuickTime sont des marques de commerce ou des marques déposées de Apple Inc. et sont utilisées sous licence.
- Adobe est une marque de commerce ou une marque déposée de Adobe Systems Incorporated aux États-Unis et/ou dans d'autres pays.
- Mac et Mac OS sont des marques déposées de Apple Inc. aux États-Unis et dans d'autres pays.
- Windows et Windows Vista sont des marques déposées ou des marques de commerce de Microsoft Corporation aux États-Unis et/ou dans d'autres pays.
- Les autres noms de systèmes et produits mentionnés dans ce manuel d'utilisation sont habituellement des marques déposées ou des marques de commerce des fabricants qui ont développé le système ou le produit.

Ce produit est sous licence AVC Patent Portfolio License pour un usage personnel et non commercial par le consommateur de (i) l'encodage vidéo en conformité avec la norme AVC ("AVC Video") et/ou du (ii) décodage d'une vidéo AVC encodée par un consommateur agissant dans le cadre d'une activité personnelle et non commerciale et/ou obtenue par un fournisseur vidéo autorisé à fournir des vidéos AVC. Aucun permis n'est accordé ou sera implicite pour n'importe quel autre usage. Des informations supplémentaires peuvent être obtenues auprès de MPEG LA, LLC. Visitez le site <http://www.mpegla.com>.

**AVCHD**™

**DOLBY**  
DIGITAL  
STEREO CREATOR

**HDMI**

