

# Panasonic®

## Manuel d'utilisation

Téléphone sans fil à 2 lignes  
avec liaison cellulaire

Modèle **KX-TG9541C**

**2LIGNES**



*Avant d'utiliser l'appareil pour la première fois, consultez "Préparatifs" (p. 9).*

**Nous vous remercions d'avoir arrêté votre choix sur un appareil Panasonic.**

Lire attentivement ce manuel d'utilisation avant d'utiliser l'appareil et le conserver pour consultation ultérieure.

Pour de l'aide, composer le **1-800-561-5505** ou visiter notre site Internet à **[www.panasonic.ca](http://www.panasonic.ca)**

## Sommaire

### Introduction

Accessoires .....	3
Capacités du système .....	5

### Informations importantes

Pour votre sécurité .....	6
Importantes mesures de sécurité .....	7
Pour un rendement optimal .....	7
Autres informations .....	7
Spécifications .....	8

### Préparatifs

Réglages initiaux .....	9
Alimentation auxiliaire .....	12
Mode Éco intelligent .....	13
Commandes .....	13
Icônes d'affichage/Voyants .....	15
Réglage de la langue .....	16
Date et heure .....	17
D'autres paramètres .....	17

### Liaison cellulaire

Fonction de liaison cellulaire .....	19
Enregistrement d'un téléphone cellulaire .....	19
Réglages de la liaison cellulaire .....	20

### Appels entrants et sortants avec le combiné

Pour faire des appels cellulaires .....	23
Pour faire des appels sur ligne terrestre .....	23
Pour recevoir des appels .....	24
Fonctions pratiques pouvant être utilisées pendant une communication .....	24

### Appels entrants et sortants avec le poste de base

Pour faire des appels cellulaires .....	29
Pour faire des appels sur ligne terrestre .....	29
Pour recevoir des appels .....	30
Fonctions pratiques pouvant être utilisées pendant une communication .....	30

### Intercommunication

Intercommunication .....	33
--------------------------	----

### Répertoire

Répertoire .....	34
Composition rapide .....	37

### Programmation

Liste du menu .....	39
Avertisseur .....	47
Mode de nuit .....	48
Blocage d'appels .....	48
Autres programmations .....	50
Enregistrement d'un combiné .....	50

### Service d'affichage du demandeur

Utilisation du service d'affichage du demandeur .....	52
Liste des demandeurs .....	52

### Avec dispositifs Bluetooth

Copie du répertoire d'un téléphone cellulaire (transfert de répertoire) .....	55
Avis de message texte (SMS) .....	56
Avec un casque d'écoute sans fil Bluetooth (vendu séparément) pour les appels sur ligne terrestre .....	56

### Répondeur pour ligne terrestre

Répondeur pour ligne terrestre .....	59
Mise en/hors marche du répondeur .....	59
Message réponse .....	59
Écoute des messages .....	61
Fonctions évoluées d'avis de nouveau message .....	62
Commande à distance .....	64
Paramétrage du répondeur .....	65

### Généralités

Service de messagerie vocale pour ligne terrestre .....	67
Installation murale .....	67
Messages d'erreur .....	69
Guide de dépannage .....	70
Avis d'Industrie Canada et autres informations .....	77
Garantie .....	78

### Index

Index.....	79
------------	----

## Accessoires

### Accessoires inclus

N°	Description/N° de pièce	Quantité
①	Adaptateur secteur/PNLV234	1
②	Cordon de ligne téléphonique quadrifilaire avec fiches vertes	1
③	Cordon de ligne téléphonique bifilaire avec fiches transparentes	1
④	Adaptateur pour un montage mural ou sur un bureau*1	1
⑤	Piles rechargeables pour le combiné*2	2
⑥	Couvercle du combiné*3	1
⑦	Attache-ceinture	1

\*1 L'adaptateur de montage mural/sur un bureau est fixé au poste de base.

\*2 Voir p. 3 pour des informations sur les piles de rechange.

\*3 Le couvercle du combiné est fixé au combiné.

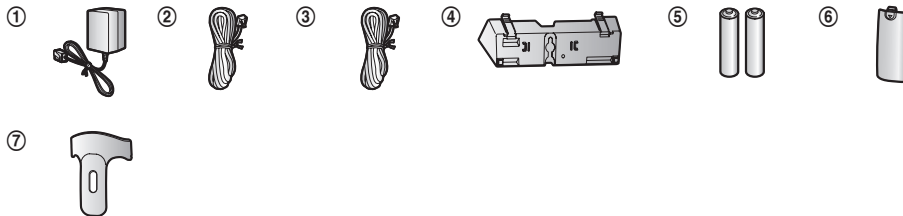

### Accessoires additionnels ou de rechange

Communiquer avec un détaillant Panasonic pour plus de renseignements.

Description	Numéro de commande
Piles rechargeables	HHR-4DPA ou HHR-4MRA*1 Type de piles : – Nickel-métal-hydrure (Ni-MH) – 2 piles de format AAA (R03) pour chaque combiné
Casque téléphonique	KX-TCA400, KX-TCA430
Prolongateur de portée	KX-TGA405
Localisateur de clés	KX-TGA20*2

\*1 La capacité des piles de rechange pourrait être différente de celle des piles fournies.

\*2 En enregistrant un localisateur de clés (max. de 4) auprès d'un téléphone numérique sans fil Panasonic et en le fixant à un objet susceptible d'être facilement égaré, il est possible, le cas échéant, de localiser et trouver l'objet auquel le localisateur de clés a été fixé. Consulter notre site Web : <http://panasonic.net/pcc/products/telephone/p/tga20/>

### Autres informations

- Le design et les spécifications peuvent être modifiés sans préavis.

## Introduction



- Les illustrations de ce manuel peuvent ne pas représenter fidèlement l'appareil.

## Extension du système téléphonique

<b>Combiné (vendu séparément) : KX-TGA950C</b>	
<p>Il est possible d'étendre la capacité de votre système téléphonique en enregistrant des combinés additionnels (max. de 6) auprès d'un même poste de base.</p> <ul style="list-style-type: none"><li>• La couleur des combinés vendus séparément pourrait être différente de celle des combinés fournis.</li></ul>	

## Dispositifs Bluetooth®

Il est possible d'étendre la capacité de votre système téléphonique en enregistrant les dispositifs suivants auprès d'un même poste de base.

<b>Votre téléphone cellulaire Bluetooth*1</b> : max. de 4 (pour appels sur téléphone cellulaire : p. 19)	
<b>Votre casque d'écoute Bluetooth*1</b> : max. de 1 (pour des conversations mains libres : p. 56)	

\*1 Votre téléphone cellulaire et votre casque doivent être compatibles avec la technologie sans fil Bluetooth. Pour plus de renseignements et pour la liste de téléphones cellulaires compatibles, consulter notre site Web : <http://www.panasonic.ca/link2cell>

## Marques de commerce

- Le mot servant de marque et les logos Bluetooth® sont la propriété de Bluetooth SIG, Inc. et tout usage de ces marques par Panasonic Corporation est effectué en vertu d'une licence. Toutes les autres marques de commerce identifiées aux présentes appartiennent à leurs propriétaires respectifs.



## Capacités du système

Cet appareil peut prendre en charge jusqu'à 2 lignes téléphoniques externes et les opérations suivantes sont possibles simultanément.

### Combien d'appareils peuvent être utilisés conjointement ?

#### ■ Un maximum de 4 interlocuteurs est possible :

Ligne 1 : Appel externe (incluant 1 poste et 1 correspondant extérieur)

Ligne 2 : Appel externe (incluant 1 poste et 1 correspondant extérieur)

Par ex. Appel externe sur ligne 1



Par ex. Appel externe sur ligne 2



#### ■ Un maximum de 5 interlocuteurs est possible :

Ligne 1 : Conférence téléphonique (incluant 2 postes et 1 correspondant extérieur)

Ligne 2 : Appel externe (incluant 1 poste et 1 correspondant extérieur)

Par ex. Conférence téléphonique sur ligne 1



Par ex. Appel externe sur ligne 2



#### ■ Les opérations suivantes sont possibles simultanément :

- Un appel externe et 1 paire d'intercommunications peuvent être effectués simultanément.
- Lorsqu'un demandeur laisse un message sur le répondeur en utilisant une ligne, il est possible de faire un appel externe en utilisant l'autre ligne.

#### Nota :

- Le nombre maximum d'interlocuteurs peut diminuer, selon l'état de l'appareil, comme par exemple, lorsque le répondeur prend un appel.

## Informations importantes

### Pour votre sécurité

Afin d'éviter tout risque de blessure ou perte de vie/propriété, lire cette section attentivement avant d'utiliser l'appareil afin d'assurer un usage adéquat et sécuritaire de cet appareil.

### AVIS

#### Raccordements

- N'alimenter l'appareil que sur le type de courant indiqué sur l'appareil.
- Ne pas surcharger les prises murales et les rallonges. Cela pourrait augmenter le risque d'incendie ou de chocs électriques.
- Insérer la fiche de l'adaptateur secteur/prise d'alimentation à fond dans la prise de courant. Le non-respect de cette mise en garde pourrait causer des chocs électriques et/ou un risque d'incendie dû à une chaleur excessive.
- Retirer régulièrement toute poussière, etc. de l'adaptateur secteur/prise d'alimentation en le débranchant de la prise de courant et en le nettoyant avec un chiffon sec. Une accumulation de poussière pourrait causer une défectuosité d'isolement à l'humidité, etc. et présenter un risque d'incendie.
- Débrancher l'appareil s'il dégage de la fumée, une odeur inhabituelle ou émet un bruit anormal. Ces situations peuvent présenter un risque d'incendie ou de choc électrique. S'assurer que le dégagement de fumée a cessé, puis communiquer avec un centre de service agréé.
- Débrancher le cordon d'alimentation et ne jamais toucher aux composants internes de l'appareil dans le cas où le boîtier se serait fissuré.
- Ne jamais toucher la prise avec les mains mouillées. Il y a danger de chocs électriques.

#### Installation

- Afin d'éviter tout risque d'incendie ou de chocs électriques, ne pas exposer cet appareil à la pluie ou à l'humidité.
- Ne placer pas ni utiliser d'appareils à contrôle automatique tels que les portes automatiques et les dispositifs d'alarmes. Les ondes radioélectriques émises par cet appareil pourraient engendrer un mauvais fonctionnement de tels appareils et causer un accident.
- Éviter que le cordon de l'adaptateur secteur ou le cordon de ligne téléphonique soit tiré, plié ou écrasé.

#### Mises en garde de fonctionnement

- Débrancher l'appareil de la prise secteur avant de le nettoyer. Ne pas utiliser de détergents liquides ou en aérosol.
- Ne pas démonter cet appareil.
- Ne pas renverser de liquides (détergents, nettoyants, etc.) sur la fiche du cordon de ligne téléphonique et ne jamais permettre qu'elle soit mouillée. Ceci pourrait causer un risque d'incendie. Si la fiche du cordon de ligne téléphonique est mouillée, débrancher immédiatement le cordon de la prise de téléphone et ne pas l'utiliser.

#### Domaine médical

- Consulter les fabricants de dispositifs médicaux personnels, tels les stimulateurs cardiaques ou appareils auditifs, afin de déterminer s'ils sont protégés contre l'énergie émise par les fréquences radio. (La gamme de fréquence de cet appareil

est de 1,92 GHz à 1,93 GHz, et la puissance de sortie est de 115 mW (max.)

- Ne pas utiliser cet appareil dans des centres de soins de la santé là où des mises en garde le spécifient. En effet, les hôpitaux et centres de soins médicaux peuvent utiliser de l'équipement qui pourrait être sensible à l'énergie émise par les fréquences radio externes.

### ATTENTION

#### Installation et emplacement

- Ne jamais faire de raccordement lors d'un orage.
- Ne jamais installer une prise téléphonique dans un endroit mouillé à moins que la prise soit destinée spécialement à cet usage.
- Ne jamais toucher à des fils de téléphone non isolés ou à des terminaux à moins que la ligne n'ait été déconnectée par le réseau.
- Prendre toutes précautions lors de l'installation ou de la modification de lignes téléphoniques.
- L'adaptateur secteur est utilisé comme interrupteur principal. S'assurer que la prise de courant est près de l'appareil et facile d'accès.
- Il est impossible de faire des appels dans les cas suivants :
  - Lorsque les piles du combiné doivent être chargées ou sont à plat.
  - Lors d'une panne de courant.

#### Piles

- Il est recommandé d'utiliser les piles indiquées à la p. 3. **UTILISER SEULEMENT des piles rechargeables Ni-MH de format AAA (R03).**
- Ne jamais combiner des piles usagées avec des piles neuves.
- Ne pas ouvrir ni mutiler les piles. L'électrolyte des piles est corrosif et peut causer des brûlures ou des blessures aux yeux ou à la peau. L'électrolyte est toxique et peut être nocif dans le cas où il serait ingéré.
- Manipuler les piles avec soin. Ne pas permettre que les piles soient en contact avec des objets avec propriété conductrice tels que des bagues, des bracelets ou des clés, sinon les piles et/ou les conducteurs pourraient surchauffer et provoquer des brûlures sérieuses.
- Charger les piles fournies ou recommandées pour utilisation avec ce produit conformément aux instructions et restrictions indiquées dans le présent manuel.
- Utiliser seulement un poste de base compatible (ou un chargeur) pour charger les piles. Ne pas altérer le poste de base (ou le chargeur). Le non-respect de ces directives pourrait faire gonfler ou exploser les piles.

#### Attention :



L'appareil que vous vous êtes procuré est alimenté par des piles au nickel-métal-hydrure recyclables.

## Informations importantes

Pour des renseignements sur le recyclage des piles, veuillez composer le 1-800-8-BATTERY (1-800-822-8837).

### Importantes mesures de sécurité

Lors de l'utilisation de cet appareil, prendre les précautions d'usage suivantes afin d'éviter tout risque d'incendie, de chocs électriques ou de blessures :

1. Ne pas utiliser cet appareil près d'un endroit où il y a de l'eau, tels une baignoire, un lavabo, un évier, dans un sous-sol humide ou près d'une piscine.
2. Ne pas utiliser d'appareils téléphoniques (à part les téléphones sans fil) lors d'un orage. Il pourrait y avoir un risque de choc électrique provoqué par les éclairs.
3. Ne pas faire d'appels téléphoniques avec cet appareil près d'une fuite de gaz.
4. Utiliser seulement le cordon d'alimentation et les piles indiqués dans ce manuel. Ne pas jeter les piles au feu. Elles pourraient exploser. S'informer auprès des responsables locaux de la gestion des déchets pour les mesures à prendre.

**CONSERVER CE MANUEL**

### Pour un rendement optimal

#### Emplacement du poste de base/interférence

Le poste de base et les autres appareils Panasonic compatibles utilisent des ondes radio pour communiquer entre eux.

- Pour une portée maximale et un fonctionnement exempt de bruit, placer le poste de base :
  - à l'intérieur, dans un endroit facilement accessible, élevé et central sans obstacle entre le combiné et le poste de base ;
  - loin de tout appareil électronique tel que téléviseurs, radios, ordinateurs, dispositifs sans fil ou autres téléphones ;
  - orienté dans une direction opposée à tout émetteur radiofréquence tel que les antennes extérieures des stations cellulaires de téléphones mobiles. (Éviter de placer le poste de base dans une fenêtre en baie ou près d'une fenêtre.)
- La portée et la qualité de la voix varient selon les conditions ambiantes.
- Si le rendement n'est pas satisfaisant, déplacer le poste de base afin d'obtenir une meilleure réception.

#### Milieu ambiant

- Éloigner l'appareil de tout appareil générateur de bruit électrique tel que lampes fluorescentes et moteurs.
- Ne pas exposer l'appareil à la fumée, à la poussière, à des températures élevées et à des vibrations.
- Ne pas exposer l'appareil aux rayons directs du soleil.
- Ne pas déposer d'objets lourds sur l'appareil.
- Débrancher l'appareil lorsqu'il n'est pas utilisé pendant une période prolongée.
- Ne pas placer l'appareil près de sources de chaleur telles que chauffeuses, cuisinières, etc. Ne pas le placer dans un endroit où la température est inférieure à 0 °C (32 °F) ou supérieure à 40 °C (104 °F). Ne pas placer l'appareil dans un sous-sol humide.

- Le rayon d'action de l'appareil pourrait être limité lorsque l'appareil est utilisé dans les endroits suivants : près d'obstacles tels que collines, tunnels, souterrains ou près d'objets métalliques tels que clôtures en grillage, etc.
- L'utilisation de cet appareil à proximité d'un appareil électrique peut causer de l'interférence. L'éloigner de tels appareils.

#### Entretien de routine

- **Nettoyer la surface extérieure avec un linge doux humide.**
- Ne pas utiliser de benzène, de solvant ou tout produit abrasif.

### Autres informations

**ATTENTION** : Il y a risque d'explosion si la pile est remplacée par une pile de type incorrect. Mettre au rebut les piles usagées conformément aux instructions.

#### Avis sur la mise au rebut, le transfert ou le retour de l'appareil

- Cet appareil peut conserver en mémoire des renseignements privés/confidentiels. Afin de protéger vos renseignements personnels/confidentiels, il est recommandé de supprimer de la mémoire les informations telles que votre répertoire téléphonique et la liste des demandeurs avant de mettre l'appareil au rebut, d'en transférer la propriété ou de le retourner.

#### Conformité à la norme TIA-1083

Les téléphones sans fil identifiés avec ce logo comportent moins de bruits et d'interférences lors de leur utilisation avec des appareils auditifs ou des implants cochléaires à bobine d'induction magnétique.

Compatible avec les  
appareils auditifs à  
bobine d'induction  
magnétique



## Informations importantes

---

### Spécifications

- **Norme :**  
DECT 6.0 (Digital Enhanced  
Cordless Telecommunications 6.0 : télécommunications  
numériques sans fil améliorée 6,0)  
Technologie sans fil Bluetooth 2.1
- **Fréquence :**  
1,92 GHz à 1,93 GHz (DECT)  
2,402 GHz à 2,48 GHz (Bluetooth)
- **Puissance de sortie RF :**  
115 mW (max.)
- **Alimentation :**  
120 V c.a., 60 Hz
- **Consommation :**  
**Poste de base :**  
Attente : environ 1,2 W  
Maximum : environ 6,2 W
- **Chargeur USB :**  
Puissance de sortie : 5 c.c. V  
Courant de sortie : 500 mA
- **Conditions ambiantes :**  
0 °C à 40 °C (32 °F à 104 °F), 20 % à 80 % humidité relative  
(dry)

## Réglages initiaux

### Raccordement de l'adaptateur secteur

#### ■ Poste de base

- ① Brancher la prise de l'adaptateur secteur à l'appareil ; le branchement est bien réalisé lorsque vous entendez un clic.
- ② Brancher l'adaptateur secteur sur la prise de courant.

#### Nota :

- N'utiliser que l'adaptateur secteur Panasonic PNLV234, fourni.

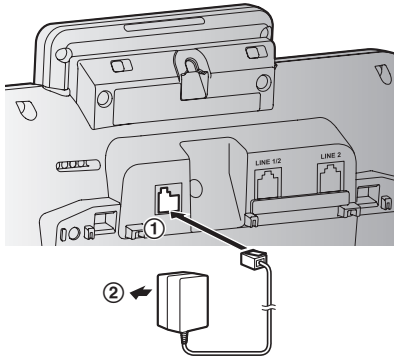

- Suivre les directives affichées pour configurer l'appareil.

### Raccordement du cordon de ligne téléphonique

Se référer à l'une des méthodes suivantes selon les besoins :

- Connexion à une prise téléphonique à 2 lignes : p. 9
- Connexion à 2 prises téléphoniques à ligne simple : p. 9
- Pour utiliser une ligne seulement : p. 9

Connecter le cordon de ligne téléphonique dans le poste de base (un clic se fait entendre) et dans la prise de téléphone.

#### Connexion à une prise téléphonique à 2 lignes

- ① Brancher la fiche "VERTE" du cordon de ligne téléphonique (cordon quadrifilaire) (A) à l'appareil,

puis à la prise téléphonique à 2 lignes (RJ14C) (B) jusqu'à entendre un dé clic.

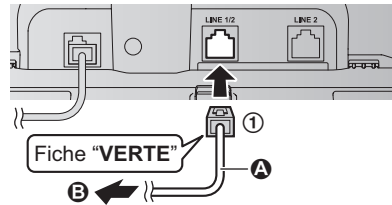

#### Connexion à 2 prises téléphoniques à ligne simple

- ① Pour la ligne 1 : brancher la fiche "Transparente" du cordon de ligne téléphonique (cordon bifilaire) (A) à l'appareil, puis à la prise téléphonique à ligne simple (RJ11C) (B) de la ligne 1 jusqu'à entendre un clic.
- ② Pour la ligne 2 : brancher la fiche "VERTE" du cordon de ligne téléphonique (cordon quadrifilaire) (C) à l'appareil, puis à la prise téléphonique (RJ11C) (D) de la ligne 2 jusqu'à entendre un dé clic.

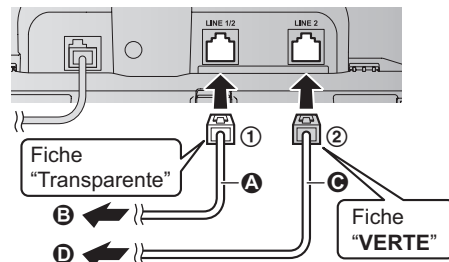

#### Pour utiliser une ligne seulement

S'assurer de raccorder le cordon de ligne téléphonique dans la prise LINE 1/2. Modifier le mode de sélection de ligne de "Auto" à "Ligne1" (p. 17).

- ① Brancher la fiche "Transparente" du cordon de ligne téléphonique (cordon bifilaire) (A) à l'appareil, puis à la prise téléphonique à ligne simple (RJ11C) (B) jusqu'à entendre un clic.

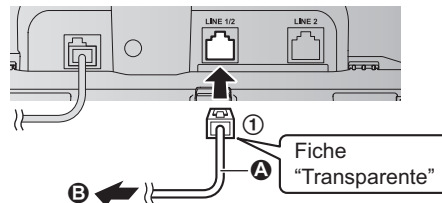

## Préparatifs

### Nota :

- "Vérifier ligne2" s'affiche sur l'appareil. Pour effacer ce message, consulter la p. 69.

### Pour les abonnés à un service DSL/ADSL

Installer un filtre antiparasite (communiquer avec le fournisseur du service DSL/ADSL) sur la ligne téléphonique entre le poste de base et la prise de téléphone dans les conditions suivantes :

- Bruit sur la ligne pendant les conversations.
- Les fonctions d'affichage du demandeur ne fonctionnent pas convenablement.

### Connexion à une prise téléphonique à 2 lignes

Pour ce type de connexion, utiliser un séparateur de lignes.

**Exemple :** la ligne DSL/ADSL est la ligne 2

- ① Brancher la fiche "Transparente" du cordon de ligne téléphonique (cordon bifilaire) (A) au séparateur de lignes (C) jusqu'à entendre un clic.
- ② Brancher la fiche "VERTE" du cordon de ligne téléphonique (cordon quadrifilaire) (B) au filtre antiparasite (vendu séparément) (D), puis au séparateur de lignes (C) jusqu'à entendre un clic.
- ③ Brancher le séparateur de lignes (C) à la prise téléphonique à 2 lignes (RJ14C) (E) jusqu'à entendre un clic.

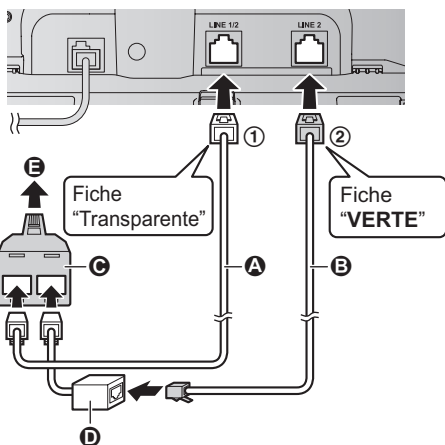

\*Un filtre DSL/ADSL (vendu séparément) est requis pour les abonnés à un service DSL/ADSL.

### Connexion à 2 prises téléphoniques à ligne simple

**Exemple :** la ligne DSL/ADSL est la ligne 2

- ① Brancher la fiche "Transparente" du cordon de ligne téléphonique (cordon bifilaire) (A) à l'appareil, puis

à la prise téléphonique à ligne simple (RJ11C) (B) jusqu'à entendre un clic.

- ② Brancher la fiche "VERTE" du cordon de ligne téléphonique (cordon quadrifilaire) (C) à un filtre DSL/ADSL (vendu séparément) (D), puis à la prise téléphonique à ligne simple (RJ11C) (E) jusqu'à entendre un clic.

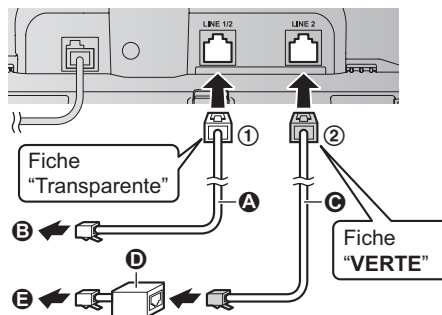

\*Un filtre DSL/ADSL (vendu séparément) est requis pour les abonnés à un service DSL/ADSL.

### Mise en place des piles

- UTILISER SEULEMENT des piles rechargeables Ni-MH (R03) de format AAA (①).
- Ne PAS utiliser des piles alcalines, au manganèse ou au nickel-cadmium.
- Confirmer la polarité (+, -).

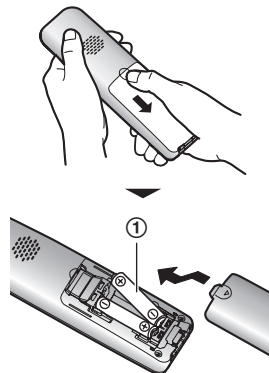

- Suivre les directives affichées pour configurer l'appareil.

### Recharge des piles

Charger pendant environ 7 heures.

- Vérifier que "charge" est affiché (①).

- Quand la recharge des piles est terminée, le message "Charge term." est affiché.

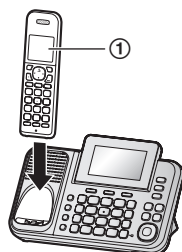

### À surveiller lors des réglages initiaux

#### Remarques sur les connexions

- L'adaptateur secteur doit rester branché en tout temps. (Il est normal que l'adaptateur secteur dégage un peu de chaleur.)
- L'adaptateur secteur devrait être branché dans une prise de courant montée verticalement ou installée dans un plancher. Ne pas brancher l'adaptateur dans une prise de courant montée dans un plafond car le poids de l'adaptateur pourrait en causer le débranchement.

#### Remarques sur la mise en place des piles

- Utiliser les piles rechargeables fournies. Il est recommandé d'utiliser les piles rechargeables Panasonic indiquées aux p. 3, 6.

#### Remarques sur la recharge des piles

- Il est normal pour le combiné de devenir un peu chaud durant la recharge.
- Nettoyer une fois par mois les contacts sur le combiné, le poste de base et le chargeur avec un chiffon doux et sec. Avant de nettoyer l'appareil, le déconnecter de la prise secteur et de toute ligne téléphonique. Effectuer ce nettoyage plus souvent si l'appareil est exposé à des matières grasses, la poussière ou une humidité élevée.

#### État des piles

Icônes	État des piles
	Pleine charge
	Moyenne charge
	Faible charge
	Recharge requise
	Déchargées

#### Rendement des piles rechargeables Panasonic Ni-MH (piles fournies)

Fonctionnement	Autonomie
En utilisation continue	Maximum de 15 heures*1
Non utilisé (mode attente)	Maximum de 7 jours*1

\*1 Si le mode Éco est activé.

#### Nota :

- Le rendement des piles dépend des conditions d'utilisation et de l'environnement.

### Alimentation auxiliaire

Lors d'une panne de courant, vous pouvez utiliser l'appareil temporairement en insérant 2 piles de type AAA (R03) dans le poste de base. Des piles alcalines et des piles rechargeables peuvent être utilisées par le poste de base, mais nous recommandons l'utilisation des piles chargées (fournies) qui sont installées dans votre combiné.

### Mise en place des piles

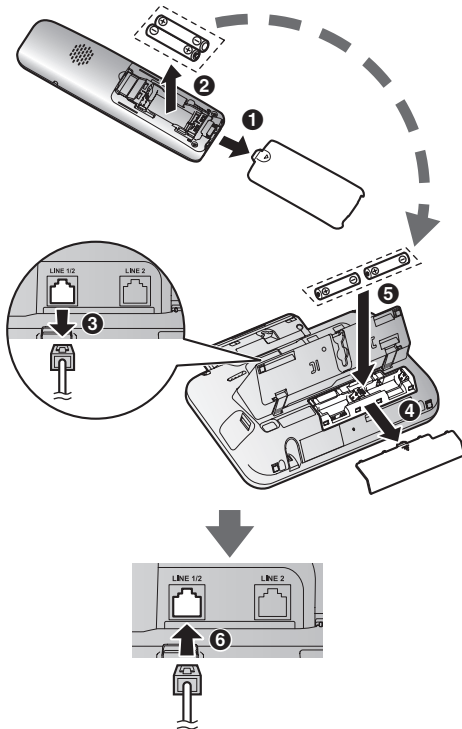

- 1 Ouvrir le couvercle du combiné (1), puis retirer les piles (2).
- 2 Débrancher le(s) cordon(s) de ligne téléphonique (3).
- 3 Ouvrir le couvercle des piles (4).
- 4 Installer les piles dans le compartiment à piles (5).

- 5 Une fois terminée, fermer le couvercle puis rebrancher le(s) cordon(s) de ligne téléphonique (6).
  - Lorsque cette fonction est activée, l'indication  s'affiche.

#### Nota :

- Insérez les piles dans le poste de base uniquement lors d'une panne de courant. (Le poste de base pourrait être endommagé à cause de piles qui fuient.)
- **Les piles du poste de base ne sont pas fournies.**
- Le volume du haut-parleur du poste de base est limité pendant une panne de courant (max. niveau 5).

#### Précautions concernant les piles

- Les piles doivent être utilisées correctement car l'appareil peut être endommagé par des fuites de piles.
- Ne jamais combiner des piles usagées avec des piles neuves ou des piles de types différents.
- Ne pas charger, court-circuiter, démonter ou chauffer les piles.
- Ne pas jeter les piles au feu.
- Il est recommandé de remplacer les piles une fois par an.
- Il est recommandé de remplacer les piles après une panne de courant.
- La durée de fonctionnement peut être raccourcie en fonction des conditions d'utilisation, de la température ambiante et de la qualité des piles.
- Retirer toutes les piles lors du remplacement.
- Ne pas utiliser des piles au manganèse.
- Les piles rechargeables ne se rechargeront pas quand elles sont dans le poste de base.
- Si un appareil est connecté (par exemple un modem) entre le poste de base et la prise de ligne téléphonique, la fonction d'alimentation de secours de l'unité peut ne pas fonctionner, même si une pile de secours est installée dans le poste de base.

#### Durée de vie des piles

Lorsque les piles sont pleinement chargées, l'autonomie varie selon les conditions d'utilisation.

#### Piles Ni-MH

Fonctionnement	Autonomie
Mode communication	60 minutes
Mode attente	70 minutes

#### Nota :

- La durée de fonctionnement dépend du type de piles.



- La pile ne peut pas être chargée même si l'adaptateur secteur est connecté.
- Si  clignote sur le poste de base, la charge de la batterie est faible. Installer des piles neuves dès que possible.

## Mode Éco intelligent

Cette fonction permet de réduire automatiquement l'alimentation en réduisant la puissance de transmission lorsque le combiné est à proximité du poste de base.



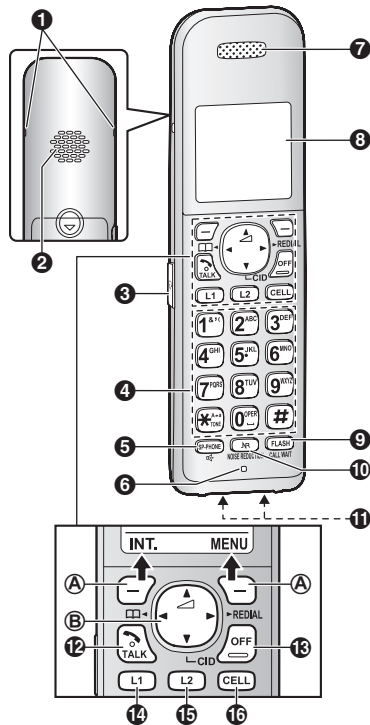

- Lorsque cette fonction est activée, **ECO** apparaît. Cependant, lors d'un appel, l'icône **ECO** n'est pas affiché même si la fonction est activée.
- Le mode Éco est désactivé lorsque le suramplificateur vocal est activé (p. 25).

## Commandes

### Combiné



1 Trou d'attache-ceinture











- 2 Haut-parleur
- 3 Prise pour casque téléphonique
- 4 Clavier de composition (Touche de composition par tonalité  : TONE)
- 5 Mode mains libres  (SP-PHONE)
- 6 Microphone
- 7 Récepteur
- 8 Affichage
- 9 Touche commutateur/appel en attente [FLASH] [CALL WAIT]
- 10 Touche de NR (Réduction de bruit) [][NOISE REDUCTION]
- 11 Contacts de recharge
- 12 Touche de communication  (TALK)
- 13 Touche de mise hors marche [OFF]
- 14 Touche L1 [L1] (Ligne 1)
- 15 Touche L2 [L2] (Ligne 2)
- 16 Touche Cellulaire [CELL]

#### ■ Type de commande

##### Ⓐ Touches de fonction

En pressant l'une de ces touches, il est possible de sélectionner la fonction indiquée directement au-dessus de la touche.

##### Ⓑ Touche de navigation

- , ,  ou  : pour défiler parmi diverses listes et rubriques.
-  (Volume :  ou  ) : pour régler le volume sur le récepteur ou le haut-parleur durant la conversation.
-  : pour consulter une inscription du répertoire.
-  REDIAL : pour afficher la liste de recomposition.
-  CID (Affichage du demandeur) : pour afficher la liste des demandeurs.

## Préparatifs

### Poste de base

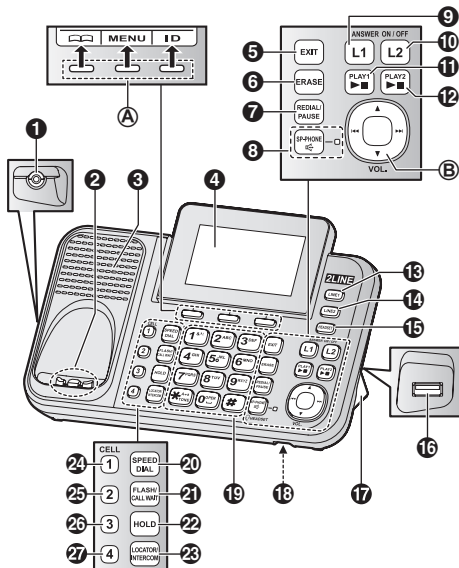

- 1 Prise pour casque téléphonique
- 2 Contacts de recharge
- 3 Haut-parleur
- 4 Affichage
  - L'afficheur peut être déplacé vers l'avant ou l'arrière afin de sélectionner l'angle désiré.
- 5 Touche Quitter [EXIT]
- 6 Touche de suppression [ERASE]
- 7 Touche de recomposition/pause [REDIAL] [PAUSE]
- 8 Mode mains libres [☎] (SP-PHONE)
  - Voyant du mode mains libres SP-PHONE
  - Voyant de casque d'écoute filaire
- 9 [L1] (Ligne 1 : ANSWER ON/OFF)
  - Voyant L1 ANSWER ON/OFF
- 10 [L2] (Ligne 2 : ANSWER ON/OFF)
  - Voyant L2 ANSWER ON/OFF
- 11 Touche d'arrêt/sortie [▶■] (PLAY1) (Stop)
  - Voyant d'avis de message
- 12 Touche d'arrêt/sortie [▶■] (PLAY2) (Stop)
  - Voyant d'avis de message
- 13 Touche de ligne 1 [LINE 1]
  - Voyant LINE 1
- 14 Touche de ligne 2 [LINE 2]
  - Voyant LINE 2
- 15 Touche de casque d'écoute [HEADSET]
  - Voyant HEADSET Bluetooth
- 16 Prise USB

- 17 Adaptateur pour un montage mural ou sur un bureau
  - L'adaptateur est un accessoire amovible pour un montage mural ou sur un bureau (p. 67).
- 18 Microphone
- 19 Clavier de composition (Touche de composition par tonalité [☎] : TONE)
- 20 Touche de composition rapide [SPEED DIAL]
- 21 Touche commutateur/appel en attente [FLASH] [CALL WAIT]
- 22 Touche de garde [HOLD]
- 23 Touche de localisateur du combiné/intercommunication [LOCATOR] [INTERCOM]
  - Il est possible de localiser un combiné égaré en appuyant sur [LOCATOR].
- 24 Touche de cellulaire [CELL 1]
  - Voyant CELL 1
- 25 Touche de cellulaire [CELL 2]
  - Voyant CELL 2
- 26 Touche de cellulaire [CELL 3]
  - Voyant CELL 3
- 27 Touche de cellulaire [CELL 4]
  - Voyant CELL 4

#### ■ Type de commande

##### Ⓐ Touches de fonction

En pressant l'une de ces touches, il est possible de sélectionner la fonction indiquée directement au-dessus de la touche.

##### Ⓑ Touche de navigation

- [▲], [▼], [◀] ou [▶] : pour défiler parmi diverses listes et rubriques.
- VOL. (Volume : [▲] ou [▼]) : pour régler le volume sur le récepteur durant la conversation.
- [◀]/[▶] : Reprise/saut des messages durant la lecture.

### Recharge du téléphone cellulaire avec USB

En connectant le téléphone cellulaire au poste de base avec un câble USB (non fourni), il est possible de recharger le téléphone cellulaire. Toutefois, le téléphone

cellulaire ne peut pas échanger des données avec le poste de base avec un câble USB.

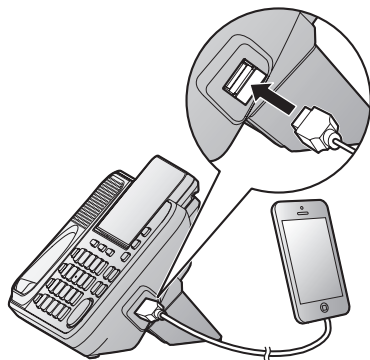

**Nota :**

- La recharge par prise USB pourrait ne pas fonctionner adéquatement selon les spécifications du téléphone cellulaire.

## Icônes d'affichage/Voyants

### Éléments affichés sur le combiné

Éléments	Signification
	Dans les limites de portée du poste de base
	Hors de portée du poste de base
	La ligne terrestre est présentement utilisée.*1 <ul style="list-style-type: none"> <li>• Clignotement : L'appel est mis en garde.</li> <li>• Clignotement rapide : Réception d'un appel entrant.</li> </ul>
 	– Un appel sur ligne terrestre est en cours sur cette ligne. – La ligne terrestre est sélectionnée pour le réglage.
	Une ligne cellulaire est présentement utilisée. <ul style="list-style-type: none"> <li>• Clignotement : L'appel cellulaire est mis en garde.</li> <li>• Clignotement rapide : Réception d'un appel cellulaire.</li> </ul>
	Le mode Éco est activé.*2 (p. 13)

Éléments	Signification
	Un téléphone cellulaire est connecté.*3 Prêt pour faire/recevoir des appels cellulaires. <ul style="list-style-type: none"> <li>• Éteint : Un téléphone cellulaire n'est pas connecté au poste de base. (p. 21)</li> </ul>
   	– Un appel cellulaire est en cours sur cette ligne. – La ligne cellulaire est sélectionnée pour le réglage de la sonnerie.
	Le réducteur de bruit est activé. (p. 25)
	L'égaliseur est activé. (p. 25)
	Le haut-parleur est activé. (p. 23)
	Le volume de la sonnerie est désactivé.*4 (p. 24, 42)
	Le mode de nuit est activé. (p. 48)
	Le mode privé est activé. (p. 46)
	L'avertisseur est activé. (p. 47)
	Numéro du combiné
	État des piles
	Appel bloqué (p. 48)
Occupé :	La ligne correspondante est présentement utilisée.

\*1 Le ou les numéros de ligne terrestre correspondants est (sont) indiqué(s) à côté des rubriques.

\*2 Lors d'un appel, la rubrique n'est pas indiquée même si la fonction est activée.

\*3 La(les) ligne(s) cellulaire(s) correspondante(s) est(sont) indiquée(s) à côté de la rubrique.

\*4 Les lignes correspondantes (1, 2 : ligne terrestre, C : ligne cellulaire) sont indiquées à côté de la rubrique. Si toutes les lignes sont désactivées, aucune ligne n'est indiquée.

### Éléments affichés sur le poste de base

Éléments	Signification
	Le mode de nuit est activé. (p. 48)
	Le volume de la sonnerie est désactivé.*1 (p. 30, 42)
	Le mode privé est activé. (p. 46)

## Préparatifs

Éléments	Signification
MRS <sup>1</sup> L1 L2	“Msg rép.seul.” ou “Message réponse 1&MRS” est sélectionné. Les messages des demandeurs ne sont pas enregistrés.*2 (p. 60)
L1 L2	– Un appel sur ligne terrestre est en cours sur cette ligne. – La ligne terrestre est sélectionnée pour le réglage.
C1 C2 C3 C4	– Un appel cellulaire est en cours sur cette ligne. – La ligne cellulaire est sélectionnée pour le réglage de la sonnerie.
	Le mode Alimentation auxiliaire est activé. (p. 12)
	Appel bloqué (p. 48)
Occupé :	La ligne correspondante est présentement utilisée.

\*1 Les lignes correspondantes (L1, L2 : ligne terrestre, C1-C4 : ligne cellulaire) sont indiquées à côté de la rubrique.

\*2 Le ou les numéros de ligne terrestre correspondants est (sont) indiqué(s) à côté des rubriques.

### Voyants CELL sur le poste de base

Les voyants CELL montrent l'état de chaque ligne cellulaire.

État	Signification
Allumé	Un téléphone cellulaire est connecté. Prêt pour faire/recevoir des appels cellulaires.
Clignote	– La ligne cellulaire est présentement utilisée. – Copie en cours des inscriptions du répertoire d'un téléphone cellulaire (p. 55). – Le poste de base effectue une recherche du téléphone cellulaire enregistré. – Le poste de base effectue l'enregistrement d'un téléphone cellulaire. – Un appel cellulaire est mis en garde.
Clignote rapidement	Réception d'un appel cellulaire.

État	Signification
Éteint	– Un téléphone cellulaire n'est pas enregistré auprès du poste de base. – Un téléphone cellulaire n'est pas connecté au poste de base (p. 21).

### Voyant Bluetooth HEADSET sur le poste de base

Le voyant HEADSET indique l'état du casque Bluetooth.

État	Signification
Allumé	Le casque Bluetooth est connecté au poste de base. Prêt à utiliser.
Clignote	– Un casque Bluetooth est présentement utilisé – Le poste de base effectue une recherche du casque Bluetooth enregistré. – Enregistrement en cours d'un casque auprès du poste de base. – Sourdine activée.
Clignote rapidement	Réception d'un appel terrestre.
Éteint	– Le casque Bluetooth n'est pas connecté au poste de base. – Un casque Bluetooth n'est pas enregistré auprès du poste de base.

### Voyant LINE sur le poste de base

Les voyants LINE indiquent l'état de chaque ligne comme suit.

État	Signification
Éteint	La ligne est libre.
Allumé	La ligne est occupée.
Clignote rapidement	Un appel est reçu.
Clignote	Un appel est mis en garde ou le répondeur prend un appel.

## Réglage de la langue

### Langue d'affichage

Il est possible de sélectionner “English” ou “Français” pour la langue d'affichage. Par défaut, le réglage est sur “English”.

**Combiné / Poste de base**

- 1 [MENU]#110
- 2 [↕] : Sélectionner le paramètre désiré. → [SAUV.]
- 3 Effectuer la procédure selon l'appareil.  
Combiné : [OFF]  
Poste de base : [EXIT]

**Langue du guide vocal**

Il est possible de sélectionner "English" ou "Français" pour la langue du guide vocal de l'identification vocale du demandeur et du répondeur. Par défaut, le réglage est sur "English". Programmer ce réglage avec soit le poste de base, soit un des combinés.

**Combiné / Poste de base**

- 1 [MENU]#112
- 2 [↕] : Sélectionner le paramètre désiré. → [SAUV.]
- 3 Effectuer la procédure selon l'appareil.  
Combiné : [OFF]  
Poste de base : [EXIT]

**Date et heure**

Programmer ce réglage avec soit le poste de base, soit un des combinés.

**Combiné / Poste de base**

- 1 [MENU]#101
- 2 Entrer le jour, le mois et l'année en sélectionnant 2 chiffres pour chacun.  
Exemple : 15 juillet 2013  
15 07 13
- 3 [OK]
- 4 Entrer l'heure et les minutes (système de 24 heures) en sélectionnant 2 chiffres pour chacun.  
Exemple : 21:30  
21 30
- 5 [SAUV.]
- 6 Effectuer la procédure selon l'appareil.  
Combiné : [OFF]  
Poste de base : [EXIT]

**Nota :**

- Si l'anglais est sélectionné, un système d'horloge à 12 heures est utilisé. Avec le français, l'horloge fonctionne sur un système de 24 heures.

**D'autres paramètres****Mode de composition**

S'il n'est pas possible de faire des appels, modifier ce paramètre d'après le service téléphonique utilisé. Par défaut, le réglage est sur "Tonalité".

"Tonalité" : Pour la composition par tonalité.

"Impulsions" : Pour la composition à impulsions (avec cadran).

Programmer ce réglage avec soit le poste de base, soit un des combinés.

**Combiné / Poste de base**

- 1 [MENU]#120
- 2 [↕] : Sélectionner le paramètre désiré. → [SAUV.]
- 3 Effectuer la procédure selon l'appareil.  
Combiné : [OFF]  
Poste de base : [EXIT]

**Mode de sélection pour les lignes terrestres**

Le mode de sélection de ligne détermine la ligne sélectionnée dans les cas suivants :

- lors d'une pression sur la touche [↵]/[↵] du combiné (lors d'appels entrants/sortants)
- lors d'une pression sur la touche [↵] du poste de base (lors d'appels entrants/sortants)

Les réglages suivants sont disponibles :

- "Auto" (par défaut) : Lorsqu'un appel est initié, la ligne 1 est sélectionnée. Si cette ligne n'est pas disponible, la ligne 2 est sélectionnée. Lors d'un rappel en utilisant la liste des demandeurs (p. 52) ou lors de l'écoute d'un message (p. 61, 62), la ligne indiquée est utilisée. Lors de la réception d'un appel, la ligne appelée est sélectionnée.
- "Ligne1" : La ligne 1 est sélectionnée.
- "Ligne2" : La ligne 2 est sélectionnée.

**Combiné / Poste de base**

- 1 [MENU]#250
- 2 [↕] : Sélectionner le paramètre désiré. → [SAUV.]
- 3 Effectuer la procédure selon l'appareil.  
Combiné : [OFF]  
Poste de base : [EXIT]

**Nota :**

- Il est possible de sélectionner manuellement la ligne sans égard au mode de sélection de ligne en



## Préparatifs

appuyant sur **[L1]/[L2]** sur le combiné ou **[LINE 1]/**  
**[LINE 2]** sur le poste de base.

## Fonction de liaison cellulaire

Pour utiliser cette fonction, les téléphones cellulaires doivent d'abord être enregistrés et connectés auprès du poste de base (p. 19).

Vos téléphones cellulaires doivent être dotés de la technologie sans fil Bluetooth qui est compatible avec cet appareil.

Cette fonction permet de :

- faire et recevoir des appels cellulaires sur votre téléphone résidentiel (combiné ou poste de base) afin d'obtenir une meilleure réception.
- optimiser les avantages des services de téléphonie cellulaire (tels que les appels de nuit ou de fin de semaine gratuits ou forfaits d'appels cellulaires) en utilisant les minutes d'appel non utilisées avec votre téléphone résidentiel.
- préserve la charge de la batterie de votre téléphone cellulaire lorsque l'appareil prend un appel cellulaire. (Il est recommandé de recharger votre téléphone cellulaire durant un appel cellulaire en raison de la consommation de la batterie.)

### Important :

- Il est possible d'enregistrer un maximum de 4 téléphones cellulaires et 1 casque. Toutefois, le poste de base n'accepte l'activation que d'un seul dispositif Bluetooth à la fois.
- Placer votre téléphone cellulaire à proximité du poste de base. Si le téléphone cellulaire est trop proche du poste de base durant un appel cellulaire, il pourrait y avoir de l'interférence. Pour de meilleurs résultats, il est recommandé de placer le téléphone cellulaire de 0,6 m à 3 m (2 pieds à 10 pieds) du poste de base.

## Enregistrement d'un téléphone cellulaire

Programmer ce réglage avec soit le poste de base, soit un des combinés.

### Important :

- Pour plus de renseignements et pour la liste de téléphones cellulaires compatibles, consulter notre site Web : <http://www.panasonic.ca/link2cell>
- Avant d'effectuer l'enregistrement d'un téléphone cellulaire compatible avec Bluetooth auprès du poste de base, s'assurer qu'aucun dispositif Bluetooth, tel un casque Bluetooth, n'est connecté au téléphone cellulaire.

### Combiné / Poste de base

- 1 Pour CELL 1 : **[MENU]#6241**  
Pour CELL 2 : **[MENU]#6242**  
Pour CELL 3 : **[MENU]#6243**  
Pour CELL 4 : **[MENU]#6244**
  - Après que le voyant correspondant CELL du poste de base commence à clignoter, terminer la procédure en moins de 5 minutes.
- 2 **Votre téléphone cellulaire :**  
Pendant que le voyant correspondant CELL clignote, suivre les directives sur votre téléphone cellulaire pour accéder au mode d'enregistrement.
  - Selon votre téléphone cellulaire, il pourrait demander d'entrer le NIP du poste de base (par défaut : "0000").
- 3 Attendre l'émission d'une longue tonalité.
  - L'enregistrement pourrait prendre plus de 10 secondes à se terminer.
  - Lorsque le voyant CELL s'allume, le téléphone cellulaire est connecté au poste de base. Il est alors possible de faire des appels cellulaires.
- 4 Effectuer la procédure selon l'appareil.  
**Combiné :** **[OFF]**  
**Poste de base :** **[EXIT]**

### Nota :

- S'assurer que le téléphone cellulaire est réglé pour se connecter automatiquement à cet appareil. Consulter le manuel d'utilisation de votre téléphone cellulaire.
- S'assurer d'annuler l'enregistrement actuel sur le téléphone cellulaire s'il doit être enregistré à une autre ligne (p. 19).

## Désenregistrement d'un téléphone cellulaire

Il est possible d'annuler l'enregistrement d'un téléphone cellulaire qui est enregistré auprès du poste de base. Programmer ce réglage avec soit le poste de base, soit un des combinés.

### Combiné / Poste de base

- 1 Pour CELL 1 : **[MENU]#6111**  
Pour CELL 2 : **[MENU]#6112**  
Pour CELL 3 : **[MENU]#6113**  
Pour CELL 4 : **[MENU]#6114**
- 2 **[↕] : "Oui" → [SÉLEC.]**
  - Une fois le téléphone cellulaire désenregistré, le voyant CELL s'éteint.
- 3 Effectuer la procédure selon l'appareil.  
**Combiné :** **[OFF]**

## Liaison cellulaire

Poste de base : [EXIT]

### Réglages de la liaison cellulaire

#### Sélection de l'appareil pour la réception des appels cellulaires

Il est possible de sélectionner l'appareil pour la réception des appels de la ligne cellulaire. Lorsque "Tout" est sélectionné, la sonnerie se fait entendre sur tous les combinés et le poste de base.

Programmer ce réglage avec soit le poste de base, soit un des combinés.

##### Combiné / Poste de base

- 1 Pour CELL 1 : [MENU]#6271  
Pour CELL 2 : [MENU]#6272  
Pour CELL 3 : [MENU]#6273  
Pour CELL 4 : [MENU]#6274
- 2 [↕] : Sélectionner le combiné désiré ou "Tout". → [SAUV.]
- 3 Effectuer la procédure selon l'appareil.  
**Combiné : [OFF]**  
**Poste de base : [EXIT]**

##### Nota :

- Lors de la sélection d'un combiné en particulier pour recevoir les appels d'une ligne cellulaire :
  - les autres combinés ne peuvent pas prendre les appels.
  - le poste de base peut prendre les appels même si la sonnerie ne se fait pas entendre sur le poste de base. Toutefois, il est possible d'émettre la sonnerie sur le poste de base en réglant le volume de la sonnerie (p. 42).
- Lors de la modification du réglage à "Tout", le volume de la sonnerie du poste de base retourne au niveau le plus bas même lorsque le volume de la sonnerie a été modifié.
- Les appareils sélectionnés avec ce réglage ont également la fonction d'avis de message texte (p. 56) activée.

#### Sonnerie identique au mode cellulaire

Lors de l'activation de cette fonction, le combiné et le poste de base émettent la même tonalité de sonnerie que votre téléphone cellulaire.

Les réglages suivants sont disponibles :

- "Désactivé" : Désactiver cette fonction pour utiliser les tonalités de sonnerie du combiné et du poste de

base. Les informations sur le demandeur sont énoncées selon le réglage de l'identification vocale du demandeur (p. 44).

- "Activé (avec id. vocale)" (par défaut) : Le combiné et le poste de base émettent la même tonalité de sonnerie que votre téléphone cellulaire. Les informations sur le demandeur sont énoncées même si l'identification vocale du demandeur est désactivée.
  - "Activé (sans id. vocale)" : Le combiné et le poste de base utilisent la tonalité de sonnerie de votre téléphone cellulaire. Les informations sur le demandeur ne sont pas énoncées même si l'identification vocale du demandeur est activée.
- Programmer ce réglage avec soit le poste de base, soit un des combinés.

##### Important :

- Pour utiliser cette fonction, votre téléphone cellulaire doit prendre en charge la tonalité de sonnerie intrabande Bluetooth. Consulter le manuel d'utilisation de votre téléphone cellulaire.

##### Combiné / Poste de base

- 1 Pour CELL 1 : [MENU]#6141  
Pour CELL 2 : [MENU]#6142  
Pour CELL 3 : [MENU]#6143  
Pour CELL 4 : [MENU]#6144
- 2 [↕] : Sélectionner le paramètre désiré. → [SAUV.]
- 3 Effectuer la procédure selon l'appareil.  
**Combiné : [OFF]**  
**Poste de base : [EXIT]**

##### Nota :

- Les appareils utilisent les tonalités de sonnerie pré-réglées (p. 44) au lieu de la tonalité de votre téléphone cellulaire lors de la réception d'un appel cellulaire si votre téléphone cellulaire est en mode de nuit (en fonction du modèle de votre téléphone cellulaire).
- Si votre téléphone cellulaire est en mode de nuit avec le réglage "Activé (avec id. vocale)", l'appareil énonce les informations sur le demandeur même lorsque l'identification vocale du demandeur est désactivée (p. 44).

#### Utilisation de la tonalité de sonnerie du combiné au lieu de celle de votre téléphone cellulaire

Sélectionner "Désactivé" à l'étape 2, "Sonnerie identique au mode cellulaire", p. 20.

Pour modifier la tonalité de sonnerie du combiné pour une ligne cellulaire, consulter la p. 42.



## Connexion automatique au téléphone cellulaire

Après l'enregistrement, votre téléphone cellulaire est connecté au poste de base. Si le téléphone est déplacé hors de la portée du poste de base, le téléphone cellulaire n'est plus connecté au poste de base. Cette fonction permet au poste de base d'essayer de reconnecter le téléphone cellulaire à des intervalles réguliers lorsqu'il retourne dans la portée du poste de base. Il est possible de régler cet intervalle. Par défaut, le réglage est sur "1 min".

Programmer ce réglage avec soit le poste de base, soit un des combinés.

### Important :

- Lors de l'utilisation d'un téléphone cellulaire ou d'un casque Bluetooth, le poste de base perd ses connexions à d'autres dispositifs Bluetooth (téléphone cellulaire ou casque d'écoute). Pour rétablir automatiquement la connexion à des téléphones cellulaires, conserver la connexion automatique activée.
- Certains téléphones cellulaires perdent leur connexion après l'utilisation. Consulter les spécifications de votre téléphone cellulaire pour plus de détails.

### Combiné / Poste de base

- 1 [MENU]#632
- 2 (↑) : Sélectionner le paramètre désiré. → [SAUV.]
- 3 Effectuer la procédure selon l'appareil.  
Combiné : [OFF]  
Poste de base : [EXIT]

### Nota :

- Certains téléphones cellulaires peuvent vous demander d'accepter les conditions d'enregistrement du poste de base. Dans un tel cas, sélectionner "Désactivé" à l'étape 2. Consulter les spécifications de votre téléphone cellulaire pour plus de détails.

## Connexion/déconnexion manuelle du téléphone cellulaire

Si la fonction de liaison cellulaire n'est temporairement pas nécessaire (par exemple, pour faire ou recevoir des appels sur le téléphone cellulaire), il est possible de déconnecter le téléphone cellulaire du poste de base. Pour l'utiliser à nouveau, reconnecter le téléphone cellulaire au poste de base.

Programmer ce réglage avec soit le poste de base, soit un des combinés.

### Nota :

- Même si un téléphone cellulaire enregistré a été déconnecté du poste de base, s'il est rapproché du poste de base durant l'intervalle de connexion automatique, il pourrait être automatiquement connecté au poste de base (p. 21).
- Un téléphone cellulaire déconnecté du poste de base n'est pas désenregistré, il n'est donc pas nécessaire de l'enregistrer à nouveau auprès du poste de base.

### Combiné / Poste de base

- 1 Pour connecter/déconnecter :  
Pour CELL 1 : [MENU]#6251  
Pour CELL 2 : [MENU]#6252  
Pour CELL 3 : [MENU]#6253  
Pour CELL 4 : [MENU]#6254
  - Une tonalité prolongée est émise.
- 2 Effectuer la procédure selon l'appareil.  
Combiné : [OFF]  
Poste de base : [EXIT]

## Sélection de la ligne cellulaire

### Combiné

Cette fonction détermine quelle ligne cellulaire est sélectionnée pour faire des appels cellulaires lors d'une pression sur la touche [CELL] sur le combiné.

Les réglages suivants sont disponibles :

- "Manuel" (par défaut) : Il est possible de sélectionner la ligne cellulaire désirée pour faire un appel.
- "Tél.cell. 1" : CELL 1 est sélectionné.
- "Tél.cell. 2" : CELL 2 est sélectionné.
- "Tél.cell. 3" : CELL 3 est sélectionné.
- "Tél.cell. 4" : CELL 4 est sélectionné.

- 1 [MENU]#634
- 2 (↑) : Sélectionner le paramètre désiré. → [SAUV.]
- 3 [OFF]

## Mémorisation de votre code régional (pour la composition de seulement 7 chiffres lors d'appels locaux)

Il est nécessaire d'ajouter le code régional pour faire des appels sur une ligne cellulaire. Une fois le code régional en mémoire, cette fonction permet d'ajouter automatiquement ce code au numéro à 7 chiffres

## Liaison cellulaire

---

lorsqu'une ligne cellulaire est utilisée pour faire les appels.

Programmer ce réglage avec soit le poste de base, soit un des combinés.

### Combiné / Poste de base

- 1 **[MENU]** **#** **6** **3** **3**
- 2 Entrer le code régional à 3 chiffres.
  - En cas d'erreur, appuyer sur **[ANNUL.]**.
- 3 **[SAUV.]**
- 4 Effectuer la procédure selon l'appareil.  
**Combiné : [OFF]**  
**Poste de base : [EXIT]**

---

### Modification du NIP Bluetooth (numéro d'identification personnel)

Le NIP est utilisé pour enregistrer des téléphones cellulaires auprès du poste de base. Par défaut, le NIP est "0000". Afin de prévenir l'accès non autorisé à cet appareil, il est recommandé de modifier régulièrement le NIP et de le garder confidentiel.

Programmer ce réglage avec soit le poste de base, soit un des combinés.

#### Important :

- Prendre note du nouveau NIP. L'appareil ne vous informe pas du NIP. En cas d'oubli, consulter la p. 76.

### Combiné / Poste de base

- 1 **[MENU]** **#** **6** **1** **9**
  - Si l'appareil vous demande d'entrer l'ancien NIP (lorsque celui par défaut a été modifié), entrer le NIP à 4 chiffres actuel.
- 2 Entrer le nouveau NIP à 4 chiffres. → **[OK]**
- 3 Entrer le nouveau NIP à 4 chiffres à nouveau. → **[SAUV.]**
- 4 Effectuer la procédure selon l'appareil.  
**Combiné : [OFF]**  
**Poste de base : [EXIT]**

### Pour faire des appels cellulaires

#### Important :

- Une seule ligne cellulaire peut être utilisée à la fois.
- Avant de faire des appels, vérifier que le voyant CELL correspondant est allumé sur le poste de base (p. 16).

- 1 décrocher le combiné et composer le numéro de téléphone.
  - En cas d'erreur, appuyer sur **[ANNUL.]**.
- 2 **[CELL]**
  - L'appareil lance la composition lorsque :
    - seulement 1 téléphone cellulaire est enregistré.
    - une ligne spécifique est réglée pour faire des appels cellulaires (p. 21).Passer à l'étape 4.
- 3 **[↕]** : Sélectionner le téléphone cellulaire désiré. → **[SÉLEC.]**
- 4 La conversation terminée, appuyer sur **[OFF]** ou déposer le combiné sur le poste de base ou le chargeur.

#### Nota :

- Pour passer au haut-parleur, appuyer sur **[🔊]**. Pour remettre le récepteur en circuit, appuyer sur **[🔊]/[🔄]**.

### Réglage du volume sur le récepteur ou le haut-parleur

Dans le cours de la conversation, appuyer à répétition sur **[▲]** ou **[▼]**.

### Pour faire un appel cellulaire avec la liste des numéros composés

Les 5 derniers numéros de téléphone composés sont mémorisés dans la liste de recomposition (max. de 48 chiffres).

- 1 **[▶]** REDIAL
- 2 **[↕]** : Sélectionner le numéro de téléphone désiré.
- 3 **[CELL]**
  - L'appareil lance la composition lorsque :
    - seulement 1 téléphone cellulaire est enregistré.
    - une ligne spécifique est réglée pour faire des appels cellulaires (p. 21).
- 4 **[↕]** : Sélectionner le téléphone cellulaire désiré. → **[SÉLEC.]**

### Suppression d'un numéro de la liste des numéros composés

- 1 **[▶]** REDIAL
- 2 **[↕]** : Sélectionner le numéro de téléphone désiré. → **[SUPPR.]**
- 3 **[↕]** : "Oui" → **[SÉLEC.]**
- 4 **[OFF]**

### Pour faire des appels sur ligne terrestre

- 1 décrocher le combiné et composer le numéro de téléphone.
  - En cas d'erreur, appuyer sur **[ANNUL.]**.
- 2 **[🔄]**
  - Une ligne disponible est automatiquement sélectionnée. Pour modifier le mode de sélection de ligne, consulter la p. 17.
  - Il est également possible de sélectionner la ligne manuellement en appuyant sur **[L1]** ou **[L2]**.
- 3 La conversation terminée, appuyer sur **[OFF]** ou déposer le combiné sur le poste de base ou le chargeur.

#### Nota :

- Le voyant LINE 1 ou le voyant LINE 2 sur le poste de base s'allume lors de l'utilisation du combiné.

### Fonctionnement mains libres

- 1 Composer le numéro de téléphone et appuyer sur **[🔊]**.
- 2 La conversation terminée, appuyer sur **[OFF]**.

#### Nota :

- Pour remettre le récepteur en circuit, appuyer sur **[🔊]/[🔄]**.

### Recomposition à partir de la liste des numéros composés

Les 5 derniers numéros de téléphone composés sont mémorisés dans la liste de recomposition (max. de 48 chiffres).

- 1 **[▶]** REDIAL
- 2 **[↕]** : Sélectionner le numéro de téléphone désiré.
- 3 **[🔄]**

## Appels entrants et sortants avec le combiné

### Pause (avec autocommutateur privé/ service interurbain)

Un temps de pause doit parfois être inséré au sein de la séquence de composition lorsqu'un autocommutateur privé est utilisé ou dans le cas d'un appel interurbain. Lors de la sauvegarde dans le répertoire téléphonique du numéro d'accès d'une carte d'appel et/ou d'un NIP, une pause doit également être insérée (p. 37).

**Exemple :** S'il est nécessaire d'entrer le numéro "9" d'accès à la ligne réseau :

- 1 **[9]** → **[▲]** (Pause)
- 2 Composer un numéro de téléphone. → **[↶]**

#### Nota :

- Une pause de 3,5 secondes est insérée sur chaque pression de la touche **[▲]** (Pause).

## Pour recevoir des appels

- 1 Décrocher le combiné et appuyer sur **[↶]** ou **[↷]** lorsque la sonnerie est entendue.
  - Pour prendre un appel cellulaire, il est également possible d'appuyer sur **[CELL]**.
  - La ligne terrestre appelée est automatiquement sélectionnée. Pour modifier le mode de sélection de ligne, consulter la p. 17.
  - Il est également possible de prendre l'appel sur ligne terrestre en appuyant sur **[L1]** ou **[L2]**.
- 2 La conversation terminée, appuyer sur **[OFF]** ou déposer le combiné sur le poste de base ou le chargeur.

**Prise d'appel en appuyant sur n'importe quelle touche :** Il est possible de prendre un appel en appuyant sur n'importe quelle touche de composition.

**Prise automatique des appels :** Il est également possible de prendre des appels en décrochant le combiné (p. 45).

**Désactivation temporaire de la sonnerie :** Il est possible de temporairement désactiver la sonnerie en appuyant sur **[🔕]**.

### Réglage du volume de la sonnerie du combiné

Appuyer à répétition sur **[▲]** ou **[▼]** pour sélectionner le volume désiré quand la sonnerie se fait entendre.

## Fonctions pratiques pouvant être utilisées pendant une communication

### Garde

- 1 Appuyer sur **[MENU]** dans le cours d'un appel externe.
- 2 **[⬆]** : "Garde" → **[SÉLEC.]**
  - Durant la garde de l'appel, le demandeur entend de la musique. Pour annuler la musique, consulter la p. 45.
- 3 **Pour libérer la garde sur la ligne cellulaire :**  
Appuyer sur **[CELL]**.
  - L'utilisateur d'un autre combiné peut prendre l'appel : **[CELL]\*1** → **[⬆]** Sélectionner le téléphone cellulaire correspondant. → **[SÉLEC.]**  
\*1 L'appel est pris lorsque :
    - seulement 1 téléphone cellulaire est enregistré.
    - une ligne spécifique est réglée pour faire des appels cellulaires (p. 21).
  - L'utilisateur du poste de base peut prendre l'appel en appuyant sur la touche de la ligne cellulaire correspondante (**[CELL 1]** à **[CELL 4]**).**Pour libérer la garde sur la ligne terrestre :**  
Appuyer sur **[L1]** ou **[L2]**.

#### Nota :

- Après une période de garde de 10 minutes, la communication sera coupée.

### Silence

- 1 Appuyer sur **[SILEN]** durant un appel.
- 2 Pour reprendre l'appel, appuyer sur **[SILEN]**.

#### Nota :

- **[SILEN]** est une touche de fonction qui s'affiche au cours d'une communication.

## Touche commutateur pour appels sur ligne terrestre

Une pression sur la touche **[FLASH]** permet d'accéder à des fonctions spéciales de l'autocommutateur privé hôte (PBX) telles que le transfert d'un appel vers un

## Appels entrants et sortants avec le combiné

autre poste ou à l'accès à des services téléphoniques optionnels.

### Nota :

- Pour modifier la durée de temporisation, consulter la p. 46.

### Pour les abonnés aux services d'appel en attente et d'affichage d'appel en attente

Pour pouvoir utiliser les services d'appel en attente ou d'affichage d'appel en attente, il est nécessaire de souscrire à ces services auprès du fournisseur de services/compagnie de téléphone.

Cette fonction permet de recevoir des appels même si une communication est déjà en cours. Si l'appel est reçu pendant une communication, une tonalité d'appel en attente est entendue.

**Lors d'un abonnement aux services d'appel en attente et d'affichage d'appel en attente**, les informations sur le second demandeur sont affichées après l'émission de la tonalité d'appel en attente sur le combiné.

- 1 Appuyer sur **[CALL WAIT]** pour répondre au second appel.
- 2 Pour passer d'un appel à l'autre, appuyer sur **[CALL WAIT]**.

### Nota :

- Communiquer avec votre fournisseur de services/compagnie de téléphone pour de plus amples renseignements sur ce service et pour savoir s'il est disponible dans votre région.

### Utilisation temporaire de la composition par tonalité sur ligne terrestre (pour abonnés à un service à impulsions/cadran)

Appuyer sur **[\*]** (TONE) avant d'entrer les numéros d'accès nécessitant la composition par tonalité.

### Suramplificateur vocal

Cette fonction peut améliorer la clarté sonore lorsque le combiné est utilisé dans un endroit où il pourrait y avoir de l'interférence. Pendant un appel sur une ligne réseau, cette fonction s'active automatiquement au besoin.

### Réducteur de bruit sur le combiné

Cette fonction permet d'entendre la voix de l'interlocuteur plus clairement en réduisant les bruits ambiants en provenance du téléphone de l'interlocuteur. Appuyer sur **[NOISE REDUCTION]** pour activer/désactiver cette fonction durant une communication.

### Nota :

- Selon l'environnement où le combiné est utilisé, cette fonction pourrait ne pas fonctionner adéquatement.
- Cette fonction n'est pas disponible avec le mode mains libres.
- Lorsque le réglage de "Égaliseur" et celui du réducteur de bruit sont tous les deux activés, **NR** s'affiche.

### Égaliseur du combiné

Cette fonction rend la voix de l'interlocuteur plus claire, produisant une voix plus naturelle et plus facile à entendre et comprendre.

- 1 Durant une communication, appuyer sur **[MENU]**.
- 2 **[↕]** : "Égaliseur" → **[SÉLEC.]**
- 3 **[↕]** : Sélectionner le paramètre désiré.
- 4 Appuyer sur **[OK]** pour quitter.

### Nota :

- Selon l'état et de la qualité de la ligne téléphonique, il se pourrait que cette fonction accentue des bruits existants. Si l'écoute devient difficile, désactiver cette fonction.
- Cette fonction n'est pas disponible en mode mains libres.

### Partage des appels

Il est possible de participer à une conversation en cours avec un appel externe.

#### ■ Lorsqu'un autre appareil est en communication avec un appel cellulaire :

- 1 Pour se joindre à la conversation, appuyer sur **[CELL]**.
  - Il est possible de se joindre à la conversation lorsque :
    - seulement 1 téléphone cellulaire est enregistré.
    - une ligne spécifique est réglée pour faire des appels cellulaires (p. 21).
- 2 **[↕]** : Sélectionner le téléphone cellulaire correspondant. → **[SÉLEC.]**

## Appels entrants et sortants avec le combiné

- **Lorsqu'un autre appareil est en communication avec un appel sur une ligne terrestre :**  
Pour se joindre à une conversation, appuyer sur [L1] ou [L2] pour sélectionner la ligne qui est utilisée par un autre poste pour effectuer un appel externe.

### Nota :

- Un maximum de 3 interlocuteurs (incluant un interlocuteur externe) peuvent se joindre à la conversation. (**Conférence 3 voies**)
- Afin de prévenir l'entrée en tiers par d'autres utilisateurs à votre conversation, activer le mode privé (p. 46).

### Transfert d'appels

Il est possible de transférer les appels extérieurs entre 2 personnes.

- 1 Au cours d'une communication avec un interlocuteur externe, appuyer sur [MENU] pour mettre l'appel en garde.
- 2 [↕] : "Intercom." → [SÉLEC.]
- 3 [↕] : Sélectionner l'appareil désiré. → [SÉLEC.]
- 4 Attendre que la personne demandée réponde.
  - Si l'appel est laissé sans réponse, appuyer sur [RETR] pour reprendre l'appel externe.
- 5 Appuyer sur [OFF].

### Appel conférence entre appels de ligne terrestre

Il est possible d'établir une communication entre 3 personnes.

#### Appel conférence avec 2 appels externes

Au cours d'une communication avec un interlocuteur externe, il est possible de faire ou prendre un appel sur la seconde ligne et de combiner ces deux appels pour établir un appel conférence.

- 1 Au cours d'une communication avec un interlocuteur externe, appuyer sur [MENU] pour mettre l'appel en garde.
- 2 [↕] : "Garde" → [SÉLEC.]
- 3 **Pour faire un second appel :**  
Appuyer sur [L1] ou [L2], puis composer le numéro de téléphone.  
**Pour prendre un second appel :**  
Appuyer sur [L1] ou [L2].

- 4 Lorsque la seconde communication est établie, appuyer sur [MENU]. → [↕] : "Conférence" → [SÉLEC.]
  - La communication est établie entre les 2 appels.
  - Pour raccrocher seulement une ligne, appuyer sur [L1] ou [L2] pour rétablir la communication avec l'interlocuteur désiré.
  - Pour mettre les deux lignes en garde, appuyer sur [MENU]. → [↕] : "Garde" → [SÉLEC.]
    - Pour reprendre les deux lignes, appuyer sur [CONF].
    - Pour parler avec un seul demandeur, appuyer sur [L1] ou [L2] pour poursuivre la communication avec l'interlocuteur désiré.

#### Appel conférence avec un appel externe et une intercommunication

Il est possible pour l'utilisateur d'un autre poste de se joindre à la conversation entre un poste et un interlocuteur extérieur et ainsi établir un appel conférence.

- 1 Au cours d'une communication avec un interlocuteur externe, appuyer sur [MENU] pour mettre l'appel en garde.
- 2 [↕] : "Intercom." → [SÉLEC.]
- 3 [↕] : Sélectionner l'appareil désiré. → [SÉLEC.]
- 4 Lorsque le destinataire prend l'appel, appuyer sur [MENU]. → [↕] : "Conférence" → [SÉLEC.]
  - Si l'appel est laissé sans réponse, appuyer sur [RETR] pour reprendre l'appel externe.
  - La communication est établie entre les 2 appels.
  - Pour quitter la conférence, appuyer sur [OFF]. Les deux autres interlocuteurs peuvent poursuivre la conversation.

### Nota :

- L'appel externe peut être mis en garde en appuyant sur [MENU]. → [↕] : "Garde" → [SÉLEC.]  
Seule la personne qui a mis l'appel en garde peut poursuivre l'appel conférence en appuyant sur [MENU]. → [↕] : "Conférence" → [SÉLEC.]

### Transfert d'un appel cellulaire entre le combiné et le téléphone cellulaire

#### Transfert d'un appel cellulaire d'un combiné à un téléphone cellulaire

- 1 Appuyer sur [MENU] durant un appel cellulaire.
- 2 [↕] : "Transf. à cell." → [SÉLEC.]
  - L'appel cellulaire est transféré au téléphone cellulaire.

## Appels entrants et sortants avec le combiné

### Nota :

- Selon votre type de téléphone cellulaire, il peut être nécessaire de préparer le téléphone pour un appel avant le transfert. Par exemple, si le téléphone possède un couvercle, l'ouvrir avant le transfert.
- Il est également possible de transférer un appel cellulaire comme suit :  
Appuyer et maintenir la pression sur **[CELL]**.

### Transfert d'un appel cellulaire d'un téléphone cellulaire au combiné

Durant une conversation avec un téléphone cellulaire, l'appel ne peut pas être transféré au combiné par le téléphone cellulaire. Effectuer les étapes suivantes avec le combiné.

- 1 Durant une conversation avec un téléphone cellulaire, appuyer sur **[CELL]**.
  - L'appel est transféré au combiné lorsque :
    - seulement 1 téléphone cellulaire est enregistré.
    - une ligne spécifique est réglée pour faire des appels cellulaires (p. 21).
- 2 **[↕]** : Sélectionner le téléphone cellulaire correspondant. → **[SÉLEC.]**
  - L'appel est transféré au combiné.

### Utilisation de l'autre ligne durant une communication

Un appel cellulaire et un appel sur ligne terrestre peuvent être pris en charge simultanément. Lors de la réception d'un autre appel durant une conversation, une tonalité d'interruption est émise (p. 44), et les informations sur le second demandeur sont affichées sur abonnement au service d'affichage du demandeur (p. 52). Il est possible de prendre le second appel en mettant le premier appel en garde.

### Pour faire/recevoir un appel cellulaire durant une communication sur une ligne terrestre

- 1 Appuyer sur **[MENU]** durant un appel sur une ligne terrestre.
- 2 **[↕]** : "Garde" → **[SÉLEC.]**
- 3 **Pour faire un second appel :**  
Composer le numéro de téléphone. → **[CELL]\*1**  
→ **[↕]** : Sélectionner le téléphone cellulaire désiré.  
→ **[SÉLEC.]**  
\*1 L'appareil lance la composition lorsque :
  - seulement 1 téléphone cellulaire est enregistré.

- une ligne spécifique est réglée pour faire des appels cellulaires (p. 21).

### Pour prendre un second appel : **[CELL]**

- Pour mettre le second appel en garde : **[MENU]**  
→ **[↕]** : "Garde" → **[SÉLEC.]**
- 4 Pour couper la communication avec le second appel et retourner au premier appel (appel sur ligne terrestre), appuyer sur **[OFF]**, puis appuyer sur **[L1]** ou **[L2]**.

### Pour faire/recevoir un appel sur ligne terrestre durant une conversation sur une ligne cellulaire

- 1 Appuyer sur **[MENU]** durant un appel cellulaire.
- 2 **[↕]** : "Garde" → **[SÉLEC.]**
- 3 **Pour faire un second appel :**  
Composer un numéro de téléphone. → **[↩]**  
**Pour prendre un second appel :**  
**[↩]**
  - Pour mettre le second appel en garde : **[MENU]**  
→ **[↕]** : "Garde" → **[SÉLEC.]**
- 4 Pour couper la communication avec le second appel et retourner au premier appel (appel cellulaire), appuyer sur **[OFF]**, puis appuyer sur **[CELL]**.

### Utilisation de l'autre ligne au cours d'un appel sur ligne terrestre

Il est possible d'utiliser l'autre ligne dans les cas suivants :

- Lors de la réception d'un appel sur l'autre ligne durant une communication, une tonalité d'interruption est émise (p. 44). Il est possible de prendre le second appel en mettant le premier appel en garde.
- Au cours d'une communication avec un interlocuteur externe, il est également possible de faire un appel sans couper la communication sur la première ligne.

**Exemple :** Lors de l'utilisation de la ligne 1 :

- 1 Pour mettre le premier appel (ligne 1) en garde, appuyer sur : **[MENU]** → **[↕]** : "Garde" → **[SÉLEC.]**
- 2 Appuyer sur **[L2]** pour faire ou prendre un appel sur la seconde ligne.
  - Pour mettre le second appel en garde : **[MENU]**  
→ **[↕]** : "Garde" → **[SÉLEC.]**
- 3 Pour reprendre le premier appel (ligne 1), appuyer sur **[L1]**.



## ***Appels entrants et sortants avec le combiné***

---

### **Nota :**

- Lors d'un abonnement au service d'affichage du demandeur, les informations sur le second demandeur sont affichées lors de la réception de l'appel (p. 52).



### Pour faire des appels cellulaires

#### Important :

- Une seule ligne cellulaire peut être utilisée à la fois.
- Avant de faire des appels, vérifier que le voyant CELL correspondant est allumé (p. 16).

- 1 Composer un numéro de téléphone.
- 2 Appuyer sur la touche de la ligne cellulaire désirée ([CELL 1] à [CELL 4]).
- 3 Lorsque l'interlocuteur répond, parler dans le microphone.
- 4 La conversation terminée, appuyer sur [📞].

#### Nota :

- Pour passer au combiné dans le cours d'une conversation mains libres :  
Avec le mode de partage des appels désactivé (p. 46), appuyer sur la touche [CELL] du combiné.  
→ [📞] : Sélectionner le téléphone cellulaire désiré.  
→ [SÉLEC.] → Appuyer sur la touche [📞] du poste de base.  
– Lorsque seulement 1 téléphone cellulaire est enregistré ou la ligne est réglée pour faire des appels cellulaires (p. 21), appuyer sur la touche [CELL] du combiné, puis appuyer sur la touche [📞] du poste de base.  
Si le combiné est sur le poste de base, le décrocher.

#### Réglage du volume sur le haut-parleur

Dans le cours de la conversation, appuyer à répétition sur [▲] ou [▼].

#### Pour faire un appel cellulaire avec la liste des numéros composés

Les 10 derniers numéros de téléphone composés sont mémorisés dans la liste de recomposition (max. de 48 chiffres).

- 1 [REDIAL]
- 2 [📞] : Sélectionner le numéro de téléphone désiré.
- 3 Appuyer sur la touche de la ligne cellulaire désirée ([CELL 1] à [CELL 4]).

#### Suppression d'un numéro de la liste des numéros composés

- 1 [REDIAL]
- 2 [📞] : Sélectionner le numéro de téléphone désiré.  
→ [SUPPR.]
- 3 [📞] : "oui" → [SÉLEC.]
- 4 [EXIT]

### Pour faire des appels sur ligne terrestre

- 1 Composer un numéro de téléphone.
- 2 [📞]
  - Une ligne libre est automatiquement sélectionnée et soit le voyant LINE 1 ou le voyant LINE 2 s'allume. Pour modifier le mode de sélection de ligne, consulter la p. 17.
  - Il est également possible de sélectionner manuellement la ligne en appuyant sur [LINE 1] ou [LINE 2].
- 3 Lorsque l'interlocuteur répond, parler dans le microphone.
- 4 La conversation terminée, appuyer sur [📞].

#### Nota :

- Pour passer au combiné dans le cours d'une conversation mains libres :
  - Appuyer sur la touche de la ligne terrestre correspondante ([L1] ou [L2]) sur le combiné, puis appuyer sur [📞] sur le poste de base avec le mode privé désactivé (p. 46).
  - Si le combiné est sur le poste de base, le décrocher.

#### Recomposition à partir de la liste des numéros composés

Les 10 derniers numéros de téléphone composés sont mémorisés dans la liste de recomposition (max. de 48 chiffres).

- 1 [REDIAL]
- 2 [📞] : Sélectionner le numéro de téléphone désiré.
- 3 [📞]

#### Pause (avec autocommutateur privé/ service interurbain)

Un temps de pause doit parfois être inséré au sein de la séquence de composition lorsqu'un autocommutateur privé est utilisé ou dans le cas d'un appel interurbain. Lors de la sauvegarde dans le répertoire téléphonique du numéro d'accès d'une carte d'appel et/ou d'un NIP, une pause doit également être insérée (p. 37).

**Exemple :** S'il est nécessaire d'entrer le numéro "9" d'accès à la ligne réseau :

- 1 [9] → [PAUSE]
- 2 Composer un numéro de téléphone. → [📞]

## Appels entrants et sortants avec le poste de base

### Nota :

- Une pause de 3,5 secondes est insérée sur chaque pression de la touche [PAUSE].

## Pour recevoir des appels

- 1 Appuyer sur [📞] quand la sonnerie se fait entendre.
  - Il est également possible de prendre l'appel en appuyant sur la touche de la ligne cellulaire correspondante ([CELL 1] à [CELL 4]).
  - La ligne terrestre appelée est automatiquement sélectionnée. Pour modifier le mode de sélection de ligne, consulter la p. 17.
  - Il est également possible de prendre l'appel en appuyant sur [LINE 1] ou [LINE 2].
- 2 Parler dans le microphone.
- 3 La conversation terminée, appuyer sur [📞].

**Désactivation temporaire de la sonnerie :** Il est possible de temporairement désactiver la sonnerie en appuyant sur [🔇].

### Réglage du volume de la sonnerie sur le poste de base

Appuyer à répétition sur [▲] ou [▼] pour sélectionner le volume désiré quand la sonnerie se fait entendre.

## Fonctions pratiques pouvant être utilisées pendant une communication

### Garde

- 1 Appuyer sur [HOLD] dans le cours d'un appel externe.
    - Durant la garde de l'appel, le demandeur entend de la musique. Pour annuler la musique, consulter la p. 45.
  - 2 **Pour libérer la garde sur la ligne cellulaire :** Appuyer sur la touche de la ligne cellulaire correspondante ([CELL 1] à [CELL 4]).
    - L'utilisateur d'un combiné peut prendre l'appel : [CELL]\*1 → [📞] : Sélectionner le téléphone cellulaire correspondant. → [SÉLEC.]
- \*1 L'appel est pris lorsque :
- seulement 1 téléphone cellulaire est enregistré.
  - une ligne spécifique est réglée pour faire des appels cellulaires (p. 21).

**Pour libérer la garde sur la ligne terrestre :** Appuyer sur [LINE 1] ou [LINE 2].

### Nota :

- Quand une ligne terrestre est en garde, le voyant de la ligne correspondante clignote.
- Après une période de garde de 10 minutes, la communication sera coupée.

### Silence

- 1 Appuyer sur [SILEN] durant un appel.
- 2 Pour reprendre l'appel, appuyer sur [SILEN].

### Nota :

- [SILEN] est une touche de fonction qui s'affiche au cours d'une communication.

### Touche commutateur pour appels sur ligne terrestre

Une pression sur la touche [FLASH] permet d'accéder à des fonctions spéciales de l'autocommutateur privé hôte (PBX) telles que le transfert d'un appel vers un autre poste ou à l'accès à des services téléphoniques optionnels.

### Nota :

- Pour modifier la durée de temporisation, consulter la p. 46.

### Pour les abonnés aux services d'appel en attente et d'affichage d'appel en attente

Pour pouvoir utiliser les services d'appel en attente ou d'affichage d'appel en attente, il est nécessaire de souscrire à ces services auprès du fournisseur de services/compagnie de téléphone. Cette fonction permet de recevoir des appels même si une communication est déjà en cours. Si l'appel est reçu pendant une communication, une tonalité d'appel en attente est entendue.

**Lors d'un abonnement aux deux services d'appel en attente et d'affichage d'appel en attente,** les informations sur le second demandeur s'affichent après l'émission de la tonalité d'appel en attente sur le poste de base.

- 1 Appuyer sur [CALL WAIT] pour répondre au second appel.
- 2 Pour passer d'un appel à l'autre, appuyer sur [CALL WAIT].

## Appels entrants et sortants avec le poste de base

### Nota :

- Communiquer avec votre fournisseur de services/ compagnie de téléphone pour de plus amples renseignements sur ce service et pour savoir s'il est disponible dans votre région.

### Utilisation temporaire de la composition par tonalité sur ligne terrestre (pour abonnés à un service à impulsions/ cadran)

Appuyer sur **[\*]** (TONE) avant d'entrer les numéros d'accès nécessitant la composition par tonalité.

### Partage des appels

Il est possible de participer à une conversation en cours avec un appel externe.

Pour sélectionner la ligne utilisée pour l'appel :

- pour une ligne cellulaire, appuyer sur la touche de la ligne cellulaire correspondante (**[CELL 1]** à **[CELL 4]**).
- pour la ligne terrestre, appuyer sur **[LINE 1]** ou **[LINE 2]**.

### Nota :

- Un maximum de 3 interlocuteurs (incluant un interlocuteur externe) peuvent se joindre à la conversation. (**Conférence 3 voies**)
- Afin de prévenir l'entrée en tiers par d'autres utilisateurs à votre conversation, activer le mode privé (p. 46).

### Transfert d'appels

Il est possible de transférer les appels extérieurs entre 2 personnes.

- 1 Au cours d'une communication avec un interlocuteur externe, appuyer sur **[INTERCOM]**.  
**Lors de l'enregistrement de 2 combinés ou plus :**  
**[\*]** : Sélectionner l'appareil désiré. → **[SÉLEC.]**
  - Pour rechercher tous les combinés, appuyer sur **[0]** ou attendre quelques secondes.
- 2 Attendre que la personne demandée réponde.
  - Si l'appel est laissé sans réponse, appuyer sur **[INTERCOM]** pour reprendre l'appel externe.
- 3 Appuyer sur **[\*]**.

### Appel conférence entre appels de ligne terrestre

Il est possible d'établir une communication entre 3 personnes.

### Appel conférence avec 2 appels externes

Au cours d'une communication avec un interlocuteur externe, il est possible de faire ou prendre un appel sur la seconde ligne et de combiner ces deux appels pour établir un appel conférence.

- 1 Au cours d'une communication avec un interlocuteur externe, appuyer sur **[HOLD]**.
- 2 **Pour faire un second appel :**  
Appuyer sur **[LINE 1]** ou **[LINE 2]**, puis composer le numéro de téléphone.  
**Pour prendre un second appel :**  
Appuyer sur **[LINE 1]** ou **[LINE 2]**.
- 3 Lorsque la seconde communication est établie, appuyer sur **[CONF.]**.
  - La communication est établie entre les 2 appels.
  - Pour raccrocher seulement une ligne, appuyer sur **[LINE 1]** ou **[LINE 2]** pour rétablir la communication avec l'interlocuteur désiré.
  - Pour mettre les deux lignes en garde, appuyer sur **[HOLD]**.
    - Pour reprendre les deux lignes, appuyer sur **[CONF.]**.
    - Pour raccrocher seulement une ligne, appuyer sur **[LINE 1]** ou **[LINE 2]** pour rétablir la communication avec l'interlocuteur désiré.

### Appel conférence avec un appel externe et une intercommunication

Il est possible pour l'utilisateur d'un autre poste de se joindre à la conversation entre un poste et un interlocuteur extérieur et ainsi établir un appel conférence.

- 1 Au cours d'une communication avec un interlocuteur externe, appuyer sur **[INTERCOM]**.  
**Lors de l'enregistrement de 2 combinés ou plus :**  
**[\*]** : Sélectionner l'appareil désiré. → **[SÉLEC.]**
  - Pour rechercher tous les combinés, appuyer sur **[0]** ou attendre quelques secondes.
- 2 Lorsque le destinataire prend l'appel, appuyer sur **[CONF.]**.
  - Si l'appel est laissé sans réponse, appuyer sur **[INTERCOM]** pour reprendre l'appel externe.
  - La communication est établie entre les 2 appels.

## Appels entrants et sortants avec le poste de base

- Pour quitter la conférence, appuyer sur [📞]. Les deux autres interlocuteurs peuvent poursuivre la conversation.

### Nota :

- L'appel externe peut être mis en garde en appuyant sur [HOLD]. Seule la personne qui a mis l'appel en garde peut poursuivre l'appel conférence en appuyant sur [CONF].

### Transfert d'un appel cellulaire entre le poste de base et un téléphone cellulaire

#### Transfert d'un appel cellulaire du poste de base à un téléphone cellulaire

Durant un appel cellulaire, maintenir une pression sur la touche de la ligne cellulaire correspondante ([CELL 1] à [CELL 4]) jusqu'à ce que le voyant SP-PHONE s'éteigne.

- L'appel cellulaire est transféré au téléphone cellulaire.

#### Transfert d'un appel cellulaire d'un téléphone cellulaire au poste de base

Durant une conversation avec un téléphone cellulaire, appuyer sur la touche de la ligne cellulaire correspondante ([CELL 1] à [CELL 4]).

- L'appel cellulaire est transféré au poste de base.

### Utilisation de l'autre ligne durant une communication

Un appel cellulaire et un appel sur ligne terrestre peuvent être pris en charge simultanément. Lors de la réception d'un autre appel durant une conversation, une tonalité d'interruption est émise (p. 44). Il est possible de prendre le second appel en mettant le premier appel en garde.

#### Pour faire/recevoir un appel cellulaire durant une communication sur une ligne terrestre

- 1 Appuyer sur [HOLD] durant un appel sur une ligne terrestre.
- 2 **Pour faire un second appel :**  
Composer le numéro de téléphone. → Appuyer sur la touche de la ligne cellulaire désirée ([CELL 1] à [CELL 4]).  
**Pour prendre un second appel :**  
Appuyer sur la touche de la ligne cellulaire correspondante ([CELL 1] à [CELL 4]).
  - Pour mettre le deuxième appel en garde, appuyer sur [HOLD].

- 3 Pour couper la communication avec le second appel et retourner au premier appel (appel sur ligne terrestre), appuyer sur [📞], puis appuyer sur la touche de la ligne correspondante ([LINE 1] ou [LINE 2]).

#### Pour faire/recevoir un appel sur ligne terrestre durant une conversation sur une ligne cellulaire

- 1 Appuyer sur [HOLD] durant un appel cellulaire.
- 2 **Pour faire un second appel :**  
Composer un numéro de téléphone. → [📞]  
**Pour prendre un second appel :**  
[📞]
  - Pour mettre le deuxième appel en garde, appuyer sur [HOLD].
- 3 Pour couper la communication avec le second appel et retourner au premier appel (appel cellulaire), appuyer sur [📞], puis appuyer sur la touche de la ligne cellulaire correspondante ([CELL 1] à [CELL 4]).

### Utilisation de l'autre ligne au cours d'un appel sur ligne terrestre

Il est possible d'utiliser l'autre ligne dans les cas suivants :

- Lors de la réception d'un appel sur l'autre ligne durant une communication, une tonalité d'interruption est émise (p. 44). Il est possible de prendre le second appel en mettant le premier appel en garde.
- Au cours d'une communication avec un interlocuteur externe, il est également possible de faire un appel sans couper la communication sur la première ligne.

**Exemple :** Lors de l'utilisation de la ligne 1 :

- 1 Appuyer sur [HOLD] pour mettre le premier appel (ligne 1) en garde.
- 2 Appuyer sur [LINE 2] pour faire ou prendre un deuxième appel.
  - Pour mettre le deuxième appel en garde, appuyer sur [HOLD].
- 3 Pour reprendre le premier appel (ligne 1), appuyer sur [LINE 1].

## Intercommunication

Une intercommunication est possible :

- entre divers combinés
- entre un combiné et le poste de base

### Nota :

- Lors d'une recherche de personne(s), une tonalité est émise sur les combinés sollicités pendant 1 minute.
- Si un appel externe est reçu pendant une intercommunication, 2 tonalités sont émises.
  - Pour prendre l'appel sur le combiné, appuyer sur **[OFF]**, puis appuyer sur la touche de la ligne correspondante.
  - Pour prendre l'appel sur le poste de base, appuyer sur **[↵]**, puis appuyer sur la touche de la ligne correspondante.

## Pour lancer une intercommunication

### Combiné

- 1 **[INT.]**\*1  
ou  
**[MENU]** → **[↕]** : "Intercom." → **[SÉLEC.]**
- 2 **[↕]** : Sélectionner l'appareil désiré. → **[SÉLEC.]**
- 3 La conversation terminée, appuyer sur **[OFF]**.

\*1 S'il y a un nouveau message sur le répondeur, **[INT.]** n'apparaît pas.

### Poste de base

- 1 Appuyer sur **[INTERCOM]**.  
**Lors de l'enregistrement de 2 combinés ou plus :**  
**[↕]** : Sélectionner l'appareil désiré. → **[SÉLEC.]**
  - Pour rechercher tous les combinés, appuyer sur **[0]** ou attendre quelques secondes.
- 2 La conversation terminée, appuyer sur **[INTERCOM]**.

## Réception d'une intercommunication

### Combiné

- 1 Appuyer sur **[↵]** pour répondre à la recherche de personnes.
- 2 La conversation terminée, appuyer sur **[OFF]**.

### Poste de base

- 1 Appuyer sur **[INTERCOM]** pour répondre à la recherche de personnes.

- 2 La conversation terminée, appuyer sur **[INTERCOM]**.

### Nota :

- Le volume de la sonnerie des intercommunications suit le niveau de volume le plus élevé des deux lignes (p. 44).

## Répertoire

### Répertoire

Il est possible d'ajouter 3 000 noms (max. de 16 caractères) et numéros de téléphone (max. de 24 chiffres) au répertoire, et d'attribuer chaque inscription du répertoire au groupe désiré ("Domicile", "Cell 1" à "Cell 4").

#### Important :

- Toutes les inscriptions peuvent être partagées par le poste de base et tout combiné enregistré.
- Il est possible de copier les inscriptions d'un téléphone cellulaire Bluetooth au répertoire de cet appareil (p. 55).

### Ajout d'inscriptions

#### Combiné / Poste de base

- 1 Effectuer la procédure selon l'appareil.  
**Combiné :** [◀] [📞] → [MENU]  
**Poste de base :** [📞] → [MENU]
- 2 [↕] : "Ajout au répertoire" → [SÉLEC.]
- 3 Entrer le nom du correspondant. → [OK]
- 4 Entrer le numéro de téléphone du correspondant. → [OK]
- 5 [↕] : Sélectionner le groupe désiré. → [SÉLEC.] 2 fois
- 6 Effectuer la procédure selon l'appareil.  
**Combiné :** [OFF]  
**Poste de base :** [EXIT]

#### Nota sur le poste de base :

- Il est également possible d'ajouter des inscriptions comme suit :  
Appuyer sur [📞]. → [AJOUT] → Passer à l'étape 3.

#### Table des caractères pour la saisie des noms

Lors de la saisie des caractères, il est possible d'alterner entre les majuscules et les minuscules en appuyant sur [↔] (A→a).

Touche	Caractères
[1]	& ' ( ) * , - . / 1
[2]	A B C 2 a b c 2
[3]	D E F 3 d e f 3

Touche	Caractères
[4]	G H I 4 g h i 4
[5]	J K L 5 j k l 5
[6]	M N O 6 m n o 6
[7]	P Q R S 7 p q r s 7
[8]	T U V 8 t u v 8
[9]	W X Y Z 9 w x y z 9
[0]	_ 0
[#]	#

- Pour entrer un autre caractère correspondant à la même touche :  
**Combiné :** Appuyer sur [▶] pour déplacer le curseur jusqu'à l'espace suivant.  
**Poste de base :** Appuyer sur [▶▶] pour déplacer le curseur jusqu'à l'espace suivant.
- Si aucune pression n'est effectuée sur une touche de composition en moins de 5 secondes après la sélection d'un caractère, ce caractère sera mémorisé et le curseur se déplacera à l'espace suivant.
- \_ dans le tableau ci-dessus indique un espace.

#### Suppression d'un caractère ou d'un chiffre

- Combiné :** Appuyer sur [◀] ou [▶]. → [ANNUL.]  
**Poste de base :** Appuyer sur [◀◀] ou [▶▶]. → [ANNUL.]
- Appuyer et maintenir la touche [ANNUL.] pour effacer tous les caractères ou chiffres.

#### Mise en mémoire d'une liste de recomposition dans le répertoire téléphonique

Des numéros de téléphone d'un maximum de 24 chiffres peuvent être mis en mémoire dans le répertoire téléphonique.

#### Combiné / Poste de base

- 1 Effectuer la procédure selon l'appareil.  
**Combiné :** [▶] REDIAL  
**Poste de base :** [REDIAL]
- 2 [↕] : Sélectionner le numéro de téléphone désiré. → [SAUV.]

- 3 Pour mettre le nom en mémoire, continuer à partir de l'étape 3, "Modification des inscriptions", p. 36.

### Sauvegarde des données des demandeurs dans le répertoire téléphonique

#### Combiné

- 1 [▼] CID
- 2 [↕] : Sélectionner l'inscription désirée.
  - Pour modifier le numéro : [MENU] → [↕] : "Modifier" → [SÉLEC.]  
Appuyer à répétition sur [MODIF.] jusqu'à ce que le numéro de téléphone soit affiché dans le format désiré. Ensuite, appuyer sur [SAUV.]. Passer à l'étape 5.
- 3 [MENU]
- 4 [↕] : "Sauv. id. dem." → [SÉLEC.]
- 5 [↕] : "Répertoire" → [SÉLEC.]
- 6 Poursuivre à partir de l'étape 3, "Modification des inscriptions", p. 36.

#### Poste de base

- 1 [ID]
- 2 [↕] : Sélectionner l'inscription désirée.
  - Pour modifier le numéro, appuyer à répétition sur [MODIF.] jusqu'à ce que le numéro de téléphone soit affiché dans le format désiré.
- 3 [SAUV.]
- 4 [↕] : "Répertoire" → [SÉLEC.]
- 5 Poursuivre à partir de l'étape 3, "Modification des inscriptions", p. 36.

### Groupes

Les groupes peuvent aider l'utilisateur à repérer des inscriptions du répertoire rapidement et facilement. Il est possible de rechercher des inscriptions du répertoire par groupe. En faisant entendre différentes tonalités pour différents groupes de demandeurs, il est possible d'identifier le demandeur (identification par sonnerie) si vous avez un abonnement à un service d'affichage du demandeur.

### Réglage de l'identification par sonnerie

#### Combiné

- 1 [◀] [📞] → [MENU]
- 2 [↕] : "Groupe" → [SÉLEC.]
- 3 [↕] : Sélectionner le groupe désiré. → [SÉLEC.]

- 4 [↕] : Sélectionner la tonalité de sonnerie désirée. → [SAUV.]

- 5 [OFF]

### Recherche et composition d'une inscription au répertoire téléphonique

Une fois que l'inscription désirée est trouvée en utilisant une des 4 méthodes suivantes, effectuer l'appel.

#### ■ Avec une ligne cellulaire :

#### Combiné

- 1 [CELL]
  - L'appareil lance la composition lorsque :
    - seulement 1 téléphone cellulaire est enregistré.
    - une ligne spécifique est réglée pour faire des appels cellulaires (p. 21).
- 2 [↕] : Sélectionner le téléphone cellulaire désiré. → [SÉLEC.]

#### Poste de base

Appuyer sur la touche de la ligne cellulaire désirée ([CELL 1] à [CELL 4]).

#### ■ Avec une ligne terrestre :

#### Combiné

- [↩]
- Il est également possible de faire un appel en appuyant sur [L1] ou [L2].

#### Poste de base

- [📞]
- Il est également possible de faire un appel en appuyant sur [LINE 1] ou [LINE 2].

### Défilement parmi les inscriptions

#### Combiné / Poste de base

- 1 Effectuer la procédure selon l'appareil.  
Combiné : [◀] [📞]  
Poste de base : [📞]
- 2 [↕] : Sélectionner l'inscription désirée.

### Recherche par initiale

#### Combiné / Poste de base

- 1 Effectuer la procédure selon l'appareil.  
Combiné : [◀] [📞]  
Poste de base : [📞]

## Répertoire

- Appuyer sur la touche de composition ([0] – [9] ou [#]) correspondant au premier caractère recherché (p. 34).
- [↕] : Si nécessaire, défiler dans le répertoire.

### Recherche par requête

Il est possible de restreindre la recherche en n'entrant que les premiers caractères du nom.

#### Combiné / Poste de base

- Effectuer la procédure selon l'appareil.  
**Combiné** : [←] [📞] → [🔍]  
**Poste de base** : [📞] → [🔍]
- Pour rechercher un nom, entrer les premiers caractères (jusqu'à 4) en lettre majuscule (p. 34).
- [OK]
- [↕] : Si nécessaire, défiler dans le répertoire.

### Recherche par groupe

#### Combiné / Poste de base

- Effectuer la procédure selon l'appareil.  
**Combiné** : [←] [📞]  
**Poste de base** : [📞]
- [GROUPE]
- [↕] : Sélectionner le groupe dans lequel la recherche sera effectuée. → [SÉLEC.]
  - Lors de la sélection de "Tous groupes", l'appareil met un terme à la recherche par groupe.
- [↕] : Sélectionner l'inscription désirée.

## Modification des inscriptions

#### Combiné

- Repérer l'inscription désirée (p. 35).
- [MENU] → [↕] : "Modifier" → [SÉLEC.]
- Au besoin, modifier le nom. → [OK]
- Au besoin, modifier le numéro de téléphone. → [OK]
- [↕] : Sélectionner le groupe désiré (p. 35). → [SÉLEC.] 2 fois
- [OFF]

#### Poste de base

- Repérer l'inscription désirée (p. 35).
- [MODIF.]
- Au besoin, modifier le nom. → [OK]

- Au besoin, modifier le numéro de téléphone. → [OK]
- [↕] : Sélectionner le groupe désiré (p. 35). → [SÉLEC.] 2 fois
- [EXIT]

## Suppression des inscriptions

### Suppression d'une inscription

#### Combiné

- Repérer l'inscription désirée (p. 35).
- [MENU] → [↕] : "Supprimer" → [SÉLEC.]
- [↕] : "Oui" → [SÉLEC.]
- [OFF]

#### Poste de base

- Repérer l'inscription désirée (p. 35).
- [SUPPR.] → [↕] : "Oui" → [SÉLEC.]
- [EXIT]

### Suppression de toutes les inscriptions dans un groupe

#### Combiné / Poste de base

- Effectuer la procédure selon l'appareil.  
**Combiné** : [←] [📞] → [MENU]  
**Poste de base** : [📞] → [MENU]
- [↕] : "Supprimer tout" → [SÉLEC.]
- [↕] : Sélectionner le groupe désiré. → [SÉLEC.]
- [↕] : "Oui" → [SÉLEC.]
- [↕] : "Oui" → [SÉLEC.]
- Effectuer la procédure selon l'appareil.  
**Combiné** : [OFF]  
**Poste de base** : [EXIT]

## Composition séquentielle

Cette fonction permet de composer des numéros de téléphone (inscrits au répertoire du combiné) dans le cours d'une communication. Cette fonction peut être utilisée, par exemple, pour composer le numéro d'accès d'une carte d'appel ou le NIP d'un compte bancaire mémorisé dans le répertoire téléphonique du combiné sans avoir à le composer manuellement.



**Combiné / Poste de base**

- 1 Effectuer la procédure selon l'appareil.  
Au cours d'une communication avec un interlocuteur externe :  
**Combiné** : [◀] [📞]  
**Poste de base** : [📞]
- 2 [↕] : Sélectionner l'inscription désirée.
- 3 Appuyer sur [APPEL.] pour composer le numéro.

**Nota :**

- Lors de la mémorisation du numéro d'accès pour la carte d'appel et du NIP dans le répertoire comme étant une inscription, appuyer sur [▲] (Pause) sur le combiné ou [PAUSE] sur le poste de base pour insérer des délais après le numéro d'accès et le NIP où cela est nécessaire (p. 24, 29).
- Avec un téléphone à impulsions/cadran, il est nécessaire d'appuyer sur [☒] (TONE) avant d'appuyer sur [◀] [📞] sur le combiné ou [📞] sur le poste de base à l'étape 1 pour pouvoir utiliser temporairement la composition par tonalité. Lors d'ajout d'entrées au répertoire téléphonique, il est recommandé d'ajouter [☒] (TONE) au début des numéros de téléphone pour la composition séquentielle (p. 34).

## Composition rapide

Il est possible de sauvegarder des numéros de téléphone sur le poste de base et le combiné séparément :

- Combiné : jusqu'à 10 inscriptions.
- Poste de base : jusqu'à 20 inscriptions.

## Attribution d'un numéro de téléphone aux touches de composition rapide

**Combiné**

Il est possible d'attribuer un numéro de téléphone à chacune des touches de composition rapide ([1] à [9], ou [0] (10)).

■ **En entrant directement les numéros de téléphone :**

- 1 Appuyer et maintenir une pression sur la touche de composition rapide ([1] à [9], ou [0] (10)). → [AJOUT]
- 2 [↕] : "Manuel" → [SÉLEC.]
- 3 Entrer le nom du correspondant (max. de 16 caractères). → [OK]
- 4 Entrer le numéro de téléphone du correspondant (max. de 24 chiffres). → [OK]

5 [SÉLEC.] → [OFF]

■ **À partir du répertoire :**

- 1 Appuyer et maintenir une pression sur la touche de composition rapide ([1] à [9], ou [0] (10)). → [AJOUT]
- 2 [↕] : "Répertoire" → [SÉLEC.]
- 3 [↕] : Sélectionner l'inscription désirée.
- 4 [SAUV.] → [OFF]

**Poste de base**

■ **En entrant directement les numéros de téléphone :**

- 1 [SPEED DIAL]
- 2 [↕] : Sélectionner la touche de composition rapide désirée. → [MODIF.]
- 3 Entrer le nom du correspondant (max. de 16 caractères). → [OK]
- 4 Entrer le numéro de téléphone du correspondant (max. de 24 chiffres). → [OK]
- 5 [SÉLEC.] → [EXIT]

■ **À partir du répertoire :**

- 1 [SPEED DIAL]
- 2 [↕] : Sélectionner la touche de composition rapide désirée. → [📞]
- 3 [↕] : Sélectionner l'inscription désirée.
- 4 [SAUV.] → [EXIT]

**Nota sur le poste de base et le combiné :**

- Si une inscription du répertoire téléphonique assignée à une touche de composition rapide est modifiée, l'inscription modifiée n'est pas transférée à la touche de composition rapide.

**Nota sur le poste de base :**

- Il est également possible de sélectionner l'inscription manuellement de la manière suivante :
  - 1 à 10 : Appuyer et maintenir une pression sur la touche de composition rapide désirée ([1] à [9], ou [0] (10)).
  - 1 à 20 : Appuyer sur [SPEED DIAL] puis appuyer sur la touche de composition rapide désirée (1 à 20).

## Répertoire

### Modification d'une attribution

#### Combiné

- 1 Appuyer et maintenir une pression sur la touche de composition rapide ([1] à [9], ou [0] (10)). → [MENU]
- 2 [↕] : "Modifier" → [SÉLEC.]
- 3 Au besoin, modifier le nom. → [OK]
- 4 Au besoin, modifier le numéro de téléphone. → [OK]
- 5 [SÉLEC.] → [OFF]

#### Poste de base

- 1 [SPEED DIAL]
- 2 [↕] : Sélectionner l'inscription désirée. → [DÉTAILS]
- 3 [MODIF.]
- 4 Au besoin, modifier le nom. → [OK]
- 5 Au besoin, modifier le numéro de téléphone. → [OK]
- 6 [SÉLEC.] → [EXIT]

### Suppression d'une inscription

#### Combiné

- 1 Appuyer et maintenir une pression sur la touche de composition rapide ([1] à [9], ou [0] (10)). → [MENU]
- 2 [↕] : "Supprimer" → [SÉLEC.]
- 3 [↕] : "Oui" → [SÉLEC.]
- 4 [OFF]

#### Poste de base

- 1 [SPEED DIAL]
- 2 [↕] : Sélectionner l'inscription désirée. → [DÉTAILS]
- 3 [SUPPR.]
- 4 [↕] : "Oui" → [SÉLEC.]
- 5 [EXIT]

### Consulter une inscription/Faire un appel

#### Combiné

#### ■ Avec une ligne cellulaire :

- 1 Appuyer et maintenir une pression sur la touche de composition rapide ([1] à [9], ou [0] (10)).
- 2 [CELL]
  - L'appareil lance la composition lorsque :
    - seulement 1 téléphone cellulaire est enregistré.
    - une ligne spécifique est réglée pour faire des appels cellulaires (p. 21).
- 3 [↕] : Sélectionner le téléphone cellulaire désiré. → [SÉLEC.]

#### ■ Avec une ligne terrestre :

- 1 Appuyer et maintenir une pression sur la touche de composition rapide ([1] à [9], ou [0] (10)).
- 2 Appuyer sur [L1] ou [L2].

#### Poste de base

- 1 [SPEED DIAL]
- 2 [↕] : Sélectionner l'inscription désirée.
- 3 Appuyer sur la touche de la ligne désirée ([LINE 1], [LINE 2], ou [CELL 1] à [CELL 4]).

## Liste du menu

Pour accéder aux fonctions, il existe 2 méthodes.

### Combiné / Poste de base





#### ■ Défilement dans les menus affichés

- 1 [MENU]
- 2 Appuyer sur [▼] ou [▲] pour sélectionner le menu principal désiré. → [SÉLEC.]
- 3 Appuyer sur [▼] ou [▲] pour sélectionner la rubrique désirée à partir des sous-menus suivants. → [SÉLEC.]
- 4 Appuyer sur [▼] ou [▲] pour sélectionner le paramètre désiré. → [SAUV.]

#### ■ Utilisation des codes de commandes directes

- 1 [MENU] → Entrer le code désiré.  
Exemple : Appuyer sur [MENU]#101.
- 2 Sélectionner le paramètre désiré. → [SAUV.]

#### Nota :

- La colonne des appareils indique le(s) appareil(s) qui peuvent être utilisés pour programmer la fonction.  
 : Seul le combiné peut programmer la rubrique.  
 : Seul le poste de base peut programmer la rubrique.  
 : Le poste de base et le combiné peuvent tous les deux programmer la rubrique.
- Pour quitter ce paramétrage, appuyer sur la touche [OFF] du combiné ou sur la touche [EXIT] du poste de base.
- Dans le tableau ci-dessous, < > indique le réglage par défaut.
- Dans le tableau ci-dessous,  indique le numéro de page de référence.
- L'ordre d'affichage du menu et du sous-menu peut varier selon le modèle.
- La liste du menu montre les affichages du combiné, donc les affichages du poste de base peuvent être différents de ceux qui figurent dans la présente liste.

## Tableau d'affichage du menu arborescent et codes de commandes directes



Menu principal :  "Répertoire"



Fonctionnement	Code	Appareil	
Consultation d'une inscription du répertoire.	#280		35



Menu principal :  "Liste demandeur"

Fonctionnement	Code	Appareil	
Consultation de la liste des demandeurs.	#213		52











Menu principal :

Combiné :  "Répondeur" →  : "Ligne1" ou "Ligne2"



Poste de base :  "Répondeur" →  : "Ligne1" ou "Ligne2"

Sous-menu 1	Sous-menu 2	Paramétrage	Code	Appareil	
Lecture nouveau	-	-	#3231 <sup>*1</sup>		61
			#3232 <sup>*2</sup>		
Lecture tout	-	-	#3241 <sup>*1</sup>		61
			#3242 <sup>*2</sup>		

## Programmation

Sous-menu 1	Sous-menu 2	Paramétrage	Code	Appareil	👉				
Effacer tous messages* <sup>3</sup>	-	-	#3251* <sup>1</sup>		62				
			#3252* <sup>2</sup>						
Message réponse	Sélectionner msg réponse <sup>3, *4</sup>	<Msg rép.1>* <sup>4</sup> Msg rép.2* <sup>4</sup> Message réponse1&2 Message réponse1&MRS Msg rép.seul.	#3421* <sup>1</sup>		59				
			#3422* <sup>2</sup>						
			Enregistrer msg-réponse* <sup>3</sup> - Msg rép.1* <sup>4</sup> - Msg rép.2* <sup>4</sup> - Msg rép.seul.			-	#3021* <sup>1</sup>		60
							#3022* <sup>2</sup>		
Vérifier msg-réponse - Msg rép.1* <sup>4</sup> - Msg rép.2* <sup>4</sup> - Msg rép.seul.	-	-	#3031* <sup>1</sup>		61				
			#3032* <sup>2</sup>						
Pré-enregistr.* <sup>3</sup> (Réactiver le message réponse préenregistré) - Msg rép.1* <sup>4</sup> - Msg rép.2* <sup>4</sup> - Msg rép.seul.	-	-	#3041* <sup>1</sup>		60				
			#3042* <sup>2</sup>						
Avis de nouv.message* <sup>3</sup>	Par appel* <sup>4</sup> - Activé/Désact	1:Activé 0:<Désactivé>	#3381* <sup>1</sup>		62				
			#3382* <sup>2</sup>						
	Par appel* <sup>4</sup> - Avis à* <sup>4</sup>	-	#3381* <sup>1</sup>						
			#3382* <sup>2</sup>						
Par appel* <sup>4</sup> - Code distance	1:Activer 0:<Désactiver>	#3381* <sup>1</sup>							
		#3382* <sup>2</sup>							
Bip sur poste de base	1:Activé 0:<Désactivé>	#3391* <sup>1</sup>		62					
		#3392* <sup>2</sup>							
Paramètres	Nbre sonneries* <sup>3</sup>	2-7:2-7 coups <4 coups> 0:Économiseur frais	#2111* <sup>1</sup>		65				
			#2112* <sup>2</sup>						
	Durée enregis.* <sup>3</sup>	1:1 min 3:<3 min>	#3051* <sup>1</sup>		66				
			#3052* <sup>2</sup>						
Code distance* <sup>3</sup>	<111>	#3061* <sup>1</sup>		64					
		#3062* <sup>2</sup>							
Filtrage appels	1:<Activé> 0:Désactivé	#3101* <sup>1</sup>		59					
		#3102* <sup>2</sup>							

## Programmation











Sous-menu 1	Sous-menu 2	Paramétrage	Code	Appareil	👉
Répondeur activé*3	-	-	#3271*1		59
			#3272*2		
Répondeur désactivé*3	-	-	#3281*1		59
			#3282*2		

Menu principal : •) "Intercom."

















Fonctionnement	Code	Appareil	👉
Recherche de l'appareil désiré.	#274		33

## Programmation





Menu principal :  "Bluetooth"

Sous-menu 1	Sous-menu 2	Paramétrage	Code	Appareil		
Lien cellulaire - 1:Ajout nouvel appareil <sup>*5</sup> (pour CELL 1) - 2:Ajout nouvel appareil <sup>*5</sup> (pour CELL 2) - 3:Ajout nouvel appareil <sup>*5</sup> (pour CELL 3) - 4:Ajout nouvel appareil <sup>*5</sup> (pour CELL 4)	Connecter <sup>*3</sup> / Déconnecter <sup>*3</sup>	-	#6251 <sup>*6</sup>		21	
			#6252 <sup>*7</sup>			
			#6253 <sup>*8</sup>			
			#6254 <sup>*9</sup>			
	Volume sonnerie	Combiné : 0-6 : Sans sonn.-6 <6> Poste de base : 0-6 : Sans sonn.-6 <1>		#6281 <sup>*6</sup>		24, 30
				#6282 <sup>*7</sup>		
				#6283 <sup>*8</sup>		
				#6284 <sup>*9</sup>		
	Tonalité sonnerie <sup>*11</sup>	<Tonalité 4>		#6291 <sup>*6</sup>		-
				#6292 <sup>*7</sup>		
				#6293 <sup>*8</sup>		
				#6294 <sup>*9</sup>		
	Assigner appareil <sup>*3</sup>	1-6 : Combiné 1-6 * : <Tout>		#6271 <sup>*6</sup>		20
				#6272 <sup>*7</sup>		
				#6273 <sup>*8</sup>		
				#6274 <sup>*9</sup>		
	Sonn. tel cell. (limité) <sup>*3</sup>	1 : <Activé (avec id. vocale)> 2 : Activé (sans id. vocale) 0 : Désactivé		#6141 <sup>*6</sup>		20
				#6142 <sup>*7</sup>		
				#6143 <sup>*8</sup>		
				#6144 <sup>*9</sup>		
	Avis de texto <sup>*3</sup>	Activé <Désactivé>		#6101 <sup>*6</sup>		56
				#6102 <sup>*7</sup>		
				#6103 <sup>*8</sup>		
	Couplage	-		#6241 <sup>*6</sup>		19
#6242 <sup>*7</sup>						
#6243 <sup>*8</sup>						
#6244 <sup>*9</sup>						
Découplage	-		#6111 <sup>*6</sup>		19	
			#6112 <sup>*7</sup>			
			#6113 <sup>*8</sup>			
			#6114 <sup>*9</sup>			
Transfert répert.	-	-	#618		55	

## Programmation























Sous-menu 1	Sous-menu 2	Paramétrage	Code	Appareil	
Casque	Ajout nouvel appareil <sup>5</sup>	-	#621	 	57
	Connecter <sup>*3</sup> / Déconnecter <sup>*3</sup>	-	#622	 	57
	Couplage	-	#621	 	57
	Découplage	-	#612	 	57
Paramètres	Connexion auto <sup>*3</sup>	1 : <1 min> 2 : 3 min 3 : 5 min 4 : 10 min 0 : Désactivé	#632	 	21
	Ind. rég. cell. <sup>*3</sup>	-	#633	 	21
	Sélect.lig.cel.	0 : <Manuel> 1 : Tél.cell. 1 <sup>*5</sup> 2 : Tél.cell. 2 <sup>*5</sup> 3 : Tél.cell. 3 <sup>*5</sup> 4 : Tél.cell. 4 <sup>*5</sup>	#634		21
	Régler NIP <sup>*3</sup>	<0000>	#619	 	22

Menu principal : ☹ “Réglage date et heure”

Sous-menu 1	Sous-menu 2	Paramétrage	Code	Appareil	
Date et heure <sup>*3</sup>	-	-	#101		17
Avertisseur	-	1 : Une fois 2 : Quotidien 0 : <Non>	#720		47
Ajustement horodateur <sup>*3, *10</sup>	-	1 : <Id.dem.auto> 0 : Manuel	#226		-















## Programmation

Menu principal :  "Réglage initial"

Sous-menu 1	Sous-menu 2	Paramétrage	Code	Appareil	
Paramètre sonnerie	VOLUME sonnerie - Ligne1 - Ligne2	<b>Combiné :</b> 0-6 : Sans sonn.-6 <6> <b>Poste de base :</b> 0-6 : Sans sonn.-6 <1>	#160		24, 30
	Tonalité sonnerie* <sup>11, *12</sup> - Ligne1 - Ligne2	<Tonalité 1>* <sup>1</sup> <Tonalité 2>* <sup>2</sup>	#161		-
	T.interruption* <sup>13</sup>	1 : <Activé> 0 : Désactivé	#201		27
	Mode nuit - Activé/Désact	1 : Activé 0 : <Désactivé>	#238		48
	Mode nuit - Début/Fin	<23:00/06:00>	#237		48
Réglage date et heure	Date et heure* <sup>3</sup>	-	#101		17
	Avertisseur	1 : Une fois 2 : Quotidien 0 : <Non>	#720		47
	Ajustement horodateur* <sup>3, *10</sup>	1 : <Id.dem.auto> 0 : Manuel	#226		-
Identification vocale (Identification vocale du demandeur)	-	<b>Combiné :</b> 1 : <Activé> 0 : Désactivé <b>Poste de base :</b> 1 : Activé 0 : <Désactivé>	#162		52
Nom du combiné	-	-	#104		50
Paramètre localis. clés* <sup>14</sup> - 1:Ajout nouvel appareil (pour Localisat. 1)* <sup>15</sup> - 2:Ajout nouvel appareil (pour Localisat. 2) - 3:Ajout nouvel appareil (pour Localisat. 3) - 4:Ajout nouvel appareil (pour Localisat. 4)	Changer nom* <sup>3</sup>	Localisat.1	#6561		-
		Localisat.2* <sup>16</sup>	#6562* <sup>17</sup>		
		Localisat.3* <sup>16</sup>	#6563* <sup>17</sup>		
		Localisat.4* <sup>16</sup>	#6564* <sup>17</sup>		
	Enregistrement	-	#6571		-
			#6572* <sup>17</sup>		
			#6573* <sup>17</sup>		
			#6574* <sup>17</sup>		
	Désenregistrement	-	#6581		-
			#6582* <sup>17</sup>		
			#6583* <sup>17</sup>		
			#6584* <sup>17</sup>		



## Programmation

Sous-menu 1	Sous-menu 2	Paramétrage	Code	Appareil	
Bloquer appel <sup>*3</sup>	-	-	#217		48
	Premier coup de sonnerie <sup>*3</sup>	1 : <Activé> 0 : Désactivé	#173		49
	Bq sans no <sup>*3, *18</sup> (Blocage des appels sans numéro de téléphone)	1 : Activé 0 : <Désactivé>	#240		49
Composition rapide	-	-	#261		37
Détection avertis. MV <sup>*3</sup> (MV : messagerie vocale)	-	1 : <Activé> 0 : Désactivé	#332		67
Paramètres répertoire <sup>*3</sup>	Code international	-	#117		55
	Code Pays	-	#118		
	Préfixe interurbain	-	#119		
Contraste ACL (Contraste de l'affichage)	-	1-6 : Niveau 1-6 <3>	#145		-
Tonalité touche	-	1 : <Activé> 0 : Désactivé	#165		-
Régler musique garde <sup>*3, *4, *19</sup>	-	1 : <Activé> 0 : Désactivé	#167		-
Communicat. auto <sup>*20</sup>	-	1 : Activé 0 : <Désactivé>	#200		24
Sélectionner ligne (pour la ligne terrestre)	-	0 : <Auto> 1 : Ligne1 2 : Ligne2	#250		17

## Programmation

Sous-menu 1	Sous-menu 2	Paramétrage	Code	Appareil	👉
Réglage ligne	Régler mode composition <sup>*3</sup>	1: Impulsions 2: <Tonalité>	#120		17
	Touche commutation <sup>*3, *21</sup> - Ligne1 - Ligne2	0: 900 ms 1: <700 ms> 2: 600 ms 3: 400 ms 4: 300 ms 5: 250 ms *: 200 ms #: 160 ms 6: 110 ms 7: 100 ms 8: 90 ms 9: 80 ms	#121		24
	Réglage mode ligne <sup>*3, *22</sup> - Ligne1 - Ligne2	1: A 2: <B>	#122		-
Mode privé <sup>*3</sup>	-	1: Activé 0: <Désactivé>	#194		25, 31
Enregistrement	Enregistrer combiné	-	#130		50
	Désenregistrement <sup>*18</sup>	-	#131		50
Désenregistrement <sup>*18</sup>	-	-	#131		50
Changer langue	Affichage	1: <English> 2: Français	#110		16
	Guide vocal <sup>*3</sup>	1: <English> 2: Français	#112		17

Menu principal : ? "Soutien client"

Fonctionnement	Code	Appareil	👉
Affichage de l'adresse Internet du support technique.	#680		-

Menu principal : @ "Localis. clés"<sup>\*14</sup>

Sous-menu 1	Sous-menu 2	Paramétrage	Code	Appareil	👉
Recherche	-	-	#655		-
Vérification pile	-	-			

\*1 Pour la ligne 1

\*2 Pour la ligne 2

\*3 Si la programmation de ces paramètres est effectuée sur l'un des appareils, il n'est pas nécessaire d'effectuer ce même paramétrage sur un autre appareil.

\*4 Les affichages du poste de base sont comme suit :

Combiné	Poste de base
Sélectionner msg réponse	Sélectionner msg-réponse
Msg rép.1	Msg réponse1

Combiné	Poste de base
Msg rép.2	Msg réponse2
Par appel	Appel sortant
Avis à	Notification à
Régler musique garde	Régler musique en garde

- \*5 Après l'enregistrement du dispositif Bluetooth, le nom du dispositif est affiché.
- \*6 Pour CELL 1
- \*7 Pour CELL 2
- \*8 Pour CELL 3
- \*9 Pour CELL 4
- \*10 Cette fonction permet à l'appareil de régler automatiquement l'heure et la date sur réception des renseignements sur le demandeur incluant l'heure et la date.  
Pour désactiver cette fonction, sélectionner "Id. dem. auto". Pour activer cette fonction, sélectionner "Manuel". (Pour les abonnés au service d'affichage du demandeur seulement)  
Pour pouvoir utiliser cette fonction, il est nécessaire d'avoir déjà réglé la date et l'heure (p. 17).
- \*11 Les mélodies préenregistrées dans cet appareil sont utilisées avec l'autorisation de © 2007 Copyrights Vision Inc.
- \*12 Si un abonnement a été souscrit au service de sonnerie distinctive, sélectionner une tonalité (1 à 5). Si une mélodie est sélectionnée, il ne sera pas possible de distinguer les lignes au moyen de leurs sonneries.
- \*13 Cette tonalité informe l'utilisateur de la réception d'un appel externe durant une conversation sur une autre ligne ou lors d'une intercommunication. Si l'option "Activé" est sélectionnée, la tonalité est émise 2 fois.
- \*14 Ce paramétrage est disponible en présence du localisateur de clés (KX-TGA20). Pour plus de renseignements, consulter le guide d'installation du localisateur de clés.
- \*15 Pour les modèles avec localisateurs de clés fournis, l'affichage indique "1:Localisat.1".
- \*16 Si vous avez enregistré 2 localisateurs ou plus.
- \*17 Si vous possédez 2 localisateurs ou plus.
- \*18 Ce menu n'est pas affiché lors du défilement des menus affichés. Disponible uniquement avec les codes de commandes directes.
- \*19 Pendant la garde, il est possible de passer de la musique. La mélodie préenregistrée dans cet appareil est utilisée avec l'autorisation de © 2006 Copyrights Vision Inc.
- \*20 Si un abonnement a été souscrit au service d'affichage du demandeur et que l'utilisateur désire consulter les renseignements affichés après décroché le combiné pour prendre l'appel, désactiver cette fonction.
- \*21 La temporisation - ou délai - est fonction du central téléphonique ou de l'autocommutateur privé hôte. Au besoin, communiquer avec le fournisseur de l'autocommutateur privé (PBX).
- \*22 En règle générale, le paramétrage du mode de la ligne ne devrait pas être modifié. Si le voyant LINE 1 ou le voyant LINE 2 n'apparaît pas lors de l'utilisation d'un autre téléphone branché sur la même ligne, il est nécessaire de modifier le mode de ligne à "A".

## Avertisseur

Un avertisseur se fera entendre pendant 3 minutes à l'heure prédéterminée, une fois ou tous les jours. Un avertisseur peut être défini pour chaque combiné.

### Important :

- S'assurer que les réglages de la date et de l'heure sont justes (p. 17).

### Combiné

1 [MENU]#720

2 [↑] : Sélectionner le mode d'avertisseur désiré. → [SÉLEC.]

"Non"	L'avertisseur est désactivé. Passer à l'étape 6.
"Une fois"	L'avertisseur se fait entendre une fois à l'heure prédéterminée.

## Programmation

“Quotidien”	Un avertisseur est émis quotidiennement à l'heure prédéterminée. Passer à l'étape 4.
-------------	--

- 3 Entrer la date et le mois désirés. → **[OK]**
- 4 Régler l'heure désirée. → **[OK]**
- 5 **[↕]** : Sélectionner la tonalité d'avertisseur désirée. → **[SÉLEC.]**
  - Il est recommandé de sélectionner une tonalité différente de celle pour les appels entrants.
- 6 **[SÉLEC.]** → **[OFF]**

### Nota :

- Pour désactiver l'avertisseur, appuyer sur **[OFF]** ou déposer le combiné sur le poste de base ou le chargeur.
- Lorsque le combiné est en communication, l'avertisseur ne se fera pas entendre avant qu'il soit mis en mode attente.

## Mode de nuit

Le mode de nuit permet de sélectionner une durée durant laquelle la sonnerie ne sera pas émise sur le combiné et/ou le poste de base lors de la réception des appels. Cette fonction est très utile pour éviter d'être dérangé par des appels, par exemple pendant les heures de sommeil. Le mode de nuit peut être réglé séparément pour chaque appareil.

### Important :

- S'assurer que les réglages de la date et de l'heure sont justes (p. 17).
- Lors du réglage de l'avertisseur, celui-ci sera émis même si le mode de nuit a été activé.

### Activation/Désactivation du mode de nuit

#### Combiné

- 1 **[MENU]#238**
- 2 **[↕]** : Sélectionner le paramètre désiré. → **[SAUV.]**
  - Si “Désactivé” a été sélectionné, appuyer sur **[OFF]** pour quitter.
- 3 Entrer l'heure désirée (heure et minutes) pour le début de cette fonction. → **[OK]**
- 4 Entrer l'heure désirée (heure et minutes) pour la fin de cette fonction.
- 5 **[SAUV.]** → **[OFF]**

#### Poste de base

- 1 **[MENU]#238**
- 2 **[↕]** : Sélectionner le paramètre désiré. → **[SAUV.]**
  - Si “Désactivé” a été sélectionné, appuyer sur **[EXIT]** pour quitter.
- 3 Entrer l'heure désirée (heure et minutes) pour le début de cette fonction. → **[OK]**
- 4 Entrer l'heure désirée (heure et minutes) pour la fin de cette fonction.
- 5 **[SAUV.]** → **[EXIT]**

### Changement de l'heure de début et de fin

#### Combiné / Poste de base

- 1 **[MENU]#237**
- 2 Poursuivre à partir de l'étape 3 pour le combiné ou de l'étape 3 pour le poste de base, “Activation/Désactivation du mode de nuit”, p. 48.

## Blocage d'appels

Cette fonction permet de refuser les appels dans les conditions suivantes :

- lorsque l'appareil reçoit un appel d'un demandeur dont le numéro de téléphone apparaît sur la liste des numéros bloqués (“Mise en mémoire des demandeurs indésirables”, p. 49).
- lorsque l'appareil reçoit un appel de la part d'un demandeur sans numéro (“Blocage des appels entrants sans numéro de téléphone”, p. 49).

Lors de la réception d'un appel, la sonnerie se fait entendre pendant une courte période\*1 pendant l'identification du demandeur. Si le numéro de téléphone correspond à un numéro inscrit sur la liste des numéros bloqués, l'appareil n'émet aucune tonalité au demandeur, puis coupe la communication. (Uniquement pour les abonnés au service d'affichage du demandeur)

\*1 Ceci est appelé premier coup de sonnerie. Pour ne pas entendre le premier coup de sonnerie, régler le paramétrage sur “Désactivé” (p. 49).

### Important :

- Lorsque l'appareil reçoit un appel d'un demandeur dont le numéro figure sur la liste des appels bloqués ou dont le numéro de téléphone n'est pas reconnaissable, l'appel est inscrit dans la liste des demandeurs (p. 52) avec **[↵]** après la coupure de la communication.
- Cette fonction peut être programmée avec soit le poste de base ou un des combinés.

### Mise en mémoire des demandeurs indésirables

Il est possible d'inscrire un total de 250 numéros de téléphone sur la liste de blocage des appels.

#### Important :

- Il est recommandé de mettre en mémoire un numéro à 10 chiffres (incluant l'indicatif régional). Lors de la mise en mémoire d'un numéro à 7 chiffres, tous les numéros comportant ces 7 derniers chiffres seront bloqués.

#### ■ À partir de la liste des demandeurs :

##### Combiné

- 1 [▼] CID
- 2 [↕] : Sélectionner l'inscription à bloquer.
  - Pour modifier le numéro : [MENU] → [↕] : "Modifier" → [SÉLEC.]  
Appuyer à répétition sur [MODIF.] jusqu'à ce que le numéro de téléphone soit affiché sous le format à 10 chiffres. Ensuite, appuyer sur [SAUV.]. Passer à l'étape 5.
- 3 [MENU]
- 4 [↕] : "Sauv. id. dem." → [SÉLEC.]
- 5 [↕] : "Bloquer appel" → [SÉLEC.]
- 6 [↕] : "Oui" → [SÉLEC.]
- 7 Au besoin, modifier le numéro de téléphone (maximum de 24 chiffres).
- 8 [SAUV.] → [OFF]

##### Poste de base

- 1 [ID]
- 2 [↕] : Sélectionner l'inscription à bloquer.
  - Pour modifier le numéro, appuyer à plusieurs reprises sur [MODIF.] jusqu'à ce que le numéro soit affiché sous le format à 10 chiffres.
- 3 [SAUV.]
- 4 [↕] : "Bloquer appel" → [SÉLEC.]
- 5 [↕] : "Oui" → [SÉLEC.]
- 6 Au besoin, modifier le numéro de téléphone (maximum de 24 chiffres).
- 7 [SAUV.] → [EXIT]

#### ■ En entrant directement les numéros de téléphone :

##### Combiné

- 1 [MENU]#217
- 2 [MENU] → [↕] : "Ajout" → [SÉLEC.]

- 3 Entrer le numéro de téléphone (maximum de 24 chiffres).

- 4 [SAUV.] → [OFF]

##### Poste de base

- 1 [MENU]#217 → [AJOUT]
- 2 Entrer le numéro de téléphone (maximum de 24 chiffres).
- 3 [SAUV.] → [EXIT]

### Blocage des appels entrants sans numéro de téléphone

Il est possible de refuser un appel sans numéro de téléphone, dont les appels indiquant "Nom/num. non disponible".

##### Combiné / Poste de base

- 1 [MENU]#240
- 2 [↕] : Sélectionner le paramètre désiré. → [SAUV.]
- 3 Effectuer la procédure selon l'appareil.  
Combiné : [OFF]  
Poste de base : [EXIT]

#### Nota :

- Lorsque l'appareil reçoit un appel sur ligne cellulaire sans un numéro de téléphone, l'appel pourrait ne pas être refusé.

### Paramétrage du premier coup de sonnerie pour la liste des numéros bloqués

##### Combiné / Poste de base

Pour ne pas entendre le premier coup de sonnerie d'un numéro sur la liste des numéros bloqués, régler le paramétrage du premier coup de sonnerie sur "Désactivé". Par défaut, le réglage est sur "Activé".

- 1 [MENU]#173
- 2 [↕] : Sélectionner le paramètre désiré. → [SAUV.]
- 3 Effectuer la procédure selon l'appareil.  
Combiné : [OFF]  
Poste de base : [EXIT]

### Affichage/modification/suppression des numéros pour blocage des appels

##### Combiné

- 1 [MENU]#217
- 2 [↕] : Sélectionner l'inscription désirée.
  - Pour quitter, appuyer sur [OFF].

## Programmation

- Pour modifier un numéro :**  
[MODIF.] → Modifier le numéro de téléphone. →  
[SAUV.] → [OFF]  
**Pour supprimer un numéro :**  
[SUPPR.] → [↕] : "Oui" → [SÉLEC.] → [OFF]

### Poste de base

- [MENU]#217
- [↕] : Sélectionner l'inscription désirée.
  - Pour quitter, appuyer sur [EXIT].
- Pour modifier un numéro :**  
[MODIF.] → Modifier le numéro de téléphone. →  
[SAUV.] → [EXIT]  
**Pour supprimer un numéro :**  
[SUPPR.] → [↕] : "Oui" → [SÉLEC.] → [EXIT]

### Nota sur le poste de base et le combiné :

- Lors de la consultation, "Bq sans no" s'affiche si la fonction de blocage des appels entrants sans numéro de téléphone est activée. Pour désactiver la fonction :  
[SUPPR.] → [▼] → [SAUV.] → [OFF] (Combiné)  
ou [EXIT] (Poste de base)

## Autres programmations

### Changement du nom du combiné

À chaque combiné peut être attribué un nom personnalisé ("Robert", "Cuisine", etc.). Ceci est très utile lors d'intercommunications entre combinés. Il est également possible de choisir si le nom du combiné sera affiché ou non. Par défaut, le réglage est sur "Non". Si "Oui" est sélectionné sans entrer un nom de combiné "Combiné 1" à "Combiné 6" est affiché.

### Combiné

- [MENU]#104
- Entrer le nom désiré (ne comportant pas plus de 10 caractères).
- [SAUV.]
- [↕] : Sélectionner le paramètre désiré. →  
[SÉLEC.] 2 fois → [OFF]

## Enregistrement d'un combiné

### Fonctionnement avec combinés supplémentaires

#### Combinés supplémentaires

Il est possible d'enregistrer jusqu'à 6 combinés auprès du poste de base.

#### Important :

- Se reporter à la p. 4 pour des informations sur les modèles disponibles.

### Enregistrement d'un combiné auprès du poste de base

Le combiné fourni et le poste de base sont préenregistrés. Si pour une raison ou une autre, le combiné n'était pas enregistré auprès du poste de base, refaire son enregistrement.

- Combiné :**  
[MENU]#130
- Poste de base :**  
Maintenir la touche [LOCATOR] enfoncée pendant environ 5 secondes jusqu'à ce que la tonalité d'enregistrement soit émise.
  - Si la sonnerie se fait entendre sur tous les combinés enregistrés, appuyer de nouveau sur [LOCATOR] pour y mettre un terme, puis recommencer cette étape.
- Combiné :**  
Appuyer sur [OK], puis attendre l'émission de la tonalité prolongée.

### Désenregistrement d'un combiné

Un combiné peut annuler son enregistrement auprès du poste de base ou celui d'autres combinés enregistrés auprès de ce même poste de base. Cela permet au combiné de mettre un terme à sa communication sans fil avec le système.

### Combiné / Poste de base

- [MENU]#131
  - Tous les combinés enregistrés auprès du poste de base sont affichés.
- [↕] : Sélectionner le combiné à désenregistrer. →  
[SÉLEC.]
- [↕] : "Oui" → [SÉLEC.]

**4** Effectuer la procédure selon l'appareil.

**Combiné : [OFF]**

**Poste de base : [EXIT]**

## Service d'affichage du demandeur

### Utilisation du service d'affichage du demandeur

#### Important :

- Cet appareil est compatible avec le service d'affichage du demandeur offert par les fournisseurs de services. Pour utiliser les fonctions de l'affichage du demandeur, il est nécessaire de souscrire au service d'affichage du demandeur. Communiquer avec votre fournisseur de services/compagnie de téléphone pour plus de renseignements.

### Caractéristiques

#### Combiné / Poste de base

Lorsqu'un appel externe est reçu, les renseignements sur le demandeur s'affichent.

Les renseignements sur les 50 derniers demandeurs sont inscrits sur la liste des demandeurs, classés à partir du plus récent appel jusqu'au plus ancien.

- Si l'appareil ne peut saisir les renseignements sur le demandeur, l'un ou l'autre des messages suivants s'affiche :
  - “Nom/num. non disponible”<sup>\*1</sup> / “Nom/ numéro non disponible”<sup>\*2</sup> : Le demandeur appelle depuis un secteur dans lequel le service d'affichage du demandeur n'est pas disponible.
  - “Appel privé” : Le demandeur a demandé qu'aucun renseignement le concernant ne soit transmis.
  - “Interurbain” : Il s'agit d'un appel interurbain.
- Si l'appareil est relié à un autocommutateur, il se pourrait que les renseignements sur le demandeur ne puissent être saisis. Communiquer avec le fournisseur du système.

\*1 Combiné

\*2 Poste de base

#### Appels manqués

#### Combiné / Poste de base

Si l'appel est laissé sans réponse, l'appareil le traite comme un appel manqué. Le message “Appel manqué” est affiché.

#### Nota :

- Même en présence d'appels manqués non consultés, “Appel manqué” disparaît de l'affichage en attente lorsqu'une des opérations suivantes est effectuée par l'un des combinés enregistrés :

- Un combiné est déposé sur le poste de base ou le chargeur.
- La touche [OFF] du combiné est pressée.
- La touche [EXIT] du poste de base est pressée.

#### Affichage personnalisé du nom

Lorsque le numéro de téléphone du demandeur saisi lors de la réception d'un appel correspond à une inscription dans le répertoire, le nom mémorisé dans le répertoire s'affiche et est inscrit sur la liste des demandeurs.

#### Identification vocale du demandeur

#### Combiné / Poste de base

Cette fonction permet de connaître l'identité du demandeur sans avoir à consulter l'affichage.

Pour utiliser cette fonction, il est nécessaire de :

- souscrire à un service d'affichage du demandeur auprès du fournisseur de services/compagnie de téléphone.
- activer cette fonction (p. 44).

Lors de la réception des informations sur le demandeur, les combinés et le poste de base énoncent le nom ou le numéro de téléphone du demandeur reçu du fournisseur de services après chaque coup de sonnerie.

- La prononciation des noms peut varier. Cette fonction pourrait ne pas prononcer correctement tous les noms.
- Avec le service d'affichage du demandeur, il y a une limite de caractères qui peuvent être affichés. Si le nom du demandeur est trop long, l'appareil pourrait ne pas pouvoir afficher ou énoncer le nom au complet.

#### Identification vocale personnalisée du nom

Lorsque les renseignements sur le demandeur sont reçus et qu'ils correspondent à une inscription au répertoire, le nom mémorisé dans le répertoire est énoncé.

### Liste des demandeurs

#### Important :

- S'assurer que les réglages de la date et de l'heure sont justes (p. 17).

#### Consultation et utilisation de la liste des demandeurs

- Avec une ligne cellulaire



## Service d'affichage du demandeur

### Combiné

- 1 [▼] CID
- 2 Appuyer sur [▼] pour effectuer une recherche à partir de l'appel le plus récent ou sur [▲] pour une recherche à partir de l'appel le plus ancien.
- 3 Pour rappeler, appuyer sur [CELL].
  - L'appareil lance la composition lorsque :
    - seulement 1 téléphone cellulaire est enregistré.
    - une ligne spécifique est réglée pour faire des appels cellulaires (p. 21).Pour quitter, appuyer sur [OFF].
- 4 [↕] : Sélectionner le téléphone cellulaire désiré. → [SÉLEC.]

### Poste de base

- 1 [ID]
- 2 Appuyer sur [▼] pour effectuer une recherche à partir de l'appel le plus récent ou sur [▲] pour une recherche à partir de l'appel le plus ancien.
- 3 Pour rappeler ce numéro, appuyer sur la touche de la ligne cellulaire désirée ([CELL 1] à [CELL 4]). Pour quitter, appuyer sur [EXIT].

### ■ Avec une ligne terrestre

#### Combiné / Poste de base

- 1 Effectuer la procédure selon l'appareil.  
**Combiné :** [▼] CID  
**Poste de base :** [ID]
- 2 Appuyer sur [▼] pour effectuer une recherche à partir de l'appel le plus récent ou sur [▲] pour une recherche à partir de l'appel le plus ancien.
- 3 Effectuer la procédure selon l'appareil.  
**Combiné :**
  - Pour rappeler, appuyer sur [↶].
  - Pour quitter, appuyer sur [OFF].**Poste de base :**
  - Pour rappeler, appuyer sur [↶].
  - Pour quitter, appuyer sur [EXIT].

#### Nota sur le poste de base et le combiné :

- Si les renseignements ont été affichés ou l'appel a été pris, "✓" s'affiche, même s'ils ont été affichés ou que l'appel a été pris sur un autre appareil.
- [C1] à [C4] indique que les informations sur le demandeur ont été reçues de la ligne cellulaire.
- [L1] ou [L2] indique que les informations sur le demandeur ont été reçues de la ligne terrestre.
- À l'étape 3, l'appareil utilise automatiquement la ligne qui a été définie dans le mode de sélection de ligne

(p. 17) pour rétablir la communication. Quand le mode de sélection de mode est défini à "Auto", la ligne indiquée ([L1] ou [L2]) est utilisée pour l'appel. Si la ligne indiquée est déjà en communication ou pour sélectionner une autre ligne :

**Combiné :** Appuyer sur [L1] ou [L2].

**Poste de base :** Appuyer sur [LINE 1] ou [LINE 2].

## Modification d'un numéro d'un demandeur

Il est possible de modifier un numéro de téléphone de la liste des demandeurs en ajoutant le code interurbain "1" ou en retirant le code régional.

### Combiné

- 1 [▼] CID
- 2 [↕] : Sélectionner l'inscription désirée.
- 3 [MENU] → [↕] : "Modifier" → [SÉLEC.]
- 4 Appuyer à répétition sur [MODIF.] jusqu'à ce que le numéro de téléphone soit affiché dans le format désiré.
- 5 **Avec une ligne cellulaire :**  
Pour faire un appel cellulaire, continuer à partir de l'étape 3, "Consultation et utilisation de la liste des demandeurs", p. 52.  
**Avec une ligne terrestre :**  
Appuyer sur [↶].

### Poste de base

- 1 [ID]
- 2 [↕] : Sélectionner l'inscription désirée.
- 3 Appuyer à répétition sur [MODIF.] jusqu'à ce que le numéro de téléphone soit affiché dans le format désiré.
- 4 **Avec une ligne cellulaire :**  
Pour faire un appel cellulaire, continuer à partir de l'étape 3, "Consultation et utilisation de la liste des demandeurs", p. 52.  
**Avec une ligne terrestre :**  
Appuyer sur [↶].

#### Nota sur le poste de base et le combiné :

- Le numéro modifié à l'étape 3 pour le combiné et à l'étape 3 pour le poste de base ne sera pas sauvegardé sur la liste des demandeurs.
- À l'étape 5 du combiné ou à l'étape 4 du poste de base, l'appareil utilise automatiquement la ligne que vous avez définie lors de la sélection de mode (p. 17) pour rétablir la communication. Quand le mode de sélection de mode est défini à "Auto", la ligne indiquée ([L1] ou [L2]) est utilisée pour l'appel. Si la

## Service d'affichage du demandeur

---

ligne indiquée est déjà en communication ou pour sélectionner une autre ligne :

**Combiné** : Appuyer sur [L1] ou [L2].

**Poste de base** : Appuyer sur [LINE 1] ou [LINE 2].

---

### Suppression des données d'un demandeur en particulier

#### Combiné / Poste de base

- 1 Effectuer la procédure selon l'appareil.  
**Combiné** : [▼] CID  
**Poste de base** : [ID]
- 2 [↕] : Sélectionner l'inscription désirée.
- 3 [SUPPR.] → [↕] : "Oui" → [SÉLEC.]
- 4 Effectuer la procédure selon l'appareil.  
**Combiné** : [OFF]  
**Poste de base** : [EXIT]

---

### Suppression de toutes les données de la liste des demandeurs

#### Combiné / Poste de base

- 1 Effectuer la procédure selon l'appareil.  
**Combiné** : [▼] CID  
**Poste de base** : [ID]
- 2 [SUPPR.] → [↕] : "Oui" → [SÉLEC.]
- 3 **Combiné** : [OFF]  
**Poste de base** : [EXIT]

## Copie du répertoire d'un téléphone cellulaire (transfert de répertoire)

Il est possible de copier les inscriptions des téléphones cellulaires enregistrés auprès de l'appareil ou d'autres téléphones cellulaires (non enregistrés) au répertoire de l'appareil. Un téléphone cellulaire doit être compatible avec la technologie Bluetooth sans fil.

### Important :

- Si l'inscription copiée comporte 2 numéros de téléphone ou plus, chaque numéro de téléphone (max. de 6) est sauvegardé comme une autre inscription avec le même nom.
- Si une inscription du répertoire comprend des données supplémentaires telle une photo, cette entrée pourrait ne pas être copiée sur le poste de base.
- Si le téléphone cellulaire comprend des inscriptions incluant des appels internationaux, régler le code de conversion avant la copie (p. 55).

### Combiné / Poste de base

- 1 [MENU] # [6] [1] [8]
- 2 **Pour copier à partir de téléphones cellulaires enregistrés :**  
 [↕] : Sélectionner le téléphone cellulaire désiré. → [SÉLEC.]  
 ● Les inscriptions copiées sont sauvegardées dans le groupe ("Cell 1" à "Cell 4") auquel le téléphone cellulaire est enregistré.  
**Pour copier à partir d'autres téléphones cellulaires (non enregistrés) :**  
 [↕] : "Autres cell." → [SÉLEC.] → [↕] : Sélectionner le groupe destinataire de la copie. → [SÉLEC.]
- 3 **Lorsque "Util. cell. pour transférer répertoire" apparaît :**  
 Passer à l'étape 4.  
**Lorsque le menu "Sélect. mode" apparaît :**  
 [↕] : Sélectionner "Auto" ou "Manuel". → [SÉLEC.]  
 "Auto" : Téléchargement automatique de toutes les inscriptions du téléphone cellulaire. Passer à l'étape 5.  
 "Manuel" : Copie des inscriptions sélectionnées.  
 ● Le menu "Sélect. mode" apparaît seulement lorsque le téléphone cellulaire prend en charge le

profil PBAP (Phone Book Access Profile) pour la connexion Bluetooth.

- Certains téléphones cellulaires nécessitent qu'une opération soit effectuée sur le téléphone cellulaire même si la sélection "Auto" est choisie.

### 4 Téléphone cellulaire :

Suivre les directives de votre téléphone cellulaire pour la copie des inscriptions du répertoire.

- Pour d'autres téléphones cellulaires (non enregistrés), il est nécessaire de rechercher et sélectionner le poste de base. Le NIP du poste de base (valeur par défaut : "0000") peut être nécessaire.
- Les inscriptions en cours de copie sont affichées sur l'appareil.

### 5 Attendre jusqu'à ce que "Terminé" soit affiché.

### 6 Effectuer la procédure selon l'appareil.

**Combiné :** [OFF]

**Poste de base :** [EXIT]

### Nota :

- Certaines inscriptions peuvent comporter des caractères non présents dans la table des caractères (p. 34). Ces caractères peuvent être affichés mais ils ne peuvent pas être utilisés pour modifier une inscription.
- L'appareil ne prend pas en charge certains caractères. Si une inscription comporte ces caractères, ils sont remplacés par d'autres caractères disponibles ou "\*".
- Lors de la réception d'un appel durant la copie d'inscriptions du répertoire, la procédure de copie est interrompue. Essayer à nouveau après la fin de l'appel.

## Paramétrage des codes de conversion

Il faut d'abord d'abord régler les 3 codes de composition suivants dans le poste de base destinataire à la copie avant de transférer le répertoire téléphonique de votre téléphone cellulaire (max. de 4 chiffres ch.).

- "Code international" : Un préfixe international utilisé lors d'un appel international.
- "Code Pays" : Votre code de pays pour les appels internationaux.
- "Préfixe interurbain" : Un préfixe interurbain ; le(s) premier(s) chiffre(s) à composer lors d'un appel national, avant l'indicatif régional.

### Combiné / Poste de base

- 1 [MENU]

## Avec dispositifs Bluetooth

- 2 Pour sauvegarder "Code international" :  
#117  
Pour sauvegarder "Code Pays" : #118  
Pour sauvegarder "Préfixe interurbain" :  
#119
- 3 Entrer le numéro désiré. → [SAUV.]
- 4 Effectuer la procédure selon l'appareil.  
Combiné : [OFF]  
Poste de base : [EXIT]

### Nota :

- Après la copie des inscriptions, s'assurer que les numéros ont été correctement transférés.

## Avis de message texte (SMS)

Cette fonction permet au combiné et au poste de base de vous informer de l'arrivée d'un nouveau message texte sur le téléphone cellulaire enregistré auprès du poste de base. Cette notification est affichée momentanément sur le combiné et sur le poste de base et est énoncée. Par défaut, le réglage est sur "Désactivé".

### Important :

- Pour utiliser la fonction d'avis de message texte, il est nécessaire d'enregistrer le téléphone cellulaire auprès du poste de base (p. 19) puis de le mettre en marche.
- Votre téléphone cellulaire doit prendre en charge la spécification le profil MAP (Message Access Profile). Il est recommandé de confirmer d'abord si votre téléphone prend le profil MAP en charge.
- Pour plus de renseignements et pour la liste de téléphones cellulaires compatibles, consulter notre site Web :  
<http://www.panasonic.ca/link2cell>
- Les avis de message texte sont possibles avec CELL 1, CELL 2 et CELL 3.

### Pour les périphériques ne prenant pas en charge le profil MAP (Message Access Profile) :

En installant l'application "Text Message Alert", il est possible d'utiliser la fonction d'avis de message texte. Consulter notre site Web :  
<http://www.panasonic.net/pcc/support/tel/sms/>



- Consulter le manuel d'utilisation de votre téléphone cellulaire pour des renseignements sur l'installation des applications.

## Paramétrages d'avis de message texte (SMS)

Programmer ce réglage avec soit le poste de base, soit un des combinés.

### Votre téléphone cellulaire

Pour utiliser la fonction d'avis de message texte, il peut être nécessaire d'activer la notification du réglage Bluetooth sur votre téléphone cellulaire.

### Combiné / Poste de base

- 1 Pour CELL 1 : [MENU]#6101  
Pour CELL 2 : [MENU]#6102  
Pour CELL 3 : [MENU]#6103
- 2 [↕] : Sélectionner le paramètre désiré.
- 3 [SAUV.]
- 4 Effectuer la procédure selon l'appareil.  
Combiné : [OFF]  
Poste de base : [EXIT]

### Nota :

- Si la fonction d'avis de message texte ne fonctionne pas, il est peut-être nécessaire d'activer la notification du réglage Bluetooth sur votre téléphone cellulaire. Ensuite, débrancher l'adaptateur secteur du poste de base et le reconnecter pour activer la fonction d'avis de message texte. Pour obtenir des détails sur cette procédure, consulter notre site Web :  
<http://www.panasonic.net/pcc/support/tel/sms/>
- Cet appareil ne peut pas afficher ni énoncer la réception d'un message texte durant un appel.
- Les avis de message texte ne sont pas conservés dans la liste des demandeurs sur l'appareil.

## Avec un casque d'écoute sans fil Bluetooth (vendu séparément) pour les appels sur ligne terrestre

En enregistrant un casque Bluetooth auprès du poste de base, il est possible d'avoir des conversations mains libres lors d'appels sur ligne terrestre.

### Important :

- 1 casque d'écoute peut être enregistré auprès du poste de base. Toutefois, un seul dispositif Bluetooth (téléphone cellulaire ou casque d'écoute) peut être connecté à la fois au poste de base.
- Pour de meilleurs résultats, il est recommandé d'utiliser un casque d'écoute Bluetooth à l'intérieur de 1 m (3,3 pieds) du poste de base. Un casque d'écoute peut communiquer avec le poste de base à l'intérieur d'environ 10 m (33 pieds).
- Si un casque d'écoute filaire et un casque d'écoute Bluetooth sont utilisés simultanément, le casque d'écoute filaire est utilisé.

### Enregistrement d'un casque auprès du poste de base

#### Important :

- S'assurer que le casque Bluetooth n'est pas connecté à un autre dispositif Bluetooth.

#### Combiné / Poste de base

- 1 Votre casque d'écoute :**  
Régler votre casque en mode d'enregistrement.
  - Consulter le manuel d'utilisation du casque.
- 2 [MENU]#621**
- 3 Si le NIP de votre casque est "0000",** passer à l'étape 4.  
**Si le NIP de votre casque est différent de "0000",** appuyer sur [ANNUL.], puis entrer le NIP de votre casque.
  - En général, le NIP par défaut est "0000". Consulter le manuel d'utilisation du casque.
- 4 Appuyer sur [OK],** puis attendre l'émission de la tonalité prolongée.
- 5 Effectuer la procédure selon l'appareil.**  
**Combiné : [OFF]**  
**Poste de base : [EXIT]**
  - Lorsque HEADSET s'affiche sur le poste de base, le casque est prêt à utiliser.

#### Connexion/déconnexion d'un casque

Si la connexion entre le combiné et le poste de base avec le casque n'est pas possible, il est possible d'utiliser cet appareil pour effectuer la connexion. Pour utiliser votre casque avec un autre dispositif Bluetooth tel qu'un téléphone cellulaire, il peut être nécessaire de le déconnecter du poste de base.

#### Important :

- S'assurer que le casque est mis en marche.

#### Combiné

- 1 Pour connecter/déconnecter :**  
**[MENU]#622**
  - Une tonalité prolongée est émise.
- 2 [OFF]**

#### Poste de base

##### Pour connecter :

Appuyer sur [HEADSET].

##### Pour déconnecter :

Maintenir une pression sur [HEADSET] jusqu'à l'émission d'une longue tonalité.

#### Désenregistrement d'un casque

Il est possible d'annuler l'enregistrement d'un casque auprès du poste de base.

#### Combiné / Poste de base

- 1 [MENU]#612**
- 2 [↑] : "Oui" → [SÉLEC.]**
  - Lorsqu'un casque d'écoute est désenregistré, le voyant HEADSET sur le poste de base est éteint.
- 3 Effectuer la procédure selon l'appareil.**  
**Combiné : [OFF]**  
**Poste de base : [EXIT]**

### Fonctionnement d'un casque sans fil Bluetooth avec une ligne terrestre

#### Important :

- Consulter le manuel d'utilisation du casque pour les directives de fonctionnement du casque.

#### Prise des appels sur une ligne terrestre avec votre casque

Pour prendre un appel sur ligne terrestre, mettre le casque en marche selon la procédure décrite dans le manuel d'utilisation du casque.

La conversation terminée, mettre le casque hors marche selon la procédure décrite dans le manuel d'utilisation du casque.

#### Nota :

- Si la communication ne peut pas être coupée en utilisant le casque, appuyer deux fois sur la touche [←] du poste de base 2 fois.

#### Commutation entre le poste de base et votre casque

Il est possible de commuter entre le poste de base et votre casque :

## Avec dispositifs Bluetooth

---

- durant un appel sur ligne terrestre avec le haut-parleur du poste de base.
- durant une intercommunication entre le poste de base et le combiné.
- lors de l'écoute de messages enregistrés sur le répondeur du poste de base.

### ■ Pour commuter à votre casque :

Appuyer sur la touche **[HEADSET]** du poste de base.

### ■ Pour commuter au poste de base :

Appuyer sur la touche **[📞]** du poste de base.

---

## Partage des appels entre le casque et le combiné

### Important :

- Pour activer cette fonction, le mode privé doit avoir été désactivé au préalable (p. 46).
- **Lorsque le combiné est en communication avec un appel sur une ligne terrestre :**  
Pour se joindre à la conversation avec votre casque, mettre le casque en marche selon la procédure décrite dans le manuel d'utilisation du casque.
  - Le partage des appels n'est disponible que pour la ligne sélectionnée lors de la sélection de mode (p. 17).
- **Lorsque votre casque est en communication avec un appel sur une ligne terrestre :**  
Pour se joindre à la conversation avec le combiné, appuyer sur **[L1]** ou **[L2]**.

---

## Réglage du volume du récepteur du casque

### Poste de base

Appuyer à répétition sur **[▲]** ou **[▼]** en utilisant le casque.

### Nota :

- En fonction de votre casque, le volume du récepteur peut ne pas être réglable.

### Répondeur pour ligne terrestre

Le répondeur peut répondre aux appels à votre place et les enregistrer lorsque vous ne pouvez pas répondre aux appels.

Il est également possible de régler l'appareil de manière qu'il fasse entendre un message réponse sans enregistrer de message de la part du demandeur en sélectionnant "**Msg rép. seul.**" comme réglage de la durée de l'enregistrement (p. 59).

Le paramétrage du répondeur peut être défini pour chaque ligne.

#### Important :

- Il convient de s'assurer que la date et l'heure ont été correctement réglées (p. 17).

### Capacité de la mémoire (incluant le message réponse)

La capacité totale d'enregistrement pour les deux lignes est d'environ 60 minutes. Un maximum de 128 messages peuvent être enregistrés.

#### Nota :

- Lorsque la mémoire devient pleine :
  - "**Mém. pleine**" s'affiche sur l'afficheur du combiné et du poste de base.
  - Le voyant ANSWER ON/OFF de chaque ligne du poste de base clignote rapidement si le répondeur est activé.
  - Si un message réponse préenregistré est utilisé, l'appareil passe automatiquement à un autre message réponse préenregistré informant les demandeurs de rappeler plus tard.
  - Si un message réponse personnalisé a été enregistré, ce message sera entendu même si aucun message ne peut être enregistré.

### Mise en/hors marche du répondeur

#### Poste de base

##### Pour activer/désactiver :

Pour la ligne 1 : Appuyer sur **[L1]** (ANSWER ON/OFF).  
Pour la ligne 2 : Appuyer sur **[L2]** (ANSWER ON/OFF).

#### Combiné

##### 1 Pour activer :

Pour la ligne 1 : **[MENU]#3271**

Pour la ligne 2 : **[MENU]#3272**

Pour désactiver :

Pour la ligne 1 : **[MENU]#3281**

Pour la ligne 2 : **[MENU]#3282**

##### 2 [OFF]

#### Nota sur le poste de base et le combiné :

- Lorsque le répondeur est activé, le voyant ANSWER ON/OFF sur le poste de base s'allume.

### Filtrage des appels

#### Combiné / Poste de base

Pendant qu'un demandeur enregistre son message, il est possible d'entendre le demandeur sur le haut-parleur de l'appareil.

Pour régler le volume du haut-parleur, appuyer sur **[▲]** ou **[▼]** à plusieurs reprises.

Il est possible de prendre l'appel en appuyant sur la touche **[L1]** ou **[L2]** sur le combiné ou **[LINE 1]** ou **[LINE 2]** sur le poste de base.

Le filtrage des appels peut être réglé pour chaque appareil. Par défaut, le réglage est sur "**Activé**".

1 Pour la ligne 1 : **[MENU]#3101**

Pour la ligne 2 : **[MENU]#3102**

2 **[↕]** : Sélectionner le paramètre désiré. → **[SAUV.]**

3 Effectuer la procédure selon l'appareil.

**Combiné : [OFF]**

**Poste de base : [EXIT]**

### Message réponse

Lorsque le répondeur prend un appel, le demandeur entend un message réponse.

Les 3 types de types de message préenregistrés ("**Msg rép.1**", "**Msg rép.2**", "**Msg rép. seul.**") peuvent être utilisés pour chaque ligne.

### Sélection du message réponse

#### Combiné / Poste de base

Il est possible de définir la combinaison de messages préenregistrés et l'heure de début et de fin de chaque message choisi.

Les réglages suivants sont disponibles :

- "**Msg rép.1**" (par défaut) : Le répondeur ne fait entendre que le "**Msg rép.1**" pour tous les appels.
- "**Msg rép.2**" : Le répondeur ne fait entendre que le message "**Msg rép.2**" pour tous les appels.

## Répondeur pour ligne terrestre

- “Message réponse1&2” : Selon l’heure de l’appel entrant, le répondeur annonce soit “Msg rép.1” soit “Msg rép.2”.<sup>\*1</sup>
- “Message réponse1&MRS” : Selon l’heure de l’appel entrant, le répondeur annonce soit “Msg rép.1” soit “Msg rép.seul.”<sup>\*1</sup>
- “Msg rép.seul.” : Le répondeur ne fait entendre que le message “Msg rép.seul.” pour tous les appels.

Programmer ce réglage avec soit le poste de base, soit un des combinés.

\*1 Le réglage par défaut pour “Msg rép.1” est annoncé entre “9:00” et “16:59”, et le réglage par défaut pour “Msg rép.2” ou “Msg rép.seul.” est annoncé entre “17:00” et “8:59”.

### Important :

- S’assurer que les réglages de la date et de l’heure sont justes (p. 17).
- Enregistrer le message réponse au préalable (p. 60).

1 Pour la ligne 1 : **[MENU]#3421**

Pour la ligne 2 : **[MENU]#3422**

2 **[↕]** : Sélectionner le réglage de message désiré. → **[SÉLEC.]**

“Msg rép.1” ou “Msg rép.2”	Passer à l’étape 5.
“Message réponse1&2” ou “Message réponse1&MRS”	Passer à l’étape 3.
“Msg rép.seul.”	<b>[↕]</b> : “Oui” → <b>[OK]</b> → Passer à l’étape 5.

- 3 Entrer l’heure désirée (heure et minutes) pour le début du “Msg rép.1”. → **[OK]**
- 4 Entrer l’heure désirée (heure et minutes) pour le début du “Msg rép.2” ou “Msg rép.seul.”. → **[SAUV.]**
- 5 Effectuer la procédure selon l’appareil.  
**Combiné : [OFF]**  
**Poste de base : [EXIT]**

### Sélection de “Msg rép.seul.” ou “Message réponse1&MRS”

Il est possible de sélectionner “Msg rép.seul.” ou “Message réponse1&MRS”<sup>\*1</sup> qui fait entendre un

message réponse aux demandeurs mais ne leur permet pas d’enregistrer un message.

Sélectionner “Msg rép.seul.” ou “Message réponse1&MRS” à l’étape 2 de “Sélection du message réponse”, p. 59.

\*1 Pendant la période où le mode lecture du message réponse seulement est activé.

## Enregistrement d’un message réponse

### Combiné / Poste de base

- 1 Pour la ligne 1 : **[MENU]#3021**  
Pour la ligne 2 : **[MENU]#3022**
- 2 **[↕]** : Sélectionner le message réponse désiré. → **[SÉLEC.]**
- 3 **[↕]** : “Oui” → **[SÉLEC.]**
- 4 Après le bip, énoncer clairement le message 20 cm (8 pouces) du microphone (durée maximale de 2 minutes).
- 5 Appuyer sur **[ARRÊT]** pour mettre fin à l’enregistrement.
- 6 Effectuer la procédure selon l’appareil.  
**Combiné : [OFF]**  
**Poste de base : [EXIT]**

## Utilisation d’un message réponse préenregistré

L’appareil offre le choix de 2 messages préenregistrés :

- Si aucun message personnalisé n’est enregistré ou si celui-ci a été effacé, l’appareil fait entendre un message réponse préenregistré invitant les demandeurs à laisser un message.
- Si la durée d’enregistrement du message (p. 59) est réglée à “Msg rép.seul.” ou “Message réponse1&MRS”, aucun message de la part des demandeurs n’est enregistré et l’appareil fait entendre un message de réponse préenregistré différent invitant les demandeurs à rappeler plus tard.

### Réactivation du message réponse préenregistré

Pour utiliser un des messages préenregistrés après l’enregistrement d’un message personnalisé, il sera nécessaire d’effacer ce dernier.

### Combiné / Poste de base

- 1 Pour la ligne 1 : **[MENU]#3041**  
Pour la ligne 2 : **[MENU]#3042**
- 2 **[↕]** : Sélectionner le message réponse désiré. → **[SÉLEC.]**



## Répondeur pour ligne terrestre

- 3 [OUI]
- 4 Effectuer la procédure selon l'appareil.  
Combiné : [OFF]  
Poste de base : [EXIT]

### Vérification du message réponse

#### Combiné / Poste de base

- 1 Pour la ligne 1 : [MENU]#3031  
Pour la ligne 2 : [MENU]#3032
- 2 [↕] : Sélectionner le message réponse désiré. → [SÉLEC.]
- 3 Effectuer la procédure selon l'appareil.  
Combiné : Pour quitter, appuyer sur [OFF].  
Poste de base : Pour quitter, appuyer sur [EXIT].

## Écoute des messages

### Utilisation du poste de base

Lorsque de nouveaux messages ont été enregistrés :

- [▶■] clignote sur le poste de base.
- "Nouv. message : [1]" et/ou "Nouv. message : [2]" apparaît.

Pour la ligne 1 : Appuyer sur [▶■] (PLAY1).

Pour la ligne 2 : Appuyer sur [▶■] (PLAY2).

- Si de nouveaux messages ont été enregistrés, le poste de base fait entendre les nouveaux messages.
- Si aucun nouveau message n'a été enregistré, le poste de base fait entendre tous les messages.

### Fonctionnement du répondeur pendant la lecture de messages

Touche	Fonctionnement
[▲] ou [▼]	Réglage du volume du haut-parleur
[◀◀]	Lecture en reprise du message*1
[▶▶]	Évitement du message
[PAUSE]	Pause du message Pour poursuivre la lecture, appuyer sur [▶■].
[▶■] (Stop)	Arrêt de la lecture
[ERASE]	Suppression du message en cours de lecture

\*1 Si la touche est pressée moins de 5 secondes après le début d'un message, le message précédent est lu.

### Rappel (pour les abonnés au service d'affichage du demandeur seulement)

Appuyer sur [☎] pendant la lecture.

- Pour modifier le numéro avant le rappel, appuyer sur [MODIF.] à plusieurs reprises jusqu'à ce que le format désiré du numéro apparaisse (p. 53).
- L'appareil utilise automatiquement la ligne qui a été définie dans le mode de sélection de ligne (p. 17) pour le rappel. Quand le mode de sélection de mode est défini à "Auto", la ligne indiquée ([1] ou [2]) est utilisée pour l'appel. Si la ligne indiquée est déjà en communication ou pour sélectionner une autre ligne, appuyer sur [LINE 1] ou [LINE 2].
- Pour effectuer le rappel avec une ligne cellulaire, continuer à partir de l'étape 2, "Pour faire des appels cellulaires", p. 29.

### Effacement de tous les messages pour la ligne désirée

- 1 [ERASE]
- 2 [↕] : Sélectionner la ligne désirée. → [SÉLEC.]
- 3 [↕] : "Oui" → [SÉLEC.]

### Utilisation du combiné

Lorsque de nouveaux messages ont été enregistrés, "Nouv. message" s'affiche.

#### 1 Écoute des nouveaux messages :

Pour la ligne 1 : [LECT.1]\*1, \*2

Pour la ligne 2 : [LECT.2]\*1, \*2

ou

Pour la ligne 1 : [MENU]#3231

Pour la ligne 2 : [MENU]#3232

#### Écoute de tous les messages :

Pour la ligne 1 : [MENU]#3241

Pour la ligne 2 : [MENU]#3242

#### 2 L'écoute terminée, appuyer sur [OFF].

#### Nota :

- Pour remettre le récepteur en circuit, appuyer sur [↶].

\*1 S'il y a de nouveaux messages pour les deux lignes, [LECT.] s'affiche. Effectuer la lecture du message comme suit :

[LECT.] → [↕] : Sélectionner la ligne désirée. → [SÉLEC.]

\*2 Si aucun nouveau message n'a été enregistré, [LECT.1], [LECT.2], ou [LECT.] n'apparaît pas.

## Répondeur pour ligne terrestre

### Fonctionnement du répondeur

[MENU] → [↕] : "Répondeur" → [SÉLEC.] → [↕] : Sélectionner la ligne désirée. → [SÉLEC.]

Touche	Fonctionnement
[▲] ou [▼]	Réglage du volume du récepteur/haut-parleur (pendant la lecture)
[1] ou [◀]	Répéter le message (pendant la lecture) <sup>*1</sup>
[2] ou [▶]	Évitement du message (pendant la lecture)
[3]	Accès au menu "Paramètres"
[4]	Lecture des nouveaux messages
[5]	Lecture de tous les messages
[8]	Mise en marche du répondeur
[PAUSE]	Pause du message <sup>*2</sup>
[9] ou [ARRÊT]	Arrêt de la lecture
[0]	Mise hors marche du répondeur
[*][4] <sup>*3</sup>	Suppression du message en cours de lecture
[*][5]	Suppression de tous les messages

\*1 Si la touche est pressée moins de 5 secondes après le début d'un message, le message précédent est lu.

\*2 Pour poursuivre la lecture :

[↕] : "Lecture" → [SÉLEC.]

\*3 Il est également possible de supprimer comme suit :  
[PAUSE] → [↕] : "Supprimer" → [SÉLEC.]  
→ [↕] : "Oui" → [SÉLEC.]

### Rappel (pour les abonnés au service d'affichage du demandeur seulement)

Appuyer sur la touche de la ligne terrestre désirée ([L1] ou [L2]) pendant la lecture.

#### ■ Modification d'un numéro avant le rappel

- Appuyer sur [PAUSE] pendant la lecture.
- [↕] : "Modification et appel" → [SÉLEC.]
- Appuyer à répétition sur [MODIF.] jusqu'à ce que le numéro de téléphone soit affiché dans le format désiré (p. 53).
- [↩]
  - L'appareil utilise automatiquement la ligne qui a été définie dans le mode de sélection de ligne (p. 17) pour le rappel. Quand le mode de sélection de mode est défini à "Auto", la ligne

indiquée ([L1] ou [L2]) est utilisée pour l'appel. Si la ligne indiquée est déjà en communication ou pour sélectionner une autre ligne, appuyer sur [L1] ou [L2].

- Pour effectuer le rappel avec une ligne cellulaire, continuer à partir de l'étape 2, "Pour faire des appels cellulaires", p. 23.

### Suppression de tous les messages

- Pour la ligne 1 : [MENU]#[3][2][5][1]  
Pour la ligne 2 : [MENU]#[3][2][5][2]
- [↕] : "Oui" → [SÉLEC.] → [OFF]

## Fonctions évoluées d'avis de nouveau message

### Avis sonore de message

Cette fonction permet l'émission de tonalités sur le poste de base pour l'avertissement de la réception d'un nouveau message. Le poste de base émet une tonalité 2 fois à toutes les minutes jusqu'à l'écoute des messages lorsque le paramétrage de "Bip sur poste de base" est activé. Par défaut, le réglage est sur "Désactivé".

Programmer ce réglage avec soit le poste de base, soit un des combinés.

#### Combiné / Poste de base

- Pour la ligne 1 : [MENU]#[3][3][9][1]  
Pour la ligne 2 : [MENU]#[3][3][9][2]
- [↕] : Sélectionner le paramètre désiré. → [SAUV.]
- Effectuer la procédure selon l'appareil.  
Combiné : [OFF]  
Poste de base : [EXIT]

#### Nota :

- Lorsque le mode de nuit est activé (p. 48), aucune tonalité n'est émise sur le poste de base.

### Avis de nouveau message par un appel

Cette fonction permet à l'appareil de faire un appel à un numéro préenregistré et d'aviser la réception d'un nouveau message par une notification.

Pour utiliser cette fonction, il est nécessaire de :

- sauvegarder le numéro de téléphone auquel l'appareil doit acheminer l'appel.
- activer le paramétrage de l'avis de nouveau message.

## Répondeur pour ligne terrestre

Après la prise de l'appel d'avis de nouveau message, il est possible de faire l'écoute des messages à partir de cet appel (p. 64).

Cette fonction peut être définie séparément pour chaque ligne.

### Important :

- Un avis de nouveau message est arrêté 1 minute après le début de l'appel par l'appareil. L'appareil ne tente pas de rappeler même si l'appel n'est pas répondu.

### Sauvegarde du numéro de téléphone auquel l'appareil doit acheminer un appel d'avis de message

#### Combiné

#### ■ À partir du répertoire :

- 1 Pour la ligne 1 : **[MENU]#3381**  
Pour la ligne 2 : **[MENU]#3382**
- 2 **[↕]** : "Avis à" → **[SÉLEC.]** → **[AJOUT]**
- 3 **[↕]** : "Répertoire" → **[SÉLEC.]**
- 4 **[↕]** : Sélectionner l'inscription désirée au répertoire. → **[SAUV.]** → **[OFF]**

#### ■ En composant un numéro de téléphone :

- 1 Pour la ligne 1 : **[MENU]#3381**  
Pour la ligne 2 : **[MENU]#3382**
- 2 **[↕]** : "Avis à" → **[SÉLEC.]** → **[AJOUT]**
- 3 **[↕]** : "Manuel" → **[SÉLEC.]**
- 4 Entrer le nom désiré (max. de 16 caractères). → **[OK]**
- 5 Entrer le numéro désiré (max. de 24 chiffres). → **[OK]** → **[SÉLEC.]** → **[OFF]**

#### Poste de base

#### ■ À partir du répertoire :

- 1 Pour la ligne 1 : **[MENU]#3381**  
Pour la ligne 2 : **[MENU]#3382**
- 2 **[↕]** : "Notification à" → **[SÉLEC.]** → **[↔]**
- 3 **[↕]** : Sélectionner l'inscription désirée au répertoire. → **[SAUV.]** → **[EXIT]**

#### ■ En composant un numéro de téléphone :

- 1 Pour la ligne 1 : **[MENU]#3381**  
Pour la ligne 2 : **[MENU]#3382**
- 2 **[↕]** : "Notification à" → **[SÉLEC.]** → **[MODIF.]**

- 3 Entrer le nom désiré (max. de 16 caractères). → **[OK]**

- 4 Entrer le numéro désiré (max. de 24 chiffres). → **[OK]** → **[SÉLEC.]** → **[EXIT]**

### Activation/désactivation du paramétrage de l'avis de nouveau message

#### Combiné / Poste de base

- 1 Pour la ligne 1 : **[MENU]#3381**  
Pour la ligne 2 : **[MENU]#3382**
- 2 **[↕]** : "Activé/Désact" → **[SÉLEC.]**
- 3 **[↕]** : Sélectionner le paramètre désiré. → **[SAUV.]**
- 4 Effectuer la procédure selon l'appareil.  
Combiné : **[OFF]**  
Poste de base : **[EXIT]**

### Modification du numéro de téléphone sauvegardé

#### Combiné

- 1 Pour la ligne 1 : **[MENU]#3381**  
Pour la ligne 2 : **[MENU]#3382**
- 2 **[↕]** : "Avis à" → **[SÉLEC.]**
- 3 **[MENU]** → **[↕]** : "Modifier" → **[SÉLEC.]**
- 4 Au besoin, modifier le nom (max. de 16 caractères). → **[OK]**
- 5 Au besoin, modifier le numéro de téléphone (max. de 24 chiffres). → **[OK]** → **[SÉLEC.]** → **[OFF]**

#### Poste de base

- 1 Pour la ligne 1 : **[MENU]#3381**  
Pour la ligne 2 : **[MENU]#3382**
- 2 **[↕]** : "Notification à" → **[SÉLEC.]** → **[MODIF.]**
- 3 Au besoin, modifier le nom (max. de 16 caractères). → **[OK]**
- 4 Au besoin, modifier le numéro de téléphone (max. de 24 chiffres). → **[OK]** → **[SÉLEC.]** → **[EXIT]**

### Suppression du numéro de téléphone sauvegardé

#### Combiné

- 1 Pour la ligne 1 : **[MENU]#3381**  
Pour la ligne 2 : **[MENU]#3382**
- 2 **[↕]** : "Avis à" → **[SÉLEC.]**
- 3 **[MENU]** → **[↕]** : "Supprimer" → **[SÉLEC.]**
- 4 **[↕]** : "Oui" → **[SÉLEC.]** → **[OFF]**
  - Le paramétrage de l'avis de nouveau message est désactivé.

## Répondeur pour ligne terrestre

### Poste de base

- 1 Pour la ligne 1 : **[MENU]#3381**  
Pour la ligne 2 : **[MENU]#3382**
- 2 **[↕]** : “Notification à” → **[SÉLEC.]** → **[SUPPR.]**
- 3 **[↕]** : “Oui” → **[SÉLEC.]** → **[EXIT]**
  - Le paramétrage de l’avis de nouveau message est désactivé.

### Activation/désactivation du code de commande à distance pour la lecture des messages

Lors de l’activation de cette fonction, le code d’accès à distance doit être entré (p. 64) pour effectuer la lecture d’un nouveau message à partir de l’appel d’avis de nouveau message. Ceci prévient l’écoute des messages par une personne non autorisée. Par défaut, le réglage est sur “Désactiver”.

- “Désactiver” : Il est possible de faire la lecture du message en appuyant sur **[4]** pour faire la lecture des nouveaux messages (sans avoir à entrer le code de commande à distance).
- “Activer” : Il est nécessaire d’entrer le code d’accès à distance (p. 64) puis appuyer sur **[4]** pour faire la lecture du nouveau message.

### Combiné / Poste de base

- 1 Pour la ligne 1 : **[MENU]#3381**  
Pour la ligne 2 : **[MENU]#3382**
- 2 **[↕]** : “Code distance” → **[SÉLEC.]**
- 3 **[↕]** : Sélectionner le paramètre désiré. → **[SAUV.]**
- 4 Effectuer la procédure selon l’appareil.  
**Combiné : [OFF]**  
**Poste de base : [EXIT]**

### Écoute des messages

Après la prise de l’appel d’avis de nouveau message, il est possible de faire l’écoute des messages comme suit.

- **Lorsque le code d’accès à distance est réglé sur “Désactiver” :**  
Appuyer sur **[4]** pour faire l’écoute du nouveau message durant la notification.
- **Lorsque le code d’accès à distance est réglé sur “Activer” :**
  - 1 Entrer le code d’accès à distance (p. 64) durant la notification.
  - 2 Appuyer sur **[4]** pour faire l’écoute du nouveau message.

### Nota :

- Pendant les 10 secondes qui suivent l’écoute de nouveaux messages, il est possible d’appuyer sur **[#]9** durant l’appel pour désactiver la fonction d’avis de nouveau message par appel.
- Même si l’appareil fait un appel d’avis de nouveau message, la liste de recomposition sur le combiné n’indique pas cet appel. Cependant, la liste de recomposition sur le poste de base indique “**Avis message**”.

## Commande à distance

Il est possible, depuis un téléphone à clavier, d’accéder au répondeur et d’écouter les messages ou de modifier le paramétrage du répondeur. Le guide vocal enjoint l’utilisateur d’appuyer sur certaines touches pour exécuter diverses opérations.

### Code de commande à distance

Pour piloter le répondeur depuis un téléphone distant, il est nécessaire d’entrer un code d’accès à distance à 3 chiffres. Ce code prévient l’écoute des messages par une personne non autorisée. Par défaut, le réglage est sur “111”.

Programmer ce réglage avec soit le poste de base, soit un des combinés.

### Important :

- Afin de prévenir l’accès non autorisé à cet appareil, il est recommandé de modifier régulièrement le code de commande à distance.

### Combiné / Poste de base

- 1 Pour la ligne 1 : **[MENU]#3061**  
Pour la ligne 2 : **[MENU]#3062**
- 2 Entrer un code de commande à distance à 3 chiffres.
- 3 **[SAUV.]**
- 4 Effectuer la procédure selon l’appareil.  
**Combiné : [OFF]**  
**Poste de base : [EXIT]**

### Désactivation de la commande à distance

Appuyer sur **[X]** à l’étape 2 de “Code de commande à distance”, p. 64.

- Le code de commande à distance en mémoire est supprimé.

### Commande à distance du répondeur

- 1 Composer le numéro de téléphone de la ligne terrestre avec un téléphone à tonalité.
- 2 Après le début de la lecture du message réponse, entrer le code de commande à distance.
- 3 Suivre les commandes du guide vocal ou piloter l'appareil à l'aide des commandes à distance (p. 65).
- 4 L'écoute terminée, raccrocher.

### Guide vocal

Au cours de l'opération de commande à distance, le guide vocal de l'appareil est activé et enjoint l'utilisateur d'appuyer sur **[1]** pour exécuter une commande donnée ou sur **[2]** pour écouter d'autres options disponibles.

#### Nota :

- Si aucune touche n'est pressée dans un délai de 10 secondes après une invite vocale, l'appareil coupe la communication.

### Commandes à distance

Il est possible d'appuyer sur certaines touches pour accéder à des fonctions du répondeur sans attendre une invite vocale.

Touche	Fonctionnement
<b>[1]</b>	Répéter le message (pendant la lecture)*1
<b>[2]</b>	Évitement du message (pendant la lecture)
<b>[4]</b>	Lecture des nouveaux messages
<b>[5]</b>	Lecture de tous les messages
<b>[9]</b>	Arrêt de la lecture
<b>[0]</b>	Mise hors marche du répondeur
<b>*[4]</b>	Suppression du message en cours de lecture
<b>*[5]</b>	Suppression de tous les messages
<b>*[#]</b>	Fin de la commande à distance (ou raccrocher)

\*1 Si la touche est pressée moins de 5 secondes après le début d'un message, le message précédent est lu.

### Mise en marche du répondeur à distance

- 1 Composer le numéro de téléphone depuis un téléphone à tonalité.
- 2 Laisser le téléphone sonner 15 coups.
  - Un bip prolongé est entendu.
- 3 Entrer le code de commande à distance en moins de 10 secondes après la tonalité prolongée.
  - Le répondeur fait entendre le message réponse.
  - Il est possible soit de raccrocher, soit de rentrer de nouveau le code de commande à distance pour débiter la commande à distance (p. 64).

### Paramétrage du répondeur

#### Nombre de coups de sonnerie avant la prise de l'appel

Il est possible de modifier le réglage du nombre de coups de sonnerie "**Nbre sonneries**" avant l'activation du répondeur. Il est possible de sélectionner 2 à 7 coups de sonnerie, ou "**Économiseur frais**". Par défaut, le réglage est sur "**4 coups**".

"**Économiseur frais**" : Le répondeur prend l'appel après le second coup de sonnerie si de nouveaux messages ont été enregistrés, et sur le cinquième coup en l'absence de nouveaux messages. Si l'appel est fait depuis un téléphone à distance pour faire l'écoute des nouveaux messages (p. 64), l'utilisateur sait qu'aucun nouveau message n'a été enregistré lorsque le troisième coup de la sonnerie se fait entendre. Il est alors possible de raccrocher sans aucuns frais. Programmer ce réglage avec soit le poste de base, soit un des combinés.

#### Combiné / Poste de base

- 1 Pour la ligne 1 : **[MENU][#][2][1][1]**  
Pour la ligne 2 : **[MENU][#][2][1][2]**
- 2 **[↕]** : Sélectionner le paramètre désiré. → **[SAUV.]**
- 3 Effectuer la procédure selon l'appareil.  
**Combiné : [OFF]**  
**Poste de base : [EXIT]**

#### Pour les abonnés à un service de messagerie vocale

Si l'utilisateur souscrit à un bouquet de services offert à un tarif forfaitaire comprenant le service d'affichage du demandeur, l'appel en attente, la messagerie vocale et un nombre illimité d'appels locaux/interurbains, il est à noter ce qui suit :

## Répondeur pour ligne terrestre

---

- Pour utiliser le service de messagerie vocale du fournisseur de services/compagnie de téléphone plutôt que le répondeur de l'appareil, désactiver le répondeur (p. 59).
- Pour utiliser le répondeur intégré plutôt que le services/compagnie de téléphone de messagerie vocale du fournisseur de services/compagnie de téléphone, communiquer avec le fournisseur de services pour désactiver le service de messagerie vocale.

Si le fournisseur de services/compagnie de téléphone ne peut pas désactiver son système, procéder comme suit :

- Régler le nombre de coups de sonnerie "**Nbre sonneries**" de manière que le répondeur prenne tous les appels avant que la messagerie vocale du fournisseur de services/compagnie de téléphone ne s'active. Il est nécessaire de vérifier le réglage du nombre de coups de sonnerie du service de messagerie vocale fourni par votre fournisseur de services/compagnie de téléphone avant d'effectuer ce réglage.
- Modifier le réglage du nombre de coups de sonnerie nécessaire à l'activation de la messagerie de manière que le répondeur puisse s'enclencher en premier. Pour ce faire, consulter le fournisseur de service/la compagnie de téléphone.

---

### Durée des messages des demandeurs

Il est possible de modifier la durée maximale allouée aux messages de chaque demandeur. Par défaut, le réglage est sur "3 min".

Programmer ce réglage avec soit le poste de base, soit un des combinés.

#### Combiné / Poste de base

- 1 Pour la ligne 1 : **[MENU]#3051**  
Pour la ligne 2 : **[MENU]#3052**
- 2 **[↕]** : Sélectionner le paramètre désiré. → **[SAUV.]**
- 3 Effectuer la procédure selon l'appareil.  
**Combiné : [OFF]**  
**Poste de base : [EXIT]**

## Service de messagerie vocale pour ligne terrestre

Le système de messagerie vocale est un système de réponse électronique offert sur abonnement par certains fournisseurs de service/compagnies de téléphone. Une fois abonné, le service de messagerie vocale du fournisseur de service/de la compagnie de téléphone répond automatiquement aux appels lorsque la ligne est occupée ou que l'appel n'est pas pris. Les messages sont enregistrés par le fournisseur de service/la compagnie de téléphone et non sur l'appareil. Communiquer avec votre fournisseur de services/compagnie de téléphone pour de plus amples renseignements sur ce service.

### Important :

- Pour utiliser le service de messagerie vocale du fournisseur de services/compagnie de téléphone plutôt que le répondeur de l'appareil, désactiver le répondeur (p. 59). Pour obtenir des détails, consulter la p. 65.

## Indication de messages reçus par la messagerie vocale

Lorsque des nouveaux messages ont été enregistrés par le service de messagerie vocale, "M.vocale :

**[1]\*\*1/"Messag.vocale : [1]\*\*2** et/ou "M.vocale : **[2]\*\*1/"Messag.vocale : [2]\*\*2** est affiché si le service d'avis de message est disponible.

Pour écouter les messages dans la boîte vocale, le numéro du code d'accès de la messagerie vocale du fournisseur de services doit être composé.

\*1 Combiné

\*2 Poste de base

### Nota sur le poste de base et le combiné :

- Si le poste de base et le combiné continuent à indiquer la présence de nouveaux messages même s'ils ont tous été entendus, désactiver cette indication en maintenant une pression sur la touche [#] jusqu'à ce qu'une tonalité se fasse entendre sur le combiné ou le poste de base.

## Reconnaissance de la tonalité de messagerie vocale (MV)

### Combiné / Poste de base

Votre fournisseur de services/compagnie de téléphone envoie des signaux spéciaux (appelés parfois "tonalités

de messagerie vocale" ou "tonalités saccadées") à l'appareil pour signaler qu'un nouveau message a été enregistré. Si une séquence de tonalités de manœuvre suivie d'une tonalité continue est entendue après avoir appuyé sur la touche [ ] sur le combiné ou appuyé sur la touche [ ] du poste de base, un nouveau message a été enregistré. Peu après avoir raccroché ou après la fin de la sonnerie, le téléphone vérifie automatiquement si un nouveau message a été enregistré par la messagerie vocale.

Désactiver cette fonction lorsque :

- aucun abonnement n'a été souscrit à un service de messagerie vocale,
- le fournisseur de services/compagnie de téléphone n'émet pas de tonalités de messagerie vocale,
- le téléphone est relié à un autocommutateur privé (PBX).

En cas de doute concernant le réglage approprié, communiquer avec votre fournisseur de services/compagnie de téléphone.

## Activation/désactivation de la fonction de reconnaissance de tonalité de messagerie vocale (MV)

Par défaut, le réglage est sur "Activé".

Programmer ce réglage avec soit le poste de base, soit un des combinés.

### Combiné / Poste de base

- 1 [MENU][#][3][3][2]
- 2 [ ] : Sélectionner le paramètre désiré. → [SAUV.]
- 3 Effectuer la procédure selon l'appareil.  
Combiné : [OFF]  
Poste de base : [EXIT]

## Installation murale

Le poste de base peut être installé au mur en modifiant la position de l'adaptateur de montage mural.

Nota :

- S'assurer que le mur et la méthode de fixation peuvent supporter le poids de l'appareil.

## Généralités

### Poste de base

- 1 Pour retirer l'adaptateur de montage mural, appuyer sur les leviers de dégagement (1). Retirer l'adaptateur (2).

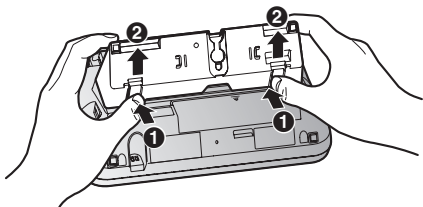

- 2 ① Tourner l'adaptateur afin que les mots "UP WALL" soient sur le dessus.  
② Insérer le cordon de ligne téléphonique dans l'adaptateur de montage mural.  
③ Brancher le cordon de l'adaptateur secteur et le cordon de ligne téléphonique.

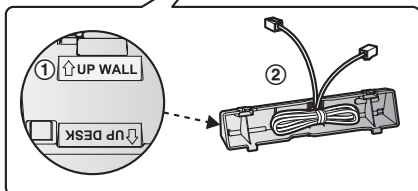
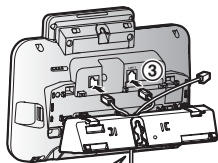

- 3 Insérer les languettes inférieures de l'adaptateur dans les fentes sur le dessous de l'appareil (1), puis insérer en appuyant sur les leviers de l'adaptateur dans les fentes supérieures (2).
  - Les mots "UP WALL" devraient être sur le dessus.

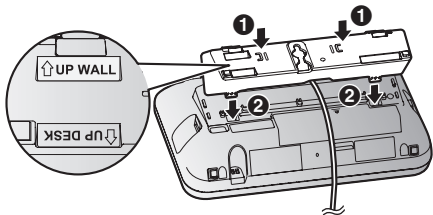

- 4 Installer l'appareil sur le mur, puis le faire glisser vers le bas en position.

- Ce produit est conforme aux tailles de plaque murale suivantes (2 types).

Ⓐ 83 mm (3 1/4 pouces)

Ⓑ 102 mm (4 pouces)

Faire rentrer les fentes de l'appareil sur les pattes de la plaque murale du téléphone pour (Ⓒ) et (Ⓓ) respectivement.

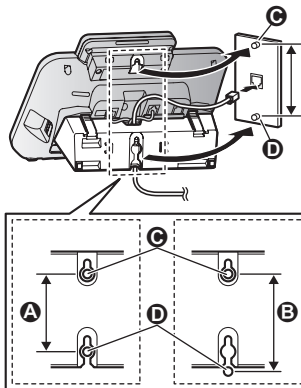



## Messages d'erreur

Message	Cause et solution
Base h-march. OU Échec lien. reconnecter adap.sect.	<ul style="list-style-type: none"> <li>● La communication entre le combiné et le poste de base a été coupée. Rapprocher le combiné du poste de base et ressayer.</li> <li>● Débrancher l'adaptateur secteur du poste de base pour réinitialiser l'appareil. Rebrancher l'adaptateur et ressayer.</li> <li>● Il se peut que l'enregistrement du combiné ait été supprimé. Ré-enregistrer le combiné (p. 50).</li> </ul>
Occupé	<ul style="list-style-type: none"> <li>● Aucun téléphone cellulaire n'est enregistré auprès du poste de base. Enregistrer un téléphone cellulaire (p. 19).</li> <li>● L'appareil appelé est occupé.</li> <li>● D'autres combinés sont utilisés et le système est occupé. Ressayer plus tard.</li> <li>● Le combiné utilisé est trop loin du poste de base. Se rapprocher du poste de base et essayer de nouveau.</li> </ul>
Vérifier ligne1 Vérifier ligne2	<ul style="list-style-type: none"> <li>● Le cordon de ligne téléphonique fourni n'a pas encore été inséré ou n'a pas été inséré correctement. Vérifier les raccordements (p. 9).</li> <li>● Lors de l'utilisation de l'appareil sur une ligne téléphonique simple, effacer le message de la manière suivante : Pour effacer "Vérifier ligne1", appuyer sur <b>[MENU]</b>. → <b>#189</b> Pour effacer "Vérifier ligne2", appuyer sur <b>[MENU]</b>. → <b>#190</b> Lors d'une panne de courant, le message est affiché de nouveau. Effacer le message de nouveau comme ci-dessus.</li> </ul>
Erreur!!	<ul style="list-style-type: none"> <li>● L'enregistrement était trop court. Recommencer.</li> <li>● Quelqu'un utilise une ligne cellulaire ou un casque. Ressayer plus tard.</li> <li>● La copie du répertoire ne s'est pas terminée (p. 55). Le téléphone cellulaire est déconnectée du poste de base. S'assurer que les autres appareils Bluetooth ne sont pas connectés au téléphone cellulaire et essayer à nouveau.</li> </ul>
Échoué	<ul style="list-style-type: none"> <li>● Bien que l'appareil ait essayé de se connecter au téléphone cellulaire ou au casque, la connexion n'a pas réussi. <ul style="list-style-type: none"> <li>– Quelqu'un utilise une ligne cellulaire ou un casque. Ressayer plus tard.</li> <li>– S'assurer que le téléphone cellulaire ou le casque n'est pas connecté à un autre dispositif Bluetooth.</li> </ul> </li> </ul>
Non valide	<ul style="list-style-type: none"> <li>● Aucun combiné correspondant au numéro de combiné composé n'est enregistré auprès du poste de base.</li> <li>● Le combiné n'a pas été enregistré auprès du poste de base. Enregistrer le combiné (p. 50).</li> </ul>
Nécessite abonn. id.dem.	<ul style="list-style-type: none"> <li>● Il est nécessaire de souscrire à un service d'affichage du demandeur. Lorsque des informations sur le demandeur sont reçues à l'occasion d'un appel après avoir souscrit à un service d'affichage du demandeur, ce message ne sera pas affiché.</li> </ul>
Utiliser des piles recharg.	<ul style="list-style-type: none"> <li>● Une pile du mauvais type, tel que alcaline ou au manganèse, a été mise en place. N'utiliser que les piles Ni-MH rechargeables indiquées aux p. 3, 6.</li> </ul>

## Généralités

# Guide de dépannage

Si les difficultés persistent après avoir suivi les instructions dans cette section, déconnecter puis reconnecter l'adaptateur secteur du poste de base. Retirer les piles du combiné, puis les insérer à nouveau.

### Divers

Problème	Cause et solution
Le combiné ne fonctionne pas même après avoir installé des piles chargées.	<ul style="list-style-type: none"><li>● Déposer le combiné sur le poste de base ou sur le chargeur pour le mettre en marche.</li></ul>
L'appareil ne fonctionne pas.	<ul style="list-style-type: none"><li>● S'assurer que les piles sont installées correctement (p. 10).</li><li>● Recharger complètement les piles (p. 10).</li><li>● Vérifier les raccordements (p. 9).</li><li>● Débrancher l'adaptateur secteur du poste de base pour réinitialiser l'appareil. Rebrancher l'adaptateur et essayer.</li><li>● Le combiné n'a pas été enregistré au poste de base. Enregistrer le combiné (p. 50).</li></ul>
Enregistrement impossible du téléphone cellulaire auprès du poste de base.	<ul style="list-style-type: none"><li>● Selon la compatibilité du téléphone cellulaire, il pourrait ne pas être possible de l'enregistrer auprès du poste de base. Confirmer que votre téléphone cellulaire prend en charge le profil mains libres (HFP).</li><li>● Confirmer que la fonction Bluetooth de votre téléphone cellulaire est activée. Selon le téléphone cellulaire, cette fonction peut devoir être activée.</li><li>● La technologie Bluetooth de votre téléphone cellulaire pourrait ne pas fonctionner normalement. Mettre le téléphone cellulaire hors marche, puis en marche.</li><li>● Si votre téléphone cellulaire est déjà connecté à un autre dispositif Bluetooth, tel un casque Bluetooth, mettre le casque hors marche ou le déconnecter de votre téléphone cellulaire.</li><li>● Certains téléphones cellulaires peuvent nécessiter l'entrée du NIP du poste de base pour les enregistrer. Confirmer que le bon NIP a été entré.</li></ul>
Impossible de connecter un téléphone cellulaire au poste de base.	<ul style="list-style-type: none"><li>● Confirmer que le téléphone cellulaire est en marche.</li><li>● Confirmer que votre téléphone cellulaire est dans la portée du poste de base (p. 15).</li><li>● Selon l'état de l'environnement sans fil, comme en présence d'interférence électrique, il pourrait y avoir un délai même si la fonction de connexion automatique est activée. Il est possible de connecter manuellement le poste de base (p. 21).</li><li>● Le téléphone cellulaire n'a pas été enregistré auprès du poste de base. Enregistrer le téléphone cellulaire (p. 19).</li><li>● Si votre téléphone cellulaire est déjà connecté à un autre appareil Bluetooth comme un casque Bluetooth ou un autre téléphone DECT de Panasonic, déconnecter l'appareil, puis effectuer la procédure de connexion au poste de base.</li><li>● Si votre téléphone cellulaire est déjà enregistré auprès d'un autre téléphone DECT de Panasonic, cette fonction ne fonctionne pas correctement. Nous recommandons fortement de supprimer l'enregistrement de ce téléphone de votre téléphone cellulaire ainsi que de l'autre téléphone DECT de Panasonic.</li></ul>



## Généralités

Problème	Cause et solution
Absence de tonalité de manœuvre.	<ul style="list-style-type: none"><li>● S'assurer que le voyant CELL s'allume (p. 16).</li><li>● L'adaptateur secteur du poste de base ou le cordon de ligne téléphonique n'est pas branché. Vérifier les raccordements.</li><li>● Débrancher le poste de base de la ligne téléphonique et y brancher un téléphone en bon état. S'il fonctionne normalement, communiquer avec un centre de service Panasonic pour faire réparer l'appareil. S'il ne fonctionne pas normalement, communiquer avec le fournisseur de service/la compagnie de téléphone.</li></ul>
Des tonalités sont émises sur le combiné.	<ul style="list-style-type: none"><li>● Des nouveaux messages ont été enregistrés. Écouter les nouveaux messages (p. 61).</li></ul>

### Liste du menu

Problème	Cause et solution
La langue d'affichage est dans une langue non compréhensible.	<ul style="list-style-type: none"><li>● Modifier la langue d'affichage (p. 16).</li></ul>
Enregistrement du combiné au poste de base impossible.	<ul style="list-style-type: none"><li>● Le nombre maximum de combinés (6) a déjà été enregistré auprès du poste de base. Désenregistrer du poste de base les combinés non utilisés (p. 50).</li></ul>

### Recharge des piles

Problème	Cause et solution
Le combiné émet une tonalité par intermittence et/ou  clignote.	<ul style="list-style-type: none"><li>● Les piles sont faibles. Recharger complètement les piles (p. 10).</li></ul>
Les piles ont complètement été chargées, mais <ul style="list-style-type: none"><li>–  clignote toujours,</li><li>–  s'affiche, ou</li><li>– l'autonomie semble plus courte.</li></ul>	<ul style="list-style-type: none"><li>● Nettoyer les extrémités des piles (<math>\oplus</math>, <math>\ominus</math>) et les contacts de recharge avec un chiffon sec, puis recharger à nouveau.</li><li>● Les piles doivent être remplacées (p. 10).</li></ul>

### Appels entrants/sortants, intercommunications

Problème	Cause et solution
 s'affiche.	<ul style="list-style-type: none"><li>● Le combiné est trop éloigné du poste de base. Rapprocher le combiné du poste de base.</li><li>● L'adaptateur secteur du poste de base n'est pas bien connecté. Refaire la connexion de l'adaptateur secteur au poste de base.</li><li>● Le combiné n'a pas été enregistré auprès du poste de base. Enregistrer le combiné (p. 50).</li></ul>
Présence de bruit et d'interférence.	<ul style="list-style-type: none"><li>● Le combiné ou le poste de base est utilisé dans un endroit soumis à une forte interférence radioélectrique. Éloigner le combiné ou le poste de base de toute source potentielle d'interférence.</li><li>● Rapprocher le combiné du poste de base.</li><li>● Si l'appareil est branché à une ligne utilisant le service DSL/ADSL, il est recommandé de connecter un filtre antiparasite entre le poste de base et la prise de téléphone. Communiquer avec le fournisseur de service DSL/ADSL pour de plus amples renseignements.</li></ul>

## Généralités

Problème	Cause et solution
Aucune sonnerie émise sur le combiné ou le poste de base.	<ul style="list-style-type: none"><li>● Le volume de la sonnerie pour la ligne terrestre est désactivé. Ajuster le volume de cette sonnerie (p. 44).</li><li>● Le volume de la sonnerie pour la ligne cellulaire est désactivé. Ajuster le volume de cette sonnerie (p. 42).</li><li>● Lorsqu'un combiné est sélectionné pour la prise des appels cellulaires, la sonnerie ne sera pas émise sur les autres appareils. Pour modifier la sélection, consulter la p. 21.</li><li>● Le mode de nuit est activé. Le désactiver (p. 48).</li></ul>
Impossible de faire des appels locaux avec le combiné ou le poste de base avec la ligne cellulaire.	<ul style="list-style-type: none"><li>● Il est nécessaire d'ajouter le code régional pour faire des appels cellulaires. Mémoriser votre code régional afin de pouvoir l'ajouter automatiquement au début d'un numéro de téléphone à 7 chiffres lors d'appels cellulaires (p. 21).</li></ul>
Impossible de faire ou prendre des appels cellulaires avec le combiné ou le poste de base.	<ul style="list-style-type: none"><li>● Selon la compatibilité du téléphone cellulaire, il pourrait ne pas être possible de faire ou de prendre les appels cellulaires même si le téléphone cellulaire est connecté au poste de base.</li><li>● S'assurer que le voyant CELL s'allume et que le téléphone cellulaire est enregistré auprès du poste de base (p. 21).</li><li>● Lorsqu'un autre utilisateur est en communication avec un appel cellulaire ou lorsqu'il utilise le casque, la fonction cellulaire ne peut pas être utilisée. Il ne peut y avoir qu'une connexion Bluetooth à la fois.</li><li>● Le téléphone cellulaire est présentement utilisé séparément de votre système.</li></ul>
Il est possible de faire ou recevoir des appels cellulaires mais aucun son n'est entendu.	<ul style="list-style-type: none"><li>● La technologie Bluetooth de votre téléphone cellulaire pourrait ne pas fonctionner normalement. Mettre le téléphone cellulaire hors marche, puis en marche.</li><li>● Débrancher et rebrancher l'adaptateur secteur du poste de base et essayer à nouveau.</li></ul>
Impossible de commuter les appels cellulaires de cet appareil au téléphone cellulaire.	<ul style="list-style-type: none"><li>● Votre téléphone cellulaire pourrait ne pas prendre cette fonction en charge. Consulter le manuel d'utilisation de votre téléphone cellulaire.</li></ul>
Impossible de faire un appel avec la ligne terrestre.	<ul style="list-style-type: none"><li>● Le mode de composition sélectionné ne convient peut-être pas. Modifier le paramétrage (p. 17).</li></ul>
Impossible de faire un appel interurbain.	<ul style="list-style-type: none"><li>● S'assurer que le service interurbain est disponible.</li></ul>

## Affichage du demandeur/Identification vocale du demandeur

Problème	Cause et solution
Les renseignements sur le demandeur ne sont pas affichés.	<ul style="list-style-type: none"> <li>● Un abonnement au service d'affichage du demandeur est requis. Communiquer avec votre fournisseur de services/compagnie de téléphone pour plus de renseignements.</li> <li>● Si l'appareil est raccordé à un autre équipement téléphonique tel qu'un dispositif d'affichage ou une prise de téléphone sans fil, brancher l'appareil directement dans la prise murale.</li> <li>● Si l'appareil est branché à une ligne utilisant le service DSL/ADSL, il est recommandé de connecter un filtre antiparasite entre le poste de base et la prise de téléphone. Communiquer avec le fournisseur de service DSL/ADSL pour de plus amples renseignements.</li> <li>● Le service d'affichage du nom du demandeur peut ne pas être disponible dans certaines régions pour les appels sur ligne terrestre. Communiquer avec votre fournisseur de services/compagnie de téléphone pour plus de renseignements.</li> <li>● D'autres appareils téléphoniques créent peut-être de l'interférence. Les débrancher et essayer à nouveau.</li> </ul>
Les renseignements sur le demandeur sont affichés ou énoncés tardivement.	<ul style="list-style-type: none"> <li>● Selon le fournisseur de services, l'appareil peut afficher ou énoncer les renseignements sur le demandeur à partir du deuxième coup de sonnerie ou plus tard.</li> <li>● Rapprocher le combiné du poste de base.</li> </ul>
Les renseignements sur le demandeur ne sont pas énoncés.	<ul style="list-style-type: none"> <li>● Le volume de la sonnerie pour la ligne terrestre est désactivé. Ajuster le volume de cette sonnerie (p. 44).</li> <li>● Le volume de la sonnerie pour la ligne cellulaire est désactivé. Ajuster le volume de cette sonnerie (p. 42).</li> <li>● Lors de la sélection d'un combiné pour la sonnerie des appels cellulaires, les autres appareils n'énoncent pas les informations sur le demandeur. Pour modifier la sélection, consulter la p. 20.</li> <li>● La fonction d'identification vocale a été désactivée. Le mettre en marche (p. 44).</li> <li>● La sonnerie en tant que mode cellulaire a été réglée à "Activé (sans id. vocale)". Pour modifier le mode, consulter la p. 20.</li> <li>● Le nombre de coups de sonnerie pour le répondeur est réglé à "2 coups" ou "Économiseur frais". Sélectionner un autre paramètre (p. 65).</li> </ul>
Il est impossible de composer le numéro modifié dans la liste des demandeurs.	<ul style="list-style-type: none"> <li>● Le numéro composé peut avoir été modifié dans un mauvais format (par exemple, le "1" pour l'interurbain ou le code régional est manquant). Modifier le numéro de téléphone avec une structure différente (p. 53).</li> </ul>
L'indication de l'heure est décalée.	<ul style="list-style-type: none"> <li>● Des informations incorrectes d'horodateur ont été téléchargées du service d'affichage du demandeur. Régler l'horodateur à "Manuel" (désactivé) (p. 44).</li> </ul>

## Généralités

Problème	Cause et solution
Les renseignements concernant le second demandeur ne sont pas affichés pendant une conversation avec un interlocuteur externe. (La fonction d'affichage d'appel en attente ne fonctionne pas.)	<ul style="list-style-type: none"><li>● Pour pouvoir utiliser les services d'identification du demandeur, d'appel en attente ou d'affichage d'appel en attente, il est nécessaire de souscrire à ces services auprès du fournisseur de services/compagnie de téléphone.</li></ul> Cela fait, il sera peut-être nécessaire de reprendre contact avec le fournisseur de services/compagnie de téléphone pour activer cette fonction, même sur abonnement aux services d'identification du demandeur et d'affichage d'appel en attente.

### Avec des dispositifs Bluetooth

Problème	Cause et solution
Copie impossible des inscriptions du répertoire d'un téléphone cellulaire.	<ul style="list-style-type: none"><li>● Confirmer que le téléphone cellulaire prend en charge la technologie sans fil Bluetooth.</li><li>● Confirmer que le téléphone sans fil prend en charge les spécifications du profil PBAP (Phone Book Access Profile) ou OPP (Object Push Profile).</li><li>● Si le téléphone cellulaire est déjà connecté à un autre dispositif Bluetooth tel qu'un casque Bluetooth, le mettre hors marche ou le déconnecter du téléphone cellulaire.</li><li>● Quelqu'un utilise une ligne cellulaire ou un casque. Ressayer plus tard.</li><li>● Mettre le téléphone cellulaire hors marche, puis en marche et essayer à nouveau.</li><li>● Si une inscription est déjà sauvegardée dans le répertoire partagé de cet appareil, cette inscription ne peut pas être copiée même en sélectionnant un autre groupe.</li></ul>
Le casque d'écoute Bluetooth ne fonctionne pas.	<ul style="list-style-type: none"><li>● Votre casque Bluetooth n'est pas enregistré. Enregistrer le casque (p. 57).</li><li>● Mettre le casque hors marche, puis en marche et essayer à nouveau.</li></ul>
De l'interférence est entendue durant un appel sur le casque.	<ul style="list-style-type: none"><li>● Un casque Bluetooth peut communiquer avec le poste de base dans une portée d'environ 10 m (33 pieds). La connexion pourrait être affectée par des obstructions telles que des murs ou des dispositifs électroniques causant de l'interférence. Rapprocher le combiné du poste de base.</li></ul>
Connexion impossible du casque au poste de base.	<ul style="list-style-type: none"><li>● Confirmer que le casque est en marche.</li><li>● Si le casque est déjà connecté à un autre dispositif Bluetooth tels qu'un téléphone cellulaire, déconnecter le casque du téléphone cellulaire, puis effectuer la procédure de connexion à partir du poste de base.</li><li>● Lorsqu'un autre utilisateur est en communication sur une ligne cellulaire, il n'est pas possible de connecter le casque. Il ne peut y avoir qu'une connexion Bluetooth à la fois.</li><li>● Le casque n'a pas été enregistré auprès du poste de base. Enregistrer le casque (p. 57).</li></ul>
Certaines fonctions évoluées du casque ne sont pas disponibles.	<ul style="list-style-type: none"><li>● Le poste de base ne prend pas en charge les fonctions évoluées telles que la recomposition du dernier numéro composé ou le blocage d'appels.</li></ul>

## Généralités

Problème	Cause et solution
Une tonalité d'erreur est entendue lors de la programmation d'une fonction Bluetooth.	<ul style="list-style-type: none"> <li>● La fonction Bluetooth ne peut pas être disponible immédiatement après avoir branché l'adaptateur secteur au poste de base. Attendre quelques secondes, puis essayer à nouveau.</li> <li>● Le casque n'a pas été connecté au poste de base même après avoir effectué la procédure de connexion. Attendre quelques secondes, puis essayer à nouveau.</li> </ul>
L'avis de message texte (SMS) n'est pas énoncé.	<ul style="list-style-type: none"> <li>● L'énoncé d'avis de message texte (SMS) dépend du paramétrage de "Sonn. tel cell. (limité)" (p. 20) et du paramétrage de "Identification vocale" (p. 44). Afin de permettre à l'appareil d'énoncer les avis de message texte (SMS), 2 différentes méthodes sont disponibles, selon si l'appareil doit émettre la même sonnerie que le téléphone cellulaire lors de la réception d'un appel sur le téléphone cellulaire. <ul style="list-style-type: none"> <li>– Si vous préférez la même sonnerie que le téléphone cellulaire, sélectionner "Activé (avec id. vocale)" au réglage "Sonn. tel cell. (limité)".</li> <li>– Si vous préférez la même sonnerie que cet appareil, sélectionner "Désactivé" au réglage "Sonn. tel cell. (limité)", et sélectionner "Activé" au réglage "Identification vocale" sur le combiné et sur le poste de base.</li> </ul> </li> <li>● Confirmer que le paramétrage de l'avis de message texte (SMS) est correctement réglé (p. 56).</li> </ul>

### Répondeur

Problème	Cause et solution
Aucun nouveau message n'est enregistré.	<ul style="list-style-type: none"> <li>● Le répondeur est désactivé. Le mettre en marche (p. 59).</li> <li>● Le répondeur ne prend pas les appels et n'enregistre pas les messages des lignes cellulaires.</li> <li>● La mémoire est saturée. Supprimer les messages inutiles (p. 61, 62).</li> <li>● Le paramétrage de la réponse est sur "Msg rép.seul." ou "Message réponse1&amp;MRS". Modifier le paramétrage (p. 59).</li> <li>● Lors d'un abonnement au service de messagerie vocale, les messages sont enregistrés par le fournisseur de services/compagnie de téléphone, et non pas par le répondeur de l'appareil. Changer le paramétrage du nombre de coups de sonnerie ou communiquer avec le fournisseur de services/compagnie de téléphone (p. 65).</li> <li>● Le répondeur ne peut enregistrer des appels que d'une seule ligne.</li> </ul>
La commande à distance du répondeur n'est pas possible.	<ul style="list-style-type: none"> <li>● Le code d'accès à distance n'a pas été réglé. Régler le code de commande à distance (p. 64).</li> <li>● Un mauvais code de commande à distance est entré. Si le code de commande à distance a été oublié, accéder au réglage du code de commande à distance pour vérifier le code actuel (p. 64).</li> <li>● Le répondeur est désactivé. Le mettre en marche (p. 65).</li> <li>● Impossible d'utiliser le répondeur lors de l'appel d'un téléphone cellulaire enregistré auprès du poste de base.</li> </ul>
L'appareil n'émet pas le nombre de coups de sonnerie spécifié.	<ul style="list-style-type: none"> <li>● Si le premier coup de sonnerie est désactivé, le nombre de coups de sonnerie diminue de 1 du nombre de coups de sonnerie spécifié.</li> </ul>

## Généralités

### NIP Bluetooth

Problème	Cause et solution
Le NIP a été oublié.	<ul style="list-style-type: none"><li>• Modifier le NIP selon les directives suivantes. <b>Combiné/Poste de base :</b> <b>1</b> [MENU]#619 <b>2</b> *7000 <b>3</b> Entrer le nouveau NIP à 4 chiffres. → [OK] <b>4</b> Entrer le nouveau NIP à 4 chiffres à nouveau. → [SAUV.] → [OFF]/[EXIT]</li></ul>

### Dommmages causés par un liquide

Problème	Cause et solution
Du liquide ou une autre forme d'humidité s'est infiltré dans le combiné/poste de base.	<ul style="list-style-type: none"><li>• Débrancher l'adaptateur secteur et le cordon de ligne téléphonique du poste de base. Retirer les piles du combiné et laisser sécher pendant au moins 3 jours. Une fois le combiné/poste de base complètement sec, rebrancher l'adaptateur secteur et le cordon de ligne téléphonique. Insérer les piles et les recharger complètement avant d'utiliser l'appareil. Si le fonctionnement de l'appareil n'est pas adéquat, communiquer avec un centre de service agréé.</li></ul>

#### Attention :

- Afin d'éviter tout dommage irrévocable, ne pas utiliser un four à micro-ondes pour accélérer le séchage.



## Avis d'Industrie Canada et autres informations

### AVIS :

Le présent matériel est conforme aux spécifications techniques d'Industrie Canada applicables au matériel terminal. Cette conformité est confirmée par le numéro d'enregistrement. Le sigle IC, placé devant le numéro d'enregistrement, signifie que l'enregistrement s'est effectué conformément à une déclaration de conformité et indique que les spécifications techniques d'Industrie Canada ont été respectées. Il n'implique pas qu'Industrie Canada a approuvé le matériel.

Pour sa propre protection, l'utilisateur doit s'assurer que tous les fils de mise à la terre de la source d'énergie électrique, des lignes téléphoniques et des canalisations d'eau métalliques, s'il y en a, sont raccordés ensemble. Cette précaution est particulièrement importante dans les régions rurales.

### AVIS :

#### L'indice d'équivalence de la sonnerie

(IES) assigné à chaque dispositif terminal indique le nombre maximal de terminaux qui peuvent être raccordés à une interface. La terminaison d'une interface téléphonique peut consister en une combinaison de quelques dispositifs, à la seule condition que la somme d'indices d'équivalence de la sonnerie de tous les dispositifs n'excède pas 5. L'indice d'équivalence de la sonnerie (IES) de cet appareil est : (inscrit sur le dessous de l'appareil).

### AVIS :

L'utilisation de ce dispositif est autorisée seulement dans les conditions suivantes : (1) il ne doit pas produire de brouillage et (2) l'utilisateur du dispositif doit être prêt à accepter tout brouillage radioélectrique reçu, même si ce brouillage est susceptible de compromettre le fonctionnement du dispositif. Les communications effectuées au moyen de cet appareil ne sont pas nécessairement protégées des indiscrétions.

Certains téléphones sans fil fonctionnent sur des fréquences pouvant entraîner le brouillage de téléviseurs et de magnétoscopes proches et que, afin de minimiser ou de prévenir un tel brouillage, il ne faudrait pas placer le poste de base à proximité de ces appareils; si l'on subit du brouillage, l'éloignement du poste de base réduirait ou éliminerait le brouillage dans la plupart des cas.

#### AVERTISSEMENT DE RISQUE D'EXPOSITION AU RAYONNEMENT RADIOFRÉQUENCE :

- Ce produit est conforme aux normes IC concernant les limites d'exposition au rayonnement radiofréquence en milieu non contrôlé.
- Pour assurer la conformité aux exigences IC concernant l'exposition au rayonnement RF, le poste de base doit être installé et opéré à une distance d'au moins 20 cm (8 po) ou plus de toute personne (à l'exclusion des extrémités des mains, des poignets et des pieds).
- Cet appareil ne doit pas être installé ni opéré de concert avec aucune autre antenne ni aucun autre émetteur.
- Lors du port de l'appareil, le combiné ne doit être utilisé qu'avec l'attache-ceinture fournie. Les autres accessoires peuvent ne pas être conformes et doivent être évités.

## Généralités

# Garantie

Panasonic Canada Inc.  
5770 Ambler Drive, Mississauga, Ontario L4W 2T3  
**PRODUIT PANASONIC - GARANTIE LIMITÉE**

### PROGRAMME DE REMPLACEMENT

Panasonic Canada Inc. garantit que ce produit est exempt de défauts de matériaux et de main-d'œuvre dans un contexte d'utilisation normale pendant la période indiquée ci-après à compter de la date d'achat original et, dans l'éventualité d'une défectuosité, accepte, à sa discrétion, de (a) réparer le produit avec des pièces neuves ou remises à neuf, (b) remplacer le produit par un produit neuf ou remis à neuf d'une valeur équivalente ou (c) rembourser le prix d'achat. La décision de réparer, remplacer ou rembourser appartient à Panasonic Canada Inc.

#### Téléphones et accessoires

Un (1) an

La présente garantie n'est fournie qu'à l'acheteur original d'un des produits de marque Panasonic indiqués plus haut, ou à la personne l'ayant reçu en cadeau, vendu par un détaillant Panasonic agréé au Canada et utilisé au Canada. Le produit ne doit pas avoir été "vendu tel quel" et doit avoir été livré à l'état neuf dans son emballage d'origine.

**POUR ÊTRE ADMISSIBLE AUX SERVICES AU TITRE DE LA PRÉSENTE GARANTIE, LA PRÉSENTATION D'UN REÇU D'ACHAT OU DE TOUTE AUTRE PIÈCE JUSTIFICATIVE DE LA DATE D'ACHAT ORIGINAL, INDIQUANT LE MONTANT PAYÉ ET LE LIEU DE L'ACHAT, EST REQUISE.**

#### RESTRICTIONS ET EXCLUSIONS

La présente garantie COUVRE SEULEMENT les défaillances attribuables à un défaut des matériaux ou à un vice de fabrication et NE COUVRE PAS l'usure normale ni les dommages esthétiques. La présente garantie NE COUVRE PAS NON PLUS les dommages subis pendant le transport, les défaillances causées par des produits non fournis par Panasonic Canada Inc. ni celles résultant d'un accident, d'un usage abusif ou impropre, de négligence, d'une manutention inadéquate, d'une mauvaise application, d'une altération, d'une installation ou de réglages impropres, d'un mauvais réglage des contrôles de l'utilisateur, d'un mauvais entretien, de piles inadéquates, d'une surtension temporaire, de la foudre, d'une modification, de la pénétration de sable, de liquides ou d'humidité, d'une utilisation commerciale (dans un hôtel, un bureau, un restaurant ou tout autre usage par affaires ou en location), d'une réparation effectuée par une entité autre qu'un centre de service Panasonic agréé ou encore d'une catastrophe naturelle.

Les piles rechargeables sont couvertes par une garantie de quatre-vingt-dix (90) jours à compter de la date d'achat original.

CETTE GARANTIE LIMITÉE ET EXPRESSE REMPLACE TOUTE AUTRE GARANTIE, EXPRESSE OU IMPLICITE, INCLUANT LES GARANTIES IMPLICITES DU CARACTÈRE ADÉQUAT POUR LA COMMERCIALISATION ET UN USAGE PARTICULIER. PANASONIC CANADA INC. N'AURA D'OBLIGATION EN AUCUNE CIRCONSTANCE POUR TOUT DOMMAGE DIRECT, INDIRECT OU CONSÉCUTIF RÉSULTANT DE L'UTILISATION DE CE PRODUIT OU DÉCOULANT DE TOUTE DÉROGATION À UNE GARANTIE EXPRESSE OU IMPLICITE. (À titre d'exemples, cette garantie exclut les dommages relatifs à une perte de temps, le transport jusqu'à et depuis un centre de service agréé, la perte ou la détérioration de supports ou d'images, de données ou de tout autre contenu en mémoire ou enregistré. Cette liste n'est pas exhaustive et n'est fournie qu'à des fins explicatives.)

Certaines juridictions ne reconnaissent pas les exclusions ou limitations de dommages indirects ou consécutifs, ou les exclusions de garanties implicites. Dans de tels cas, les limitations stipulées ci-dessus peuvent ne pas être applicables. La présente garantie vous confère des droits précis; vous pourriez aussi avoir d'autres droits pouvant varier selon votre province ou territoire de résidence.

#### DEMANDE DE RENSEIGNEMENTS

Pour tout renseignement sur les produits et de l'assistance technique, veuillez communiquer avec :

Centre de service à la clientèle : Téléphone : 1-800-561-5505  
Télécopieur : (905) 238-2360

Pour le remplacement d'un produit défectueux couvert par la garantie, veuillez communiquer avec le revendeur d'origine ou notre centre de service à la clientèle.

## Index

- A** Affichage  
 Contraste : 45  
 Langue : 16  
 Affichage d'appel en attente : 25, 30  
 Ajustement horodateur : 44  
 Alimentation auxiliaire durant une panne de courant : 12  
 Appel conférence : 26, 31  
 Appel en attente : 25, 30  
 Appels cellulaires : 23, 29  
 Appels manqués : 52  
 Appels sur ligne terrestre : 23, 29  
 Avertisseur : 47
- B** Blocage d'appels : 48  
 Premier coup de sonnerie : 49
- C** CID (Affichage du demandeur) : 53  
 Codes de commandes directes : 39  
 Combiné  
 Désenregistrement : 50  
 Enregistrement : 50  
 Nom : 50  
 Combiné supplémentaire : 50  
 Composition rapide : 37  
 Composition séquentielle : 36  
 Conférence 3 voies : 26, 31
- D** Date et heure : 17
- E** Égaliseur : 25
- G** Garde : 24, 30  
 Groupes : 35  
 Guide de dépannage : 70
- I** Identification par sonnerie : 35  
 Identification vocale du demandeur : 52  
 Installation murale : 67  
 Intercommunication : 33
- L** Langue du guide vocal : 17  
 Liaison cellulaire  
 Avis de message texte (SMS: Short Message Service) : 56  
 Code régional : 21  
 Connexion : 21  
 Connexion automatique : 21  
 Sélection de la ligne cellulaire : 21  
 Sélection de la sonnerie : 20  
 Sonnerie identique au mode cellulaire : 20  
 Liste des demandeurs : 52  
 Localisateur de clés : 44, 46
- M** Messagerie vocale : 65, 67  
 Messages d'erreur : 69  
 Mode de composition : 17  
 Mode de nuit : 48
- Mode de sélection de ligne : 17  
 Mode Éco : 13  
 Mode ligne : 46  
 Mode privé : 46  
 Modification de la liste des demandeurs : 53  
 MV (Messagerie vocale) : 67
- N** NIP : 22
- P** Partage des appels : 25, 31  
 Pause : 24, 29  
 Piles : 10, 11  
 Pour faire des appels : 23, 29  
 Pour recevoir des appels : 24, 30  
 Prise automatique des appels : 45
- R** Recharge USB : 14  
 Recomposition : 23, 29  
 Réducteur de bruit : 25  
 Répertoire : 34  
 Répondeur  
 Avis de nouveau message : 62  
 Code de commande à distance : 64  
 Commande à distance : 64  
 Durée d'enregistrement : 66  
 Économiseur de frais : 65  
 Écoute des messages : 61, 65  
 Filtrage des appels : 59  
 Message réponse : 59  
 Message réponse seulement : 59  
 Mise en/hors marche : 59  
 Nombre de coups de sonnerie : 65  
 Suppression des messages : 61, 62, 65
- S** Service à impulsions/cadran : 25, 31  
 Service d'affichage du demandeur : 52  
 Silence : 24, 30  
 Soutien client : 46  
 SP-PHONE (fonctionnement mains libres) : 23  
 Suramplificateur vocal : 25
- T** Technologie sans fil Bluetooth  
 Casque d'écoute : 56  
 Téléphone cellulaire (Liaison cellulaire) : 19  
 Transfert de répertoire : 55  
 Téléphone cellulaire  
 Désenregistrement : 19  
 Enregistrement : 19  
 Tonalité de la sonnerie : 35, 42, 44  
 Tonalité des touches : 45  
 Touche commutateur : 24, 30, 46  
 Transfert d'appels : 26, 31  
 Type de commande : 13, 14
- U** Utilisation temporaire de la composition par tonalité : 25, 31
- V** Vérifier la ligne tél1 : 69  
 Vérifier la ligne tél2 : 10, 69



## ***Index***

---

### Volume

Haut-parleur : 23, 29

Récepteur : 23

Sonnerie (Combiné) : 24, 42, 44

Sonnerie (Poste de base) : 30, 42, 44

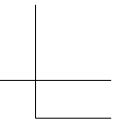
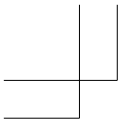

**Notes**

---

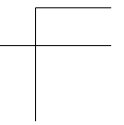
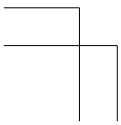
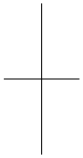

**Notes**

---

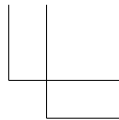
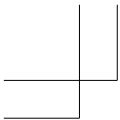

**Notes**

---

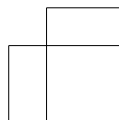
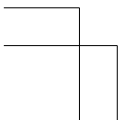
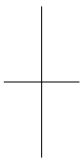

**Pour référence ultérieure**

Il est recommandé de conserver dans un dossier les renseignements suivants pour toute demande de réparation sous garantie.

N° de série	Date d'achat
(inscrit sur le dessous de l'appareil)	
Nom et adresse du détaillant	

Joindre votre reçu d'achat ici.
---------------------------------

**Panasonic Canada Inc.**

5770 Ambler Drive, Mississauga, Ontario L4W 2T3

© Panasonic System Networks Co., Ltd. 2013

Imprimé en Chine



\*PNQX6075ZA\*

**PNQX6075ZA** TT0813MU0 (E)