

Panasonic®

Manuel d'utilisation

**Système téléphonique numérique
avec/sans fil et répondeur**

N°s de modèles **KX-TG9471C**
KX-TG9472C

2LIGNES

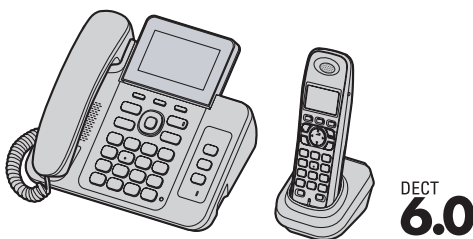

Modèle illustré : KX-TG9471.

***Avant d'utiliser l'appareil pour la première fois,
consultez "Préparatifs" (p. 9).***

Nous vous remercions d'avoir arrêté votre choix sur un appareil Panasonic.

Lire attentivement ce manuel d'utilisation avant d'utiliser l'appareil et le conserver pour consultation ultérieure.

Cet appareil est compatible avec le service d'affichage du demandeur. Il est nécessaire d'être abonné au service approprié offert par le fournisseur de services/compagnie de téléphone.

Pour de l'aide, composez le **1-800-561-5505** ou visitez notre site Internet à **www.panasonic.ca**

Sommaire

Introduction

Description des modèles	3
Accessoires	3
Capacités du système	5
Survol du "Module d'extension téléphonique" pour Microsoft Office Outlook	5

Informations importantes

Pour votre sécurité	6
Importantes mesures de sécurité	7
Pour un rendement optimal	7
Autres informations	7
Spécifications	8

Préparatifs

Réglages initiaux	9
À surveiller lors des réglages initiaux	12
Commandes	13
Attache-ceinture	14
Affichage/indicateurs	14
Réglages initiaux	15

Appels entrants et sortants

Pour faire des appels	17
Pour recevoir des appels	18
Fonctions pratiques pouvant être utilisées pendant une communication	19
Utilisation de l'autre ligne au cours d'une conversation	20

"Module d'extension téléphonique" pour Microsoft Office Outlook

Réglages du "Module d'extension téléphonique"	22
Pour faire un appel à partir du "Module d'extension téléphonique"	23
Fenêtre contextuelle "Module d'extension téléphonique" pour un appel entrant	25
Réglages de la barre d'outils du "Module d'extension téléphonique"	25

Répertoire

Répertoire téléphonique du combiné/poste de base	26
Copie d'inscriptions au répertoire	28

Programmation

Fonctions programmables	29
Programmation spéciale	34
Enregistrement d'un combiné	35

Service d'affichage du demandeur

Utilisation du service d'affichage du demandeur	36
Liste des demandeurs	36

Répondeur

Répondeur	39
Mise en/hors marche du répondeur	39
Message réponse	39
Écoute des messages sur le poste de base	40
Écoute des messages avec le combiné	41
Commande à distance	42
Paramétrage du répondeur	43

Service de messagerie vocale

Service de messagerie vocale	45
------------------------------------	----

Intercommunication/Localisateur de combiné

Intercommunication	46
Localisateur de combiné	46
Transfert d'appels	46
Appel conférence	47

Généralités

Installation murale	49
Messages d'erreur	50
Guide de dépannage	51
Avis d'Industrie Canada et autres informations	56
Garantie	57

Index

Index.....	58
------------	----

Description des modèles

Séries	N° de modèle	Poste de base	Combiné	
		N° de pièce	N° de pièce	Quantité
Série KX-TG9471	KX-TG9471	KX-TG9471	KX-TGA939	1
	KX-TG9472	KX-TG9471	KX-TGA939	2

- Le suffixe (C) des numéros de modèle suivants sera omis dans ce manuel d'utilisation : KX-TG9471C/KX-TG9472C

Accessoires

Accessoires inclus

N°	Description/N° de pièce	Quantité	
		KX-TG9471	KX-TG9472
①	Adaptateur secteur/PQLV219	2	3
②	Fil téléphonique quadrifilaire avec fiches vertes	1	1
③	Fil téléphonique bifilaire avec fiches transparentes	1	1
④	Adaptateur pour un montage mural ou sur un bureau*1	1	1
⑤	Combiné câblé	1	1
⑥	Cordon du combiné câblé	1	1
⑦	Piles rechargeables*2	2	4
⑧	Couvercle du combiné*3	1	2
⑨	Attache-ceinture	1	2
⑩	Chargeur	1	2
⑪	Câble mini USB	1	1
⑫	CD-ROM	1	1

*1 L'adaptateur de montage mural/sur un bureau est fixé au poste de base.

*2 Voir p. 4 pour des informations sur les piles de rechange.

*3 Le couvercle du combiné est fixé au combiné.

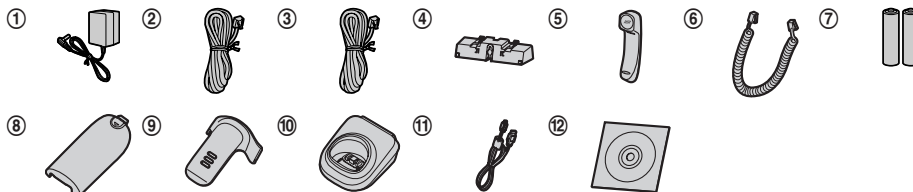

Introduction

Accessoires additionnels ou de rechange

Communiquer avec un détaillant Panasonic pour plus de renseignements.

Description	Numéro de commande
Piles rechargeables	HHR-4DPA ou HHR-4MRA*1
	Type de pile : – Nickel-métal-hydrure (Ni-MH) – 2 piles de format AAA (R03) pour chaque combiné
Casque téléphonique	RP-TCA94, RP-TCA95, KX-TCA400, KX-TCA430
Adaptateur en T	KX-J66
Séparateur de lignes	KX-J42

*1 La capacité des piles de rechange pourrait être différente de celle des piles fournies.

Extension du système téléphonique

Aperçu des caractéristiques des combinés en option

Combiné (vendu séparément) : KX-TGA939C	
<p>Il est possible d'étendre la capacité de votre système téléphonique en enregistrant des combinés additionnels (maximum de 6) auprès d'un même poste de base.</p> <ul style="list-style-type: none">● La couleur des combinés vendus séparément pourrait être différente de celle des combinés fournis.	

Capacités du système

Cet appareil peut prendre en charge jusqu'à 2 lignes téléphoniques externes et les opérations suivantes sont possibles simultanément.

Combien d'appareils peuvent être utilisés conjointement ?

■ **Un maximum de 4 interlocuteurs est possible :**

Ligne 1 : Appel externe (incluant 1 poste et 1 correspondant extérieur)

Ligne 2 : Appel externe (incluant 1 poste et 1 correspondant extérieur)

Ex. Appel externe sur ligne 1



Ex. Appel externe sur ligne 2



■ **Un maximum de 5 interlocuteurs est possible :**

Ligne 1 : Conférence téléphonique (incluant 2 postes et 1 correspondant extérieur)

Ligne 2 : Appel externe (incluant 1 poste et 1 correspondant extérieur)

Ex. Conférence téléphonique sur ligne 1

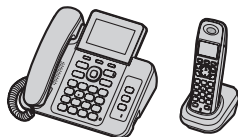

Ex. Appel externe sur ligne 2



■ **Les opérations suivantes sont possibles simultanément :**

- Un appel externe et 1 paire d'intercommunications peuvent être effectués simultanément.
- Lorsqu'un demandeur laisse un message sur le répondeur en utilisant une ligne, il est possible de faire un appel externe en utilisant l'autre ligne.

Nota :

- Le nombre maximum d'interlocuteurs peut diminuer, selon l'état de l'appareil, comme par exemple, lorsque le répondeur prend un appel.

Survol du "Module d'extension téléphonique" pour Microsoft Office Outlook

Lors de l'installation du "Module d'extension téléphonique" fourni pour Microsoft® Office Outlook® et du raccordement du poste de base à un ordinateur avec le câble mini USB, les fonctions suivantes sont disponibles :

- Il est possible de faire un appel à partir de la liste de contacts de Microsoft Office Outlook avec le haut-parleur du poste de base.
- L'information sur le demandeur apparaît dans une fenêtre contextuelle sur l'écran de l'ordinateur lors de la réception d'un appel.

Informations importantes

Pour votre sécurité

Afin d'éviter tout risque de blessure ou perte de vie/propriété, lire cette section attentivement avant d'utiliser l'appareil afin d'assurer un usage adéquat et sécuritaire de cet appareil.

AVIS

Raccordements

- N'alimenter l'appareil que sur le type de courant indiqué sur l'appareil.
- Ne pas surcharger les prises murales et les rallonges pour éviter tout risque d'incendie ou de chocs électriques.
- Insérer la fiche de l'adaptateur secteur/prise d'alimentation à fond dans la prise de courant. Le non-respect de cette mise en garde pourrait causer des chocs électriques et(ou) un risque d'incendie dû à une chaleur excessive.
- Retirer régulièrement toute poussière, etc. de l'adaptateur secteur/prise d'alimentation en le débranchant de la prise de courant et en le nettoyant avec un chiffon sec. Une accumulation de poussière pourrait causer une défectuosité d'isolement à l'humidité, etc. et présenter un risque d'incendie.
- Débrancher l'appareil s'il dégage de la fumée, une odeur inhabituelle ou émet un bruit anormal. Ces situations peuvent présenter un risque d'incendie ou de choc électrique. S'assurer que le dégagement de fumée a cessé, puis communiquer avec un centre de service agréé.
- Débrancher le cordon d'alimentation et ne jamais toucher aux composantes internes de l'appareil dans le cas où le boîtier se serait fissuré.
- Ne jamais toucher la prise avec les mains mouillées. Il y a danger de chocs électriques.

Installation

- Afin d'éviter tout risque d'incendie ou de chocs électriques, ne pas exposer cet appareil à la pluie ou à l'humidité.
- Ne pas placer ou utiliser cet appareil à proximité d'appareils à contrôle automatique tels que les portes automatiques et les dispositifs d'alarme. Les ondes radioélectriques émises par cet appareil pourraient engendrer un mauvais fonctionnement de tels appareils et causer un accident.
- Éviter que le cordon de l'adaptateur secteur ou le cordon de ligne téléphonique soit tiré, plié ou écrasé.

Mises en garde de fonctionnement

- Débrancher l'appareil de la prise secteur avant de le nettoyer. Ne pas utiliser de détergents liquides ou en aérosol.
- Ne pas démonter cet appareil.
- Ne pas renverser de liquides (détergents, nettoyants, etc.) sur la fiche du cordon de ligne téléphonique et ne jamais permettre qu'elle soit mouillée. Ceci pourrait causer un risque d'incendie. Si la fiche du cordon de ligne téléphonique est mouillée, débrancher immédiatement le cordon de la prise de téléphone et ne pas l'utiliser.
- Ne pas tirer avec force sur le cordon du combiné câblé du poste de base. Le poste de base pourrait tomber et causer des blessures.

Domaine médical

- Consulter les fabricants de dispositifs médicaux personnels, tels les stimulateurs cardiaques ou appareils auditifs, afin de déterminer s'ils sont protégés contre l'énergie émise par les fréquences radio. (La gamme de fréquence de cet appareil est de 1,92 GHz à 1,93 GHz et la puissance de sortie est de 115 mW (max.))
- Ne pas utiliser cet appareil dans des centres de soins de la santé là où des mises en garde le spécifient. En effet, les hôpitaux et centres de soins médicaux peuvent utiliser de l'équipement qui pourrait être sensible à l'énergie émise par les fréquences radio externes.

ATTENTION

Installation et emplacement

- Ne jamais faire de raccordement lors d'un orage.
- Ne jamais installer une prise téléphonique dans un endroit mouillé à moins que la prise soit destinée spécialement à cet usage.
- Ne jamais toucher à des fils de téléphone non isolés ou à des terminaux à moins que la ligne n'ait été déconnectée par le réseau.
- Prendre toutes précautions lors de l'installation ou de la modification de lignes téléphoniques.
- L'adaptateur secteur est utilisé comme interrupteur principal. S'assurer que la prise de courant est près de l'appareil et facile d'accès.
- Il est impossible de faire des appels dans les cas suivants :
 - Lorsque les piles du combiné doivent être chargées ou sont à plat.
 - Lors d'une panne de courant.

Piles

- Il est recommandé d'utiliser les piles mentionnées à la p. 4. **UTILISER SEULEMENT des piles rechargeables Ni-MH de format AAA (R03).**
- Ne jamais combiner des piles usagées avec des piles neuves.
- Ne pas ouvrir ni mutiler les piles. L'électrolyte est corrosif et pourrait provoquer des brûlures ou des blessures à la peau ou aux yeux. L'électrolyte est toxique et peut être nocif dans le cas où il serait ingéré.
- Manipuler les piles avec soin. Ne pas permettre que les piles soient en contact avec des objets avec propriété conductrice tels que des bagues, des bracelets ou des clés, sinon les piles et(ou) les conducteurs pourraient surchauffer et provoquer des brûlures sérieuses.
- Charger les piles fournies ou recommandées pour utilisation avec ce produit conformément aux instructions et restrictions indiquées dans le présent manuel.
- Utiliser seulement un chargeur compatible pour charger les piles. Ne pas altérer le chargeur. Le non-respect de ces directives pourrait faire gonfler ou exploser les piles.

Attention :



L'appareil que vous vous êtes procuré est alimenté par des piles au nickel-métal-hydrure recyclables. Pour des renseignements sur le recyclage des piles, veuillez composer le 1-800-8-BATTERY (1-800-822-8837).

Importantes mesures de sécurité

Lors de l'utilisation de cet appareil, prendre les précautions d'usage suivantes afin d'éviter tout risque d'incendie, de chocs électriques ou de blessures :

1. Ne pas utiliser cet appareil près d'un endroit où il y a de l'eau, tels une baignoire, un lavabo, un évier, dans un sous-sol humide ou près d'une piscine.
2. Ne pas utiliser d'appareils téléphoniques, à part les téléphones sans fil, lors d'un orage. Il pourrait y avoir un risque de chocs électriques provoqués par la foudre.
3. Ne pas faire d'appels téléphoniques avec cet appareil s'il y a une fuite de gaz.
4. Utiliser seulement le cordon d'alimentation et les piles indiquées dans ce manuel. Ne pas jeter les piles au feu. Elles pourraient exploser. S'informer auprès des responsables locaux de la gestion des déchets pour les mesures à prendre.

CONSERVER CE MANUEL

Pour un rendement optimal

Emplacement du poste de base/interférence

Le poste de base et le combiné utilisent des ondes radio pour communiquer entre eux.

- Pour une portée maximale et un fonctionnement exempt de bruit, placer le poste de base :
 - à l'intérieur, dans un endroit facilement accessible, élevé et central sans obstacle entre le combiné sans fil et le poste de base ;
 - loin de tout appareil électronique tel que téléviseurs, radios, ordinateurs, dispositifs sans fil ou autres téléphones ;
 - orienté dans une direction opposée à tout émetteur radiofréquence tel que les antennes extérieures des stations cellulaires de téléphones mobiles. (Éviter de placer le poste de base dans une fenêtre en baie ou près d'une fenêtre.)
- La portée et la qualité de la voix varient selon les conditions ambiantes.
- Si le rendement n'est pas satisfaisant, déplacer le poste de base afin d'obtenir une meilleure réception.

Milieu ambiant

- Éloigner l'appareil de tout appareil générateur de bruit électrique tel que lampes fluorescentes et moteurs.
- Ne pas exposer l'appareil à la fumée, à la poussière, à des températures élevées et à des vibrations.
- Ne pas exposer l'appareil aux rayons directs du soleil.
- Ne pas déposer d'objets lourds sur l'appareil.
- Débrancher l'appareil lorsque l'appareil n'est pas utilisé pendant une période prolongée.
- Ne pas placer l'appareil près de sources de chaleur telles que chauffeuses, cuisinières, etc. Ne pas le placer dans un endroit où la température est inférieure à 0 °C (32 °F) ou supérieure à 40 °C (104 °F). Ne pas placer l'appareil dans un sous-sol humide.
- Le rayon d'action de l'appareil pourrait être limité lorsque l'appareil est utilisé dans les endroits suivants : près d'obstacles tels que collines, tunnels, souterrains ou près d'objets métalliques tels que clôtures en grillage, etc.
- L'utilisation de cet appareil à proximité d'un appareil électrique peut causer de l'interférence. L'éloigner de tels appareils.

Entretien de routine

- Nettoyer la surface extérieure avec un linge doux humide.
- Ne pas utiliser de benzène, de solvant ou tout produit abrasif.

Autres informations

ATTENTION : Il y a un risque d'explosion si la pile est remplacée par une pile de type incorrect. Mettre au rebut les piles usagées conformément aux instructions.

Avis sur la mise au rebut, le transfert ou le retour de l'appareil

- Cet appareil peut conserver en mémoire des renseignements privés/confidentiels. Afin de protéger vos renseignements personnels/confidentiels, il est recommandé de supprimer de la mémoire les informations telles que votre répertoire téléphonique et la liste des demandeurs avant de mettre l'appareil au rebut, d'en transférer la propriété ou de le retourner.

Conformité à la norme TIA-1083

Les téléphones sans fil identifiés avec ce logo comportent moins de bruits et d'interférences lors de leur utilisation avec des appareils auditifs ou des implants cochléaires à bobine d'induction magnétique.

Compatible avec les
appareils auditifs à
bobine d'induction
magnétique



Informations importantes

Spécifications

- **Norme :**
DECT 6.0 (Digital Enhanced Cordless Telecommunications 6.0 : télécommunications numériques sans fil améliorées 6,0)
- **Fréquence :**
1,92 GHz à 1,93 GHz
- **Puissance de sortie RF :**
115 mW (max.)
- **Alimentation :**
120 V c.a., 60 Hz
- **Consommation :**
Poste de base :
Attente : environ 1,2 W
Maximum : environ 2,7 W
Chargeur :
Attente : environ 0,6 W
Maximum : environ 3,6 W
- **Interface :**
USB 2.0 pleine vitesse (12 Mbps)
- **Conditions ambiantes :**
0 °C – 40 °C (32 °F – 104 °F), 20 % – 80 % humidité relative

Nota :

- Le design et les spécifications peuvent être modifiés sans préavis.
- Les illustrations de ce manuel peuvent ne pas représenter fidèlement l'appareil.

Réglages initiaux

Raccordement de l'adaptateur secteur/ combiné câblé

- N'utiliser que l'adaptateur secteur Panasonic PQLV219, fourni.

■ Poste de base

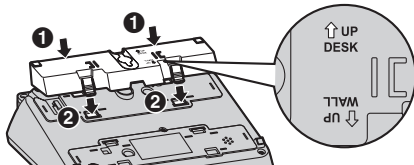
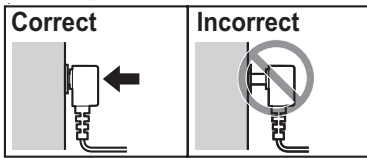
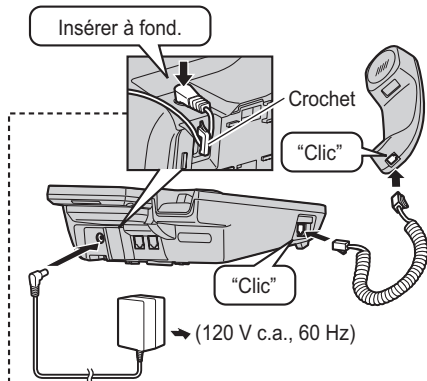
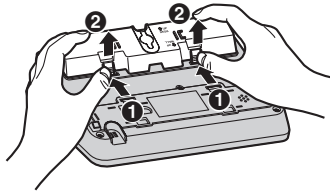

- Les mots "UP DESK" devraient être sur le dessus.

■ Chargeur

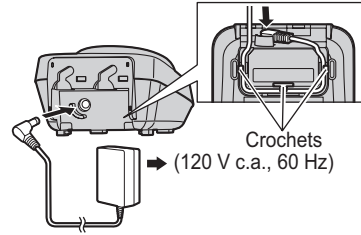

Préparatifs

Raccordement du cordon de ligne téléphonique

Se référer à l'une des méthodes suivantes selon les besoins :

- Connexion à une prise téléphonique à deux lignes : p. 10
- Connexion à 2 prises téléphoniques à ligne simple : p. 10
- Pour utiliser une ligne seulement : p. 10

Connecter le cordon de ligne téléphonique dans le poste de base (un clic se fait entendre) et dans la prise de téléphone.

Connexion à une prise téléphonique à deux lignes

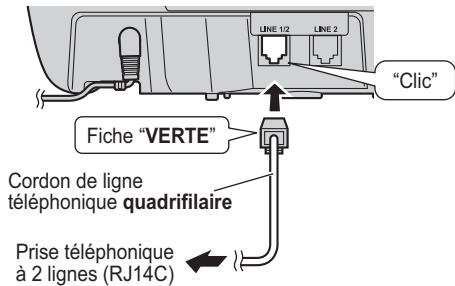

Connexion à 2 prises téléphoniques à ligne simple

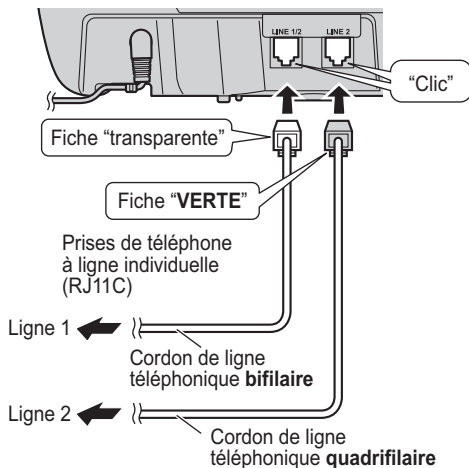

Pour utiliser une ligne seulement

S'assurer de raccorder le cordon de la ligne téléphonique dans la prise LINE 1/2. Modifier le mode de sélection de ligne de "Auto" à "Ligne1" (p. 16).

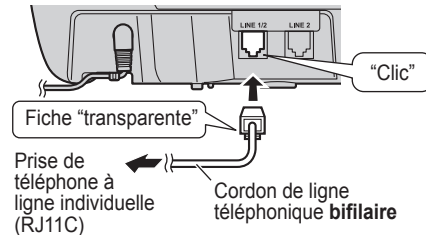

Nota :

- "Vérifier ligne2" s'affiche sur l'appareil. Pour l'effacer, consulter la p. 50.

Pour les abonnés à un service DSL/ADSL

Installer un filtre antiparasite (communiquer avec le fournisseur du service DSL/ADSL) sur la ligne téléphonique entre le poste de base et la prise de téléphone dans les conditions suivantes :

- Bruit sur la ligne pendant les conversations.
- Les fonctions d'affichage du demandeur ne fonctionnent pas convenablement.

Connexion à une prise téléphonique à deux lignes

Pour cette connexion, se procurer un séparateur de lignes Panasonic (p. 4).

Exemple : la ligne DSL/ADSL est la ligne 2

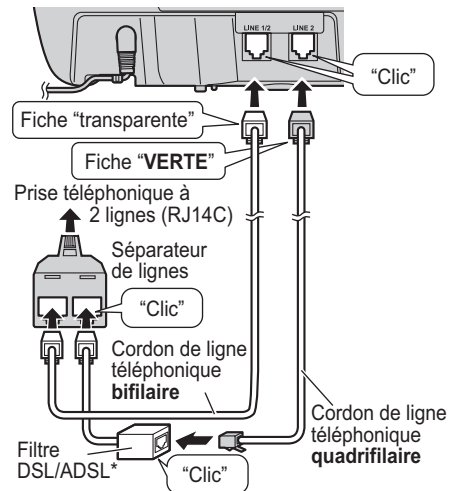

*Un filtre DSL/ADSL (vendu séparément) est requis pour les abonnés à un service DSL/ADSL.

Connexion à 2 prises téléphoniques à ligne simple

Exemple : la ligne DSL/ADSL est la ligne 2

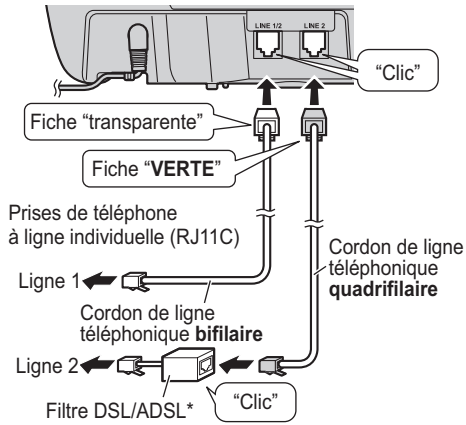

*Un filtre DSL/ADSL (vendu séparément) est requis pour les abonnés à un service DSL/ADSL.

Mise en place des piles

- N'UTILISER QUE des piles Ni-MH AAA (R03).
- Ne PAS utiliser des piles alcalines, au manganèse ou au nickel-cadmium.
- Confirmer la polarité (⊕, ⊖).

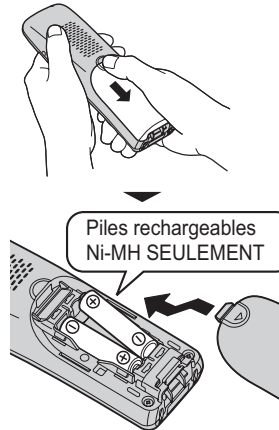

Recharge des piles

Recharger pendant environ 7 heures.

- La recharge des piles terminée, le message "Charge terminée" est affiché.



Préparatifs

À surveiller lors des réglages initiaux

Remarques sur les connexions

- L'adaptateur secteur doit rester branché en tout temps. (Il est normal que l'adaptateur secteur dégage un peu de chaleur.)
- L'adaptateur secteur doit être branché dans une prise de courant montée verticalement ou installée dans un plancher. Ne pas brancher l'adaptateur dans une prise de courant montée dans un plafond car le poids de l'adaptateur pourrait en causer le débranchement.

Pendant une panne de courant

Cet appareil ne fonctionne pas lors d'une panne de courant. Il est recommandé de raccorder un téléphone câblé (sans adaptateur secteur) sur la même ligne téléphonique ou sur la même prise en utilisant un adaptateur en té.





Remarques sur la mise en place des piles

- Utiliser les piles rechargeables fournies. Pour leur remplacement, il est recommandé d'utiliser les piles rechargeables Panasonic spécifiées aux p. 4, 6.
- Essuyer les extrémités des piles (+, -) avec un chiffon sec.
- Éviter de toucher aux bornes des piles (+, -) ou aux contacts sur l'appareil.

Remarques sur la recharge des piles

- Il est normal pour le combiné de devenir un peu chaud durant la recharge.
- Nettoyer une fois par mois les contacts sur le combiné et le poste de base avec un chiffon doux et sec. Effectuer ce nettoyage plus souvent si l'appareil est exposé à des matières grasses, la poussière ou une humidité élevée.

État des piles

Icônes	État des piles
	Haut
	Moyen
	Faible
	Recharge requise

Rendement des piles rechargeables Panasonic Ni-MH (piles fournies)

Fonctionnement	Autonomie
En utilisation continue	Maximum de 12 heures
Non utilisé (mode attente)	Maximum de 6 jours

Nota :

- Le rendement des piles dépend des conditions d'utilisation et de l'environnement.
- Même si les piles sont pleinement chargées, le combiné peut être laissé sur le chargeur sans affecter le rendement des piles.
- L'état de la charge des piles pourrait ne pas être correctement affiché après le remplacement des piles. Dans un tel cas, déposer le combiné sur le chargeur et le recharger pendant au moins 7 heures.

Commandes

Poste de base

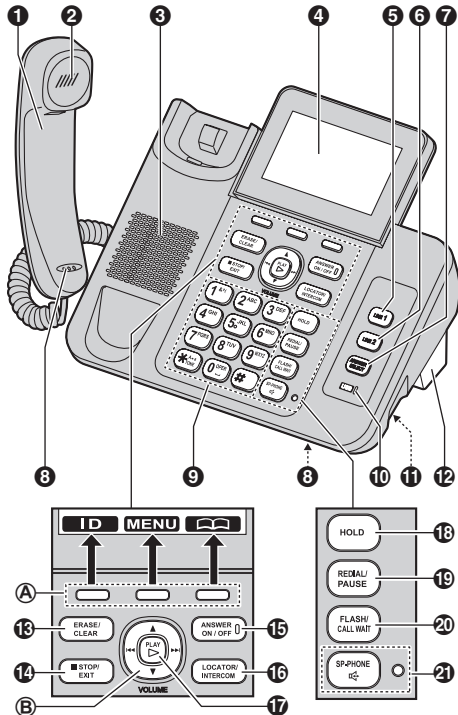

- 1** Combiné câblé
- 2** Récepteur
- 3** Haut-parleur
- 4** Affichage
 - L'afficheur peut être déplacé vers l'avant ou l'arrière afin de sélectionner l'angle désiré.
- 5** Touche de ligne 1 [LINE 1]
LINE 1 Voyant de mise en/hors marche du répondeur
- 6** Touche de ligne 2 [LINE 2]
LINE 2 Voyant de mise en/hors marche du répondeur
- 7** Touche de sélection du répondeur [ANSWER SELECT]
- 8** Microphone
- 9** Clavier de composition (Touche de composition par tonalité : TONE)

- 10** Voyant USB
- 11** Prise USB
- 12** Adaptateur pour un montage mural ou sur un bureau
 - L'adaptateur est un accessoire amovible pour un montage mural ou sur un bureau. (p. 9, 49).
- 13** Touche d'effacement/annulation [ERASE] [CLEAR]
- 14** Touche d'arrêt/sortie [■] (STOP) (EXIT)
- 15** Touche de mise en/hors marche du répondeur [ANSWER ON/OFF]
Voyant de mise en/hors marche du répondeur ANSWER ON/OFF
- 16** Touche du localisateur du combiné/intercommunication [LOCATOR] [INTERCOM]
- 17** Touche de message [▶] (PLAY)
Voyant d'avis de message
- 18** Touche de mise en garde [HOLD]
- 19** Touche de recomposition/pause [REDIAL] [PAUSE]
- 20** Touche commutateur/appel en attente [FLASH] [CALL WAIT]
- 21** Touche de fonctionnement mains libres [☎] (SP-PHONE)
Voyant de fonctionnement mains libres SP-PHONE

■ Type de commande

Ⓐ Touches de fonction

Le poste de base comprend 3 touches de fonction. Lors d'une pression sur une touche de fonction, il est possible de sélectionner la fonction qui s'affiche directement au-dessus sur l'afficheur.

Ⓑ Touche de navigation

- [▲], [▼], [◀], ou [▶] : Pour le défilement parmi diverses listes et rubriques.
- VOLUME ([▲] ou [▼]) : Pour régler le volume sur le récepteur ou le haut-parleur durant la conversation.
- [◀]/[▶] : Reprise/saut des messages durant la lecture.

Préparatifs

Combiné

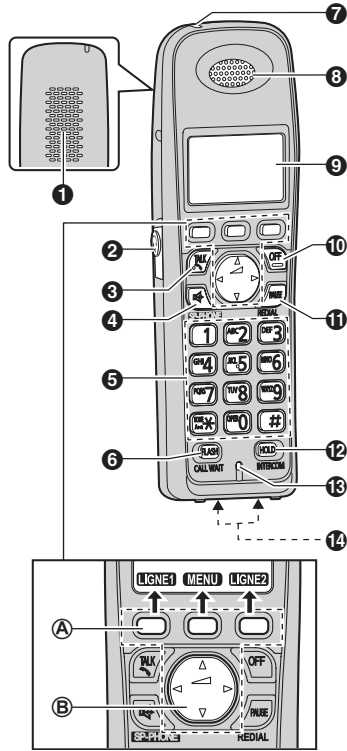

- ❶ Haut-parleur
- ❷ Prise pour casque téléphonique
- ❸ Touche de communication [TALK]
- ❹ Touche de fonctionnement mains libres ([SP-PHONE])
- ❺ Clavier de composition (Touche de composition par tonalité [TONE])
- ❻ Touche commutateur/appel en attente [FLASH] [CALL WAIT]
- ❼ Voyant de recharge
Voyant d'avis de sonnerie
- ❽ Récepteur
- ❾ Affichage
- ❿ Touche de mise hors marche [OFF]
- ⓫ Touche de pause/recomposition [PAUSE] [REDIAL]
- ⓬ Touche de mise en garde/intercommunication [HOLD] [INTERCOM]

- Ⓜ Microphone
- Ⓨ Contacts de recharge

■ Type de commande

Ⓐ Touches de fonction

Le combiné comporte trois touches de fonction. Lors d'une pression sur une touche de fonction, il est possible de sélectionner la fonction qui s'affiche directement au-dessus.

Ⓑ Touche de navigation

- [▲], [▼], [←], ou [→] : Pour le défilement parmi diverses listes et rubriques.
- ▲ (Volume : [▲] ou [▼]) : Régler le volume sur le récepteur ou le haut-parleur durant la conversation.

Attache-ceinture

■ Pour fixer

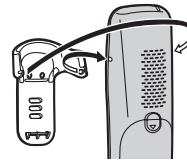

■ Pour dégrafer



Affichage/indicateurs

Éléments affichés sur le poste de base

Symbole	Signification
LINE1 LINE2	Indique la(les) ligne(s) sélectionnée(s) pour le fonctionnement et le réglage du répondeur.
🔇 ^{L1} _{L2}	Le volume de la sonnerie est désactivé.*1 (p. 18)
🌙	Le mode de nuit est activé. (p. 34)
PRIVÉ	Le mode privé est activé. (p. 20)

*1 Le ou les numéros de ligne correspondants sont indiqués à côté des rubriques.

Éléments affichés sur le combiné

Symbole	Signification
	État des piles
	À l'intérieur du rayon d'action du poste de base <ul style="list-style-type: none"> ● Clignotement : le combiné recherche le poste de base. (p. 52)
 	La ligne est occupée. <ul style="list-style-type: none"> ● Clignotement : <ul style="list-style-type: none"> – Un appel a été mis en garde sur cette ligne. – Le répondeur prend un appel sur cette ligne. ● Clignotement rapide : Réception d'un appel sur la ligne.
	Le volume de la sonnerie est désactivé.*1 (p. 18)
	Le haut-parleur est activé. (p. 17)
	Le mode de nuit est activé. (p. 34)
	L'avertisseur est activé. (p. 34)
	Numéro du combiné
PRIVÉ	Le mode privé est activé. (p. 20)

*1 Le ou les numéros de ligne correspondants sont indiqués à côté des rubriques.

icône du menu principal

Les icônes suivantes apparaissent lors d'une pression sur la touche de fonction du centre en mode attente.

Icônes	Caractéristique
	Voir ident.
	Répertoire
	Régler répondeur
	Répondeur
	Param. sonnerie
	Param. initiaux
	Soutien client

*1 Poste de base

*2 Combiné

Voyant LINE 1/voyant LINE 2 sur le poste de base

Le voyant LINE 1 et le voyant LINE 2 indiquent l'état de chaque ligne, respectivement, comme suit.

État	Signification
Éteint	La ligne est libre.
Allumé	La ligne est occupée.
Clignote rapidement	Un appel est reçu.
Clignote	Un appel est mis en garde ou le répondeur prend un appel.

Voyant USB sur le poste de base

État	Signification
Éteint	Le "Module d'extension téléphonique" n'est pas activé.
Allumé	Le "Module d'extension téléphonique" est activé.

Réglages initiaux

■ Codes de commandes directes :

La programmation des paramètres peut être effectuée en appuyant sur **[MENU]**, **[#]**, puis sur le code correspondant sur le clavier de composition (p. 29).

Exemple : Appuyer sur **[MENU]#[1][1][0]**.

■ Signification des symboles :

Symbole	Signification
	Fonction avec le poste de base.
	Fonction avec le combiné.
Exemple : 	Appuyer sur [▼] ou [▲] pour sélectionner les mots entre guillemets.

Date et heure

Programmer ce réglage avec soit le poste de base, soit un des combinés.

Poste de base / Combiné

1 **[MENU]#[1][0][1]**

Préparatifs

- 2 Entrer le jour, le mois et l'année en sélectionnant 2 chiffres pour chacun.

Exemple : 15 juillet 2011

[1][5][0][7][1][1]

- 3 Entrer l'heure et les minutes (système de 24 heures) en sélectionnant 2 chiffres pour chacun.

Exemple : 21:30

[2][1][3][0]

- 4 **[SAUV.]**

- 5 Effectuer la procédure selon l'appareil.

Poste de base : **[■]** (EXIT)

Combiné : **[OFF]**

Nota :

- Si l'anglais est sélectionné comme langue d'affichage, un système d'horloge à 12 heures est utilisé. Avec le français, l'horloge fonctionne sur un système de 24 heures.
- La date et l'heure peuvent être incorrectes après une panne de courant. Dans ce cas, régler de nouveau la date et l'heure.

Langue d'affichage

Il est possible de sélectionner "English" ou "Français" comme langue d'affichage. Par défaut, le réglage est sur "English".



- 1 **[MENU][#][1][1][0]**

- 2 **[↕]** : Sélectionner le paramètre désiré. → **[SAUV.]**

- 3 Effectuer la procédure selon l'appareil.

Poste de base : **[■]** (EXIT)

Combiné : **[OFF]**

Langue du guide vocal

Il est possible de sélectionner "English" ou "Français" pour la langue du guide vocal du répondeur. Par défaut, le réglage est sur "English". Programmer ce réglage avec soit le poste de base, soit un des combinés.



- 1 **[MENU][#][1][1][2]**

- 2 **[↕]** : Sélectionner le paramètre désiré. → **[SAUV.]**

- 3 Effectuer la procédure selon l'appareil.

Poste de base : **[■]** (EXIT)

Combiné : **[OFF]**

Mode de composition

S'il n'est pas possible de faire des appels, modifier ce paramètre d'après le service téléphonique utilisé. Par défaut, le réglage est sur "Tonalité".

"Tonalité" : composition par tonalité.

"Impulsions" : composition à impulsions (avec cadran).

Programmer ce réglage avec soit le poste de base, soit un des combinés.



- 1 **[MENU][#][1][2][0]**

- 2 **[↕]** : Sélectionner le paramètre désiré. → **[SAUV.]**

- 3 Effectuer la procédure selon l'appareil.

Poste de base : **[■]** (EXIT)

Combiné : **[OFF]**

Mode de sélection de ligne

Le mode de sélection de ligne détermine la ligne sélectionnée dans les cas suivants :

- lorsque le combiné câblé est décroché
- lors d'une pression sur la touche **[☎]** du poste de base (lors d'appels entrants/sortants)
- lors d'une pression sur la touche **[☎]**/**[☎]** du combiné (lors d'appels entrants/sortants)

Les réglages suivants sont disponibles :

- "Auto" (par défaut) : Lors d'un appel, la ligne 1 est sélectionnée. Si cette ligne n'est pas disponible, la ligne 2 est sélectionnée. Lors de la réception d'un appel, la ligne appelée est sélectionnée. Lors d'un rappel en utilisant la liste des demandeurs (p. 36) ou lors de l'écoute d'un message (p. 40, 41), la ligne indiquée est sélectionnée. Lors de la réception d'un appel, la ligne appelée est sélectionnée.
- "Ligne1" : La ligne 1 est sélectionnée.
- "Ligne2" : La ligne 2 est sélectionnée.



- 1 **[MENU][#][2][5][0]**

- 2 **[↕]** : Sélectionner le paramètre désiré. → **[SAUV.]**

- 3 Effectuer la procédure selon l'appareil.

Poste de base : **[■]** (EXIT)

Combiné : **[OFF]**

Nota :

- Il est possible de sélectionner manuellement la ligne sans égard au mode de sélection de ligne.

Poste de base : Appuyer sur **[LINE 1]** ou **[LINE 2]**.

Combiné : Appuyer sur **[LIGNE 1]** ou **[LIGNE 2]**.

Pour faire des appels

Utilisation du poste de base

- 1 Composer un numéro de téléphone.
 - En cas d'erreur, appuyer sur **[CLEAR]**.
- 2 décrocher le combiné câblé.
 - Une ligne libre est automatiquement sélectionnée et soit le voyant LINE 1 ou le voyant LINE 2 s'allume. Pour modifier le mode de sélection de ligne, voir à la p. 16.
 - Il est également possible de sélectionner manuellement la ligne en appuyant sur **[LINE 1]** ou **[LINE 2]** avant de décrocher le combiné câblé.
- 3 La conversation terminée, déposer le combiné câblé sur le berceau.

Nota :

- Il est également possible de composer le numéro après avoir décroché le combiné câblé.
- Pour passer au combiné sans fil, appuyer sur la touche **[LIGNE 1]** ou **[LIGNE 2]** sur le combiné sans fil, puis déposer le combiné câblé sur le berceau.

Fonctionnement mains libres

- 1 Durant une conversation sur le combiné câblé, appuyer sur **[☎]** pour activer le mode mains libres.
 - Il est possible de déposer le combiné câblé sur le berceau.
 - Parler dans le microphone du poste de base.
 - Parler en alternance avec l'interlocuteur.
- 2 La conversation terminée, appuyer sur **[☎]**.

Nota :

- Pour un rendement optimal, utiliser la fonction mains libres dans une pièce tranquille.
- Pour passer au récepteur, décrocher le combiné câblé.

Utilisation du combiné

- 1 décrocher le combiné et composer le numéro de téléphone.
 - En cas d'erreur, appuyer sur **[ANNUL.]**.
- 2 Appuyer sur **[☎]**.
 - Une ligne libre est automatiquement sélectionnée et son numéro s'affiche. Pour modifier le mode de sélection de ligne, voir à la p. 16.

- Il est également possible de sélectionner manuellement la ligne en appuyant sur **[LIGNE 1]** ou **[LIGNE 2]**.

- 3 La conversation terminée, appuyer sur **[OFF]** ou placer le combiné sur le chargeur.

Nota :

- Le voyant LINE 1 ou le voyant LINE 2 sur le poste de base s'allume lors de l'utilisation du combiné.

Fonctionnement mains libres

- 1 Composer le numéro de téléphone et appuyer sur **[☎]**.
 - Parler en alternance avec l'interlocuteur.
- 2 La conversation terminée, appuyer sur **[OFF]**.

Nota :

- Pour un rendement optimal, utiliser la fonction mains libres dans une pièce tranquille.
- Pour remettre le récepteur en circuit, appuyer sur **[☎]**.

Réglage du volume sur le récepteur ou le haut-parleur

Poste de base / Combiné

Dans le cours de la conversation, appuyer à répétition sur **[▲]** ou **[▼]**.

Recomposition à partir de la liste des numéros composés

Poste de base / Combiné

Les 10 derniers numéros de téléphone composés sont mémorisés dans la liste de recomposition (max. de 48 chiffres).

- 1 **[REDIAL]**
- 2 **[↕]** : Sélectionner le numéro de téléphone désiré.
- 3 Effectuer la procédure selon l'appareil.
Poste de base : décrocher le combiné câblé.
Combiné : **[☎]**

Suppression d'un numéro de la liste des numéros composés

- 1 **[REDIAL]**
- 2 **[↕]** : Sélectionner le numéro de téléphone désiré.
 → **[SUPPR.]** (touche de fonction)
- 3 **[↕]** : "Oui" → **[SÉLEC.]**

Appels entrants et sortants

- 4 Effectuer la procédure selon l'appareil.
Poste de base : [■] (EXIT)
Combiné : [OFF]

Pause (avec autocommutateur privé/ service interurbain)

Un temps de pause doit parfois être inséré au sein de la séquence de composition lorsqu'un autocommutateur privé est utilisé ou dans le cas d'un appel interurbain. Lors de la sauvegarde dans le répertoire téléphonique du numéro d'accès d'une carte d'appel et(ou) d'un NIP, une pause doit également être insérée (p. 28).

Exemple : S'il est nécessaire d'entrer le numéro "9" d'accès à la ligne réseau :

Poste de base / Combiné

- 1 [9] → [PAUSE]
- 2 Composer un numéro de téléphone.
- 3 Effectuer la procédure selon l'appareil.
Poste de base : Décrocher le combiné câblé.
Combiné : [↶]

Nota :

- Une pause de 3,5 secondes est insérée sur chaque pression de la touche [PAUSE]. Appuyer le nombre de fois nécessaire pour augmenter la durée de pause.

Pour recevoir des appels

Utilisation du poste de base

Lors de la réception d'un appel, le voyant LINE 1 et(ou) le voyant LINE 2 sur le poste de base clignote rapidement.

- 1 Décrocher le combiné câblé ou appuyer sur [↶] lorsque la sonnerie se fait entendre.
 - La ligne appelée est automatiquement sélectionnée. Pour modifier le mode de sélection de ligne, voir à la p. 16.
 - Il est également possible de prendre l'appel en appuyant sur [LINE 1] ou [LINE 2].
- 2 La conversation terminée, déposer le combiné sur le berceau. En mode mains libres, appuyer sur [↶].

Utilisation du combiné

Lors de la réception d'un appel, le voyant d'avis de sonnerie et [L1] et(ou) [L2] clignotent rapidement.

- 1 Décrocher le combiné, puis appuyer sur [↶] ou [↷] lorsque la sonnerie est entendue.
 - La ligne appelée est automatiquement sélectionnée. Pour modifier le mode de sélection de ligne, voir à la p. 16.
 - Il est également possible de prendre l'appel en appuyant sur [LIGNE 1] ou [LIGNE 2].
 - Il est également possible de prendre l'appel en appuyant sur n'importe quelle touche de [0] à [9], [✖], ou [#]. (**Prise d'appels toutes touches**)
- 2 La conversation terminée, appuyer sur [OFF] ou placer le combiné sur le chargeur.

Prise automatique des appels

Il est possible de prendre les appels tout simplement en décrochant le combiné du chargeur. Il n'est pas nécessaire d'appuyer sur [↶]. Pour activer cette fonction, voir à la p. 31.

Réglage du niveau du volume de la sonnerie

Poste de base / Combiné

- Lorsque la sonnerie est émise lors de la réception d'un appel externe :
Appuyer à répétition sur [▲] ou [▼] pour sélectionner le volume désiré.
- Pré-réglage du volume :
 - 1 [MENU][#][1][6][0]
 - 2 [↕] : Sélectionner la ligne désirée. → [SÉLEC.]
 - 3 [↕] : Sélectionner le volume désiré. → [SAUV.]
 - 4 Effectuer la procédure selon l'appareil.
Poste de base : [■] (EXIT)
Combiné : [OFF]

Mise hors circuit temporaire de la sonnerie

Poste de base / Combiné

Il est possible, sur réception d'un appel entrant, de désactiver temporairement la sonnerie en appuyant sur la touche [✖] du poste de base ou [OFF] du combiné.

Fonctions pratiques pouvant être utilisées pendant une communication

Garde

Cette fonction permet de mettre un appel externe en garde.

Poste de base

- 1 Appuyer sur **[HOLD]** dans le cours d'un appel externe.
 - Lors de l'utilisation du combiné câblé, il est possible de le déposer sur le berceau.
- 2 Pour libérer la garde, appuyer sur la ligne **[LINE 1]** ou **[LINE 2]** qui clignote sur le poste de base.

Combiné

- 1 Appuyer à deux reprises sur **[HOLD]** dans le cours d'un appel externe.
- 2 Pour libérer la garde, appuyer sur la ligne **[LIGNE 1]** ou **[LIGNE 2]** qui clignote sur le combiné.

Nota sur le poste de base et le combiné :

- Si un appel est laissé en garde plus de 9 minutes, une tonalité d'avertissement est émise et le voyant de la sonnerie clignote rapidement sur le combiné. Après 1 minute supplémentaire en garde, la communication est coupée.
- Si un autre téléphone est branché sur la même ligne, il est également possible d'y prendre l'appel en décrochant le combiné.

Silence

Dans le cours d'une communication, il est possible de mettre le téléphone en sourdine de manière à empêcher la transmission de la voix à l'interlocuteur.

Poste de base / Combiné

- 1 Appuyer sur **[SILENCE]** dans le cours d'une conversation.
 - **[SILENCE]** clignote.
- 2 Pour retourner à la communication, appuyer de nouveau sur **[SILENCE]**.

Nota :

- **[SILENCE]** est une touche de fonction qui s'affiche au cours d'une communication.

Touche commutateur

Poste de base / Combiné

Une pression sur la touche **[FLASH]** permet d'accéder à des fonctions spéciales de l'autocommutateur privé hôte (PBX) telles que le transfert d'un appel vers un autre poste ou à l'accès à des services téléphoniques optionnels.

Nota :

- Pour modifier la temporisation, se reporter à la p. 32.

Pour les abonnés aux services d'appel en attente et d'affichage d'appel en attente

Pour pouvoir utiliser les services d'appel en attente ou d'affichage d'appel en attente, il est nécessaire de souscrire à ces services auprès du fournisseur de services/compagnie de téléphone.

Cette fonction permet de recevoir des appels même si une communication est déjà en cours. Si l'appel est reçu pendant une communication, une tonalité d'appel en attente est entendue.

Lors d'un abonnement aux services d'appel en attente et d'affichage d'appel en attente, les informations sur le second demandeur sont affichées sur le poste de base ou le combiné après l'émission de la tonalité d'appel en attente.

Poste de base / Combiné

- 1 Appuyer sur **[CALL WAIT]** pour prendre le second appel.
- 2 Pour passer d'un appel à l'autre, appuyer sur **[CALL WAIT]**.

Nota :

- Communiquer avec votre fournisseur de services/compagnie de téléphone pour de plus amples renseignements sur ce service et pour savoir s'il est disponible dans votre région.

Appels entrants et sortants

Utilisation temporaire de la composition par tonalité (pour abonnés à un service à impulsions/cadran)

Le mode de composition passe à celui de tonalité. Ceci peut s'avérer utile pour accéder à des répondeurs automatiques, services bancaires automatisés, etc.

Poste de base / Combiné

Appuyer sur  (TONE) avant d'entrer les numéros d'accès nécessitant la composition par tonalité.

Partage des appels

Vous pouvez participer à une conversation en cours avec un appel externe.

Poste de base

Pour se joindre à une conversation, appuyer sur **[LINE 1]** ou **[LINE 2]** pour sélectionner la ligne utilisée par un autre poste en communication avec un appel externe, puis décrocher le combiné câblé.

Combiné

Pour se joindre à une conversation, appuyer sur **[LIGNE 1]** ou **[LIGNE 2]** pour sélectionner un autre poste pour effectuer un appel externe.

Nota sur le poste de base et le combiné :

- Un maximum de 3 interlocuteurs (incluant un interlocuteur externe) peuvent se joindre à la conversation. (**Conférence 3 voies**)

Mode privé

Lorsque le mode privé est "Oui", l'appareil prévient les autres utilisateurs de se joindre à la conversation avec des interlocuteurs. Il est possible de désactiver cette fonction pour les deux lignes en effectuant la programmation sur le poste de base avec d'effectuer l'appel. Afin de permettre aux autres utilisateurs de se joindre à une conversation, laisser cette fonction désactivée. Le réglage par défaut est "Non".

Poste de base

- 1 **[MENU]#194**
- 2 **[↕] : "Oui" ou "Non" → [SAUV.]**
- 3 **[■] (EXIT)**
 - Lorsque cette fonction est activée, l'indication "PRIVÉ" s'affiche dans le cours d'un appel externe.

Activation/désactivation temporaire du mode privé

Lors d'un appel externe, il est possible d'activer/désactiver temporairement le mode privé.

Poste de base

- 1 Appuyer sur **[MENU]** dans le cours d'un appel externe.
 - Si d'autres options s'affichent, effectuer la procédure suivante :
[↕] : "Privé" → [SÉLEC.]
- 2 **[↕] : "Oui" ou "Non" → [SÉLEC.]**
 - Lorsque cette fonction est activée, l'indication "PRIVÉ" s'affiche.

Combiné

- 1 Appuyer sur **[MENU]** dans le cours d'un appel externe.
- 2 **[↕] : "Privé" → [SÉLEC.]**
- 3 **[↕] : "Oui" ou "Non" → [SÉLEC.]**
 - Lorsque cette fonction est activée, l'indication "PRIVÉ" s'affiche.

Nota sur le poste de base et le combiné :

Après le coupure de la communication, cette fonction est rétablie au réglage effectué à la p. 20.

Utilisation de l'autre ligne au cours d'une conversation

Il est possible d'utiliser l'autre ligne dans les cas suivants :

- Lorsqu'un appel est reçu sur l'autre ligne lors d'une conversation, la tonalité d'interruption sera entendue (p. 31). Il est possible de prendre le second appel en mettant le premier appel en garde.
- Durant une communication, il est également possible de faire un appel sans couper la communication sur la première ligne.

Poste de base

Exemple : Lors de l'utilisation de la ligne 1 :

- 1 Appuyer sur **[HOLD]** pour mettre le premier appel (ligne 1) en garde.
- 2 Appuyer sur **[LINE 2]** pour faire ou prendre un appel sur la seconde ligne.
 - Pour mettre le deuxième appel en garde, appuyer sur **[HOLD]**.
- 3 Pour reprendre le premier appel (ligne 1), appuyer sur **[LINE 1]**.

 **Combiné**

Exemple : Lors de l'utilisation de la ligne 1 :

- 1** Appuyer sur **[HOLD]** à deux reprises pour mettre le premier appel (ligne 1) en garde.
- 2** Appuyer sur **[LIGNE 2]** pour faire ou prendre un appel sur la seconde ligne.
 - Pour mettre le deuxième appel en garde, appuyer sur **[HOLD]** à deux reprises.
- 3** Pour reprendre le premier appel (ligne 1), appuyer sur **[LIGNE 1]**.

Nota sur le poste de base et le combiné :

- Si un abonnement a été souscrit au service d'affichage du demandeur, les renseignements du second demandeur sont affichés lorsque l'appel est reçu sur l'autre ligne (p. 36).

“Module d’extension téléphonique” pour Microsoft Office Outlook

Réglages du “Module d’extension téléphonique”

Configuration nécessaire

Éléments	Spécifications
UCT	1,0 GHz Intel® Pentium®/Processeur Celeron® ou UCT similaire ou processeur supérieur
Mémoire vive	512 Mo ou plus
SE	<ul style="list-style-type: none">● Microsoft Windows® XP Service Pack 3 ou ultérieur (32 bits seulement)● Microsoft Windows Vista® Service Pack 2 ou ultérieur● Microsoft Windows 7 Service Pack 1 ou ultérieur
Microsoft Office Outlook	<ul style="list-style-type: none">● Microsoft Office Outlook 2003 Service Pack 3 ou ultérieur● Microsoft Office Outlook 2007 Service Pack 2 ou ultérieur● Microsoft Office Outlook 2010 ou ultérieur (Service Pack)
Disque dur	20 Mo ou plus
Résolution vidéo	1 024 x 768 ou plus
Autres	<ul style="list-style-type: none">● Lecteur de CD-ROM● USB 2.0

Marques de commerce :

- Microsoft, Windows, Windows Vista, et Outlook sont des marques déposées ou des marques de commerce de Microsoft Corporation aux États-Unis et(ou) dans d’autres pays.
- Intel, Celeron et Pentium sont des marques de commerce de Intel Corporation aux États-Unis et dans d’autres pays.
- Toutes les autres marques de commerce identifiées aux présentes appartiennent à leurs propriétaires respectifs.
- Les captures d’écran Microsoft sont reproduites avec la permission de Microsoft Corporation.

Nota :

- La capture d’écran illustrée est pour Microsoft Office Outlook 2010.
- Les captures d’écran illustrées dans ce manuel peuvent différer légèrement du produit actuel.

- Les fonctions et l’apparence du logiciel sont sous réserve de modifications.

Installation du “Module d’extension téléphonique”

Avant l’installation du “Module d’extension téléphonique”, s’assurer que :

- Microsoft Office Outlook est installé sur l’ordinateur.
- Le poste de base n’est pas raccordé à l’ordinateur avec le câble mini USB (avant d’en être avisé de le faire).

- 1 Démarrer Windows et quitter toutes les autres applications.
 - Il est nécessaire d’ouvrir une session en tant qu’administrateur afin de pouvoir installer le “Module d’extension téléphonique”.
- 2 Insérer le CD-ROM fourni dans le lecteur de CD-ROM.
 - L’installation démarre automatiquement. Si l’installation ne démarre pas, consulter la p. 54.
 - **Pour les utilisateurs de Microsoft Windows Vista et Microsoft Windows 7 :** Cliquer sur [Exécuter Setup.exe] lors de l’invite.
- 3 Lors de l’affichage de la fenêtre de sélection de langue, sélectionner la langue désirée, puis cliquer sur [Suivant].
- 4 Lors de l’affichage de la fenêtre “Mode d’extension téléphonique”, cliquer sur [Suiv.].
- 5 Lire attentivement le contrat de licence. Lorsque les conditions du contrat de licence sont acceptées, cocher la case et cliquer sur [Suiv.].

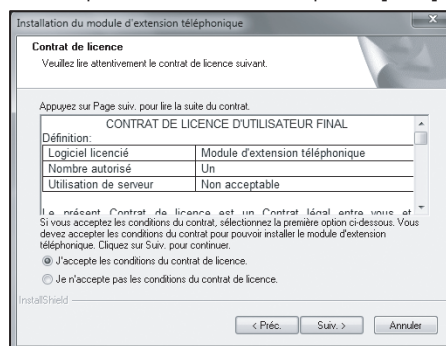

- 6 Lors de l’affichage de l’assistant d’installation du “Module d’extension téléphonique”, cliquer sur [Instal.].
- 7 Lorsque l’installation est terminée, cliquer sur [Term.] pour compléter l’installation. Retirer ensuite le CD-ROM du lecteur de CD-ROM.

“Module d’extension téléphonique” pour Microsoft Office Outlook

Désinstallation du “Module d’extension téléphonique”

- 1 Quitter toutes les applications et débrancher le câble mini USB de l’ordinateur.
- 2 Pour désinstaller le “Module d’extension téléphonique”, effectuer la procédure suivante :
À partir du menu de démarrage :
Pointer sur **[Tous les programmes]** → **[Panasonic]** → **[Telephone Plug-in]**, puis cliquer sur **[Désinstaller]**.
- 3 Lors de l’affichage de la fenêtre de confirmation de désinstallation, cliquer sur **[Oui]** pour amorcer la désinstallation.
- 4 Lorsque la désinstallation est terminée, cliquer sur **[Term.]** pour quitter la désinstallation.

Raccordement d’un ordinateur au poste de base avec le câble mini USB

Le “Module d’extension téléphonique” doit être installé avant de raccorder le poste de base à l’ordinateur.

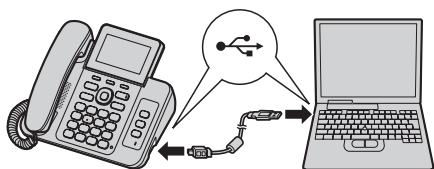

Pour faire un appel à partir du “Module d’extension téléphonique”

Lorsque le “Module d’extension téléphonique” a correctement été installé, une barre d’outils apparaît à l’écran Microsoft Office Outlook. Il est possible de faire des appels avec le haut-parleur du poste de base en utilisant la barre d’outils.

Pour faire un appel à partir de la liste de contacts de Microsoft Outlook

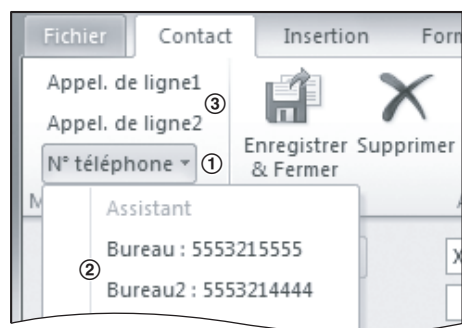

Utilisateurs de Microsoft Office Outlook 2010

- 1 Repérer et double-cliquer sur le contact désiré.
- 2 Cliquer sur **[N° téléphone ▼]**. ----(①)
- 3 Cliquer sur le numéro de téléphone désiré pour faire un appel. ----(②)
- 4 Cliquer sur **[Appel. de ligne1]** ou **[Appel. de ligne2]** pour sélectionner la ligne désirée. ----(③)
 - Le poste de base compose automatiquement le numéro avec le haut-parleur.

Utilisateurs de Microsoft Office Outlook 2003/2007

- 1 Repérer et double-cliquer sur le contact désiré.
- 2 Cliquer sur **[Appel. de ligne1]** ou **[Appel. de ligne2]** pour sélectionner la ligne désirée. ----(③)
- 3 Cliquer sur **[N° téléphone ▼]**. ----(①)
- 4 Cliquer sur le numéro de téléphone désiré pour faire un appel. ----(②)
 - Le poste de base compose automatiquement le numéro avec le haut-parleur.

“Module d’extension téléphonique” pour Microsoft Office Outlook

Pour faire un appel à partir de la liste des demandeurs

Les renseignements sur les 10 derniers demandeurs sont mémorisés dans la liste des demandeurs.

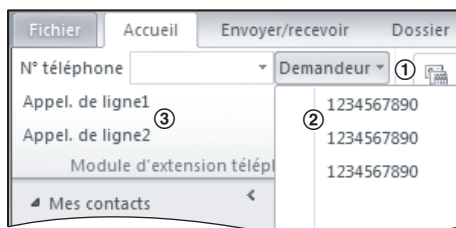

Utilisateurs de Microsoft Office Outlook 2010

- 1 Cliquer sur **[Demandeur▼]**. ----(①)
- 2 Cliquer sur le numéro de téléphone désiré pour faire un appel. ----(②)
- 3 Cliquer sur **[Appel. de ligne1]** ou **[Appel. de ligne2]** pour sélectionner la ligne désirée. ----(③)

Utilisateurs de Microsoft Office Outlook 2003/2007

- 1 Cliquer sur **[Appel. de ligne1]** ou **[Appel. de ligne2]** pour sélectionner la ligne désirée. ----(③)
- 2 Cliquer sur **[Demandeur▼]**. ----(①)
- 3 Cliquer sur le numéro de téléphone désiré pour faire un appel. ----(②)

Pour faire un appel en entrant un numéro de téléphone dans la barre d’outils



Utilisateurs de Microsoft Office Outlook 2010

- 1 Entrer le numéro de téléphone dans la barre d’outils. ----(①)
 - Seules les touches suivantes sont acceptées (max. de 24 chiffres) :
0 à 9, *, #, p (Pause), et f (Flash/commutateur)
- 2 Cliquer sur **[Appel. de ligne1]** ou **[Appel. de ligne2]** pour sélectionner la ligne désirée. ----(②)

Utilisateurs de Microsoft Office Outlook 2003/2007

- 1 Cliquer sur **[Appel. de ligne1]** ou **[Appel. de ligne2]** pour sélectionner la ligne désirée. ----(②)
- 2 Entrer le numéro de téléphone dans la barre d’outils. ----(①)
 - Seules les touches suivantes sont acceptées (max. de 24 chiffres) :
0 à 9, *, #, p (Pause), et f (Flash/commutateur)
- 3 Appuyer sur la touche d’entrée de l’ordinateur pour composer le numéro.

Pour faire un appel à partir de la liste de recomposition

Lors de l’utilisation de fonctions autres que la liste de contacts, il est possible de faire un appel à partir de la liste de recomposition. S’assurer que **[Compos. n°]** s’affiche sur la barre d’outils. Les 10 derniers numéros de téléphone composés sont mémorisés dans la liste de recomposition (max. de 24 chiffres).

Utilisateurs de Microsoft Office Outlook 2010

- 1 Cliquer sur **[▼]** affiché à la droite de **[Compos. n°]**.
- 2 Cliquer sur le numéro de téléphone désiré pour faire un appel.
- 3 Cliquer sur **[Appel. de ligne1]** ou **[Appel. de ligne2]** pour sélectionner la ligne désirée.

Utilisateurs de Microsoft Office Outlook 2003/2007

- 1 Cliquer sur **[Appel. de ligne1]** ou **[Appel. de ligne2]** pour sélectionner la ligne désirée.
- 2 Cliquer sur **[▼]** affiché à la droite de **[Compos. n°]**.
- 3 Cliquer sur le numéro de téléphone désiré pour faire un appel.

Pour mettre fin à un appel

Après avoir terminé un appel, appuyer sur la touche **[⏏]** du poste de base ou **[Déconn. ligne1]** ou **[Déconn. ligne2]** sur la barre d’outils.

Fenêtre contextuelle “Module d’extension téléphonique” pour un appel entrant

Lors de la réception d’un appel, le “Module d’extension téléphonique” affiche une fenêtre contextuelle (liste de contacts Microsoft Office Outlook) sur l’écran de l’ordinateur pour indiquer un appel entrant.

- Si le numéro de téléphone du demandeur n’est pas identique à un contact sur la liste de contacts de Microsoft Office Outlook, une nouvelle fenêtre de contact s’affiche avec les renseignements sur le demandeur pour l’appel (si les renseignements sur le demandeur comportent le nom et le numéro de téléphone). Il est possible de modifier les renseignements dans la fenêtre et de les sauvegarder en tant que nouveau contact.
- Pour rappeler le demandeur affiché dans la fenêtre contextuelle, cliquer sur **[Appel. de ligne1]** ou **[Appel. de ligne2]** pour sélectionner la ligne désirée.

Important :

- Pour utiliser les fonctions du “Module d’extension téléphonique”, un abonnement au service d’identification du demandeur est requis. Communiquer avec votre fournisseur de services/ compagnie de téléphone pour plus de renseignements.

Réglages de la barre d’outils du “Module d’extension téléphonique”

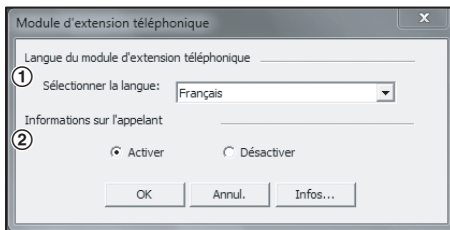

- 1 Cliquer sur **[Options]** dans la barre d’outils.
- 2 Au besoin, modifier les réglages suivants.
 - **Langue du module d’extension téléphonique**
----(1)
Il est possible de sélectionner “English”, “Français”, ou “Español”.

■ Informations sur l’appelant ----(2)

Il est possible de sélectionner l’affichage ou non de la fenêtre contextuelle.

“**Activer**” (par défaut) : Affiche une fenêtre de contact de Microsoft Office Outlook.

“**Désactiver**” : Aucune fenêtre contextuelle n’est affichée.

- 3 Cliquer sur **[OK]** pour terminer les modifications.

Répertoire

Répertoire téléphonique du combiné/poste de base

Le répertoire téléphonique partagé permet de faire des appels sans composer manuellement le numéro. Il est possible d'ajouter des noms et des numéros de téléphone séparément au répertoire du poste de base et du combiné, et d'assigner chaque entrée du répertoire à un groupe désiré.

- Poste de base : jusqu'à 100 inscriptions
- Combiné : jusqu'à 100 inscriptions

Important :

- Les abonnés au service d'affichage du demandeur peuvent utiliser la fonction de tonalité de sonnerie par groupe (p. 36).

Ajout d'inscriptions

Poste de base / Combiné

- Effectuer la procédure selon l'appareil.
Poste de base : []
Combiné : [MENU]# [2] [8] [0]
- [AJOUT.]
- Entrer le nom du correspondant (maximum de 16 caractères). → [OK]
- Entrer le numéro de téléphone du correspondant (maximum de 24 chiffres). → [OK]
- [↕] : Sélectionner le groupe désiré. → [SÉLEC.] 2 fois
 - Pour entrer d'autres inscriptions, recommencer depuis l'étape 3.
- Effectuer la procédure selon l'appareil.
Poste de base : [■] (EXIT)
Combiné : [OFF]

Table des caractères pour la saisie des noms

Lors de la saisie des caractères, il est possible d'alterner entre les majuscules et les minuscules en appuyant sur [A→a].

Touche	Caractères
[1]	_ # & ' () * , - . / 1
[2]	A B C 2 a b c 2
[3]	D E F 3 d e f 3

Touche	Caractères
[4]	G H I 4 g h i 4
[5]	J K L 5 j k l 5
[6]	M N O 6 m n o 6
[7]	P Q R S 7 p q r s 7
[8]	T U V 8 t u v 8
[9]	W X Y Z 9 w x y z 9
[0]	_ 0

- Pour entrer un autre caractère correspondant à la même touche :
Poste de base : Appuyer sur [▶▶] pour déplacer le curseur jusqu'à l'espace suivant.
Combiné : Appuyer sur [▶] pour déplacer le curseur jusqu'à l'espace suivant.
- _ dans le tableau ci-dessus indique un espace.

Suppression d'un caractère ou d'un chiffre

- Poste de base :** Appuyer sur [◀◀] ou [▶▶]. → [ANNUL.]
- Combiné :** Appuyer sur [◀] ou [▶]. → [ANNUL.]
- Pour supprimer tous les caractères à la fois, maintenir la touche [ANNUL.] enfoncée.

Groupes

Les groupes permettent de trouver facilement une inscription dans le répertoire. Lors de l'entrée d'une inscription au répertoire, il est possible de l'attribuer à un des 9 groupes. Il est possible de modifier les noms des groupes attribués pour les inscriptions au répertoire ("Amis", "Famille", etc.) et d'effectuer une recherche des inscriptions par groupe. Une fonction de tonalité de sonnerie par groupe est disponible pour les abonnés du service d'affichage du demandeur (p. 36).

Modification des noms de groupe

Les noms de groupe par défaut sont "Groupe 1" à "Groupe 9".

Poste de base / Combiné

- 1 Effectuer la procédure selon l'appareil.
Poste de base : [📖]
Combiné : [MENU]#280
- 2 [MENU]
- 3 [↕] : "Groupe" → [SÉLEC.]
- 4 [↕] : Sélectionner le groupe désiré. → [SÉLEC.]
- 5 [↕] : "Nom de groupe" → [SÉLEC.]
- 6 Modifier le nom (maximum de 10 caractères ; p. 26). → [SAUV.]
- 7 Effectuer la procédure selon l'appareil.
Poste de base : [■] (EXIT)
Combiné : [OFF]

Recherche et composition d'une inscription au répertoire téléphonique

Poste de base / Combiné

Une fois que l'inscription désirée est trouvée en utilisant une des 3 méthodes suivantes, effectuer l'appel.

Poste de base : décrocher le combiné câblé.

- Il est également possible de faire un appel en appuyant sur [LINE 1] ou [LINE 2], puis en décrochant le combiné câblé.

Combiné : [📞]

- Il est également possible de faire un appel en appuyant sur [APPEL.], puis en appuyant sur [LIGNE 1] ou [LIGNE 2].

Défilement parmi les inscriptions

- 1 Effectuer la procédure selon l'appareil.
Poste de base : [📖]
Combiné : [MENU]#280
- 2 [↕] : Sélectionner l'inscription désirée.

Recherche par initiale

- 1 Effectuer la procédure selon l'appareil.
Poste de base : [📖]
Combiné : [MENU]#280
- 2 Appuyer sur la touche de composition ([0] – [9]) correspondant à la première lettre du nom recherché (p. 26).
 - Appuyer à répétition sur la même touche pour afficher la première rubrique correspondant à chaque lettre sous cette touche.
 - Si aucun nom ne commence par la lettre entrée, le nom commençant par la lettre suivante s'affiche.
- 3 [↕] : Si nécessaire, défiler dans le répertoire.

Recherche par groupe

- 1 Effectuer la procédure selon l'appareil.
Poste de base : [📖]
Combiné : [MENU]#280
- 2 [GROUPE]
- 3 [↕] : Sélectionner le groupe désiré. → [SÉLEC.]
 - Lors de la sélection de "Tous les groupes", l'appareil met un terme à la recherche par groupe.
- 4 [↕] : Sélectionner l'inscription désirée.

Modification des inscriptions

Poste de base / Combiné

- 1 Repérer l'inscription désirée (p. 27). → [MENU]
- 2 [↕] : "Modifier" → [SÉLEC.]
- 3 Au besoin, modifier le nom (maximum de 16 caractères ; p. 26). → [OK]
- 4 Au besoin, modifier le numéro de téléphone (maximum de 24 chiffres). → [OK]
- 5 [↕] : Sélectionner le groupe désiré (p. 26). → [SÉLEC.] 2 fois
- 6 Effectuer la procédure selon l'appareil.
Poste de base : [■] (EXIT)
Combiné : [OFF]

Suppression des inscriptions

Poste de base / Combiné

Suppression d'une inscription

- 1 Repérer l'inscription désirée (p. 27). → [MENU]
- 2 [↕] : "Supprimer" → [SÉLEC.]
- 3 [↕] : "Oui" → [SÉLEC.]
- 4 Effectuer la procédure selon l'appareil.
Poste de base : [■] (EXIT)
Combiné : [OFF]

Suppression de toutes les inscriptions

- 1 Effectuer la procédure selon l'appareil.
Poste de base : [📖]
Combiné : [MENU]#280
- 2 [MENU]
- 3 [↕] : "Supprimer tout" → [SÉLEC.]
- 4 [↕] : "Oui" → [SÉLEC.]

Répertoire

- 5 [↕] : "Oui" → [SÉLEC.]
- 6 Effectuer la procédure selon l'appareil.
Poste de base : [■] (EXIT)
Combiné : [OFF]

Composition séquentielle

Cette fonction permet de composer des numéros de téléphone (inscrits au répertoire) dans le cours d'une communication. Cette fonction peut être utilisée, par exemple, pour composer le numéro d'accès d'une carte d'appel ou le NIP d'un compte bancaire mémorisé dans le répertoire téléphonique sans avoir à le composer manuellement.

Poste de base / Combiné

- 1 Effectuer la procédure selon l'appareil.
Au cours d'une communication avec un interlocuteur externe :
Poste de base : [📞]
Combiné : [MENU] → [↕] : "Répertoire" → [SÉLEC.]
- 2 [↕] : Sélectionner l'inscription désirée.
- 3 Appuyer sur [APPEL.] pour composer le numéro.

Nota :

- Lors de la mémorisation du numéro d'accès pour la carte d'appel et du NIP dans le répertoire comme étant une inscription, appuyer sur [PAUSE] pour insérer des délais après le numéro d'accès et le NIP là où cela est nécessaire (p. 18).
- Avec un téléphone à impulsions/cadran, il est nécessaire d'appuyer sur [TONE] avant d'appuyer sur la touche [📞] du poste de base ou [MENU] du combiné à l'étape 1 pour pouvoir utiliser temporairement la composition par tonalité. Lors d'ajout d'entrées au répertoire téléphonique, il est recommandé d'ajouter [TONE] au début des numéros de téléphone pour la composition séquentielle (p. 26).

Copie d'inscriptions au répertoire

Il est possible de copier des entrées du poste de base au combiné et vice-versa.

Important :

- Les tonalités de sonnerie par groupe ne sont pas copiées.

- La copie d'inscriptions n'est pas possible entre les combinés.

Copie d'une inscription

Poste de base

- 1 [📞]
- 2 [↕] : Sélectionner l'inscription désirée. → [MENU]
- 3 [↕] : "Copier" → [SÉLEC.]
- 4 Entrer le numéro du combiné où la copie est destinée.
 - Après la copie d'une inscription, "Terminé" s'affiche.
 - Pour poursuivre la copie d'autres inscriptions : [↕] : "Oui" → [SÉLEC.] → Trouver l'inscription désirée (p. 27). → [ENVOI.]
- 5 [■] (EXIT)

Combiné

- 1 [MENU]#280
- 2 [↕] : Sélectionner l'inscription désirée. → [MENU]
- 3 [↕] : "Copier à base" → [SÉLEC.]
 - Après la copie d'une inscription, "Terminé" s'affiche.
 - Pour poursuivre la copie d'autres inscriptions : [↕] : "Oui" → [SÉLEC.] → Trouver l'inscription désirée (p. 27). → [ENVOI.]
- 4 [OFF]

Copie de toutes les inscriptions

Poste de base

- 1 [📞] → [MENU]
- 2 [↕] : "Copier tout" → [SÉLEC.]
- 3 Entrer le numéro du combiné où la copie est destinée.
 - Après la copie de toutes les inscriptions, "Terminé" s'affiche.
- 4 [■] (EXIT)

Combiné

- 1 [MENU]#280 → [MENU]
- 2 [↕] : "Copier tout-base" → [SÉLEC.]
 - Après la copie de toutes les inscriptions, "Terminé" s'affiche.
- 3 [OFF]

Fonctions programmables

Il est possible de personnaliser l'appareil en programmant les fonctions suivantes.
Pour accéder aux fonctions, il existe 2 méthodes.

Poste de base / Combiné

■ Défilement dans les menus affichés

- 1 **[MENU]**
- 2 Effectuer la procédure selon l'appareil.
Poste de base : Appuyer sur **[▲]**, **[▼]**, **[◀◀]**, ou **[▶▶]** pour sélectionner le menu principal désiré. → **[SÉLEC.]**
Combiné : Appuyer sur **[▲]**, **[▼]**, **[◀]**, ou **[▶]** pour sélectionner le menu principal désiré. → **[SÉLEC.]**
- 3 Appuyer sur **[▼]** ou **[▲]** pour sélectionner la rubrique désirée à partir des sous-menus suivants. → **[SÉLEC.]**
- 4 Appuyer sur **[▼]** ou **[▲]** pour sélectionner la rubrique désirée à partir des sous-menus suivants. → **[SAUV.]**
 - Cette étape peut varier selon la fonction programmée.
 - Pour quitter ce paramétrage, appuyer sur la touche **[■]** (EXIT) du poste de base ou appuyer sur la touche **[OFF]** du combiné.

■ Utilisation des codes de commandes directes

- 1 **[MENU]** → Entrer le code désiré.
Exemple : Appuyer sur **[MENU]#[1][1][0]**.
- 2 Sélectionner le paramètre désiré. → **[SAUV.]**
 - Cette étape peut varier selon la fonction programmée.
 - Pour quitter ce paramétrage, appuyer sur la touche **[■]** (EXIT) du poste de base ou appuyer sur la touche **[OFF]** du combiné.

Nota :









- La colonne des appareils indique le(s) appareil(s) qui peuvent être utilisés pour programmer la fonction.
 : Seul le poste de base peut programmer la rubrique.
 : Seul le combiné peut programmer la rubrique.
 : Le poste de base et le combiné peuvent tous les deux programmer la rubrique.
- Dans le tableau ci-dessous, < > indique le réglage par défaut.
- Dans le tableau ci-dessous,  indique le numéro de page de référence.

Tableau d'affichage du menu arborescent et codes de commandes directes

Menu principal : ➔ "Voir ident."







Fonctionnement	Code	Appareil	
Consultation de la liste des demandeurs.	#213		36

Menu principal :  "Répertoire"









Fonctionnement	Code	Appareil	
Consultation et suppression des inscriptions du répertoire.	#280		27

Programmation



(Poste de base) Menu principal :  "Régl. répondeur"

Sous-menu 1	Sous-menu 2	Paramétrage	Code	Appareil	
Enreg. accueil	Ligne1&Ligne2	-	#302		39
	Ligne1	-			
	Ligne2	-			
Message accueil	Ligne1&Ligne2	-	#303		40
	Ligne1	-			
	Ligne2	-			
Nbre sonneries* ¹	-	Écono.frais 2-7 coups <4 coups>	#211		43
Durée enreg.* ¹	-	1 min 2 min <3 min>	#305		44
Code distance* ¹	-	<111>	#306		42
Filtrage appels	-	<Oui> Non	#310		39





(Combiné) Menu principal :  "Répondeur"

Sous-menu 1	Sous-menu 2	Paramétrage	Code	Appareil	
Lecture nouveau	-	-	#323		41
Lecture tout	-	-	#324		41
Supprimer tout* ¹	-	-	#325		41
Paramètres	Nbre sonneries* ¹	Écono.frais 2-7 coups <4 coups>	#211		43
	Durée enreg.* ¹	1 min 2 min <3 min>	#305		44
	Code distance* ¹	<111>	#306		42
	Filtrage appels	<Oui> Non	#310		39







Menu principal :  "Param. sonnerie"

Sous-menu 1	Sous-menu 2	Paramétrage	Code	Appareil	
Volume sonnerie* ²	Ligne1	Poste de base : Niveau 1-3 <3> Sans sonnerie Combiné : Niveau 1-6 <6> Sans sonnerie	#160	 	18
	Ligne2				









Programmation

Sous-menu 1	Sous-menu 2	Paramétrage	Code	Appareil	👉
Tonalité sonn.* ^{3, *4, *5}	Ligne1	Ligne1: <tonalité 1>	#161		-
	Ligne2	Ligne2: <tonalité 2> Poste de base : tonalité 1-3 mélodie 1-3 Combiné : tonalité 1-5 mélodie 1-10			
Tonalité inter.* ⁶	-	<Oui> Non	#201		20, 46
Mode nuit	Début/Fin	<23:00/06:00>	#237		34
	Oui/Non	Oui <Non>	#238		34

Menu principal :  "Param. initiaux"

Sous-menu 1	Sous-menu 2	Paramétrage	Code	Appareil	👉
Rég. date/heure	Date et heure* ¹	-	#101		15
	Avertisseur	<Non> Une fois Quotidien	#720		34
	Ajust.horodateur* ^{1, *7}	<Ident.dem[auto]> Manuel	#226		-
Contraste (Contraste de l'affichage)	-	Niveau 1-6 <3>	#145		-
Tonalité touche* ⁸	-	<Oui> Non	#165		-
Communic. auto* ⁹	-	Oui <Non>	#200		18
Réglage ligne	-	<Auto> Ligne1 Ligne2	#250		16

Programmation

Sous-menu 1	Sous-menu 2	Paramétrage	Code	Appareil	👉
Régler ligne	Rég. mode compo.* ¹	<Tonalité> Impulsions	#120		16
	Touche commut.* ^{1, *10} – Ligne1 – Ligne2	80 ms 90 ms 100 ms 110 ms 160 ms 200 ms 250 ms 300 ms 400 ms 600 ms <700 ms> 900 ms	#121		19
	Rég. mode ligne* ^{1, *11} – Ligne1 – Ligne2	A 	#122		–
	Détéc.Avert.MV* ¹	<Oui> Non	#332		45
Privé	–	Oui <Non>	#194		20
Enregistrement	Enreg. combinés	–	#130		35
	Désenreg.	–	#131		35
Changer langue	Afficher langue	<English> Français	#110		16
	Guide vocal* ¹	<English> Français	#112		16

Menu principal : ?  "Soutien client"*¹²

Fonctionnement	Code	Appareil	👉
Affichage de l'adresse Internet du support technique.	#680		–

- *1 Si la programmation de ces paramètres est effectuée sur l'un des combinés, il n'est pas nécessaire d'effectuer ce même paramétrage sur un autre combiné.
- *2 Le volume de la sonnerie ne peut pas être désactivé pour l'avertisseur, les intercommunications et la recherche de personnes.
- *3 Si un abonnement a été souscrit au service de sonnerie distinctive, sélectionner une tonalité (poste de base : 1 à 3/combiné : 1 à 5). Si une mélodie est sélectionnée, il ne sera pas possible de distinguer les demandeurs par la sonnerie.
- *4 Lors de la sélection d'une des mélodies, la tonalité de sonnerie continuera d'être émise pendant plusieurs secondes même si le demandeur coupe la communication. La tonalité de manœuvre ou aucune tonalité peut être entendue lors de la prise de l'appel.
- *5 Les mélodies préenregistrées dans cet appareil sont sous utilisation permise de © 2007 Copyrights Vision Inc.
- *6 Cette tonalité avertit lorsqu'un appel est reçu pendant qu'une conversation est en cours sur l'autre ligne ou lors d'une intercommunication. Si "Oui" est sélectionné, la tonalité est émise deux fois.
- *7 Cette fonction permet à l'appareil de régler automatiquement l'heure et la date sur réception des renseignements sur le demandeur incluant l'heure et la date.



Programmation

Pour activer cette fonction, sélectionner "**Ident.dem[auto]**". Pour désactiver cette fonction, sélectionner "**Manuel**". (Pour les abonnés au service d'affichage du demandeur seulement)

Pour pouvoir utiliser cette fonction, il est nécessaire d'avoir déjà réglé la date et l'heure (p. 15).

- *8 Désactiver cette fonction pour ne pas entendre les tonalités lors de la composition ou de la pression des touches, y compris les tonalités de confirmation ou d'erreur.
- *9 Si un abonnement a été souscrit au service d'affichage du demandeur et que l'utilisateur désire consulter les renseignements affichés après avoir décroché le combiné pour prendre l'appel, désactiver cette fonction.
- *10 La durée de temporisation dépend du central téléphonique ou de l'autocommutateur privé hôte. Au besoin, communiquer avec le fournisseur de l'autocommutateur.
- *11 Normalement, le mode de ligne ne devrait pas être modifié. Si le voyant LINE 1 ou le voyant LINE 2 n'apparaît pas lors de l'utilisation d'un autre téléphone branché sur la même ligne, il est nécessaire de modifier le mode de ligne à "**A**".
- *12 Le poste de base et le combiné peuvent afficher l'adresse Internet à partir de laquelle il est possible de télécharger sur un ordinateur le manuel d'utilisation du téléphone ou se procurer plus de renseignements.

Programmation

Programmation spéciale

Mode de nuit

Le mode de nuit permet de sélectionner une durée durant laquelle la sonnerie ne sera pas émise sur le combiné lors de la réception des appels. Cette fonction est très utile pour éviter d'être dérangé par des appels, par exemple pendant les heures de sommeil. Le mode de nuit peut être réglé séparément pour chaque poste de base et combiné.

Important :

- Régler d'abord la date et l'heure (p. 15).
- Lors du réglage de l'avertisseur, celui-ci sera émis même si le mode de nuit a été activé.

Réglage de l'heure du début et l'heure de la fin

 Poste de base /  Combiné

- 1 **[MENU]** **#** **2** **3** **7**
- 2 Entrer l'heure désirée (heure et minutes) pour le début de cette fonction. → **[OK]**
- 3 Entrer l'heure désirée (heure et minutes) pour la fin de cette fonction. → **[OK]**
- 4 Effectuer la procédure selon l'appareil.
Poste de base : **[■]** (EXIT)
Combiné : **[OFF]**

Activation/Désactivation du mode de nuit

 Poste de base /  Combiné

- 1 **[MENU]** **#** **2** **3** **8**
- 2 **[↕]** : Sélectionner le paramètre désiré. → **[SAUV.]**
- 3 Effectuer la procédure selon l'appareil.
Poste de base : **[■]** (EXIT)
Combiné : **[OFF]**
 - Lorsque le mode de nuit est activé,  est affiché.

Avertisseur

Un avertisseur se fera entendre pendant 3 minutes à l'heure prédéterminée : une fois ou tous les jours. Un avertisseur peut être réglé pour chaque combiné.

Important :

- Régler d'abord la date et l'heure (p. 15).

 **Combiné**

- 1 **[MENU]** **#** **7** **2** **0**
- 2 **[↕]** : Sélectionner le mode d'avertisseur désiré. → **[SÉLEC.]**

Non	Désactive l'avertisseur. Passer à l'étape 6.
Une fois	L'avertisseur se fait entendre une fois à l'heure prédéterminée.
Quotidien	L'avertisseur se fait entendre quotidiennement à l'heure prédéterminée. Passer à l'étape 4.

- 3 Entrer la date et le mois désiré.
- 4 Régler l'heure désirée. → **[OK]**
- 5 **[↕]** : Sélectionner la tonalité désirée pour l'avertisseur. → **[SÉLEC.]**
 - Il est recommandé de sélectionner une tonalité différente de celle pour les appels entrants.
- 6 **[SÉLEC.]** → **[OFF]**
 - Lorsque l'avertisseur est réglé, l'indication  s'affiche.

Nota :

- Pour désactiver l'avertisseur, appuyer sur **[OFF]** ou déposer le combiné sur le chargeur.
- Lorsque le combiné est en communication, l'avertisseur ne se fera pas entendre avant qu'il soit mis en mode attente.
- Lorsque le volume de la sonnerie pour les appels entrants sur les 2 lignes est désactivé (p. 30), l'avertisseur se fera entendre à faible niveau.

Enregistrement d'un combiné

Fonctionnement avec combinés supplémentaires

Combinés supplémentaires

Il est possible d'enregistrer jusqu'à 6 combinés auprès du poste de base.

Important :

- Se reporter à la p. 4 pour des informations sur le modèle disponible.

Enregistrement d'un combiné auprès du poste de base

Le poste de base et le combiné fournis sont préenregistrés. Si, pour une raison ou une autre, le combiné n'était pas enregistré auprès du poste de base, le réenregistrer.

1 Combiné :

[MENU]#130

2 Poste de base :

Maintenir la touche **[LOCATOR]** enfoncée pendant environ 5 secondes jusqu'à ce que la tonalité d'enregistrement soit émise.

- Si la sonnerie se fait entendre sur tous les combinés enregistrés, appuyer de nouveau sur **[LOCATOR]** pour y mettre un terme, puis recommencer cette étape.
- La prochaine étape devrait être effectuée en moins de 90 secondes.

3 Combiné :

Appuyer sur **[OK]**, puis attendre l'émission de la tonalité prolongée.

Nota :

- Lors de l'achat d'un combiné supplémentaire, consulter le manuel d'installation du combiné supplémentaire pour effectuer l'enregistrement.

Désenregistrement d'un combiné

Un combiné peut annuler son enregistrement (ou celui d'un autre combiné) auprès du poste de base. Cela permet au combiné de mettre un terme à sa communication sans fil avec le système.

1 [MENU]#131

2 **[3][3][5] → [OK]**

- Tous les combinés enregistrés auprès du poste de base sont affichés.

3 Sélectionner le combiné à annuler en appuyant sur la touche du numéro du(des) combiné(s) désiré(s).

- Le ou les numéro(s) du combiné sélectionné clignote.
- Pour annuler le numéro de combiné sélectionné, appuyer de nouveau sur la touche du numéro. Le numéro cesse de clignoter.

4 **[OK] → [↕] : "Oui" → [SÉLEC.]**

- Lors du désenregistrement d'un autre combiné que celui utilisé, appuyer sur **[OFF]** pour quitter.

Service d'affichage du demandeur

Utilisation du service d'affichage du demandeur

Important :

- Cet appareil est compatible avec le service d'affichage du demandeur. Pour utiliser les fonctions de l'affichage du demandeur, il est nécessaire de souscrire à un service d'affichage du demandeur. Pour de plus amples détails, communiquer avec le fournisseur de services/compagnie de téléphone.

Caractéristiques

Poste de base / Combiné

Lorsqu'un appel est reçu, le nom et le numéro de téléphone du demandeur s'affichent.

Les renseignements sur les 50 derniers demandeurs sont inscrits sur la liste des demandeurs, classés à partir du plus récent appel jusqu'au plus ancien.

- Si l'appareil ne peut saisir les renseignements sur le demandeur, l'un ou l'autre des messages suivants s'affiche :
 - “Nom et numéro non disponibles” : Le demandeur appelle depuis un secteur dans lequel le service d'affichage du demandeur n'est pas disponible.
 - “Appel privé” : Le demandeur a demandé qu'aucun renseignement le concernant ne soit transmis.
 - “Interurbain” : Il s'agit d'un appel interurbain.
- Si l'appareil est relié à un autocommutateur privé (PBX), il est possible que les renseignements sur le demandeur ne soient pas adéquatement reçus. Dans un tel cas, communiquer avec le fournisseur de l'autocommutateur.

Appels manqués

Poste de base / Combiné

Si l'appel est laissé sans réponse, l'appareil le traite comme un appel manqué. Le message “Appel manqué” est affiché. Cela vous avise que pour savoir qui a appelé, il faut aller consulter la liste des demandeurs.

Affichage personnalisé du nom

Lorsque le numéro de téléphone du demandeur saisi lors de la réception d'un appel correspond à une inscription dans le répertoire, le nom mémorisé dans le répertoire s'affiche et est inscrit sur la liste des demandeurs.

Identification par sonnerie

Cette fonction permet d'identifier le demandeur en utilisant différentes tonalités selon les différents groupes de demandeurs. Lors de l'ajout d'une inscription au répertoire, il est possible de l'attribuer à un groupe désiré (p. 26). Lors de la réception d'un appel d'un demandeur faisant partie d'un groupe, la sonnerie sélectionnée pour ce groupe se fait entendre après l'affichage des informations sur le demandeur. Lors de la sélection de “Sans ident. sonn” (par défaut), l'appareil utilise la tonalité de sonnerie sélectionnée à la p. 31 lors de la réception d'appels de ce groupe.

Poste de base / Combiné

- 1 Effectuer la procédure selon l'appareil.
Poste de base : [📞]
Combiné : [MENU]#280
- 2 [MENU]
- 3 [↕] : “Groupe” → [SÉLEC.]
- 4 [↕] : Sélectionner le groupe désiré. → [SÉLEC.]
- 5 [↕] : Sélectionner le réglage actuel de l'identification par sonnerie. → [SÉLEC.]
- 6 [↕] : Sélectionner la tonalité de sonnerie désirée. → [SAUV.]
- 7 Effectuer la procédure selon l'appareil.
Poste de base : [■] (EXIT)
Combiné : [OFF]

Liste des demandeurs

Important :

- Un seul utilisateur à la fois peut accéder à la liste des demandeurs.
- S'assurer que les réglages de la date et de l'heure sont justes (p. 15).

Consultation et utilisation de la liste des demandeurs

Poste de base / Combiné

- 1 Effectuer la procédure selon l'appareil.
Poste de base : [ID]
Combiné : [MENU]#213
- 2 Appuyer sur [▼] pour rechercher l'appel le plus récent ou sur [▲] pour l'appel le plus ancien.

Service d'affichage du demandeur

- 3** Effectuer la procédure selon l'appareil.
Poste de base :
– Pour appeler, décrocher le combiné câblé.
– Pour quitter, appuyer sur [■] (EXIT).
Combiné :
– Pour rappeler, appuyer sur [↶].
– Pour quitter, appuyer sur [OFF].
- Nota :**
- À l'étape 2 ;
– [L1] et [L2] indiquent la ligne sur laquelle les informations sur le demandeur ont été reçues.
– Si les renseignements ont été affichés ou l'appel a été pris, "✓" s'affiche, même s'ils ont été affichés ou que l'appel a été pris sur un autre appareil.
 - À l'étape 2, si ▶ s'affiche, toutes les informations ne sont pas affichées. Pour consulter le reste des informations :
Poste de base :
Appuyer sur [▶▶]. Pour retourner à l'écran précédent, appuyer sur [◀◀].
Combiné :
Appuyer sur [▶]. Pour retourner à l'écran précédent, appuyer sur [◀].
 - À l'étape 3, l'appareil utilise automatiquement la ligne réglée lors du mode de sélection de ligne (p. 16) pour rappeler. Lorsque le mode de sélection de ligne est réglé à "Auto", la ligne indiquée ([L1] ou [L2]) est utilisée pour l'appel. Si la ligne indiquée est déjà en communication ou pour sélectionner une autre ligne :
Poste de base : Appuyer sur [LINE 1] ou [LINE 2], puis décrocher le combiné câblé.
Combiné : Appuyer sur [APPEL.], puis appuyer sur [LIGNE 1] ou [LIGNE 2].

Modification d'un numéro d'un demandeur avant son rappel

Il est possible de modifier un numéro de téléphone de la liste des demandeurs en ajoutant le code interurbain "1" ou en retirant le code régional.

Poste de base / Combiné

- 1** Effectuer la procédure selon l'appareil.
Poste de base : [ID]
Combiné : [MENU][#][2][1][3]
- 2** Effectuer la procédure selon l'appareil.
Poste de base : [↕] : Sélectionner l'inscription désirée.
Combiné : [↕] : Sélectionner l'inscription désirée.
→ [APPEL.]

- 3** Appuyer à répétition sur [MODIF.] jusqu'à ce que le numéro de téléphone soit affiché dans le format désiré.

- ① 1 – Code régional – Numéro de téléphone local
Exemple : 1-555-321-5555
- ② Numéro de téléphone local
Exemple : 321-5555
- ③ Code régional – Numéro de téléphone local
Exemple : 555-321-5555

- 4** Effectuer la procédure selon l'appareil.
Poste de base : Décrocher le combiné câblé.
Combiné : [↶]
- Si la ligne indiquée est déjà en communication ou pour sélectionner une autre ligne :
Poste de base : Appuyer sur [LINE 1] ou [LINE 2], puis décrocher le combiné câblé.
Combiné : Appuyer sur [LIGNE 1] ou [LIGNE 2].

Nota :

- Le numéro modifié à l'étape 3 ne sera pas conservé sur la liste des demandeurs.

Suppression des données d'un demandeur en particulier

Poste de base / Combiné

- 1** Effectuer la procédure selon l'appareil.
Poste de base : [ID]
Combiné : [MENU][#][2][1][3]
- 2** [↕] : Sélectionner l'inscription désirée.
- 3** [SUPPR.] (touche de fonction) → [↕] : "oui" → [SÉLEC.]
- 4** Effectuer la procédure selon l'appareil.
Poste de base : [■] (EXIT)
Combiné : [OFF]

Service d'affichage du demandeur

Suppression de toutes les données de la liste des demandeurs

 Poste de base /  Combiné

- 1 Effectuer la procédure selon l'appareil.
Poste de base : [ID]
Combiné : [MENU][#][2][1][3]
- 2 [SUPPR.] (touche de fonction) → [↕] : "Oui" → [SÉLEC.]
- 3 Effectuer la procédure selon l'appareil.
Poste de base : [■] (EXIT)
Combiné : [OFF]

Sauvegarde des données des demandeurs dans le répertoire téléphonique

 Poste de base /  Combiné

- 1 Effectuer la procédure selon l'appareil.
Poste de base : [ID]
Combiné : [MENU][#][2][1][3]
- 2 Effectuer la procédure selon l'appareil.
Poste de base : [↕] : Sélectionner l'inscription désirée.
Combiné : [↕] : Sélectionner l'inscription désirée.
→ [SAUV.]
 - Pour modifier le numéro, appuyer à répétition sur [MODIF.] jusqu'à ce que le numéro de téléphone soit affiché dans le format désiré.
- 3 [SAUV.]
- 4 Au besoin, modifier le nom (maximum de 16 caractères ; p. 26). → [OK]
- 5 Au besoin, modifier le numéro de téléphone (maximum de 24 chiffres). → [OK]
- 6 [↕] : Sélectionner le groupe désiré (p. 26). → [SÉLEC.] 2 fois
- 7 Effectuer la procédure selon l'appareil.
Poste de base : [■] (EXIT)
Combiné : [OFF]

Répondeur

Le répondeur peut répondre aux appels à votre place et les enregistrer lorsque vous ne pouvez pas répondre aux appels.

Important :

- Un seul utilisateur à la fois peut accéder au répondeur (écoute des messages, enregistrement d'un message réponse, etc.).
- Lorsque les demandeurs laissent des messages, l'appareil enregistre la date et l'heure de chaque message. S'assurer que les réglages de la date et de l'heure sont justes (p. 15).

Capacité de la mémoire (incluant le message réponse)

La capacité totale d'enregistrement est d'environ 38 minutes. Un maximum de 64 messages peuvent être enregistrés.

Nota :

- Lorsque la mémoire devient pleine :
 - “Mémoire pleine” s'affiche sur l'afficheur du poste de base et du combiné.
 - Le voyant ANSWER ON/OFF du poste de base clignote rapidement si le répondeur est activé.
 - Si un message réponse préenregistré est utilisé, l'appareil passe automatiquement à un autre message réponse préenregistré informant les demandeurs de rappeler plus tard.
 - Si un message réponse personnalisé a été enregistré, ce message sera entendu même si aucun message ne peut être enregistré.

Mise en/hors marche du répondeur

Poste de base

- **Pour activer :**
Appuyer à répétition sur [ANSWER SELECT] pour sélectionner la(les) ligne(s) voulue(s). → [ANSWER ON/OFF]
- **Pour désactiver :**
Appuyer sur [ANSWER ON/OFF].

Nota :

- Lorsque le répondeur est activé, le voyant ANSWER ON/OFF sur le poste de base s'allume.

Filtrage des appels

Poste de base / Combiné

Pendant qu'un demandeur enregistre son message, il est possible d'entendre le demandeur sur le haut-parleur de l'appareil. Pour régler le volume du haut-parleur, appuyer à répétition sur [▲] ou [▼].

Il est possible de prendre l'appel en décrochant le combiné câblé du poste de base ou en appuyant sur la touche [📞] du combiné.

Le filtrage des appels peut être réglé pour chaque appareil. Le réglage par défaut est “Oui”.

- 1 [MENU]#310
- 2 [↕] : Sélectionner le paramètre désiré. → [SAUV.]
- 3 Effectuer la procédure selon l'appareil.
Poste de base : [■] (EXIT)
Combiné : [OFF]

Message réponse

Lorsque le répondeur prend un appel, le demandeur entend un message réponse.

Il est possible d'utiliser l'un ou l'autre des messages suivants :

- un message réponse personnalisé
- un message réponse préenregistré

Enregistrement d'un message réponse

Les messages réponse peuvent être enregistrés selon l'une des deux méthodes suivantes :

- différents messages pour la ligne 1 et la ligne 2 (max. de 2 minutes pour chaque message réponse)
- un message commun pour la ligne 1 et la ligne 2 (durée maximale de 2 minutes). Sélectionner “Ligne1&Ligne2” à l'étape 2.

Poste de base

- 1 [MENU]#302
- 2 [↕] : Sélectionner la(les) ligne(s) désirée(s). → [SÉLEC.]
- 3 Après l'émission d'une tonalité, tenir le combiné à environ 20 cm (8 po) et parler clairement dans le micro (maximum de 2 minutes).
- 4 Appuyer sur [ARRÊT] pour mettre fin à l'enregistrement.

Répondeur

5 [■] (EXIT)

Utilisation d'un message réponse préenregistré

Si aucun message personnalisé n'est enregistré ou si celui-ci a été effacé, l'appareil fait entendre un message réponse préenregistré invitant les demandeurs à laisser un message.

Réactivation du message réponse préenregistré

Pour utiliser un des messages préenregistrés après l'enregistrement d'un message personnalisé, il sera nécessaire d'effacer ce dernier.

Poste de base

- 1 [MENU]#303
- 2 [↕] : Sélectionner la(les) ligne(s) désirée(s). → [SÉLEC.]
- 3 Appuyer sur [ERASE] pendant la lecture du message réponse.
- 4 [■] (EXIT)

Vérification du message réponse

Poste de base

- 1 [MENU]#303
- 2 [↕] : Sélectionner la(les) ligne(s) désirée(s). → [SÉLEC.]
- 3 [■] (EXIT)

Écoute des messages sur le poste de base

Lorsque de nouveaux messages ont été enregistrés :

- [▶] clignote sur le poste de base.
- "Nouveau message" est affiché.

Appuyer sur [▶].

- Si de nouveaux messages ont été enregistrés, le poste de base fait entendre les nouveaux messages.
- Si aucun nouveau message n'a été enregistré, le poste de base fait entendre tous les messages.

Lecture des messages sur la(les) ligne(s) voulue(s)

Appuyer à répétition sur [ANSWER SELECT] pour sélectionner la(les) ligne(s) voulue(s), puis appuyer sur [▶].

Fonctionnement du répondeur pendant la lecture de messages

Touche	Fonctionnement
[▲] ou [▼]	Réglage du volume du haut-parleur
[◀◀]	Lecture en reprise du message*1
[▶▶]	Évitement du message
[PAUSE]	Pause du message Pour poursuivre la lecture, appuyer sur [▶].
[■] (STOP)	Arrêt de la lecture
[ERASE]	Effacement du message en cours de lecture

*1 Si la touche est pressée moins de 5 secondes après le début d'un message, le message précédent est lu.

Rappel (pour les abonnés au service d'affichage du demandeur seulement)

Si des renseignements sur le demandeur ont été saisis, il est possible de retourner l'appel pendant la lecture du message.

- 1 Appuyer sur [MODIF.] pendant la lecture.
 - Pour modifier le numéro avant le rappel, appuyer à plusieurs reprises sur [MODIF.] jusqu'à ce que le format désiré du numéro apparaisse (p. 37).
- 2 décrocher le combiné câblé.
 - L'appareil utilise automatiquement la ligne réglée lors du mode de sélection de ligne (p. 16) pour rappeler. Lorsque la mode de sélection de ligne est réglé à "Auto", la ligne indiquée (L1 ou L2) est utilisée pour l'appel. Si la ligne indiquée est déjà en communication ou pour sélectionner une autre ligne, appuyer sur [LINE 1] ou [LINE 2], puis décrocher le combiné câblé.

Effacement de tous les messages

Effacement des tous les messages sur la ligne 1 et la ligne 2

- 1 [ERASE]
 - LINE1 et LINE2 s'affichent.
- 2 Appuyer de nouveau sur [ERASE].

Effacement de tous les messages sur la(les) ligne(s) voulue(s)

Appuyer à répétition sur **[ANSWER SELECT]** pour sélectionner la(les) ligne(s) désirée(s), puis appuyer 2 fois sur **[ERASE]**.

Écoute des messages avec le combiné

Lorsque de nouveaux messages ont été enregistrés, "Nouveau message" est affiché.

- 1 **Écoute des nouveaux messages :**
[MENU]#323
Écoute de tous les messages :
[MENU]#324
- 2 L'écoute terminée, appuyer sur **[OFF]**.

Nota :

- Pour passer au combiné, appuyer sur **[☎]**.

Lecture des messages sur la(les) ligne(s) voulue(s)

- 1 **[MENU] → [↕] : "Répondeur" → [SÉLEC.]**
- 2 Appuyer à répétition sur **[☎]** pour sélectionner la(les) ligne(s) voulue(s).
- 3 **[↕] : "Lecture nouveau" ou "Lecture tout" → [SÉLEC.]**
- 4 L'écoute terminée, appuyer sur **[OFF]**.

Fonctionnement du répondeur

[MENU] → [↕] : "Répondeur" → [SÉLEC.] →
Appuyer à répétition sur **[☎]** pour sélectionner la(les) ligne(s) désirée(s), si nécessaire.

Touche	Fonctionnement
[▲] ou [▼]	Réglage du volume du récepteur/haut-parleur (pendant la lecture)
1 ou [◀]	Lecture en reprise du message (pendant la lecture) ^{*1}
2 ou [▶]	Évitement du message (pendant la lecture)
3	Accès au menu "Paramètres"
4	Lecture des nouveaux messages
5	Lecture de tous les messages
[PAUSE]	Pause du message ^{*2}
9 ou [ARRÊT]	Arrêt de la lecture

Touche	Fonctionnement
0	Mise hors marche du répondeur
*4	Effacement du message en cours de lecture
*5	Effacement de tous les messages
#1 → 8^{*3}	Mise en marche du répondeur pour la ligne 1 seulement
#2 → 8^{*3}	Mise en marche du répondeur pour la ligne 2 seulement
#0 → 8^{*3}	Mise en marche du répondeur pour les deux lignes (ligne 1 et ligne 2)

*1 Si la touche est pressée moins de 5 secondes après le début d'un message, le message précédent est lu.

*2 Pour poursuivre la lecture :

[↕] : "Lecture" → [SÉLEC.]

*3 Avec le guide vocal en anglais seulement :

Sur pression d'un numéro de sélection de ligne (**#1**, **#2**, ou **#0**), la ou les ligne(s) sélectionnée(s) est énoncée, puis appuyer sur **8**.

Rappel (pour les abonnés au service d'affichage du demandeur seulement)

Si les informations sur le demandeur sont reçues avec l'appel, il est possible de rappeler le demandeur pendant l'écoute d'un message.

- 1 Appuyer sur **[MENU]** pendant la lecture.
- 2 **[↕] : "Modif. et rappel" → [SÉLEC.]**
 - Pour modifier le numéro avant le rappel, appuyer à plusieurs reprises sur **[MODIF.]** jusqu'à ce que le format désiré du numéro apparaisse (p. 37).
- 3 **[☎]**
 - L'appareil utilise automatiquement la ligne réglée lors du mode de sélection de ligne (p. 16) pour rappeler. Lorsque la mode de sélection de ligne est réglé à "Auto", la ligne indiquée (**L1** ou **L2**) est utilisée pour l'appel. Si la ligne indiquée est déjà en communication ou pour sélectionner une autre ligne, appuyer sur **[LIGNE 1]** ou **[LIGNE 2]**.

Effacement de tous les messages

Effacement des tous les messages sur la ligne 1 et la ligne 2

- 1 **[MENU]#325**
- 2 **[↕] : "Oui" → [SÉLEC.] → [OFF]**

Répondeur

Effacement de tous les messages sur la(les) ligne(s) voulue(s)

- 1 [MENU] → [↕] : "Répondeur" → [SÉLEC.]
- 2 Appuyer à répétition sur [☐] pour sélectionner la(les) ligne(s) voulue(s).
- 3 [↕] : "Supprimer tout" → [SÉLEC.]
- 4 [↕] : "Oui" → [SÉLEC.] → [OFF]

Commande à distance

Il est possible, depuis un téléphone à clavier, d'accéder au répondeur et d'écouter les messages ou de modifier le paramétrage du répondeur. Le guide vocal de l'appareil enjoint l'utilisateur d'appuyer sur certaines touches pour exécuter diverses opérations.

Code de commande à distance

Pour piloter le répondeur depuis un téléphone distant, il est nécessaire d'entrer un code de commande à 3 chiffres. Ce code prévient l'écoute des messages par une personne non autorisée. Par défaut, le réglage est sur "111".

Programmer ce réglage avec soit le poste de base, soit un des combinés.

Important :

- Afin de prévenir l'accès non autorisé à cet appareil, il est recommandé de modifier régulièrement le code de commande à distance.

Poste de base / Combiné

- 1 [MENU] # 3 0 6
- 2 Entrer un code de commande à distance à 3 chiffres. → [SAUV.]
- 3 Effectuer la procédure selon l'appareil.
Poste de base : [■] (EXIT)
Combiné : [OFF]

Commande à distance du répondeur

- 1 Composer le numéro de téléphone depuis un téléphone à tonalité.
- 2 Après le début de la lecture du message réponse, entrer le code de commande à distance.
- 3 Suivre les commandes du guide vocal ou piloter l'appareil à l'aide des commandes à distance (p. 42).
- 4 L'écoute terminée, raccrocher.

Guide vocal

Au cours de l'opération de commande à distance, le guide vocal de l'appareil est activé et enjoint l'utilisateur d'appuyer sur [1] pour exécuter une commande donnée ou sur [2] pour écouter d'autres options disponibles.

Nota :

- Si aucune touche n'est pressée dans un délai de 10 secondes après une invite vocale, l'appareil coupe la communication.

Commandes à distance

Il est possible d'appuyer sur certaines touches pour accéder à des fonctions du répondeur sans attendre une invite vocale.

- 1 Au besoin, sélectionner la(les) ligne(s) désirée(s) lors de l'accès au répondeur.
Pour la ligne 1 : # [1]
Pour la ligne 2 : # [2]
Pour les lignes 1 et 2 : # [0]
- 2 Appuyer sur les touches du clavier.

Touche	Fonctionnement
[1]	Lecture en reprise du message (pendant la lecture)*1
[2]	Évitement du message (pendant la lecture)
[4]	Lecture des nouveaux messages
[5]	Lecture de tous les messages
[6]	Lecture du message réponse
# [1] [7]	Enregistrement d'un message réponse pour la ligne 1 seulement
# [2] [7]	Enregistrement d'un message réponse pour la ligne 2 seulement
# [0] [7]	Enregistrement d'un message réponse commun pour les deux lignes (ligne 1 et ligne 2)
# [1] [8]	Mise en marche du répondeur pour la ligne 1 seulement
# [2] [8]	Mise en marche du répondeur pour la ligne 2 seulement
# [0] [8]	Mise en marche du répondeur pour les deux lignes (ligne 1 et ligne 2)
[9]	Arrêt de l'enregistrement Arrêt de la lecture
[0]	Mise hors marche du répondeur

Touche	Fonctionnement
*[4]	Effacement du message en cours de lecture
*[5]	Effacement de tous les messages
*[6]	Effacement du message réponse (pendant la lecture du message réponse)
*[#]	Fin de la commande à distance (ou raccrocher)

*1 Si la touche est pressée moins de 5 secondes après le début d'un message, le message précédent est lu.

Mise en marche du répondeur à distance

Si le répondeur n'est pas activé, il est possible de le mettre en marche depuis un téléphone distant.

Important :

- Le répondeur ne peut être mis en marche à distance que pour la ligne présentement sélectionnée sous "Mise en/hors marche du répondeur", p. 39.

- Composer le numéro de téléphone depuis un téléphone à tonalité.
- Laisser le téléphone sonner 15 coups.
 - Un bip prolongé est entendu.
- Entrer le code de commande à distance en moins de 10 secondes après la tonalité prolongée.
 - Le répondeur fait entendre le message réponse.
 - Il est possible soit de raccrocher, soit de rentrer de nouveau le code de commande à distance pour débiter la commande à distance (p. 42).

Nota :

- Pour mettre en marche le répondeur sur la ligne non sélectionnée sous "Mise en/hors marche du répondeur", p. 39, entrer les codes de commande à distance désirés, [#][1][8], [#][2][8], ou [#][0][8], (p. 42) pour activer et accéder à l'autre ligne.

Paramétrage du répondeur

Nombre de coups de sonnerie avant la prise de l'appel

Il est possible de modifier le réglage du nombre de coups de sonnerie "**Nbre sonneries**" avant la prise de l'appel. Il est possible de sélectionner de 2 à 7 coups, ou "**Econo. frais**".

Par défaut, le réglage est sur "**4 coups**".

"**Econo. frais**" : Le répondeur s'active après le 2^e coup de sonnerie si de nouveaux messages ont été enregistrés, ou après le 4^e coup de sonnerie en l'absence de nouveaux messages. Si l'appel est fait depuis un téléphone extérieur pour faire l'écoute des nouveaux messages (p. 42), l'utilisateur sait qu'aucun nouveau message n'a été enregistré lorsqu'un troisième coup de sonnerie se fait entendre. Il est alors possible de raccrocher et ainsi éviter des frais d'appel. Programmer ce réglage avec soit le poste de base, soit un des combinés.

Poste de base / Combiné

- [MENU][#][2][1][1]
- [↑] : Sélectionner le paramètre désiré. → [SAUV.]
- Effectuer la procédure selon l'appareil.
Poste de base : [■] (EXIT)
Combiné : [OFF]

Pour les abonnés à un service de messagerie vocale

Si l'utilisateur souscrit à un bouquet de services offert à un tarif forfaitaire comprenant le service d'affichage du demandeur, l'appel en attente, la messagerie vocale et un nombre illimité d'appels locaux/interurbains, il est à noter ce qui suit :

- Pour utiliser le service de messagerie vocale du fournisseur de services/compagnie de téléphone plutôt que le répondeur de l'appareil, désactiver le répondeur (p. 39).
- Pour utiliser le répondeur intégré plutôt que le services/compagnie de téléphone de messagerie vocale du fournisseur de services/compagnie de téléphone, communiquer avec le fournisseur de services pour désactiver le service de messagerie vocale.

Si le fournisseur de services/compagnie de téléphone ne peut pas désactiver son système, procéder comme suit :

- Régler le nombre de coups de sonnerie "**Nbre sonneries**" de manière que le répondeur prenne tous les appels avant que la messagerie vocale du fournisseur de services/compagnie de téléphone ne s'active. Pour ce faire, il est d'abord nécessaire de vérifier avec le fournisseur de services/compagnie de téléphone le nombre de coups de sonnerie nécessaire à l'activation de la messagerie vocale.
- Modifier le réglage du nombre de coups de sonnerie à l'activation de la messagerie vocale de manière que le répondeur puisse s'enclencher en

Répondeur

premier. Pour ce faire, communiquer avec le fournisseur de services/compagnie de téléphone.

Durée des messages des demandeurs

Il est possible de modifier la durée maximale allouée aux messages de chaque demandeur. Par défaut, le réglage est sur "3 min".

Programmer ce réglage avec soit le poste de base, soit un des combinés.

 Poste de base /  Combiné

- 1 **[MENU]** **#** **3** **0** **5**
- 2 **[↓]** : Sélectionner le paramètre désiré. → **[SAUV.]**
- 3 Effectuer la procédure selon l'appareil.
Poste de base : **[■]** (EXIT)
Combiné : **[OFF]**

Service de messagerie vocale

Le service de messagerie vocale est un système de réponse électronique offert par votre fournisseur de services/compagnie de téléphone. Une fois abonné, votre fournisseur de services/compagnie de téléphone répond automatiquement aux appels lorsque la ligne est occupée ou que l'appel n'est pas pris. Les messages sont enregistrés par le fournisseur de services/compagnie de téléphone et non sur l'appareil. Pour plus de renseignements, communiquer avec votre fournisseur de services/compagnie de téléphone.

Important :

- Pour utiliser le service de messagerie vocale fourni par le fournisseur de services/compagnie de téléphone plutôt que le répondeur de l'appareil, désactiver le répondeur (p. 39). Pour plus de renseignements, consulter p. 43.

Indication de messages reçus par la messagerie vocale

L'appareil indique la réception de nouveaux messages en affichant "M. vocale : Ligne1" et(ou) "M. vocale : Ligne2" sur l'afficheur. Pour écouter les messages dans la boîte vocale, le numéro du code d'accès de la messagerie vocale du fournisseur de services/compagnie de téléphone doit être composé.

Nota :

- Si le poste de base ou le combiné continue à indiquer la présence de nouveaux messages même s'ils ont tous été entendus, désactiver cette indication en maintenant une pression sur la touche **[OFF]** jusqu'à ce qu'une tonalité se fasse entendre sur le combiné.
- Si le service de messagerie vocale envoie une tonalité de messagerie vocale et que le message enregistré dure plus de 3 minutes, l'appareil peut ne pas indiquer la présence de nouveaux messages.

Reconnaissance de la tonalité de messagerie vocale (MV)

Poste de base / Combiné

Votre fournisseur de services/compagnie de téléphone envoie des signaux spéciaux (parfois appelés "tonalités de messagerie vocale" ou "tonalités saccadées") à l'appareil pour signaler que des nouveaux messages ont été enregistrés. Si une séquence de tonalités de manœuvre suivie d'une tonalité continue est entendue après avoir décroché le combiné câblé ou avoir appuyé

sur la touche **[]** du combiné, des nouveaux messages ont été enregistrés. Après avoir raccroché ou après la fin de la sonnerie, l'appareil vérifie automatiquement si des nouveaux messages ont été enregistrés.

Désactiver cette fonction lorsque :

- aucun abonnement n'a été souscrit à un service de messagerie vocale,
- le fournisseur de services/compagnie de téléphone n'émet pas de tonalités de messagerie vocale,
- le téléphone est relié à un autocommutateur privé (PBX).

En cas de doute concernant le réglage approprié, communiquer avec votre fournisseur de services/compagnie de téléphone.

Activation/désactivation de la fonction de reconnaissance de tonalité de messagerie vocale (MV)

Par défaut, le réglage est sur "Oui".

Programmer ce réglage avec soit le poste de base, soit un des combinés.

Poste de base / Combiné

- 1 **[MENU]#332**
- 2 **[]** : Sélectionner le paramètre désiré. → **[SAUV.]**
- 3 Effectuer la procédure selon l'appareil.
Poste de base : [] (EXIT)
Combiné : [OFF]

Intercommunication/Localisateur de combiné

Intercommunication

Une intercommunication est possible :

- entre le poste de base et le combiné
- entre divers combinés

Nota :

- Lors de la réception d'un appel externe durant une intercommunication, une tonalité d'interruption est entendue (p. 31).
 - Pour prendre l'appel avec le poste de base, déposer le combiné câblé sur le berceau, puis le décrocher à nouveau. Lors du fonctionnement mains libres, appuyer 2 fois sur [☎]. Il est également possible de prendre l'appel en appuyant sur [LINE 1] ou [LINE 2] après avoir mis un terme à l'intercommunication.
 - Pour prendre l'appel sur le combiné, appuyer sur [OFF], puis appuyer sur [☎].
- Lors d'une recherche de personne(s), une tonalité est émise sur les combinés sollicités pendant 1 minute.

Pour lancer une intercommunication

Poste de base

- 1 Appuyer sur [INTERCOM].
Lors de l'enregistrement de 2 combinés ou plus :
 - Pour lancer une recherche de personnes sur un combiné donné, composer son numéro de poste.
 - Pour rechercher tous les combinés, appuyer sur [0] ou attendre quelques secondes.
 - Au besoin, décrocher le combiné câblé.
 - Pour interrompre la recherche de personnes, appuyer sur [INTERCOM].
- 2 La conversation terminée, appuyer sur [INTERCOM] ou déposer le combiné câblé sur le berceau.

Combiné

- 1 Appuyer sur [INTERCOM].
- 2 Pour lancer une recherche de personnes sur le poste de base, appuyer sur [0].
Pour lancer une recherche de personnes sur un autre combiné, en composer le numéro de poste.
 - Pour interrompre la recherche de personnes, appuyer sur [OFF].
- 3 La conversation terminée, appuyer sur [OFF].

Réception d'une intercommunication

Poste de base

- 1 Décrocher le combiné câblé ou appuyer sur [INTERCOM] pour prendre l'intercommunication.
- 2 La conversation terminée, déposer le combiné câblé sur le berceau ou appuyer sur [INTERCOM].

Combiné

- 1 Appuyer sur [☎] pour répondre à la recherche de personnes.
- 2 La conversation terminée, appuyer sur [OFF].

Nota sur le poste de base et le combiné :

- Le volume de la sonnerie des intercommunications suit le niveau de volume le plus élevé des deux lignes (p. 30).

Localisateur de combiné

Il est possible de localiser un combiné égaré en lançant une recherche de personnes.

- 1 **Poste de base :** Appuyer sur [LOCATOR].
 - Des tonalités sont émises pendant une minute sur tous les combinés enregistrés.
- 2 Pour interrompre la recherche :
Poste de base : Appuyer sur [LOCATOR].
Combiné : Appuyer sur [☎], puis sur [OFF].

Transfert d'appels

Il est possible de transférer les appels extérieurs entre deux personnes.

Poste de base

- 1 Au cours d'une communication avec un interlocuteur externe, appuyer sur [INTERCOM].
Lors de l'enregistrement de 2 combinés ou plus :
 - Pour lancer une recherche de personnes sur un combiné donné, composer son numéro de poste.
 - Pour rechercher tous les combinés, appuyer sur [0] ou attendre quelques secondes.

Intercommunication/Localisateur de combiné

- 2 Attendre que la personne demandée réponde.
 - Si l'appel est laissé sans réponse, appuyer sur la touche clignotante **[LINE 1]** ou **[LINE 2]** pour reprendre l'appel externe.
- 3 Déposer le combiné câblé sur le berceau.
 - L'appel externe est acheminé vers le combiné.

Combiné

- 1 Au cours d'une communication avec un interlocuteur externe, appuyer sur **[INTERCOM]** pour mettre l'appel en garde.
- 2 Pour lancer une recherche de personnes sur le poste de base, appuyer sur **[0]**.
Pour lancer une recherche de personnes sur l'autre combiné, en composer le numéro de poste.
- 3 Attendre que la personne demandée réponde.
 - Si l'appel est laissé sans réponse, appuyer sur la ligne qui clignote sur le combiné **[LIGNE 1]** ou **[LIGNE 2]** pour reprendre l'appel extérieur.
- 4 Appuyer sur **[OFF]**.
 - L'appel externe est acheminé vers l'appareil destiné.

Pour prendre un appel transféré

Poste de base

Décrocher le combiné câblé ou appuyer sur **[☎]** pour prendre l'intercommunication.

Combiné

Appuyer sur **[↶]** pour répondre à la recherche de personnes.

Appel conférence

Il est possible d'établir une communication entre 3 personnes.

Appel conférence avec 2 appels externes

Au cours d'une communication avec un interlocuteur externe, il est possible de faire ou prendre un appel sur la seconde ligne et de combiner ces deux appels pour établir un appel conférence.

Poste de base

- 1 Au cours d'une communication avec un interlocuteur externe, appuyer sur **[HOLD]**.

- 2 Pour prendre un second appel, appuyer sur **[LINE 1]** ou **[LINE 2]**.
Pour faire un second appel, appuyer **[LINE 1]** ou **[LINE 2]**, puis composer le numéro de téléphone.
- 3 Lorsque la seconde communication est établie, appuyer sur **[MENU]**. → **[↕]** : "Conférence" → **[SÉLEC.]**
 - La communication est établie entre les 2 appels.
 - Pour raccrocher seulement une ligne, appuyer sur **[LINE 1]** ou **[LINE 2]** pour rétablir la communication avec l'interlocuteur désiré.
 - Pour mettre les deux lignes en garde, appuyer sur **[HOLD]**. Pour parler seulement avec un interlocuteur, appuyer sur **[LINE 1]** ou **[LINE 2]** pour continuer la conversation avec l'interlocuteur désiré. Pour poursuivre l'appel sur les deux lignes, appuyer sur **[CONF.]**.

Combiné

- 1 Au cours d'une communication avec un interlocuteur externe, appuyer à deux reprises sur **[HOLD]**.
- 2 Pour prendre un second appel, appuyer sur **[LIGNE 1]** ou **[LIGNE 2]**.
Pour faire un second appel, appuyer **[LIGNE 1]** ou **[LIGNE 2]**, puis composer le numéro de téléphone.
- 3 Lorsque la seconde communication est établie, appuyer sur **[MENU]**. → **[↕]** : "Conférence" → **[SÉLEC.]**
 - La communication est établie entre les 2 appels.
 - Pour raccrocher seulement une ligne, appuyer sur **[LIGNE 1]** ou **[LIGNE 2]** pour rétablir la communication avec l'interlocuteur désiré.
 - Pour mettre les deux lignes en garde, appuyer sur **[HOLD]**. Pour parler seulement avec un interlocuteur, appuyer sur **[LIGNE 1]** ou **[LIGNE 2]** pour continuer la conversation avec l'interlocuteur désiré. Pour poursuivre l'appel sur les deux lignes, appuyer sur **[CONF.]**.

Intercommunication/Localisateur de combiné

Appel conférence avec un appel externe et une intercommunication

Il est possible pour l'utilisateur d'un autre poste de se joindre à la conversation entre un poste et un interlocuteur extérieur et ainsi établir un appel conférence.

Poste de base

- 1 Au cours d'une communication avec un interlocuteur externe, appuyer sur **[INTERCOM]**.
Lors de l'enregistrement de 2 combinés ou plus :
 - Pour lancer une recherche de personnes sur un combiné donné, composer son numéro de poste.
 - Pour rechercher tous les combinés, appuyer sur **[0]** ou attendre quelques secondes.
- 2 Lorsque le destinataire prend l'appel, appuyer sur **[CONF.]**.
 - La communication est établie entre les 2 appels.
 - Pour quitter la conférence, déposer le combiné avec fil sur le berceau. Les deux autres interlocuteurs peuvent poursuivre la conversation.

Combiné

- 1 Au cours d'une communication avec un interlocuteur extérieur, appuyer sur **[INTERCOM]** pour mettre l'appel en garde.
- 2 Pour lancer une recherche de personnes sur le poste de base, appuyer sur **[0]**.
Pour lancer une recherche de personnes sur l'autre combiné, en composer le numéro de poste.
- 3 Lorsque le destinataire prend l'appel, appuyer sur **[CONF.]**.
 - La communication est établie entre les 2 appels.
 - Pour quitter la conférence, appuyer sur **[OFF]**.
Les deux autres interlocuteurs peuvent poursuivre la conversation.

Nota sur le poste de base et le combiné :

- L'appel externe peut être mis en garde en appuyant sur **[HOLD]**. Seule la personne qui a mis l'appel en garde peut poursuivre l'appel conférence en appuyant sur **[CONF.]**.

Installation murale

Le poste de base peut être installé au mur en modifiant la position de l'adaptateur de montage mural.

Nota :

- S'assurer que le mur et la méthode de fixation peuvent supporter le poids de l'appareil.

Poste de base

- 1 Pour retirer l'adaptateur de montage mural, appuyer sur les leviers de dégagement (1). Retirer l'adaptateur (2).

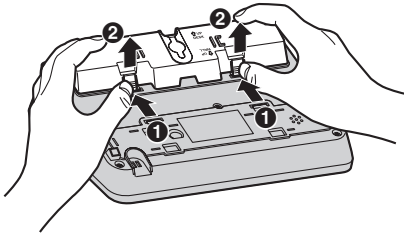

- 2 ① Tourner l'adaptateur afin que les mots "UP WALL" soient sur le dessus.
② Insérer le cordon de ligne téléphonique dans l'adaptateur de montage mural.
③ Brancher l'adaptateur secteur et le cordon de ligne téléphonique.

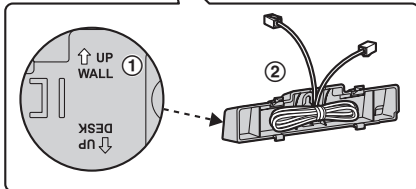
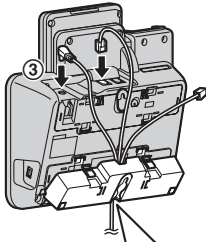

- 3 Insérer les languettes inférieures de l'adaptateur dans les fentes sur le dessous de l'appareil (1), puis insérer en appuyant sur les leviers de l'adaptateur dans les fentes supérieures (2).

- Les mots "UP WALL" devraient être sur le dessus.

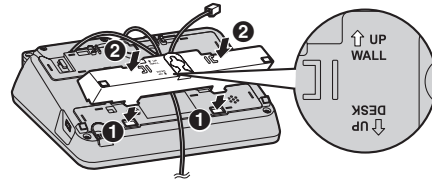

- 4 Installer l'appareil sur le mur, puis le faire glisser vers le bas en position.

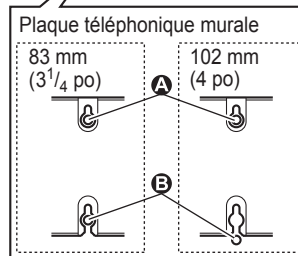
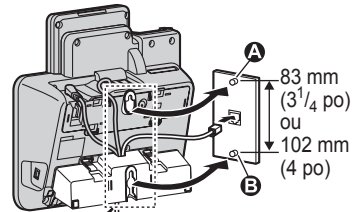

Chargeur

Insérer les vis (vendues séparément) dans le mur.

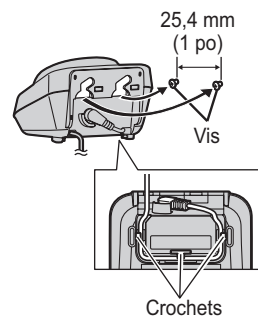

Généralités

Messages d'erreur

Message	Cause et remède
Occupé	<ul style="list-style-type: none">● L'appareil appelé est occupé.● D'autres combinés sont utilisés et le système est occupé. Ressayer plus tard.● Le mode appel privé a été activé sur le combiné sur lequel l'entrée en tiers est tentée (p. 20).● Le combiné utilisé est trop loin du poste de base. Se rapprocher du poste de base et ressayer.
Vérifier ligne1 Vérifier ligne2	<ul style="list-style-type: none">● Le cordon de ligne téléphonique fourni n'a pas encore été inséré ou n'a pas été inséré correctement. Vérifier les raccordements (p. 10).● Lors de l'utilisation de l'appareil sur une ligne téléphonique simple, effacer le message de la manière suivante : Pour effacer "Vérifier ligne1", appuyer sur [MENU]. → #189 Pour effacer "Vérifier ligne2", appuyer sur [MENU]. → #190● Lors d'une panne de courant, le message est affiché de nouveau. Effacer le message de nouveau comme ci-dessus.
Erreur!!	<ul style="list-style-type: none">● L'enregistrement était trop court. Recommencer.
Échec	<ul style="list-style-type: none">● Échec de copie du répertoire (p. 28). S'assurer que l'autre appareil (le destinataire) est en mode attente et ressayer.
Non réussi	<ul style="list-style-type: none">● Copie du répertoire non terminée. La mémoire du répertoire du récepteur est saturée. Supprimer les inscriptions non nécessaires au répertoire (p. 27) à partir de l'autre appareil (le récepteur) et essayer à nouveau.
Mémoire pleine	<ul style="list-style-type: none">● La mémoire du répertoire est saturée. Effacer les inscriptions inutiles (p. 27).● La mémoire des messages est saturée. Effacer les messages inutiles (p. 40, 41).
Lien base échoué Rebrancher adaptateur c.a.	<ul style="list-style-type: none">● La communication entre le combiné et le poste de base a été coupée. Rapprocher le combiné du poste de base et ressayer.● Débrancher l'adaptateur secteur du poste de base pour réinitialiser l'appareil. Rebrancher l'adaptateur et ressayer.● Il se peut que l'enregistrement du combiné ait été supprimé. Ré-enregistrer le combiné (p. 35).
Utiliser piles rechargeables.	<ul style="list-style-type: none">● Une pile du mauvais type, tel que alcaline ou au manganèse, a été mise en place. N'utiliser que les piles Ni-MH rechargeables indiquées aux p. 4, 6.
Abonnement affichage du demandeur requis	<ul style="list-style-type: none">● Il est nécessaire de souscrire à un service d'affichage du demandeur. Lorsque des informations sur le demandeur sont reçues à l'occasion d'un appel après avoir souscrit à un service d'affichage du demandeur, ce message ne sera pas affiché.

Guide de dépannage

Si les difficultés persistent après avoir suivi les instructions dans cette section, déconnecter puis reconnecter l'adaptateur du poste de base. Retirer les piles du combiné, puis les insérer à nouveau.



Divers

Problème	Cause et remède
Le combiné ne fonctionne pas même après avoir installé des piles chargées.	<ul style="list-style-type: none"> • Déposer le combiné sur le chargeur pour le mettre en marche.
L'appareil ne fonctionne pas.	<ul style="list-style-type: none"> • S'assurer que les piles sont installées correctement (p. 11). • Recharger complètement les piles (p. 11). • Vérifier les raccordements (p. 9). • Débrancher l'adaptateur secteur du poste de base pour réinitialiser l'appareil. Rebrancher l'adaptateur et essayer. • Le combiné n'a pas été enregistré auprès du poste de base. Enregistrer le combiné (p. 35).
Absence de tonalité de manœuvre.	<ul style="list-style-type: none"> • L'adaptateur secteur du poste de base ou le cordon de ligne téléphonique n'est pas branché. Vérifier les raccordements. • Si un coupleur est utilisé pour raccorder l'appareil, retirer le coupleur et brancher l'appareil directement dans la prise murale. Si l'appareil fonctionne normalement, vérifier le coupleur. • Débrancher le téléphone de la ligne téléphonique et y brancher un téléphone en bon état. S'il fonctionne normalement, communiquer avec un centre de service Panasonic pour faire réparer l'appareil. Si le téléphone en bon état ne fonctionne pas adéquatement, communiquer avec le fournisseur de services/compagnie de téléphone.

Fonctions programmables

Problème	Cause et remède
La langue d'affichage est dans une langue non compréhensible.	<ul style="list-style-type: none"> • Modifier la langue d'affichage (p. 16).
Enregistrement du combiné au poste de base impossible.	<ul style="list-style-type: none"> • Le nombre maximum de combinés (6) a déjà été enregistré. Désenregistrer du poste de base les combinés non utilisés (p. 35).

Recharge des piles

Problème	Cause et remède
Le combiné émet une tonalité par intermittence et(ou)  clignote.	<ul style="list-style-type: none"> • Les piles sont faibles. Recharger complètement les piles (p. 11).
Les piles sont complètement chargées mais  clignote toujours.	<ul style="list-style-type: none"> • Nettoyer les extrémités (\oplus, \ominus) et les contacts des piles à l'aide d'un chiffon sec, puis les charger de nouveau. • Les piles doivent être remplacées (p. 11).

Généralités

Appels entrants/sortants, intercommunications

Problème	Cause et remède
⚡ clignote.	<ul style="list-style-type: none">• Le combiné est trop loin du poste de base. Le rapprocher.• L'adaptateur secteur du poste de base n'est pas bien connecté. Refaire la connexion au poste de base.• Le combiné n'est pas enregistré auprès du poste de base. L'enregistrer (p. 35).
Présence de bruit et d'interférence.	<ul style="list-style-type: none">• Le poste de base ou le combiné est utilisé dans un endroit à hautes interférences électriques. Déplacer le poste de base ou utiliser le combiné à distance de toute source d'interférence.• Rapprocher le combiné du poste de base.• Si l'appareil est branché à une ligne utilisant le service DSL/ADSL, il est recommandé de connecter un filtre antiparasite entre le poste de base et la prise de téléphone. Communiquer avec le fournisseur du service DSL/ADSL pour de plus amples renseignements.
La sonnerie ne se déclenche pas sur le poste de base et(ou) le combiné.	<ul style="list-style-type: none">• Le volume de la sonnerie est désactivé. Régler le volume de la sonnerie (p. 18).• Le mode de nuit est activé. Le désactiver (p. 34).
Il n'est pas possible de faire un appel.	<ul style="list-style-type: none">• Le mode de composition sélectionné ne convient peut-être pas. Modifier le paramétrage (p. 16).• Le combiné utilisé est trop loin du poste de base. Se rapprocher du poste de base et essayer de nouveau.
Impossible de faire un appel interurbain.	<ul style="list-style-type: none">• S'assurer que le service interurbain est disponible.

Affichage du demandeur

Problème	Cause et remède
Les renseignements sur le demandeur ne sont pas affichés.	<ul style="list-style-type: none">• Un abonnement au service d'affichage du demandeur est requis. Communiquer avec le fournisseur de services/ compagnie de téléphone pour de plus amples renseignements.• Si l'appareil est raccordé à un autre équipement téléphonique tel qu'un dispositif d'affichage ou une prise de téléphone sans fil, brancher l'appareil directement dans la prise murale.• Si l'appareil est branché à une ligne utilisant le service DSL/ADSL, il est recommandé de connecter un filtre antiparasite entre le poste de base et la prise de téléphone. Communiquer avec le fournisseur du service DSL/ADSL pour de plus amples renseignements.• Le service d'affichage du nom du demandeur peut ne pas être disponible dans certaines régions. Communiquer avec le fournisseur de services pour de plus amples renseignements.• D'autres appareils téléphoniques créent peut-être de l'interférence. Les débrancher et essayer à nouveau.
Les renseignements sur le demandeur s'affichent en retard.	<ul style="list-style-type: none">• Selon le fournisseur de services, l'appareil peut afficher ou énoncer les renseignements sur le demandeur au 2^e coup de sonnerie ou plus tard.• Rapprocher le combiné du poste de base.
Il est impossible de composer le numéro modifié dans la liste des demandeurs.	<ul style="list-style-type: none">• Le numéro de téléphone composé peut avoir été modifié incorrectement (par exemple, le "1" pour l'interurbain ou l'indicatif régional peut être manquant). Modifier le numéro de téléphone avec une structure différente (p. 37).

Généralités

Problème	Cause et remède
L'indication de l'heure est décalée.	<ul style="list-style-type: none">Des informations incorrectes d'horodateur ont été téléchargées du service d'affichage du demandeur. Régler l'horodateur à "Manuel" (désactivé) (p. 31).
Les renseignements concernant le second demandeur ne sont pas affichés pendant une conversation avec un interlocuteur externe. (La fonction d'affichage d'appel en attente ne fonctionne pas.)	<ul style="list-style-type: none">Pour pouvoir utiliser les services d'identification du demandeur, d'appel en attente ou d'affichage d'appel en attente, il est nécessaire de souscrire à ces services auprès du fournisseur de services/compagnie de téléphone. Cela fait, il sera peut-être nécessaire de reprendre contact avec le fournisseur de services/compagnie de téléphone pour activer cette fonction, même sur abonnement aux services d'identification du demandeur et d'affichage d'appel en attente.

Répondeur

Problème	Cause et remède
Aucun nouveau message n'est enregistré.	<ul style="list-style-type: none">Le répondeur n'est pas activé pour la ligne d'où l'enregistrement des messages doit se faire. Sélectionner la ligne désirée ou les deux lignes, puis mettre le répondeur en marche (p. 39).La mémoire des messages est saturée. Effacer les messages inutiles (p. 40).Le répondeur est activé pour les deux lignes et le premier interlocuteur laisse un message vocal. Le second interlocuteur ne peut laisser un message, mais les renseignements de ce dernier seront mis en mémoire (p. 36).Lors d'un abonnement au service de messagerie vocale, les messages sont enregistrés par le fournisseur de services/compagnie de téléphone, et non pas par le répondeur de l'appareil. Changer le paramétrage du nombre de coups de sonnerie ou communiquer avec le fournisseur de services/compagnie de téléphone (p. 43).
Il n'est pas possible d'activer les fonctions du répondeur.	<ul style="list-style-type: none">L'appareil est utilisé par une autre personne. Attendre que la personne ait terminé.Un demandeur laisse un message. Attendre la fin du message.Le combiné est trop loin du poste de base. Le rapprocher.
La commande à distance du répondeur n'est pas possible.	<ul style="list-style-type: none">Un mauvais code de commande à distance est entré. Si le code de commande à distance a été oublié, accéder au réglage du code de commande à distance pour vérifier le code (p. 42).Appuyer fermement sur chaque touche.Le répondeur est désactivé. L'activer (p. 43).

Généralités

Module d'extension téléphonique

Problème	Cause et remède
Si le programme d'installation ne démarre pas automatiquement.	<ul style="list-style-type: none">● Double-cliquer sur [Setup.exe] dans le dossier du lecteur de CD-ROM pour amorcer l'installation.
Aucune fenêtre contextuelle (liste de contacts de Microsoft Office Outlook) n'apparaît lors de la réception d'un appel.	<ul style="list-style-type: none">● Le réglage de l'indication de l'information sur les demandeurs du "Module d'extension téléphonique" est réglé à "Désactiver". Le régler à "Activer" (p. 25).● Si plus de 5 000 inscriptions ont été sauvegardées dans la liste de contacts, des fenêtres contextuelles pourraient ne pas être affichées. Supprimer des inscriptions de la liste de contacts afin de réduire le nombre d'inscriptions à 5 000 ou moins.● Le poste de base est occupé.
"Numéro de téléphone invalide." s'affiche et il est impossible de faire un appel à partir de la liste de contacts de Microsoft Outlook.	<ul style="list-style-type: none">● Lors de l'entrée de 25 chiffres ou plus pour le numéro de téléphone dans la barre d'outils, le "Module d'extension téléphonique" ne peut pas composer le numéro de téléphone. Entrer jusqu'à 24 chiffres pour le numéro de téléphone dans la barre d'outils.● Les touches autres que 0 à 9, *, #, p (Pause), f (Flash/commutateur) ne peuvent pas être utilisées. Utiliser uniquement des touches ou des caractères permis.
Pour effectuer une mise à jour du "Module d'extension téléphonique".	<ul style="list-style-type: none">● Désinstaller le "Module d'extension téléphonique", puis réinstaller la plus récente version du "Module d'extension téléphonique" (p. 23). Consulter le site Web listé ci-dessous pour télécharger la plus récente version du "Module d'extension téléphonique". Anglais : https://panasonic.ca/english/customer-care/downloads.asp Français : https://panasonic.ca/french/serviceclient/telechargement.asp
Les informations sur le demandeur affichées sur l'afficheur de l'appareil (combiné et poste de base) sont différentes de celles affichées dans la fenêtre contextuelle sur l'ordinateur.	<ul style="list-style-type: none">● Lors de la réception simultanée d'un appel sur la LINE 1 et la LINE 2, les informations sur le demandeur affichées dans la fenêtre contextuelle peuvent différer des informations affichées sur l'afficheur de l'appareil (combiné et poste de base). Pour prendre l'appel désiré, vérifier les informations sur le demandeur sur l'afficheur de l'appareil et appuyer sur la touche de ligne appropriée selon cette information.● Selon les réglages de Microsoft Office Outlook, un indicatif régional est automatiquement ajouté aux numéros de téléphone de 7 chiffres dans la fenêtre contextuelle. Si nécessaire, modifier le numéro de téléphone.● Le numéro de téléphone affiché sur l'appareil (combiné et poste de base) peut être différent des informations dans la fenêtre contextuelle de l'ordinateur lorsque le numéro de téléphone n'est pas mémorisé avec 11 chiffres sur la liste des contacts de Microsoft Office Outlook.

Dommmages causés par un liquide

Problème	Cause et remède
Du liquide ou une autre forme d'humidité s'est infiltré dans le combiné/poste de base.	<ul style="list-style-type: none">• Débrancher l'adaptateur secteur et le cordon de ligne téléphonique du poste de base. Retirer les piles du combiné et laisser sécher pendant au moins 3 jours. Une fois le combiné/poste de base complètement sec, rebrancher l'adaptateur secteur et le cordon de ligne téléphonique. Insérer les piles et les recharger complètement avant d'utiliser l'appareil. Si l'appareil ne fonctionne pas normalement, consulter un centre de service agréé.

Attention :

- Afin d'éviter tout dommage irrévocable, ne pas utiliser un four à micro-ondes pour accélérer le séchage.

Généralités

Avis d'Industrie Canada et autres informations

AVIS :

Le présent matériel est conforme aux spécifications techniques d'Industrie Canada applicables au matériel terminal. Cette conformité est confirmée par le numéro d'enregistrement. Le sigle IC, placé devant le numéro d'enregistrement, signifie que l'enregistrement s'est effectué conformément à une déclaration de conformité et indique que les spécifications techniques d'Industrie Canada ont été respectées. Il n'implique pas qu'Industrie Canada a approuvé le matériel.

Pour sa propre protection, l'utilisateur doit s'assurer que tous les fils de mise à la terre de la source d'énergie électrique, des lignes téléphoniques et des canalisations d'eau métalliques, s'il y en a, sont raccordés ensemble. Cette précaution est particulièrement importante dans les régions rurales.

AVIS :

L'indice d'équivalence de la sonnerie

(IES) assigné à chaque dispositif terminal indique le nombre maximal de terminaux qui peuvent être raccordés à une interface. La terminaison d'une interface téléphonique peut consister en une combinaison de quelques dispositifs, à la seule condition que la somme d'indices d'équivalence de la sonnerie de tous les dispositifs n'excède pas 5. L'indice d'équivalence de la sonnerie (IES) de cet appareil est : (inscrit sur le dessous de l'appareil).

AVIS :

L'utilisation de ce dispositif est autorisée seulement dans les conditions suivantes : (1) il ne doit pas produire de brouillage et (2) l'utilisateur du dispositif doit être prêt à accepter tout brouillage radioélectrique reçu, même si ce brouillage est susceptible de compromettre le fonctionnement du dispositif. Les communications effectuées au moyen de cet appareil ne sont pas nécessairement protégées des indiscretions.

Certains téléphones sans fil fonctionnent sur des fréquences pouvant entraîner le brouillage de téléviseurs et de magnétoscopes proches et que, afin de minimiser ou de prévenir un tel brouillage, il ne faudrait pas placer le poste de base à proximité de ces appareils; si l'on subit du brouillage, l'éloignement du poste de base réduirait ou éliminerait le brouillage dans la plupart des cas.

AVERTISSEMENT DE RISQUE D'EXPOSITION AU RAYONNEMENT RADIOFRÉQUENCE :

- Ce produit est conforme aux normes IC concernant les limites d'exposition au rayonnement radiofréquence en milieu non contrôlé.
- Pour assurer la conformité aux exigences IC concernant l'exposition au rayonnement RF, le poste de base doit être installé et opéré à une distance d'au moins 20 cm (8 po) ou plus de toute personne (à l'exclusion des extrémités des mains, des poignets et des pieds).
- Cet appareil ne doit pas être installé ni opéré de concert avec aucune autre antenne ni aucun autre émetteur.
- Lors du port de l'appareil, le combiné ne doit être utilisé qu'avec l'attache-ceinture fournie. Les autres accessoires peuvent ne pas être conformes et doivent être évités.

Garantie

Panasonic Canada Inc.
5770 Ambler Drive, Mississauga, Ontario L4W 2T3
PRODUIT PANASONIC - GARANTIE LIMITÉE

PROGRAMME DE REMPLACEMENT

Panasonic Canada Inc. garantit que ce produit est exempt de défauts de matériaux et de main-d'œuvre dans un contexte d'utilisation normale pendant la période indiquée ci-après à compter de la date d'achat original et, dans l'éventualité d'une défectuosité, accepte, à sa discrétion, de (a) réparer le produit avec des pièces neuves ou remises à neuf, (b) remplacer le produit par un produit neuf ou remis à neuf d'une valeur équivalente ou (c) rembourser le prix d'achat. La décision de réparer, remplacer ou rembourser appartient à Panasonic Canada Inc.

Téléphones et accessoires

Un (1) an

La présente garantie n'est fournie qu'à l'acheteur original d'un des produits de marque Panasonic indiqués plus haut, ou à la personne l'ayant reçu en cadeau, vendu par un détaillant Panasonic agréé au Canada et utilisé au Canada. Le produit ne doit pas avoir été "vendu tel quel" et doit avoir été livré à l'état neuf dans son emballage d'origine.

POUR ÊTRE ADMISSIBLE AUX SERVICES AU TITRE DE LA PRÉSENTE GARANTIE, LA PRÉSENTATION D'UN REÇU D'ACHAT OU DE TOUTE AUTRE PIÈCE JUSTIFICATIVE DE LA DATE D'ACHAT ORIGINAL, INDIQUANT LE MONTANT PAYÉ ET LE LIEU DE L'ACHAT, EST REQUISE.

RESTRICTIONS ET EXCLUSIONS

La présente garantie COUVRE SEULEMENT les défaillances attribuables à un défaut des matériaux ou à un vice de fabrication et NE COUVRE PAS l'usure normale ni les dommages esthétiques. La présente garantie NE COUVRE PAS NON PLUS les dommages subis pendant le transport, les défaillances causées par des produits non fournis par Panasonic Canada Inc. ni celles résultant d'un accident, d'un usage abusif ou impropre, de négligence, d'une manutention inadéquate, d'une mauvaise application, d'une altération, d'une installation ou de réglages impropres, d'un mauvais réglage des contrôles de l'utilisateur, d'un mauvais entretien, de piles inadéquates, d'une surtension temporaire, de la foudre, d'une modification, de la pénétration de sable, de liquides ou d'humidité, d'une utilisation commerciale (dans un hôtel, un bureau, un restaurant ou tout autre usage par affaires ou en location), d'une réparation effectuée par une entité autre qu'un centre de service Panasonic agréé ou encore d'une catastrophe naturelle.

Les piles rechargeables sont couvertes par une garantie de quatre-vingt-dix (90) jours à compter de la date d'achat original.

CETTE GARANTIE LIMITÉE ET EXPRESSE REMPLACE TOUTE AUTRE GARANTIE, EXPRESSE OU IMPLICITE, INCLUANT LES GARANTIES IMPLICITES DU CARACTÈRE ADÉQUAT POUR LA COMMERCIALISATION ET UN USAGE PARTICULIER. PANASONIC CANADA INC. N'AURA D'OBLIGATION EN AUCUNE CIRCONSTANCE POUR TOUT DOMMAGE DIRECT, INDIRECT OU CONSÉCUTIF RÉSULTANT DE L'UTILISATION DE CE PRODUIT OU DÉCOULANT DE TOUTE DÉROGATION À UNE GARANTIE EXPRESSE OU IMPLICITE. (À titre d'exemples, cette garantie exclut les dommages relatifs à une perte de temps, le transport jusqu'à et depuis un centre de service agréé, la perte ou la détérioration de supports ou d'images, de données ou de tout autre contenu en mémoire ou enregistré. Cette liste n'est pas exhaustive et n'est fournie qu'à des fins explicatives.) Certaines juridictions ne reconnaissent pas les exclusions ou limitations de dommages indirects ou consécutifs, ou les exclusions de garanties implicites. Dans de tels cas, les limitations stipulées ci-dessus peuvent ne pas être applicables. La présente garantie vous confère des droits précis; vous pourriez aussi avoir d'autres droits pouvant varier selon votre province ou territoire de résidence.

DEMANDE DE RENSEIGNEMENTS

Pour tout renseignement sur les produits et de l'assistance technique, veuillez communiquer avec :

Centre de service à la clientèle : Téléphone : 1-800-561-5505
Télécopieur : (905) 238-2360
Lien courriel : "Soutien client → contactez-nous → courriel" à
www.panasonic.ca

Pour le remplacement d'un produit défectueux couvert par la garantie, veuillez communiquer avec le revendeur d'origine ou notre centre de service à la clientèle.

Index

Index

- A** Affichage
 Contraste : 31
 Langue : 16
Affichage d'appel en attente : 19
Appel en attente : 19
Appels manqués : 36
Attache-ceinture : 14
Avertisseur : 34
- C** Codes de commandes directes : 29
Combiné
 Désenregistrement : 35
 Enregistrement : 35
 Localisateur : 46
Combiné supplémentaire : 35
Composition séquentielle : 28
Conférence téléphonique : 20, 47
Copie du répertoire : 28
- D** Date et heure : 15
- G** Garde : 19
Groupes : 26, 36
Guide de dépannage : 51
- I** ID (affichage du demandeur) : 36
Identification par sonnerie : 36
Installation murale : 49
Intercommunication : 46
- L** Langue du guide vocal : 16
Liste des demandeurs : 36
- M** Messagerie vocale : 43, 45
Messages d'erreur : 50
Mode de composition : 16
Mode de la ligne : 32
Mode de nuit : 34
Mode de sélection de ligne : 16
Modification de la liste des demandeurs : 37
Module d'extension téléphonique
 câble mini USB : 23
 Configuration nécessaire : 22
 Fenêtre contextuelle : 25
 Installation : 22
 Pour faire des appels : 23
MV (Messagerie vocale) : 45
- P** Panne de courant : 12
Partage des appels : 20
Pause : 18
Piles : 11, 12
Pour faire des appels : 17
Pour recevoir des appels : 18
Prise automatique des appels : 18
- R** Recomposition : 17
Répertoire : 26
- Répondeur
 Code de commande à distance : 42
 Commande à distance : 42
 Durée d'enregistrement : 44
 Économiseur de frais : 43
 Écoute des messages : 40, 41, 42
 Effacement des messages : 40, 41, 43
 Filtrage des appels : 39
 Message réponse : 39
 Mise en/hors marche : 39, 42, 43
 Nombre de coups de sonnerie : 43
- S** Service à impulsions/cadran : 20
Service d'affichage du demandeur : 36
Silence : 19
Soutien client : 32
SP-PHONE (fonctionnement mains libres) : 17
- T** Tonalité d'interruption : 31
Tonalité de la sonnerie : 31, 36
Tonalité des touches : 31
Touche commutateur : 19, 32
Transfert d'appels : 46
Type de commande : 13, 14
- U** Utilisation temporaire de la composition par tonalité : 20
- V** Vérifier la ligne 2 : 10
Vérifier ligne 1 : 50
Vérifier ligne 2 : 50
Volume
 Haut-parleur : 17
 Récepteur : 17
 Sonnerie (combiné) : 18, 30
 Sonnerie (poste de base) : 18, 30

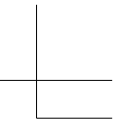
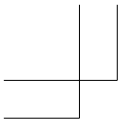

Notes

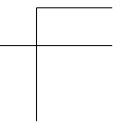
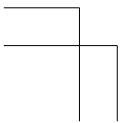

Pour référence ultérieure

Il est recommandé de conserver dans un dossier les renseignements suivants pour toute demande de réparation sous garantie.

N° de série	Date d'achat
(inscrit sur le dessous de l'appareil)	
Nom et adresse du détaillant	

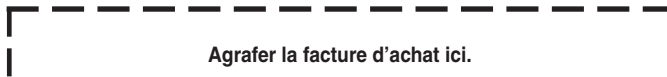

Panasonic Canada Inc.

5770 Ambler Drive, Mississauga, Ontario L4W 2T3

© Panasonic System Networks Co., Ltd. 2011

Imprimé en Malaisie



TG9471C

PNQX3181ZA TT0611MG0