

# Technics<sup>®</sup>

Owner's Manual

Stereo Power Amplifier

Manuel d'utilisation

Amplificateur de puissance

**SE-R1**



Music is borderless and timeless,  
touching people's hearts across cultures and generations.  
Each day the discovery of a truly emotive experience  
from an unencountered sound awaits.  
Let us take you on your journey to rediscover music.

Sans frontières, la musique est aussi intemporelle, touchant le  
coeur des gens en traversant les cultures et les générations.  
Tous les jours, nous attendons la révélation d'une expérience  
émotionnelle authentique à partir d'un son venu de nulle part.  
Permettez-nous de vous emmener en voyage pour redécouvrir  
la musique.

Rediscover Music™

**Technics**

Thank you for purchasing this product.  
Please read these instructions carefully before using this product, and save this manual for future use.

If you have any questions, visit:

U.S.A.: [www.panasonic.com/support](http://www.panasonic.com/support)

Canada: [www.panasonic.ca/english/support](http://www.panasonic.ca/english/support)

Register online at [www.panasonic.com/register](http://www.panasonic.com/register) (U.S. customers only)

## ■ Features of this unit

This unit offers the following features:

### **Full-digital amplifier with a high-precision jitter reduction circuit and PWM conversion circuit**

This unit is a full-digital amplifier. Its specially-designed jitter reduction circuit and high-precision PWM conversion circuit eliminate distortion, noise, and jitter.

### **LAPC (Load Adaptive Phase Calibration)**

Adaptive processing of speaker impedance flattens frequency amplitude and phase characteristics. The result is the reproduction of sound with rich spatial expression.

### **GaN-FET Driver**

High-speed, loss-less switching is required to achieve pure amplification of accurately generated PWM signals. For this reason, this unit is provided with a high-speed GaN-FET Driver with super-low ON resistance.

## ■ Recommended devices

We recommend using Technics devices (optional) for superior audio quality.

<b>Product name</b>	<b>Model number</b>
Network Audio Control Player	SU-R1
Speaker System	SB-R1

# IMPORTANT SAFETY INSTRUCTIONS

Read these operating instructions carefully before using the unit. Follow the safety instructions on the unit and the applicable safety instructions listed below. Keep these operating instructions handy for future reference.

- 1 Read these instructions.
- 2 Keep these instructions.
- 3 Heed all warnings.
- 4 Follow all instructions.
- 5 Do not use this apparatus near water.
- 6 Clean only with dry cloth.
- 7 Do not block any ventilation openings. Install in accordance with the manufacturer's instructions.
- 8 Do not install near any heat sources such as radiators, heat registers, stoves, or other apparatus (including amplifiers) that produce heat.
- 9 Do not defeat the safety purpose of the polarized or grounding-type plug. A polarized plug has two blades with one wider than the other. A grounding-type plug has two blades and a third grounding prong. The wide blade or the third prong are provided for your safety. If the provided plug does not fit into your outlet, consult an electrician for replacement of the obsolete outlet.
- 10 Protect the power cord from being walked on or pinched particularly at plugs, convenience receptacles, and the point where they exit from the apparatus.
- 11 Only use attachments/accessories specified by the manufacturer.
- 12 Use only with the cart, stand, tripod, bracket, or table specified by the manufacturer, or sold with the apparatus. When a cart is used, use caution when moving the cart/apparatus combination to avoid injury from tip-over.
- 13 Unplug this apparatus during lightning storms or when unused for long periods of time.
- 14 Refer all servicing to qualified service personnel. Servicing is required when the apparatus has been damaged in any way, such as power-supply cord or plug is damaged, liquid has been spilled or objects have fallen into the apparatus, the apparatus has been exposed to rain or moisture, does not operate normally, or has been dropped.



	<b>CAUTION</b> RISK OF ELECTRIC SHOCK DO NOT OPEN	
<p>CAUTION : TO REDUCE THE RISK OF ELECTRIC SHOCK, DO NOT REMOVE SCREWS. NO USER-SERVICEABLE PARTS INSIDE. REFER SERVICING TO QUALIFIED SERVICE PERSONNEL.</p>		



The lightning flash with arrowhead symbol, within an equilateral triangle, is intended to alert the user to the presence of uninsulated "dangerous voltage" within the product's enclosure that may be of sufficient magnitude to constitute a risk of electric shock to persons.



The exclamation point within an equilateral triangle is intended to alert the user to the presence of important operating and maintenance (servicing) instructions in the literature accompanying the appliance.

Conforms to UL STD 60065.  
Certified to CAN/CSA STD C22.2 No.60065.

## THE FOLLOWING APPLIES ONLY IN THE U.S.A.

### FCC Note:

This equipment has been tested and found to comply with the limits for a Class B digital device, pursuant to Part 15 of the FCC Rules. These limits are designed to provide reasonable protection against harmful interference in a residential installation. This equipment generates, uses, and can radiate radio frequency energy and, if not installed and used in accordance with the instructions, may cause harmful interference to radio communications. However, there is no guarantee that interference will not occur in a particular installation. If this equipment does cause harmful interference to radio or television reception, which can be determined by turning the equipment off and on, the user is encouraged to try to correct the interference by one or more of the following measures:

- Reorient or relocate the receiving antenna.
- Increase the separation between the equipment and receiver.
- Connect the equipment into an outlet on a circuit different from that to which the receiver is connected.
- Consult the dealer or an experienced radio/TV technician for help.

FCC Caution: To assure continued compliance, follow the attached installation instructions and use only shielded interface cables when connecting to peripheral devices.

Any changes or modifications not expressly approved by the party responsible for compliance could void the user's authority to operate this equipment.

This device complies with Part 15 of the FCC Rules.

Operation is subject to the following two conditions:

- (1) This device may not cause harmful interference, and
- (2) this device must accept any interference received, including interference that may cause undesired operation.

Responsible Party:

Panasonic Corporation of North America  
Two Riverfront Plaza, Newark, NJ 07102-5490  
Support Contact: <http://www.panasonic.com/contactinfo>

## THE FOLLOWING APPLIES ONLY IN CANADA

CAN ICES-3(B)/NMB-3(B)



### Information on Disposal in other Countries outside the European Union

This symbol is only valid in the European Union. If you wish to discard this product, please contact your local authorities or dealer and ask for the correct method of disposal.

## WARNING

### Unit

- To reduce the risk of fire, electric shock or product damage,
  - Do not expose this unit to rain, moisture, dripping or splashing.
  - Do not place objects filled with liquids, such as vases, on this unit.
  - Use only the recommended accessories.
  - Do not remove covers.
  - Do not repair this unit by yourself. Refer servicing to qualified service personnel.
  - Do not place heavy items on this unit.

### AC power supply cord

- The power plug is the disconnecting device. Install this unit so that the power plug can be unplugged from the socket outlet immediately.

## CAUTION

### Unit

- Do not place sources of naked flames, such as lighted candles, on this unit.
- Do not put any objects on this unit. This unit becomes hot while it is on.
- Do not touch the output terminals of the speakers with your hands or other objects while the speakers are in use. Depending on the conditions of use, doing so may expose you to high voltage.

### Placement

- To reduce the risk of fire, electric shock or product damage,
  - Do not install or place this unit in a bookcase, built-in cabinet or in another confined space. Ensure this unit is well ventilated.
  - Do not obstruct this unit's ventilation openings with newspapers, tablecloths, curtains, and similar items.
- More than one person is required to move or carry the unit.
- Ensure that the placement location is sturdy enough to accommodate the weight of this unit (⇒ 15).
- Do not lift or carry this unit by holding any of its knobs. Doing so may cause this unit to fall, resulting in personal injury or malfunction of this unit.

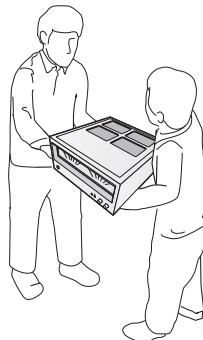

# Table of contents

<b>IMPORTANT SAFETY INSTRUCTIONS</b> .....	<b>5</b>	<b>Operations</b> .....	<b>13</b>
<b>Accessories</b> .....	<b>6</b>	<b>Troubleshooting</b> .....	<b>14</b>
<b>Unit care</b> .....	<b>6</b>	<b>Specifications</b> .....	<b>15</b>
<b>Control reference guide</b> .....	<b>7</b>	<b>Limited Warranty (ONLY FOR U.S.A.)</b> .....	<b>16</b>
<b>Getting started</b> .....	<b>8</b>	<b>Limited Warranty (ONLY FOR CANADA)</b> .....	<b>17</b>

## About descriptions in this Owner's Manual

- Pages to be referred to are indicated as "⇒ ○○".
- The illustrations shown may differ from your unit.

## Accessories

- 1 AC power supply cord**  
(K2CB2YY00107)

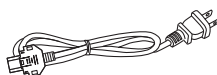

(ONLY FOR CANADA)

The enclosed Canadian French label sheet corresponds to the English display on the unit.



- Product numbers provided in this Owner's Manual are correct as of December 2014. These may be subject to change.
- Do not use AC power supply cord with other equipment.

## Unit care

Pull out the AC power supply cord from the outlet before maintenance. Clean this unit with a soft cloth.

- When dirt is heavy, wring a wet cloth tightly to wipe the dirt, and then wipe it with a soft cloth.
- Do not use solvents including benzine, thinner, alcohol, kitchen detergent, a chemical wiper, etc. This might cause the exterior case to be deformed or the coating to come off.

# Control reference guide

## This unit

### ■ Front

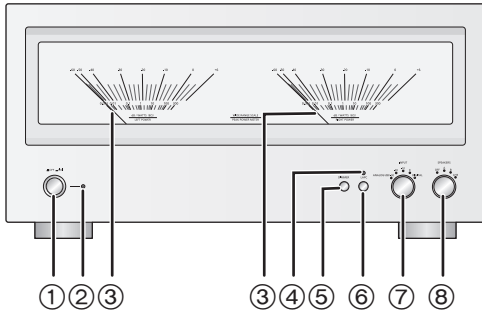

- ① **Unit on/off button [■ OFF ■ ⏻/⏺]**  
Use this button to turn the unit on and off.  
[■ OFF] (off): The unit is off.  
[■ ⏻/⏺] (on): The unit is on.  
• The unit is still using a small amount of power in off mode. Off mode uses less power. (⇒ 15)
  - ② **Power indicator**  
The color of the indicator changes according to the status of this unit.
- |      |  |
|------|--|
| Blue | The unit is on.  |
| Red  | The unit is in standby mode.<br>• To turn on this unit from standby mode, press the unit on/off button on this unit to the [■ OFF] position, and press it again to the [■ ⏻/⏺] position. |
- ③ **Peak power meter**  
Display the output level.
  - ④ **LAPC indicator (⇒ 13)**
  - ⑤ **[DIMMER]**  
Adjust the brightness of the light and the indicators.  
Each press of this button switches the brightness.
  - ⑥ **[LAPC] (⇒ 13)**  
Measure the characteristics of the amplifier and correct its output.  
• The function does not work when the speaker selector knob is set to [OFF].
  - ⑦ **Input selector knob (⇒ 13)**  
Select the input source or gain value.
  - ⑧ **Speaker selector knob (⇒ 13)**  
Select the output speakers.

### ■ Rear

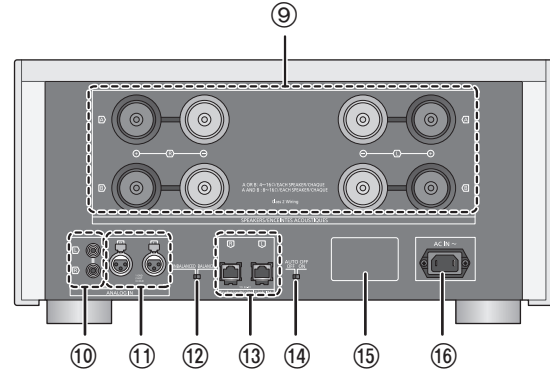

- ⑨ **Speaker terminals [SPEAKERS] (⇒ 8)**
- ⑩ **Analog audio input terminal [UNBALANCED] (⇒ 11)**
- ⑪ **Analog audio input terminal [BALANCED] (⇒ 11)**
- ⑫ **Analog audio input selector switch (⇒ 11)**  
Switch the analog audio input.  
• This switch does not work when the input selector knob is set to [DIGITAL].
- ⑬ **System terminal [Technics Digital Link IN] (⇒ 10)**
- ⑭ **Auto off switch [AUTO OFF]**  
Turn on/off auto off function.  
• Auto off function:  
This unit is designed to conserve its power consumption and save energy. The unit will turn to standby mode automatically if there is no sound and it is not being used for approximately 20 minutes.  
– To cancel this function, set to [OFF].
- ⑮ **Product identification marking**  
The model number is indicated.
- ⑯ **AC IN terminal [AC IN ~] (⇒ 12)**

# Getting started

- Turn off all equipment before connection and read the appropriate operating instructions.
- Do not connect the AC power supply cord until all other connections are complete.
- Insert the plugs of the cables to be connected all the way in.
- Do not bend cables at sharp angles.

**WARNING:**

**RISK OF HAZARDOUS ENERGY! MAKE PROPER SPEAKER CONNECTIONS. CONNECT CABLES AS DESCRIBED IN THIS OWNER'S MANUAL.**

## Speaker connection

### ■ Single wiring connection

e.g.,

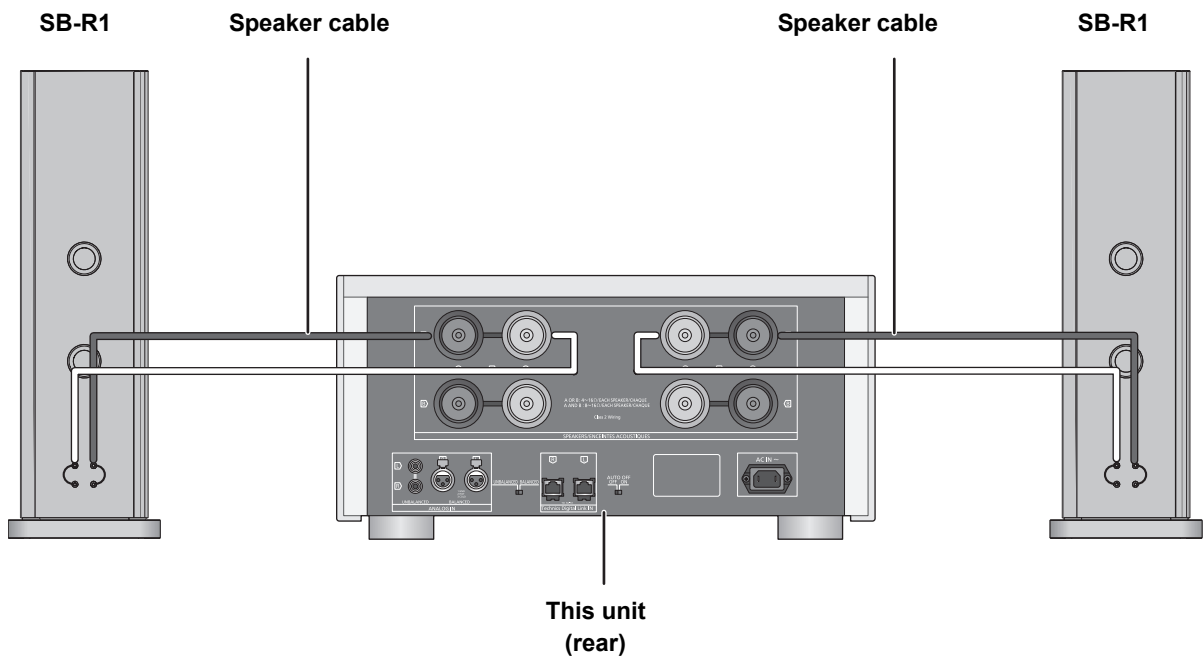

- When using single wiring connection, set the speaker selector knob to [A] or [B]. (⇒ 13)

**1** Turn the knobs to loosen them, and insert the core wires.

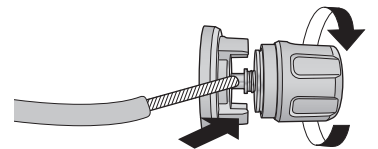

**2** Tighten the knobs.

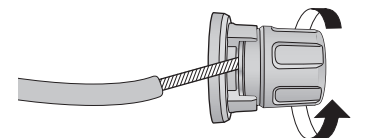



## ■ Bi-wiring connection

e.g.,

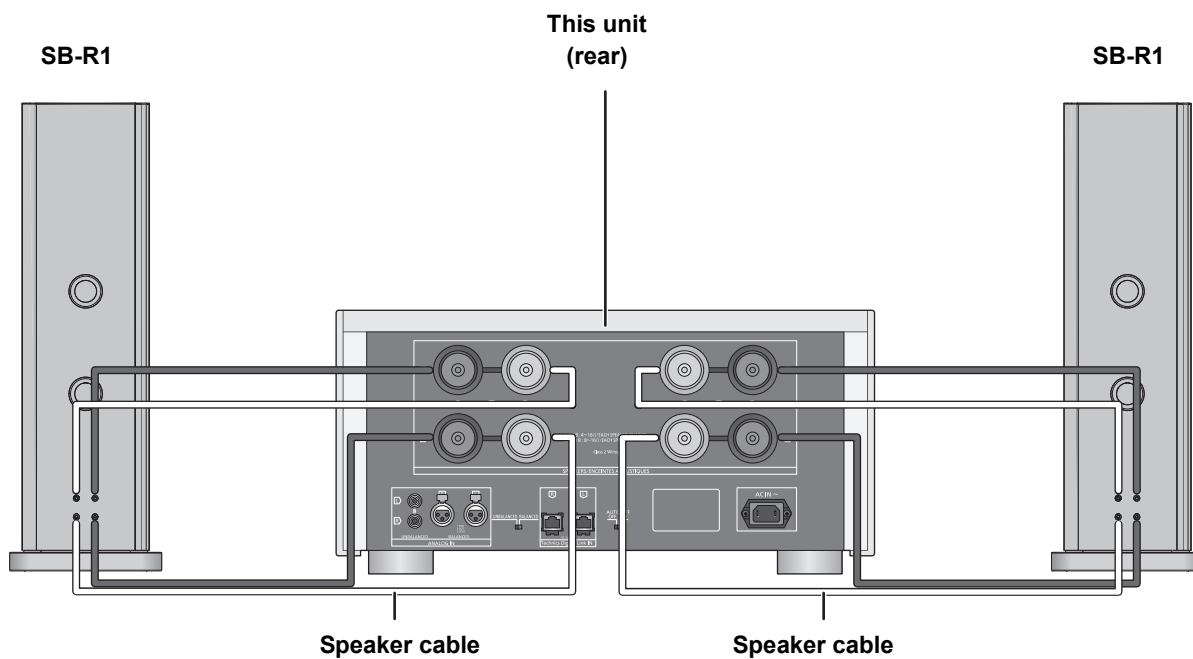

- When making bi-wiring connections, set the speaker selector knob to [A+B]. (⇒ 13)



- When the connections are completed, pull the speaker cables lightly to check that they are connected firmly.
- Be careful not to cross (short-circuit) or reverse the polarity of the speaker wires as doing so may damage the amplifier.
- Wire the polarity (+/-) of the terminals correctly. Not doing so may adversely affect stereo effects or cause malfunction.
- For details, refer to the operating instructions of the speakers.

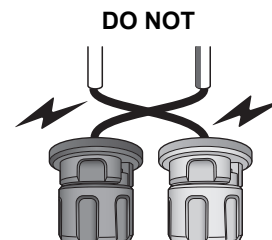

## System control connection to an SU-R1

- You can input digital audio signals to this unit and play back music.
- You can automatically link this unit with the SU-R1 and operate them easily with the remote control of the SU-R1. (⇒ 14)

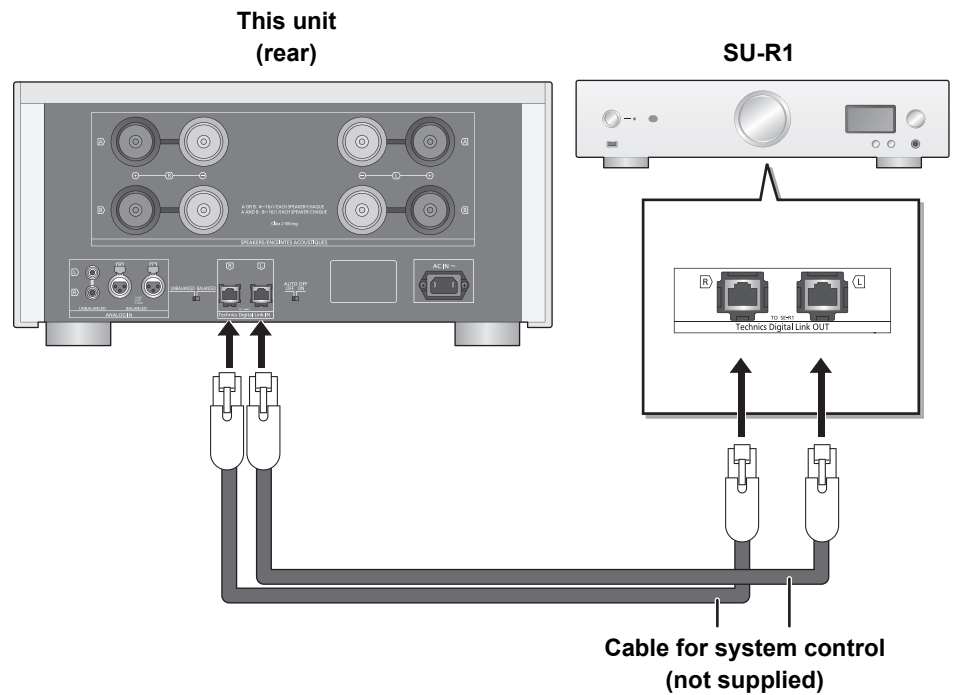

- When using the system control function, set the input selector knob to [DIGITAL]. (⇒ 13)
- Use category 7 or above straight LAN cables (STP) when connecting to peripheral devices.
- We recommend using cables with a length of 3 m (9.9 ft) or less.
- Do not connect an SU-R1 in any other way than described above.

## Connecting to analog audio output devices

You can input analog audio signals to this unit and play back music.

e.g.,

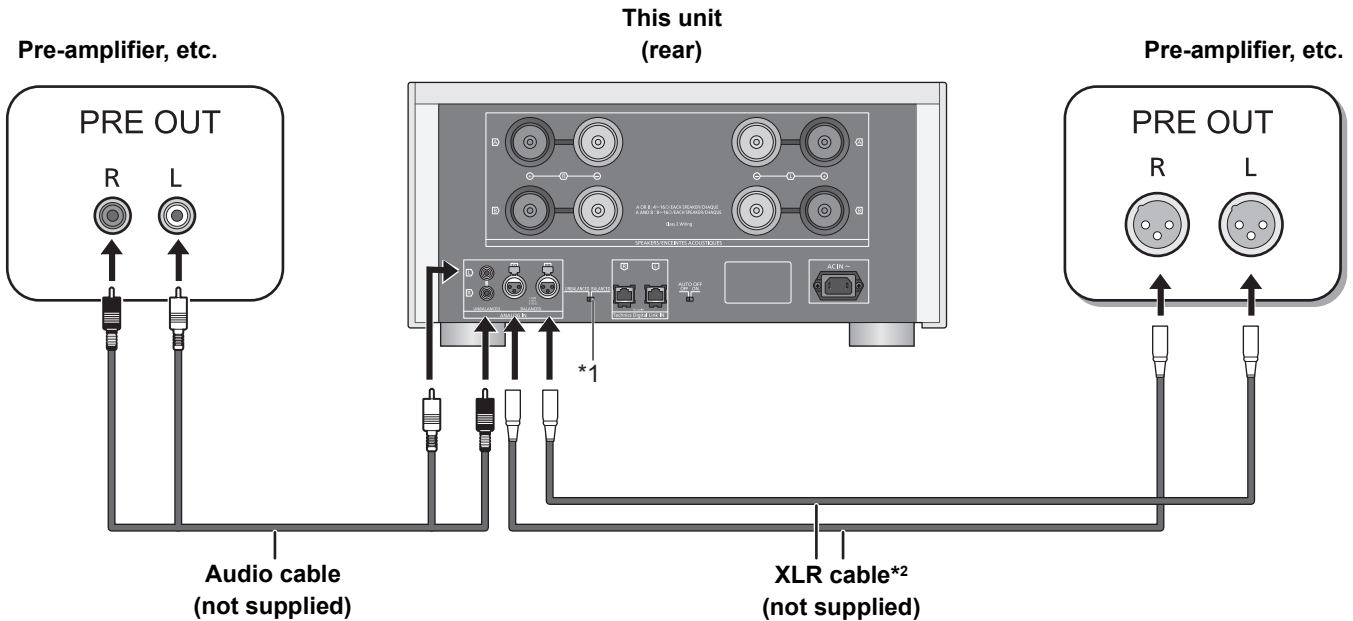

\*1 Select [BALANCED] or [UNBALANCED]. Set the analog audio input selector switch to a position that corresponds to the device you want to play.

\*2 We recommend using cables with a length of 3 m (9.9 ft) or less.

- When connecting to an analog audio output device, set the input selector knob to [ANALOG]. (⇒ 13)

### ■ To disconnect the XLR cables

Pull out the XLR cables while pressing [PUSH] at the top of the terminals.

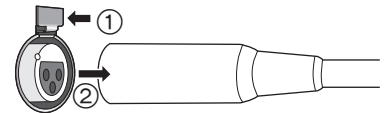

## AC power supply cord connection

Connect only after all other connections are completed.

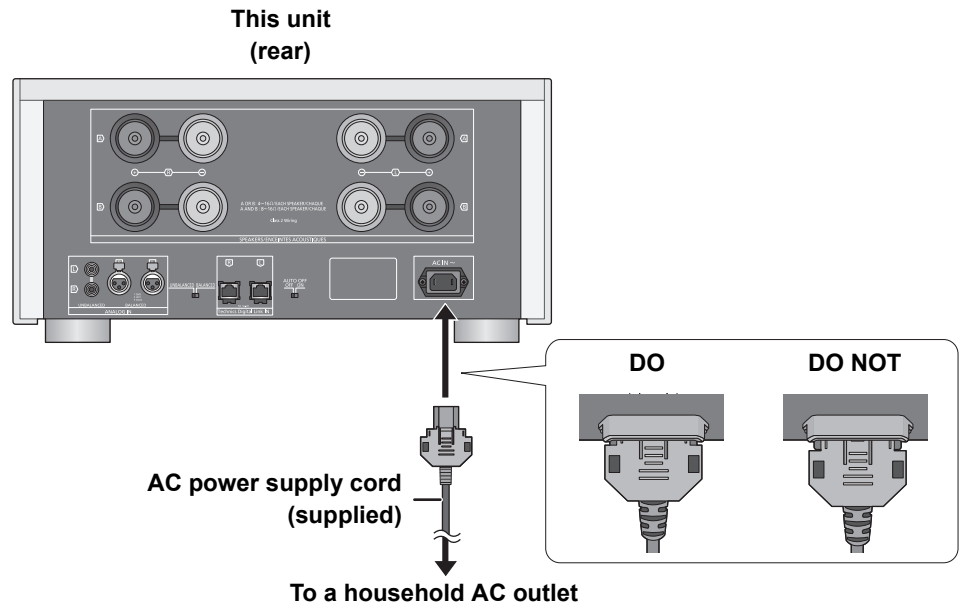

### ■ To disconnect the AC power supply cord from this unit

Pull out the AC power supply cord while pressing the top and bottom sides of the connector.

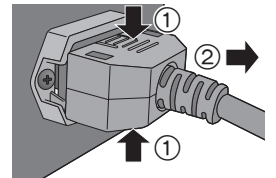

- Although the AC power switch is in the [■ OFF] position, the unit is not completely disconnected from the mains. Remove the plug from the main electrical outlet if you will not be using the unit for an extended period of time. Place the unit so the plug can be easily removed.

# Operations

## Measuring the characteristics of the amplifier and correcting its output

To optimize the audio output, you can measure the amplifier characteristics and correct its output when it is connected to the speakers.

- Set the speaker selector knob to a position that corresponds to the connected speakers. (⇒ right)

### Test tone emitted during measurement

To ensure the measurement accuracy, the speakers output a test tone at regular intervals. (For approximately 4 minutes)

It is not possible to change the volume of the audio being output while the measurement is in progress.

**1** Press the unit on/off button to the [  / I ] position.

- The power indicator lights up in blue.

**2** Press and hold [LAPC] until the LAPC indicator on this unit starts to blink.

- This unit will start measuring the characteristics of the amplifier. Check that a test tone is output from both the left and right speakers.
  - If you press [LAPC], turn the speaker selector knob or operate other controls while the measurement is in progress, it will be canceled. The LAPC indicator on this unit will go off.
- When the measurement is complete, amplifier output correction will be automatically turned on. The LAPC indicator on this unit will light up.

## ■ Turning on/off the output correction function

Press [LAPC].

Each time you press the button:

LAPC indicator lights up	On
LAPC indicator goes off	Off



- When the SU-R1 is connected via the system control function, you can operate using the SU-R1's remote control.
- The output correction setting is applied separately to each speaker terminal option (A/B/A+B).
- Depending on the type of the connected speakers, the effect of the output correction function may be minimal.
- The corrected output remains in effect until you measure the characteristics again. When you use other speakers, redo the measurement.

**1** Press the unit on/off button to the [  / I ] position.

- The power indicator lights up in blue.

**2** Turn the input selector knob.

Select a playback device and gain value.

<b>ANALOG (dB)</b> (-30/-20/-10/0)	Select an optimal setting for the connected device. (⇒ below)
<b>DIGITAL</b>	Select this setting when using the system control function.

**3** Turn the speaker selector knob.

Select the speaker terminals from which audio will be output.

<b>OFF</b>	Does not output audio.
<b>A</b>	Outputs audio from the speakers connected to the A terminals.
<b>B</b>	Outputs audio from the speakers connected to the B terminals.
<b>A+B</b>	Outputs audio from the speakers connected to the A and B terminals.

**4** Operate the device to be used for playback.

### Input selector knob setting during analog input

- For normal operation, set the value to [0].
- For playback at low volume levels, lower the gain value of this unit by setting the input selector knob to [-30], [-20] or [-10] of [ANALOG (dB)]. This will minimize analog/digital conversion errors that occur on this unit.

# Troubleshooting

## Using the system control function

You can automatically link this unit with the SU-R1 and operate them easily with the remote control of the SU-R1.

### Preparation

- ① Connect this unit and the SU-R1 with cables for system control. (⇒ 10)
- ② Set the input selector knob to [DIGITAL]. (⇒ 13)
- ③ Press the unit on/off button on this unit and the SU-R1 to the [ ] position.
- ④ If “Digital Link” is set to “Off” on the SU-R1, change the setting to “On”.

### ■ Switching this unit and the SU-R1 to on/standby simultaneously

- If you point the SU-R1’s remote control at the SU-R1 and press [ ] when this unit and the SU-R1 are in standby mode, this unit and the SU-R1 will be turned on simultaneously.
- If you point the SU-R1’s remote control at the SU-R1 and press [ ] when this unit and the SU-R1 are turned on, this unit and the SU-R1 will simultaneously enter standby mode.

### ■ Measuring the characteristics of the amplifier and correcting its output

You can operate using the SU-R1’s remote control. (⇒ 13)



- For information on the operations of the SU-R1, please also refer to its operating instructions.

Before requesting service, make the following checks. If you are uncertain about some of the check points, or if the solutions indicated in the following guide does not resolve the issue, then consult your dealer for instructions.

#### To return all settings to the factory defaults

When the following situations occur, reset the memory:

- There is no response when buttons are pressed.
- You want to clear and reset the memory contents.

#### When the unit is off:

- ① Press and hold [DIMMER].
- ② While continuing to hold [DIMMER], press the unit on/off button.
  - Keep holding [DIMMER] until the power indicator and the LAMP indicator blink twice.

#### Heat buildup of this unit.

- This unit becomes warm when the volume is high. This is not a malfunction.

#### A “humming” sound can be heard during playback.

- An AC power supply cord or fluorescent light is near the cables. Keep other appliances and cords away from the cables of this unit.
- A strong magnetic field near a TV or other device may adversely affect the audio quality. Keep this unit away from such devices.
- The speakers may output noise when a device nearby is emitting powerful radio waves, such as when a mobile phone is on a call.

#### No sound.

- Check connections to speakers and other equipment. After checking the connections, measure the characteristics of the amplifier. (⇒ 13)
- Check to see if the correct input source is selected.
- Insert the plugs of the cables to be connected all the way in.
- Set the speaker selector knob to other than [OFF]. (⇒ 13)

#### The peak power meter does not operate.

- In the following cases, this meter does not operate:
  - When the peak power meter light is turned off by pressing [DIMMER].
  - When this unit is muted by pressing [MUTE] on the SU-R1’s remote control. (Only when the input selector knob is set to [DIGITAL].)
  - When the speaker selector knob is set to [OFF].

#### The system control function is not working.

- Connect the cables to the matching LR terminals on this unit and the SU-R1.

#### The unit turns off automatically.

- Is the auto off function turned on? (⇒ 7)
- If the SU-R1 is connected to this unit via the system control function, this unit may automatically enter standby mode when the SU-R1 enters standby mode. (⇒ 10, 14)
- This unit incorporates a protection circuit to prevent damage caused by heat buildup. When you use this unit at a high volume level for a long period of time, it may turn off automatically. Wait for this unit to cool down before turning on this unit again. (For approximately 3 minutes)

# Specifications

## ■ GENERAL

Power supply	AC 120 V, 60 Hz
Power consumption	250 W
Power consumption in standby mode	Approx. 0.7 W
Power consumption in off mode	Approx. 0.3 W
Dimensions (W×H×D)	480 mm×241 mm×567 mm (18 7/8"×9 15/32"×22 11/32")
Mass (Weight)	Approx. 54 kg (119 lbs)
Operating temperature range	0 °C to +40 °C (+32 °F to +104 °F)
Operating humidity range	35 % to 80 % RH (no condensation)

## ■ AMPLIFIER SECTION

FTC output power	150 W + 150 W (20 Hz to 20 kHz, T.H.D. 0.5 %, 8 Ω, 20 kHz LPF) 300 W + 300 W (20 Hz to 20 kHz, T.H.D. 0.5 %, 4 Ω, 20 kHz LPF)
Frequency response	1 Hz to 90 kHz (−3 dB, 8 Ω)
THD+N	0.05 % (1 kHz, 75 W, 8 Ω, 20 kHz LPF)
Input sensitivity/Input impedance	
UNBALANCED	1.2 Vrms / 47 kΩ (ANALOG 0 dB)
BALANCED	1.2 Vrms / 47 kΩ (ANALOG 0 dB)
GAIN	29 dB (ANALOG 0 dB)
Load impedance	
A or B, Bi-Wire	4 Ω to 16 Ω
A+B	8 Ω to 16 Ω

## ■ TERMINALS SECTION

Analog input	
UNBALANCED	Pin jack
BALANCED	3 Pin XLR
Digital input	Technics Digital Link



- Specifications are subject to change without notice.
- Mass and dimensions are approximate.

# Limited Warranty (ONLY FOR U.S.A.)

## Technics Products – Limited Warranty

### Limited Warranty Coverage (For USA Only)

If your product does not work properly because of a defect in materials or workmanship, Panasonic Corporation of North America (referred to as "the warrantor") will, for the length of the period indicated on the chart below, which starts with the date of original purchase ("warranty period"), at its option either (a) repair your product with new or refurbished parts, (b) replace it with a new or a refurbished equivalent value product, or (c) refund your purchase price. The decision to repair, replace or refund will be made by the warrantor.

Product or Part Name	Parts	Labor
Technics Stereo Power Amp	5 (five) years	5 (five) years
Technics Audio Control Player		
Technics Speaker System		

During the "Labor" warranty period there will be no charge for labor. During the "Parts" warranty period, there will be no charge for parts. This Limited Warranty excludes both parts and labor for non-rechargeable batteries, antennas, and cosmetic parts (cabinet). This warranty only applies to products purchased and serviced in the United States. This warranty is extended only to the original purchaser of a new product which was not sold "as is".

### Mail-In Service--Online Repair Request

#### Online Repair Request

To submit a new repair request and for quick repair status visit our Web Site at [www.panasonic.com/support](http://www.panasonic.com/support).

When shipping the unit, carefully pack, include all supplied accessories listed in the Owner's Manual, and send it prepaid, adequately insured and packed well in a carton box. When shipping Lithium Ion batteries please visit our Web Site at [www.panasonic.com/BatteryHandling](http://www.panasonic.com/BatteryHandling) as Panasonic is committed to providing the most up to date information. Include a letter detailing the complaint, a return address and provide a daytime phone number where you can be reached. A valid registered receipt is required under the Limited Warranty.

**IF REPAIR IS NEEDED DURING THE WARRANTY PERIOD, THE PURCHASER WILL BE REQUIRED TO FURNISH A SALES RECEIPT/PROOF OF PURCHASE INDICATING DATE OF PURCHASE, AMOUNT PAID AND PLACE OF PURCHASE. CUSTOMER WILL BE CHARGED FOR THE REPAIR OF ANY UNIT RECEIVED WITHOUT SUCH PROOF OF PURCHASE.**

#### Limited Warranty Limits and Exclusions

This warranty ONLY COVERS failures due to defects in materials or workmanship, and DOES NOT COVER normal wear and tear or cosmetic damage. The warranty ALSO DOES NOT COVER damages which occurred in shipment, or failures which are caused by products not supplied by the warrantor, or failures which result from accidents, misuse, abuse, neglect, mishandling, misapplication, alteration, faulty installation, set-up adjustments, misadjustment of consumer controls, improper maintenance, power line surge, lightning damage, modification, introduction of sand, humidity or liquids, commercial use such as hotel, office, restaurant, or other business or rental use of the product, or service by anyone other than a Factory Service Center or other Authorized Servicicer, or damage that is attributable to acts of God.

THERE ARE NO EXPRESS WARRANTIES EXCEPT AS LISTED UNDER "LIMITED WARRANTY COVERAGE". THE WARRANTOR IS NOT LIABLE FOR INCIDENTAL OR CONSEQUENTIAL DAMAGES RESULTING FROM THE USE OF THIS PRODUCT, OR ARISING OUT OF ANY BREACH OF THIS WARRANTY. (As examples, this excludes damages for lost time, travel to and from the servicer, loss of or damage to media or images, data or other memory or recorded content. The items listed are not exclusive, but for illustration only.) ALL EXPRESS AND IMPLIED WARRANTIES, INCLUDING THE WARRANTY OF MERCHANTABILITY, ARE LIMITED TO THE PERIOD OF THE LIMITED WARRANTY.

Some states do not allow the exclusion or limitation of incidental or consequential damages, or limitations on how long an implied warranty lasts, so the exclusions may not apply to you.

This warranty gives you specific legal rights and you may also have other rights which vary from state to state. If a problem with this product develops during or after the warranty period, you may contact your dealer or Service Center. If the problem is not handled to your satisfaction, then write to:

Consumer Affairs Department  
Panasonic Corporation of North America  
661 Independence Pkwy  
Chesapeake, VA 23320

**PARTS AND SERVICE, WHICH ARE NOT COVERED BY THIS LIMITED WARRANTY, ARE YOUR RESPONSIBILITY.**

## **Shop Accessories!**

for all your Technics gear

Go to

[www.panasonic.com/accessories](http://www.panasonic.com/accessories)

Get everything you need to get the most out of  
your Technics products

Accessories & Parts for your Camera, Phone, A/V  
products, TV, Computers & Networking, Personal  
Care, Home Appliances, Headphones, Batteries,  
Backup Chargers & more...

### **Customer Services Directory**

For Product Information, Operating Assistance,  
Parts, Owner's Manuals, Dealer and Service info  
go to [www.panasonic.com/support](http://www.panasonic.com/support)

For the hearing or speech impaired TTY: 1- 877-833-8855

As of October 2014

The model number and serial number of this product can be found on either the back or the bottom of the unit. Please note them in the space provided below and keep for future reference.

MODEL NUMBER      SE-R1  
SERIAL NUMBER      \_\_\_\_\_

#### User memo:

DATE OF PURCHASE      \_\_\_\_\_  
DEALER NAME      \_\_\_\_\_  
DEALER ADDRESS      \_\_\_\_\_  
TELEPHONE NUMBER      \_\_\_\_\_



# Limited Warranty (ONLY FOR CANADA)

**Panasonic Canada Inc.**  
5770 Ambler Drive, Mississauga, Ontario L4W 2T3

## TECHNICS PRODUCT – LIMITED WARRANTY

Panasonic Canada Inc. warrants this product to be free from defects in material and workmanship under normal use and for a period as stated below from the date of original purchase agrees to, at its option either (a) repair your product with new or refurbished parts, (b) replace it with a new or a refurbished equivalent value product, or (c) refund your purchase price. The decision to repair, replace or refund will be made by Panasonic Canada Inc.

<b>Technics Stereo Power Amp</b>	<b>5 (five) years parts and labour</b>
<b>Technics Network Audio Control Player</b>	
<b>Technics Speaker System</b>	

This warranty is given only to the original purchaser, or the person for whom it was purchased as a gift, of a Technics brand product mentioned above sold by an authorized Panasonic dealer in Canada and purchased and used in Canada, which product was not sold "as is", and which product was delivered to you in new condition in the original packaging.

**IN ORDER TO BE ELIGIBLE TO RECEIVE WARRANTY SERVICE HEREUNDER, A PURCHASE RECEIPT OR OTHER PROOF OF DATE OF ORIGINAL PURCHASE, SHOWING AMOUNT PAID AND PLACE OF PURCHASE IS REQUIRED**

### LIMITATIONS AND EXCLUSIONS

This warranty ONLY COVERS failures due to defects in materials or workmanship, and DOES NOT COVER normal wear and tear or cosmetic damage. The warranty ALSO DOES NOT COVER damages which occurred in shipment, or failures which are caused by products not supplied by Panasonic Canada Inc., or failures which result from accidents, misuse, abuse, neglect, mishandling, misapplication, alteration, faulty installation, set-up adjustments, misadjustment of consumer controls, improper maintenance, power line surge, lightning damage, modification, introduction of sand, humidity or liquids, commercial use such as hotel, office, restaurant, or other business or rental use of the product, or service by anyone other than an Authorized Servicer, or damage that is attributable to acts of God.

Dry cell batteries are also excluded from coverage under this warranty.

THIS EXPRESS, LIMITED WARRANTY IS IN LIEU OF ALL OTHER WARRANTIES, EXPRESS OR IMPLIED, INCLUDING ANY IMPLIED WARRANTIES OF MERCHANTABILITY AND FITNESS FOR A PARTICULAR PURPOSE. IN NO EVENT WILL PANASONIC CANADA INC. BE LIABLE FOR ANY SPECIAL, INDIRECT OR CONSEQUENTIAL DAMAGES RESULTING FROM THE USE OF THIS PRODUCT OR ARISING OUT OF ANY BREACH OF ANY EXPRESS OR IMPLIED WARRANTY. (As examples, this warranty excludes damages for lost time, travel to and from the Authorized Servicer, loss of or damage to media or images, data or other memory or recorded content. This list of items is not exhaustive, but for illustration only.)

In certain instances, some jurisdictions do not allow the exclusion or limitation of incidental or consequential damages, or the exclusion of implied warranties, so the above limitations and exclusions may not be applicable. This warranty gives you specific legal rights and you may have other rights which vary depending on your province or territory.

### WARRANTY SERVICE

For product operation, repairs and information assistance, please visit our Support page on:  
[www.panasonic.ca/english/support](http://www.panasonic.ca/english/support)

### **IF YOU SHIP THE PRODUCT TO A SERVICENTRE**

Carefully pack and send prepaid, adequately insured and preferably in the original carton.  
Include details of the defect claimed, and proof of date of original purchase.

Nous vous remercions d'avoir arrêté votre choix sur cet appareil.  
Il est recommandé de lire attentivement ce manuel avant d'utiliser l'appareil et de le conserver pour consultation ultérieure.

Pour toute assistance supplémentaire, visiter :  
[www.panasonic.ca/french/support](http://www.panasonic.ca/french/support)

## ■ Caractéristiques de cet appareil

Cet appareil offre les caractéristiques suivantes :

### **Amplificateur complètement numérique avec circuit de réduction de gigue très précis et circuit de conversion MID**

Cet appareil est un amplificateur complètement numérique. Son circuit de réduction de gigue très précis et son circuit de conversion de modulation d'impulsions en durée (MID) éliminent toute distorsion, bruit ou gigue.

### **LAPC (Load Adaptive Phase Calibration) (Calibration de phase adaptative de la charge)**

La gestion adaptative de l'impédance du haut-parleur réduit l'amplitude de fréquence et les caractéristiques de la phase. Il en résulte une reproduction du son avec une riche expression spatiale.

### **Pilote GaN-FET**

Une permutation à grande vitesse, sans perte, est nécessaire afin d'obtenir une amplification pure de signaux MID précisément émis. C'est pour cette raison que cet appareil est fourni avec un pilote GaN-FET haute vitesse avec une résistance en circuit très basse.

## ■ Dispositifs recommandés

Nous conseillons d'utiliser des dispositifs Technics (en option) afin d'obtenir une qualité sonore supérieure.

Nom du produit	Numéro du modèle
Lecteur réseau audio avec commande	SU-R1
Enceinte acoustique	SB-R1

# IMPORTANTES MISES EN GARDE

Avant d'utiliser l'appareil, lire attentivement les instructions qui suivent. Se conformer tout particulièrement aux avertissements inscrits sur l'appareil et aux consignes de sécurité indiquées ci-dessous. Conserver le présent manuel pour consultation ultérieure.

- 1 Lire attentivement ces instructions.
- 2 Conserver ces instructions.
- 3 Lire toutes les mises en garde.
- 4 Suivre toutes les instructions.
- 5 Ne pas utiliser cet appareil près d'une source d'eau.
- 6 Ne nettoyer qu'avec un chiffon sec.
- 7 Ne pas bloquer les événements d'aération. Installer l'appareil selon les instructions du fabricant.
- 8 Ne pas installer l'appareil près d'un appareil de chauffage tel qu'un radiateur, une cuisinière, un registre de chaleur ou tout dispositif émettant de la chaleur (y compris un amplificateur).
- 9 Pour des raisons de sécurité, ne pas modifier la fiche polarisée ou celle de mise à la terre. Une fiche polarisée est une fiche à deux lames, dont une plus large. Une fiche de mise à la terre est une fiche à deux lames avec une broche de masse. La lame plus large ou la broche de masse procure une protection accrue. Si ce genre de fiche ne peut être inséré dans une prise de courant, communiquer avec un électricien pour remplacer la prise.
- 10 S'assurer que le cordon est placé dans un endroit où il ne risque pas d'être écrasé, piétiné ou coincé. Faire particulièrement attention à ses extrémités de branchement, y compris sa fiche.
- 11 N'utiliser que les accessoires ou périphériques recommandés par le fabricant.
- 12 N'utiliser l'appareil qu'avec un chariot, meuble, trépied, support ou table recommandé par le fabricant ou vendu avec l'appareil. Lors de l'utilisation d'un chariot, le déplacer avec le plus grand soin afin d'éviter tout dommage.
- 13 Débrancher cet appareil lors d'un orage ou en cas de non-utilisation prolongée.
- 14 Confier l'appareil à un technicien qualifié pour toute réparation : cordon d'alimentation ou fiche endommagé, liquide renversé ou objet tombé dans l'appareil, exposition à la pluie ou à une humidité excessive, mauvais fonctionnement ou échappement de l'appareil.



	<b>AVIS</b> RISQUE DE CHOC ÉLECTRIQUE NE PAS OUVRIR	
AVIS: AFIN DE PRÉVENIR LE RISQUE DE CHOCS ÉLECTRIQUES, NE PAS RETIRER LES VIS. CONFIER TOUTE RÉPARATION À UN TECHNICIEN QUALIFIÉ.		



Le symbole de l'éclair dans un triangle équilatéral indique la présence d'une tension suffisamment élevée pour engendrer un risque de chocs électriques.



Le point d'exclamation dans un triangle équilatéral indique que le manuel d'utilisation inclus avec l'appareil contient d'importantes recommandations quant au fonctionnement et à l'entretien de ce dernier.

Conforme à la norme CAN/CSA STD C22.2 No.60065.

**CE QUI SUIT NE S'APPLIQUE QU'AU CANADA.**  
CAN ICES-3(B)/NMB-3(B)



**Information sur la mise au rebut dans les pays n'appartenant pas à l'Union européenne**

Ce symbole est uniquement valide dans l'Union européenne. Si vous désirez mettre ce produit au rebut, contactez l'administration locale ou le revendeur et informez-vous de la bonne façon de procéder.

## AVERTISSEMENT

### Appareil

- Pour réduire les risques d'incendie, de choc électrique ou de dommages à l'appareil,
  - N'exposez pas cet appareil à la pluie, à l'humidité, à l'égouttement ou aux éclaboussures.
  - Ne placez sur l'appareil aucun objet rempli de liquide, comme par exemple des vases.
  - Utilisez exclusivement les accessoires recommandés.
  - Ne retirez pas les couvercles.
  - Toute réparation doit être faite par un personnel qualifié et non par l'utilisateur.
  - Ne posez pas d'objets lourds sur cet appareil.

### Cordon d'alimentation c.a.

- La fiche d'alimentation permet de déconnecter l'appareil. L'appareil doit être installé à proximité d'une prise secteur facile d'accès.

## ATTENTION

### Appareil

- Ne placer aucune source de flamme nue, telles des bougies allumées, sur l'appareil.
- Ne poser aucun objet sur cet appareil. Cet appareil chauffe lorsqu'il est en marche.
- Ne pas toucher aux prises de sortie des enceintes avec vos mains ou tout autre objet lorsque les enceintes sont sous tension. Selon les conditions d'utilisation, ceci pourrait vous exposer à de hautes tensions.

### Emplacement

- Pour réduire les risques d'incendie, de choc électrique ou de dommages à l'appareil,
  - Ne pas installer cet appareil dans une bibliothèque, une armoire ou tout autre espace confiné. S'assurer que la ventilation de l'appareil est adéquate.
  - Ne pas obstruer les événements d'aération de l'appareil avec des journaux, des nappes, des rideaux ou d'autres objets similaires.
- Vous devez être plus d'une personne pour déplacer ou transporter cet appareil.
- Vérifiez que l'emplacement choisi est assez solide pour supporter le poids de cet appareil (⇒ 15).
- Ne soulevez pas ou ne transportez pas cet appareil en le prenant par ses commutateurs. Cela pourrait faire tomber l'appareil, mener à des blessures ou à des anomalies de fonctionnement de cet appareil.

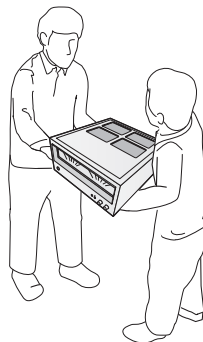

# Table des matières

<b>IMPORTANTES MISES EN GARDE</b> .....	<b>5</b>	<b>Fonctionnement</b> .....	<b>13</b>
<b>Accessoires</b> .....	<b>6</b>	<b>Guide de dépannage</b> .....	<b>14</b>
<b>Entretien de l'appareil</b> .....	<b>6</b>	<b>Spécifications</b> .....	<b>15</b>
<b>Guide de référence</b> .....	<b>7</b>	<b>Certificat de garantie limitée</b> .....	<b>16</b>
<b>Préparatifs</b> .....	<b>8</b>		

## À propos des illustrations dans le présent manuel

- Les pages à consulter sont indiquées par “⇒ ○○”.
- Les illustrations peuvent être différentes de l'apparence réelle de l'appareil.

## Accessoires

- 1 cordon d'alimentation**  
(K2CB2YY00107)

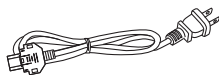

(SEULEMENT POUR LE CANADA)

La feuille d'autocollants en français ci-incluse correspond aux noms des touches sur l'appareil.



- Les numéros de produit fournis dans ce manuel de l'utilisateur sont corrects à compter de décembre 2014. Ces numéros peuvent être modifiés sans préavis.
- Ne pas utiliser le cordon d'alimentation avec aucun autre appareil.

## Entretien de l'appareil

Débrancher le cordon d'alimentation avant de procéder à l'entretien de l'appareil. Nettoyer cet appareil avec un chiffon doux.

- Si l'appareil est particulièrement sale, utiliser un chiffon humide bien essoré pour essuyer la saleté, puis essuyer l'appareil avec un chiffon doux.
- Ne pas utiliser de solvants tels que la benzine, du diluant, de l'alcool, des détergents de cuisine, etc. Cela pourrait modifier l'apparence du boîtier externe ou décoller son revêtement.

# Guide de référence

## Cet appareil

### ■ Avant

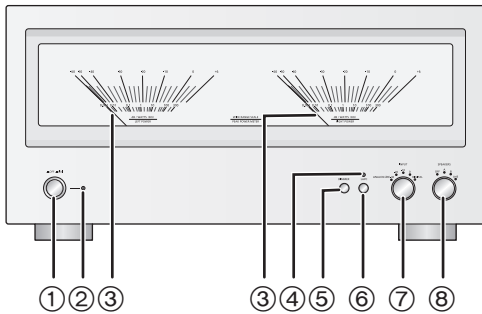

- ① **Touche en marche/hors marche de l'appareil**  
**[■ OFF / I]**  
 Utilisez cette touche pour mettre l'appareil en marche et hors marche.  
**[■ OFF]** (hors marche): L'appareil est hors marche.  
**[■ I]** (en marche): L'appareil est en marche.  
 • L'appareil utilise toujours une petite quantité d'énergie en mode hors marche. Le mode hors marche utilise moins d'énergie. (⇒ 15)
- ② **Voyant d'alimentation**  
 La couleur du voyant change en fonction de l'état de cet appareil.
- |              |  |
|--------------|--|
| <b>Bleu</b>  | L'appareil est en marche.  |
| <b>Rouge</b> | L'appareil est en mode veille.<br>• Pour mettre en marche cet appareil lorsqu'il est en mode veille, appuyer sur la touche en marche/hors marche de cet appareil et la mettre sur la position <b>[■ OFF]</b> , puis appuyer de nouveau pour la mettre sur la position <b>[■ I]</b> . |
- ③ **Modulomètre**  
 Affichage du niveau de sortie.
- ④ **Voyant LAPC (⇒ 13)**
- ⑤ **[DIMMER]**  
 Réglage de la luminosité de la lumière et des voyants. À chaque fois que vous appuyez sur cette touche, la luminosité change.
- ⑥ **[LAPC] (⇒ 13)**  
 Mesure des caractéristiques de l'amplificateur et correction de son émission.  
 • La fonction ne fonctionne pas lorsque le bouton de sélection d'enceinte est réglé sur [OFF].
- ⑦ **Bouton de sélection d'entrée (⇒ 13)**  
 Sélection de la source entrante ou la valeur du gain.
- ⑧ **Bouton de sélection d'enceinte (⇒ 13)**  
 Sélection des enceintes de sortie.

### ■ Arrière

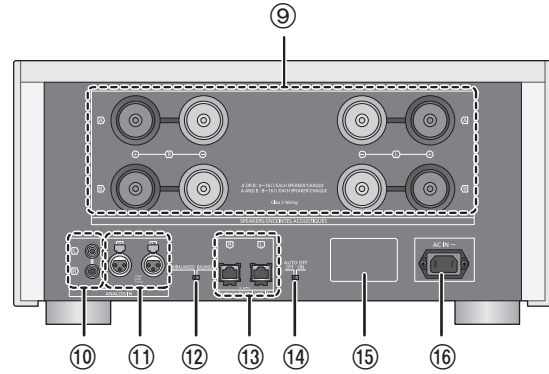

- ⑨ **Connecteurs des enceintes [SPEAKERS] (⇒ 8)**
- ⑩ **Prise d'entrée audio analogique [UNBALANCED] (⇒ 11)**
- ⑪ **Prise d'entrée audio analogique [BALANCED] (⇒ 11)**
- ⑫ **Commutateur de sélection d'entrée audio analogique (⇒ 11)**  
 Modification d'entrée audio analogique.  
 • Ce commutateur ne fonctionne pas lorsque le bouton de sélection d'entrée est réglé sur [DIGITAL].
- ⑬ **Prise du système [Technics Digital Link IN] (⇒ 10)**
- ⑭ **Commutateur de mise hors marche automatique [AUTO OFF]**  
 Mettre en marche/hors marche la fonction de mise hors marche automatique.  
 • Fonction de mise hors marche automatique:  
 Cet appareil est conçu pour minimiser sa consommation en électricité et ainsi économiser de l'énergie. L'unité est réglée pour se mettre en mode attente automatiquement s'il n'y a aucun son et qu'elle n'est pas utilisée pendant environ 20 minutes.  
 – Pour annuler cette fonction, réglez-le sur [OFF].
- ⑮ **Plaque signalétique**  
 Le numéro du modèle est indiqué.
- ⑯ **Prise d'alimentation c.a. [AC IN ~] (⇒ 12)**

# Préparatifs

- Mettre tous les appareils hors tension et lire leur manuel d'utilisation.
- Ne pas brancher le cordon d'alimentation secteur avant d'avoir effectué tous les autres raccordements.
- Insérer les fiches des câbles à brancher jusqu'au bout.
- Ne pas tordre les câbles.

## AVERTISSEMENT:

**RISQUE D'ÉNERGIE DANGEREUSE! RACCORDER LES ENCEINTES CORRECTEMENT. BRANCHER LES CÂBLES SELON LES DIRECTIVES DE CE MANUEL D'UTILISATION.**

## Raccordements des enceintes

### ■ Branchement mono-câblage

ex.

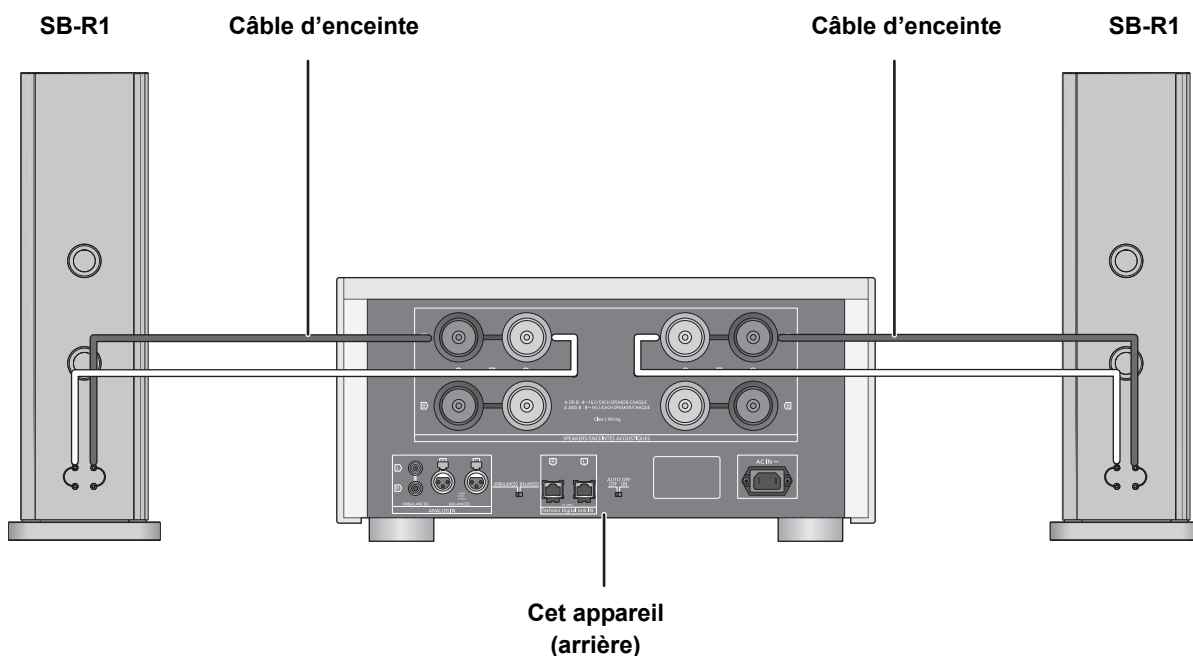

- Lors de l'utilisation d'un branchement mono-câblage, réglez le commutateur de sélection d'enceinte sur [A] ou [B]. (⇒ 13)

### 1 Dévisser les boutons, et insérer les fils électriques.

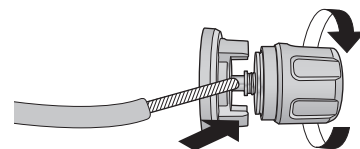

### 2 Revisser les boutons.

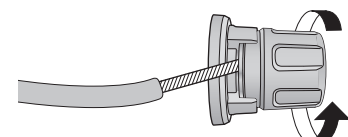

## ■ Branchement bi-câblage

ex.

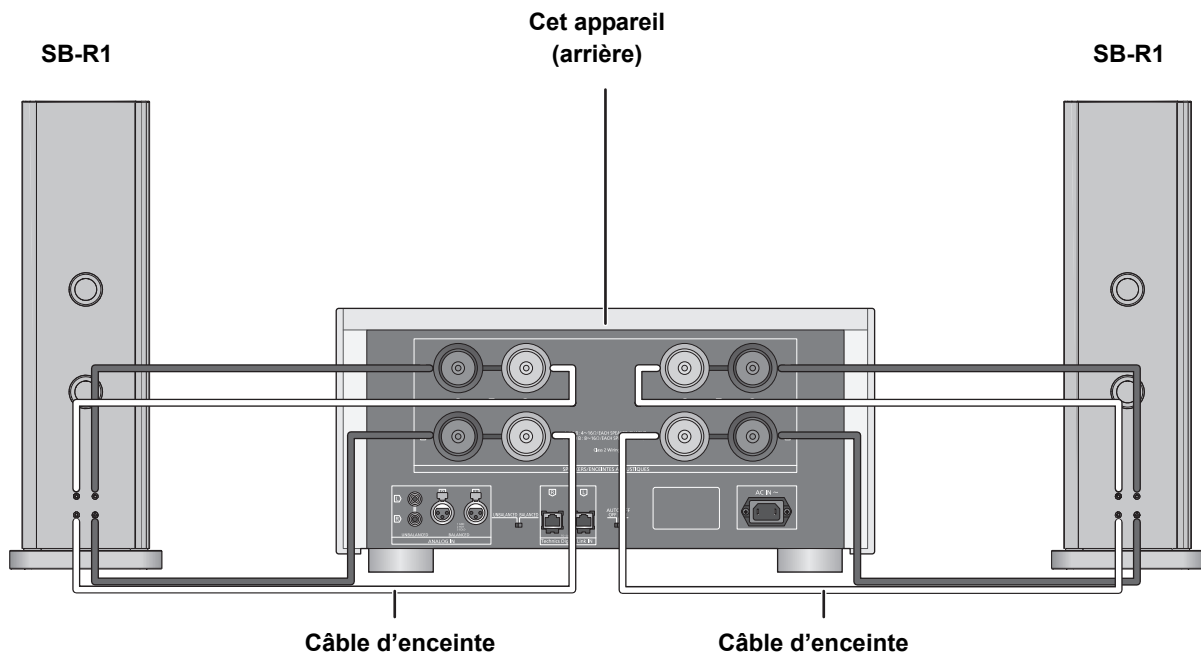

- Avec des branchements bi-câblage, réglez le commutateur de sélection d'enceinte sur [A+B]. (⇒ 13)



- Une fois les branchements effectués, tirer légèrement sur les câbles d'enceinte afin de vérifier qu'ils sont bien branchés.
- Prenez garde à ne pas croiser (court-circuiter) ou inverser la polarité des câbles des enceintes car cela pourrait endommager l'amplificateur.
- S'assurer de respecter la polarité (+/-) des prises. Le cas contraire, les effets stéréo pourraient en pâtir, ou l'appareil pourrait ne plus fonctionner correctement.
- Pour plus de détails, consulter les manuels d'utilisation des enceintes.

### À NE PAS FAIRE

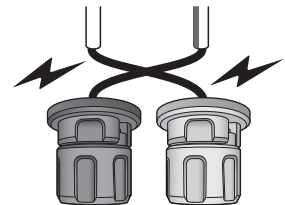

## Connexion de contrôle du système à un SU-R1

- Vous pouvez envoyer des signaux audio numériques à cet appareil et lire de la musique.
- Vous pouvez lier automatiquement cet appareil avec le SU-R1 et les commander facilement à l'aide de la télécommande du SU-R1. (⇒ 14)

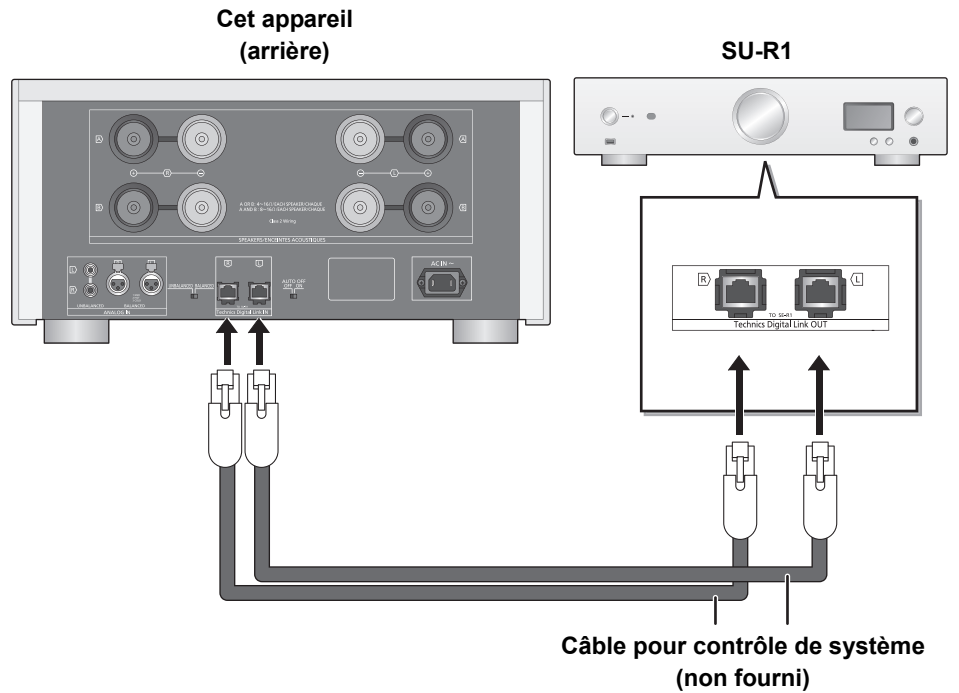

- Lors de l'utilisation de la fonction de contrôle du système, réglez le commutateur de sélection d'entrée sur [DIGITAL]. (⇒ 13)
- Utilisez des câbles réseau locaux de catégorie 7 ou supérieure (STP) lors de leur connexion à des appareils périphériques.
- Nous conseillons d'utiliser des câbles d'une longueur de 3 m (9,9 pi) ou moins.
- Ne branchez pas un SU-R1 d'une façon autre que celle décrite ci-dessus.



## Connexion à des dispositifs de sortie audio analogique

Vous pouvez envoyer des signaux audio analogiques à cet appareil et lire de la musique.

ex.

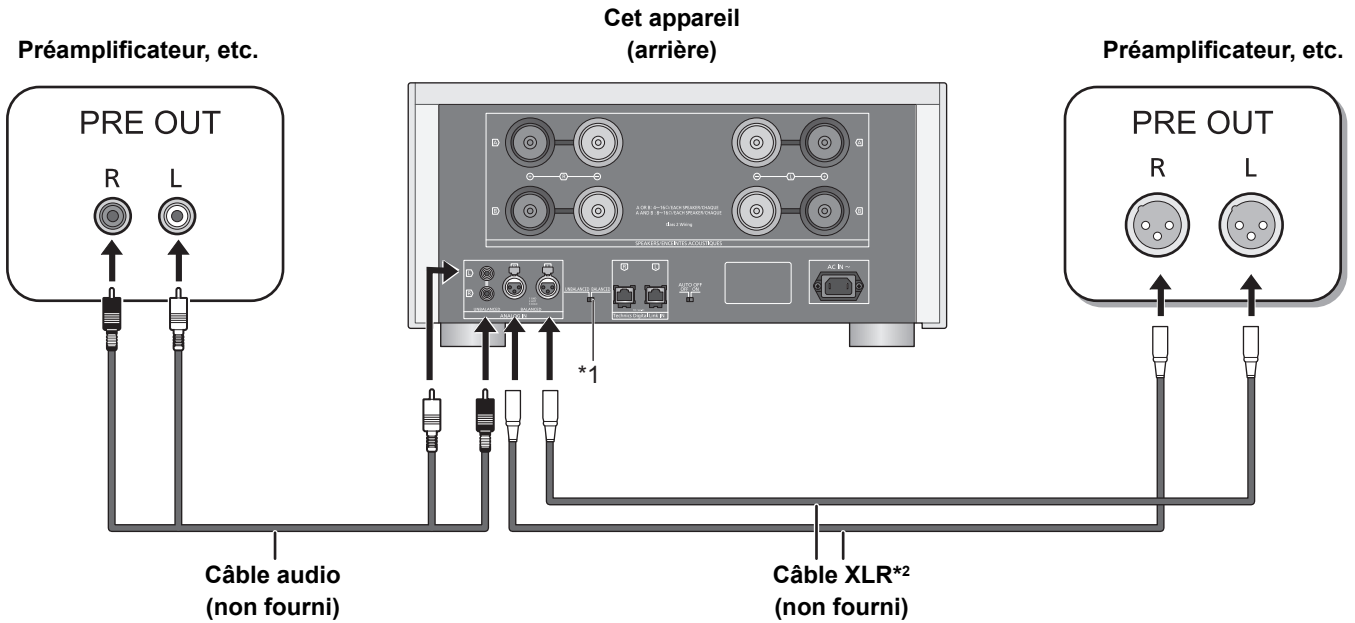

\*1 Sélectionnez [BALANCED] ou [UNBALANCED]. Réglez le commutateur de sélection d'entrée audio sur une position qui correspond au dispositif que vous souhaitez lire.

\*2 Nous conseillons d'utiliser des câbles d'une longueur de 3 m (9,9 pi) ou moins.

- Lors du branchement à un dispositif de sortie audio analogique, réglez le commutateur de sélection d'entrée sur [ANALOG]. (⇒ 13)

### ■ Pour débrancher les câbles XLR

Tirez les câbles XLR tout en appuyant [PUSH] au-dessus des prises.

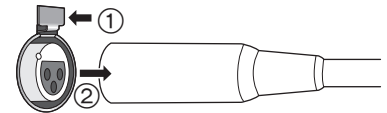

## Raccordement du cordon d'alimentation

Brancher le cordon d'alimentation après que tous les autres raccordements sont complétés.

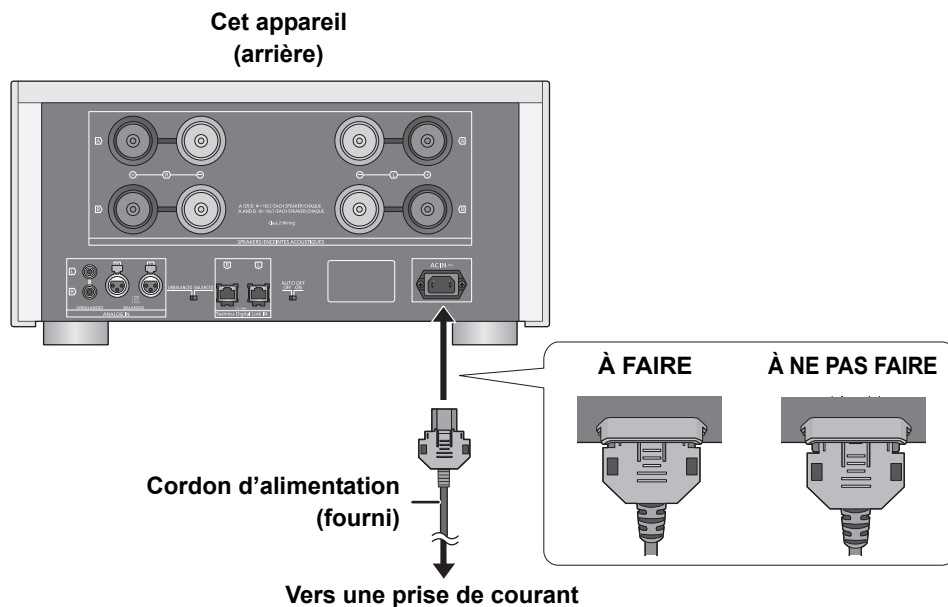

### ■ Pour débrancher le cordon d'alimentation secteur de cet appareil

Tirez sur le câble d'alimentation secteur tout en appuyant au-dessus et sur les côtés du connecteur.

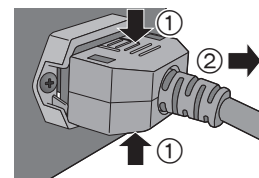

- Même lorsque le commutateur d'alimentation secteur est sur la position [■.OFF], l'appareil n'est pas complètement déconnecté du réseau électrique. Retirez la fiche de la prise électrique secteur si vous ne devez plus utiliser cet appareil pendant un assez long moment. Placez cet appareil de manière à ce que la fiche puisse être facilement retirée.

# Fonctionnement

## Mesure des caractéristiques de l'amplificateur et correction de son émission

Afin d'optimiser la sortie audio, vous pouvez mesurer les caractéristiques de l'amplificateur et corriger son émission lorsqu'il est branché aux enceintes.

- Réglez le commutateur de sélection d'enceinte sur une position qui correspond aux enceintes branchées. (⇒ droite)

### Ton de test émis durant la mesure

Afin d'assurer la précision de la mesure, les enceintes émettent un ton de test à intervalles réguliers. (Pendant environ 4 minutes)

Il n'est pas possible de changer le volume de l'audio émis pendant que la mesure a lieu.

- 1 Appuyer sur la touche en marche/hors marche de l'appareil pour la mettre sur la position [  / I ].
  - Le voyant d'alimentation s'allume en bleu.
- 2 Appuyer sur [LAPC] et maintenir la touche enfoncée jusqu'à ce que le voyant LAPC de cet appareil se mette à clignoter.
  - Cet appareil commencera à mesurer les caractéristiques de l'amplificateur. Vérifiez qu'un ton de test est émis à la fois de l'enceinte de gauche et de celle de droite.
    - Si vous appuyez sur [LAPC], faites tourner la molette de sélection d'enceinte ou que vous effectuez d'autres opérations alors que la mesure est en cours, elle sera annulée. Le voyant LAPC de cet appareil s'éteindra.
  - Une fois la mesure effectuée, la correction de l'émission de l'amplificateur sera automatiquement activée. Le voyant LAPC de cet appareil s'allumera.

## ■ Activation/désactivation de la fonction de correction de l'émission

### Appuyer sur [LAPC].

À chaque fois que vous appuyez sur la touche :

<b>Le voyant LAPC s'allume</b>	Marche
<b>Le voyant LAPC s'éteint</b>	Arrêt



- Lorsque le SU-R1 est connecté via la fonction de contrôle du système vous pouvez le contrôler grâce à la télécommande du SU-R1.
- Le paramètre de correction de la sortie est appliqué séparément à chaque option de prise d'enceinte (A/B/A+B).
- En fonction du type d'enceinte connectée, l'effet de la fonction de correction de la sortie pourrait être minimal.
- L'émission corrigée restera en place jusqu'à la prochaine mesure de caractéristiques. Si vous utilisez d'autres enceintes, effectuer à nouveau la mesure.

- 1 Appuyer sur la touche en marche/hors marche de l'appareil pour la mettre sur la position [  / I ].
  - Le voyant d'alimentation s'allume en bleu.

- 2 Faire tourner le bouton de sélection d'entrée. Sélectionnez un dispositif de lecture et la valeur du gain.

<b>ANALOG (dB)</b> (-30/-20/-10/0)	Sélectionnez un paramètre optimal pour le dispositif connecté. (⇒ ci-dessous)
<b>DIGITAL</b>	Sélectionnez ce paramètre lors de l'utilisation de la fonction de contrôle du système.

- 3 Faire tourner le bouton de sélection d'enceinte.

Sélectionnez les prises d'enceinte à partir desquelles l'audio sera émis.

<b>OFF</b>	N'émet pas d'audio.
<b>A</b>	Émet de l'audio depuis les enceintes connectées aux prises A.
<b>B</b>	Émet de l'audio depuis les enceintes connectées aux prises B.
<b>A+B</b>	Émet de l'audio depuis les enceintes connectées aux prises A et B.

- 4 Faire fonctionner le dispositif à utiliser pour la lecture.

### Paramètre du bouton de sélection d'entrée au cours de l'entrée analogique

- Pour un fonctionnement normal, réglez la valeur sur [0].
- Pour une lecture à des niveaux de volume bas, baissez la valeur du gain de cet appareil en réglant le bouton de sélection d'entrée sur [-30], [-20] ou [-10] de [ANALOG (dB)]. Cela réduira les erreurs de conversion analogique/numérique qui se produisent sur cet appareil.

# Guide de dépannage



## Utilisation de la fonction de contrôle du système

Vous pouvez lier automatiquement cet appareil avec le SU-R1 et les commander facilement à l'aide de la télécommande du SU-R1.

### Préparatifs

- ① Branchez cet appareil au SU-R1 à l'aide de câbles pour le contrôle du système. (⇒ 10)
- ② Réglez le bouton de sélection d'entrée sur [DIGITAL]. (⇒ 13)
- ③ Appuyez sur la touche en marche/hors marche de cet appareil et mettez le SU-R1 sur la position [  / I ].
- ④ Si "Digital Link" est réglé sur "Off" sur le SU-R1, changez le paramètre pour "On".

### ■ Commutation simultanée de cet appareil et du SU-R1 sur marche/veille

- Si vous orientez la télécommande du SU-R1 vers le SU-R1 et que vous appuyez sur [] lorsque cet appareil et le SU-R1 sont en mode veille, cet appareil et le SU-R1 seront mis en marche simultanément.
- Si vous orientez la télécommande du SU-R1 vers le SU-R1 et que vous appuyez sur [] lorsque cet appareil et le SU-R1 sont en marche, cet appareil et le SU-R1 seront mis en veille simultanément.

### ■ Mesure des caractéristiques de l'amplificateur et correction de son émission

Vous pouvez contrôler à l'aide de la télécommande du SU-R1. (⇒ 13)



- Pour en savoir plus sur le fonctionnement du SU-R1, consultez également son manuel d'utilisation.

Avant de demander de l'aide, procédez aux vérifications suivantes. Si vous n'êtes pas sûr de certains points de vérification, ou si les solutions indiquées dans ce guide ne résolvent pas le problème, consultez votre revendeur.

### Rétablissement de tous les paramètres par défaut

Dans les situations suivantes, réinitialiser la mémoire:

- Absence de réponse aux pressions sur les touches.
- Pour vider la mémoire et en réinitialiser le contenu.

### Lorsque l'appareil est hors marche:

- ① Appuyez sur [DIMMER] et restez appuyé.
- ② Tout en continuant à rester appuyé sur [DIMMER], appuyez sur la touche en marche/hors marche de l'appareil.
  - Continuez à appuyer sur [DIMMER] jusqu'à ce que le voyant d'alimentation et le voyant LAPC clignotent deux fois.

### Accumulation de chaleur de cet appareil

- Cet appareil chauffe lorsque le volume est élevé. Il ne s'agit pas d'une erreur de fonctionnement.

### Un "bourdonnement" se fait entendre à la lecture.

- Un cordon d'alimentation secteur ou une lumière fluorescente se trouve près des câbles. Éloignez les autres appareils et les autres cordons des câbles de ce système.
- Un fort champ magnétique situé près d'un téléviseur ou d'un autre dispositif pourrait réduire la qualité de l'audio. Éloigner cet appareil de tels dispositifs.
- Il est possible que les enceintes émettent un son lorsqu'un dispositif proche émet de fortes ondes radio, comme lorsqu'un téléphone cellulaire reçoit un appel.

### Aucun son.

- Vérifier les connexions aux enceintes et aux autres appareils. Après avoir vérifié les connexions, mesurez les caractéristiques de l'amplificateur. (⇒ 13)
- Vérifier que la source entrante correcte est sélectionnée.
- Insérer les fiches des câbles à brancher jusqu'au bout.
- Réglez le bouton de sélection d'enceinte sur autre chose que [OFF]. (⇒ 13)

### Le modulomètre ne fonctionne pas.

- Dans les cas suivants, ce modulomètre ne fonctionne pas:
  - Lorsque le voyant du modulomètre est éteint en appuyant sur [DIMMER].
  - Lorsque cet appareil est mis en sourdine en appuyant sur [MUTE] sur la télécommande du SU-R1. (Seulement lorsque le bouton de sélection d'entrée est réglé sur [DIGITAL].)
  - Lorsque le bouton de sélection d'entrée est réglé sur [OFF].

### La fonction de contrôle du système ne fonctionne pas.

- Branchez les câbles aux terminaux LR correspondants sur cet appareil et sur SU-R1.

### L'appareil se met automatiquement hors marche.

- La fonction de mise hors marche automatique est-elle activée? (⇒ 7)
- Si le SU-R1 est connecté à cet appareil via la fonction de contrôle du système, il est possible que cet appareil se mette automatiquement en mode veille lorsque le SU-R1 se met en mode veille. (⇒ 10, 14)
- Cet appareil contient un circuit de protection afin d'éviter tout endommagement dû à une accumulation de chaleur. Lorsque vous utilisez cet appareil à un niveau de volume élevé pendant une période prolongée, il est possible qu'il se mette automatiquement hors marche. Attendez que cet appareil refroidisse avant de le mettre à nouveau en marche. (Pendant environ 3 minutes)

# Spécifications

## ■ DONNÉES GÉNÉRALES

Alimentation	120 V c.a., 60 Hz
Consommation	250 W
Consommation en mode veille	Environ 0,7 W
Consommation d'énergie en mode hors marche	Environ 0,3 W
Dimensions (L×H×P)	480 mm×241 mm×567 mm (18 <sup>7</sup> / <sub>8</sub> po×9 <sup>15</sup> / <sub>32</sub> po×22 <sup>11</sup> / <sub>32</sub> po)
Poids	Environ 54 kg (119 lb)
Température de fonctionnement	0 °C à +40 °C (+32 °F à +104 °F)
Humidité relative	35 % à 80 % (sans condensation)

## ■ SECTION AMPLIFICATEUR

Puissance de la sortie FTC	150 W + 150 W (20 Hz à 20 kHz, DHT 0,5 %, 8 Ω, 20 kHz LPF) 300 W + 300 W (20 Hz à 20 kHz, DHT 0,5 %, 4 Ω, 20 kHz LPF)
Réponse en fréquence	1 Hz à 90 kHz (−3 dB, 8 Ω)
THD+N	0,05 % (1 kHz, 75 W, 8 Ω, 20 kHz LPF)
Sensibilité d'entrée/impédance d'entrée	
UNBALANCED	1,2 Vrms / 47 kΩ (ANALOG 0 dB)
BALANCED	1,2 Vrms / 47 kΩ (ANALOG 0 dB)
GAIN	29 dB (ANALOG 0 dB)
Impédance de charge	
A ou B, bi-câblage	4 Ω à 16 Ω
A+B	8 Ω à 16 Ω

## ■ SECTION PRISES

Entrée analogique	
UNBALANCED	Prise à broches
BALANCED	XLR à 3 broches
Entrée numérique	Technics Digital Link



- Spécifications sous réserve de modifications.
- Le poids et les dimensions sont approximatifs.

# Certificat de garantie limitée

Panasonic Canada Inc.

5770, Ambler Drive, Mississauga (Ontario) L4W 2T3

## PRODUIT TECHNICS – GARANTIE LIMITÉE

Panasonic Canada Inc. garantit que ce produit est exempt de défauts de matériaux et de main-d'œuvre dans un contexte d'utilisation normale pendant la période indiquée ci-après à compter de la date d'achat original et, dans l'éventualité d'une défectuosité, accepte, à sa discrétion, de (a) réparer le produit avec des pièces neuves ou remises à neuf, (b) remplacer le produit par un produit neuf ou remis à neuf d'une valeur équivalente ou (c) rembourser le prix d'achat. La décision de réparer, remplacer ou rembourser appartient à Panasonic Canada Inc.

<b>Amplificateur de puissance Technics</b>	<b>Cinq (5) ans, pièces et main-d'œuvre</b>
<b>Lecteur réseau audio avec commande Technics</b>	
<b>Enceintes acoustiques Technics</b>	

La présente garantie n'est fournie qu'à l'acheteur original d'un des produits de marque Technics indiqués plus haut, ou à la personne l'ayant reçu en cadeau, vendu par un détaillant Panasonic agréé au Canada et utilisé au Canada. Le produit ne doit pas avoir été « vendu tel quel » et doit avoir été livré à l'état neuf dans son emballage d'origine.

**POUR ÊTRE ADMISSIBLE AUX SERVICES AU TITRE DE LA PRÉSENTE GARANTIE, LA PRÉSENTATION D'UN REÇU D'ACHAT OU DE TOUTE AUTRE PIÈCE JUSTIFICATIVE DE LA DATE D'ACHAT ORIGINAL, INDIQUANT LE MONTANT PAYÉ ET LE LIEU DE L'ACHAT, EST REQUISE.**

### **RESTRICTIONS ET EXCLUSIONS**

La présente garantie COUVRE SEULEMENT les défaillances attribuables à un défaut des matériaux ou à un vice de fabrication et NE COUVRE PAS l'usure normale ni les dommages esthétiques. La présente garantie NE COUVRE PAS NON PLUS les dommages subis pendant le transport, les défaillances causées par des produits non fournis par Panasonic Canada Inc. ni celles résultant d'un accident, d'un usage abusif ou impropre, de négligence, d'une manutention inadéquate, d'une mauvaise application, d'une altération, d'une installation ou de réglages impropres, d'un mauvais réglage des contrôles de l'utilisateur, d'un mauvais entretien, d'une surtension temporaire, de la foudre, d'une modification, de la pénétration de sable, de liquides ou d'humidité, d'une utilisation commerciale (dans un hôtel, un bureau, un restaurant ou tout autre usage par affaires ou en location), d'une réparation effectuée par une entité autre qu'un centre de service Panasonic agréé ou encore d'une catastrophe naturelle.

Les piles sèches sont également exclues de la présente garantie.

CETTE GARANTIE LIMITÉE ET EXPRESSE REMPLACE TOUTE AUTRE GARANTIE, EXPRESSE OU IMPLICITE, INCLUANT LES GARANTIES IMPLICITES DU CARACTÈRE ADÉQUAT POUR LA COMMERCIALISATION ET UN USAGE PARTICULIER. PANASONIC CANADA INC. N'AURA D'OBLIGATION EN AUCUNE CIRCONSTANCE POUR TOUT DOMMAGE DIRECT, INDIRECT OU CONSÉCUTIF RÉSULTANT DE L'UTILISATION DE CE PRODUIT OU DÉCOULANT DE TOUTE DÉROGATION À UNE GARANTIE EXPRESSE OU IMPLICITE. (À titre d'exemples, cette garantie exclut les dommages relatifs à une perte de temps, le transport jusqu'à et depuis un centre de service agréé, la perte ou la détérioration de supports ou d'images, de données ou de tout autre contenu en mémoire ou enregistré. Cette liste n'est pas exhaustive et n'est fournie qu'à des fins explicatives.)

Certaines juridictions ne reconnaissent pas les exclusions ou limitations de dommages indirects ou consécutifs, ou les exclusions de garanties implicites. Dans de tels cas, les limitations stipulées ci-dessus peuvent ne pas être applicables. La présente garantie vous confère des droits précis; vous pourriez aussi avoir d'autres droits pouvant varier selon votre province ou territoire de résidence.

### **SERVICE SOUS GARANTIE**

Pour tout renseignement sur les produits, réparation ou assistance technique, veuillez visiter notre page Soutien : [www.panasonic.ca/french/support](http://www.panasonic.ca/french/support)

### **EXPÉDITION D'UN PRODUIT À UN CENTRE DE SERVICE**

Emballer soigneusement, de préférence dans son carton d'origine, et expédier, franco de port, suffisamment assuré. Accompagnez le tout d'une description de la défectuosité présumée et d'une pièce justificative de la date d'achat original.

Il est recommandé de noter, dans l'espace prévu ci-dessous, le numéro de modèle et le numéro de série inscrits à l'arrière, ou sous le fond de l'appareil, et de conserver ce manuel pour référence ultérieure.	
NUMÉRO DE MODÈLE	SE-R1
NUMÉRO DE SÉRIE	_____

### Homologation :

DATE D'ACHAT	_____
DÉTAILLANT	_____
ADRESSE DU DÉTAILLANT	_____
N° DE TÉLÉPHONE	_____











# Delivering the Ultimate Emotive Musical Experience to All

At Technics we understand that the listening experience is not purely about technology but the magical and emotional relationship between people and music.

We want people to experience music as it was originally intended and enable them to feel the emotional impact that enthuses and delights them.

Through delivering this experience we want to support the development and enjoyment of the world's many musical cultures. This is our philosophy.

With a combination of our love of music and the vast high-end audio experience of the Technics team, we stand committed to building a brand that provides the ultimate emotive musical experience by music lovers, for music lovers.

## Apportez à tous l'expérience musicale empreinte d'émotions

Chez Technics, nous savons que l'expérience de l'écoute n'est pas purement et simplement une question de technologie, mais de relation magique entre les personnes et la musique.

Nous voulons que tout un chacun puisse ressentir la musique telle qu'elle a été conçue à l'origine et lui permettre de ressentir le choc émotionnel qu'il brûle de connaître.

En apportant ce vécu, nous cherchons à accompagner le développement et le plaisir des nombreuses cultures musicales du monde. Telle est notre philosophie.

Ici et maintenant, alliant l'amour de la musique et la grande expérience musicale de l'équipe Technics, nous sommes pleinement déterminés à construire une marque qui apporte le vécu musical émotionnel aux fervents de la musique.

Director

Directeur

Michiko Ogawa

---

**Panasonic Corporation of North America**

Two Riverfront Plaza, Newark, NJ 07102-5490

***<http://www.panasonic.com>***

**Panasonic Canada Inc.**

5770 Ambler Drive,  
Mississauga, Ontario,  
L4W 2T3

***[www.panasonic.com](http://www.panasonic.com)***

© Panasonic Corporation 2015

Printed in Japan  
Imprimé au Japon

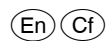

SQT0505-1  
F0115BM1015